

ردیف	ملاحظات	تاریخ
1	تاریخ تعیین تکمیل پروژه	06/05/98
2	مجموع پروژه به روز	120
3	تاریخ تعیین امضا قرارداد	06/01/98
4	تاریخ تعیین نشر اطلاعیه	17/12/97
5	تصمیم بر اعطای قرارداد	03/12/97
6	تاریخ ارایه گزارش ارزیابی	01/12/97
7	تاریخ ختم ارزیابی آفرها	01/11/97
8	تاریخ تعیین بازگشایی آفرها	11/10/97
9	تاریخ تعیین اعلان تدارکات / پروژه	15/11/97
10	تاریخ تعیین منظوری آغاز بروسه تدارکات / پروژه	ندارد
11	تاریخ ارزیابی فنی اهمیت داوطلبان در صورت که لازم باشد	1320169
12	قیمت تعیینی تدارکات / پروژه به (الفانی)	300000000
13	مبلغ بودجه منظور شده به الفانی	MAIL/PD/NCB/W143/98
14	شماره قرارداد	در صورت ضرورت گرفته می شود
15	تاریخ تدارکات از منابع داخلی	پروژه پلان شده جدید یا انتقالی
16	سال های قبل	جدید
17	کنگوری تدارکات	اصغر
18	نوع قرارداد	به اساس پیشرفت کار
19	روش یا شیوه تدارکات (در صورت استفاده از شیوه های ساختاری)	باز داخلی
20	نوع تدارکات	ساختاری
21	نوع تدارکات	تعمیر و نگهداری
22	نوع تدارکات	تعمیر و نگهداری
23	نوع تدارکات	تعمیر و نگهداری
24	نوع تدارکات	تعمیر و نگهداری
25	نوع تدارکات	تعمیر و نگهداری
26	نوع تدارکات	تعمیر و نگهداری
27	نوع تدارکات	تعمیر و نگهداری
28	نوع تدارکات	تعمیر و نگهداری
29	نوع تدارکات	تعمیر و نگهداری
30	نوع تدارکات	تعمیر و نگهداری
31	نوع تدارکات	تعمیر و نگهداری
32	نوع تدارکات	تعمیر و نگهداری
33	نوع تدارکات	تعمیر و نگهداری
34	نوع تدارکات	تعمیر و نگهداری
35	نوع تدارکات	تعمیر و نگهداری
36	نوع تدارکات	تعمیر و نگهداری
37	نوع تدارکات	تعمیر و نگهداری
38	نوع تدارکات	تعمیر و نگهداری
39	نوع تدارکات	تعمیر و نگهداری
40	نوع تدارکات	تعمیر و نگهداری
41	نوع تدارکات	تعمیر و نگهداری
42	نوع تدارکات	تعمیر و نگهداری
43	نوع تدارکات	تعمیر و نگهداری
44	نوع تدارکات	تعمیر و نگهداری
45	نوع تدارکات	تعمیر و نگهداری
46	نوع تدارکات	تعمیر و نگهداری
47	نوع تدارکات	تعمیر و نگهداری
48	نوع تدارکات	تعمیر و نگهداری
49	نوع تدارکات	تعمیر و نگهداری
50	نوع تدارکات	تعمیر و نگهداری
51	نوع تدارکات	تعمیر و نگهداری
52	نوع تدارکات	تعمیر و نگهداری
53	نوع تدارکات	تعمیر و نگهداری
54	نوع تدارکات	تعمیر و نگهداری
55	نوع تدارکات	تعمیر و نگهداری
56	نوع تدارکات	تعمیر و نگهداری
57	نوع تدارکات	تعمیر و نگهداری
58	نوع تدارکات	تعمیر و نگهداری
59	نوع تدارکات	تعمیر و نگهداری
60	نوع تدارکات	تعمیر و نگهداری
61	نوع تدارکات	تعمیر و نگهداری
62	نوع تدارکات	تعمیر و نگهداری
63	نوع تدارکات	تعمیر و نگهداری
64	نوع تدارکات	تعمیر و نگهداری
65	نوع تدارکات	تعمیر و نگهداری
66	نوع تدارکات	تعمیر و نگهداری
67	نوع تدارکات	تعمیر و نگهداری
68	نوع تدارکات	تعمیر و نگهداری
69	نوع تدارکات	تعمیر و نگهداری
70	نوع تدارکات	تعمیر و نگهداری
71	نوع تدارکات	تعمیر و نگهداری
72	نوع تدارکات	تعمیر و نگهداری
73	نوع تدارکات	تعمیر و نگهداری
74	نوع تدارکات	تعمیر و نگهداری
75	نوع تدارکات	تعمیر و نگهداری
76	نوع تدارکات	تعمیر و نگهداری
77	نوع تدارکات	تعمیر و نگهداری
78	نوع تدارکات	تعمیر و نگهداری
79	نوع تدارکات	تعمیر و نگهداری
80	نوع تدارکات	تعمیر و نگهداری
81	نوع تدارکات	تعمیر و نگهداری
82	نوع تدارکات	تعمیر و نگهداری
83	نوع تدارکات	تعمیر و نگهداری
84	نوع تدارکات	تعمیر و نگهداری
85	نوع تدارکات	تعمیر و نگهداری
86	نوع تدارکات	تعمیر و نگهداری
87	نوع تدارکات	تعمیر و نگهداری
88	نوع تدارکات	تعمیر و نگهداری
89	نوع تدارکات	تعمیر و نگهداری
90	نوع تدارکات	تعمیر و نگهداری
91	نوع تدارکات	تعمیر و نگهداری
92	نوع تدارکات	تعمیر و نگهداری
93	نوع تدارکات	تعمیر و نگهداری
94	نوع تدارکات	تعمیر و نگهداری
95	نوع تدارکات	تعمیر و نگهداری
96	نوع تدارکات	تعمیر و نگهداری
97	نوع تدارکات	تعمیر و نگهداری
98	نوع تدارکات	تعمیر و نگهداری
99	نوع تدارکات	تعمیر و نگهداری
100	نوع تدارکات	تعمیر و نگهداری





د افغانستان اسلامي جمهوري دولت  
دولت جمهوري اسلامي افغانستان

د کرنې، اوبو لگولو او مالدارۍ وزارت  
وزارت زراعت، آبياري و مالدارۍ



Islamic Republic of Afghanistan  
Ministry of Agriculture, Irrigation and Livestock

معينيت آبياري و منابع طبيعي  
رياست آبياري  
آمریت انجنيري

تاریخ: 1397/۸ / ۹

شماره: ( ۰۴۰ / ۴۹۰ )

✓ به ریاست محترم تهیه و تدارکات!

به منظور تسريع روند تطبيق پروژه های انكشافی اینک به تعداد (14) ورق اسناد پروژه بازسازی ترناب و کانال شورنگ مانده قریبه شورنگ مانده ولسوالی مرکز ولایت ارزگان که شامل (9) ورق نقشه، یک ورق فورم تعهد بودجوی، دو ورق جدول بر آورد قیمت دار و بدون قیمت و یک ورق جدول میعاد و گزنتی پروژه، یک ورق لست تجهیزات ساختمانی برای پروژه فوق الذکر می باشد، جهت طی مراحل پروسه تدارکاتی به شما ارسال است.

با احترام

انجنیر خلیل الرحمن "عمر"  
سرپرست ریاست آبیاری

تعمیرات

MAEL/PD/1431/198  
0111110

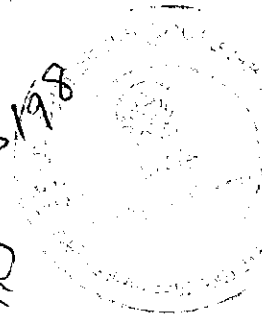

آمریت (نقشه) -  
ریاست آبیاری -  
1431/198  
0111110

کاپی ها:  
به امریت برنامه، نظارت و ارزیابی  
آمریت آبیاری ریاست زراعت، آبیاری و مالدارۍ ولایت (ارزگان)

15

0910  
11.11.1397

صرف برای تدارکات یک ساله {ماده 13 (3)، حکم 14 (15)}

<p><b>درخواست تدارکات</b>                  قانون تدارکات سرطان 1387 فصل 2 ماده 12                  احکام طرز العمل تدارکات واحد پالیسی تدارکات حمل 1386 فصل 2 حکم 13</p>		 وزارت زراعت، آبیاری و مالداری Ministry of Agriculture	
تاریخ درخواست خریداری		شماره در خواست خریداری	
شماره پروژه: ( )		AFMIS	
		اداره درخواست کننده: ریاست آبیاری	
اجناس	امور ساختمانی	خدمات	نوعیت تدارکاتی:
	✓		روش تدارکاتی {ماده 20، حکم 21 (1)} :
روش باز		کود بودجوی {ماده 20، حکم 20 (1)} :	
ماده {15 (1) حکم 14 (1)}		آیا بودجه منظور گردیده است؟ {ماده 13 (1)، حکم 14 (1)}	
بلی	✓	نخیر	

**استدلال**

این پروژه در قسمت تامین آب کافی جهت آبیاری زمین های زراعتی برای دهاقین در منطقه مفید واقع میگردد.

قیمت تخمینی کل	قیمت فی واحد	نام پروژه	توضیح {ماده 14 (1)، حکم 15 (1) برای اجناس، 17 برای امور ساختمانی}
-1320169 - افغانی		پروژه: ترناب و کانال شورنگ مانده ولسوالی: مرکز ولایت: اروزگان	پروژه احداث نخایر کوچک آب و ساختمانهای آبیاری از کود بودجوی AFG/390676
قیمت تخمینی {ماده 12 (2)، حکم 13 (1) -2}			
درخواست کننده:			
تاریخ: 30/10/1397		امضا:	اسم: انجنیر خلیل الرحمن "عمر" وظیفه: سرپرست ریاست آبیاری

**تائید موجودیت بودجه از سوی ریاست مالی**

پروژہ آبیاری و نخایر آب دارای AFG390676 بوده و در پلان سال مالی 1398 مبلغ 280,000,000 افغانی منظوری دارد. از آنجمله مبلغ 1,320,169 افغانی آن بابت اعمار ترناب و کانال شورنگ مانده ولسوالی مرکز ولایت ارزگان طبق پلان مالی سال 1398 تعهد گردیده.	
تائید کننده {ماده 13 (1)، حکم 14 (1)} :	اسم: وظیفه:
امضا:	تاریخ: 1397/11/02

منظوری	
تائید کننده {ماده 12 (1)، حکم 13 (4)، ضمیمه 1} :	اسم: وظیفه:
امضا:	تاریخ: 1397/11/02

141



د کورنۍ ، اېو لگونۍ او مالدارۍ وزارت  
وزارت زراعت، آبیاری و مالدارۍ

د افغانستان اسلامي جمهوریت  
جمهوری اسلامی افغانستان



**Islamic Republic of Afghanistan**  
**Ministry of Agriculture, Irrigation & Livestock**

معینیت آبیاری و منابع طبیعی  
ریاست آبیاری  
آمریت انجینری

Province : UROZGAM  
Distrect : CENTER  
Village : SHORANG MANDAH  
Project : Shohrang Mandah Tarnab and Canal

ولایت : ارزگان  
ولسوالی : مرکز  
قریه : شورنگ مانده  
پروژه : ترناب و کانال شورنگ مانده

شماره	تفصیل امور	واحد	حجم	قیمت تخمینی فیات به افغانی	قیمت تخمینی مجموعی به افغانی	ملاحظه
1	کندن کاری و قطع نمودن زمین مطابق نقشه.	متر مکعب	521			
2	سنگ کاری با مصالح مارک 1:4 مطابق نقشه	متر مکعب	197			
3	هنکاف کاری بامصالحه نسبت 1:3 مطابق نقشه.	متر مربع	315			
4	کانکریت بدون سیخ مارک 150(1:2:4) مطابق نقشه.	متر مکعب	19			
5	چغزل دریایی برای کف با کمپکشن آن مطابق نقشه .	متر مکعب	19.1			
6	کانکریت سیخ دار مارک 200(1:1.5:3) همراه با قالببندی آن مطابق نقشه.	متر مکعب	43			
7	پرکاری توسط خاک کشیده شده از تهدابها با کمپکشن آن مطابق نقشه .	متر مکعب	182			
				<b>مجموع قیمت تخمینی به افغانی</b>		
				<b>1,320,169</b>		

قرار شرح فوق جدول برآورد اول امور کاری پروژه ( ترناب و کانال شورنگ مانده ) ولایت : ارزگان عرض اجراءات بعدی ترتیب و تقدیم است .

انجینر: سالار (اکبر)

انجینر دیزاین : عبدالرحمان

انجینر برآورد : جاتامه

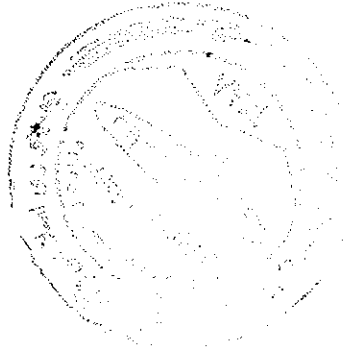

13



د افغانستان اسلامي جمهوریت  
وزارت زراعت، آبیاری و مالداري

د افغانستان اسلامي جمهوریت  
وزارت زراعت، آبیاری و مالداري



**Islamic Republic of Afghanistan**  
**Ministry of Agriculture, Irrigation & Livestock**

معینیت آبیاری و منابع طبیعی  
ریاست آبیاری  
آمریت انجینری

Province : UROZGAM  
Distrect : CENTER  
Village : SHORANG MANDAH  
Project : Shohrang Mandah Tarnab and Canal

ولایت : ارزگان  
ولسوالی : مرکز  
قریه : شورنگ مانده  
پروژه : ترناب و کانال شورنگ مانده

شماره	تفصیل امور	واحد	حجم	قیمت تخمینی فیات به افغانی	قیمت تخمینی مجموعی به افغانی	ملاحظه
1	کندن کاری و قطع نمودن زمین مطابق نقشه.	متر مکعب	521			
2	سنگ کاری با مصالح مارک 1:4 مطابق نقشه	متر مکعب	197			
3	هنگاف کاری بامصالحه نسبت 1:3 مطابق نقشه.	متر مربع	315			
4	کانکریت بدون سیخ مارک 150 (1:2:4) مطابق نقشه.	متر مکعب	19			
5	جغل دریایی برای کف با کمپکشن آن مطابق نقشه .	متر مکعب	19.1			
6	کانکریت سیخ دار مارک 200 (1:1.5:3) همراه با قالببندی آن مطابق نقشه.	متر مکعب	43			
7	پرکاری توسط خاک کشیده شده از ته‌دایها با کمپکشن آن مطابق نقشه .	متر مکعب	182			
مجموع قیمت تخمینی به افغانی						

قرار شرح فوق جدول برآورد اول امور کاری پروژه ( ترناب و کانال شورنگ مانده ) ولایت : ارزگان عرض اجراء بعدی ترتیب و تقدیم است .

انجینیر : سالار (اکبر)

انجینیر دیزاین : عبدالرحمان

انجینیر برآورد : جاتامه

12



دکترتی، ابولگوئی او مالداري وزارت  
وزارت زراعت، آبیاری و مالداري

د افغانستان اسلامي جمهوریت  
جمهوری اسلامی افغانستان

**Islamic Republic of Afghanistan**  
**Ministry of Agriculture, Irrigation & Livestock**



معینیت آبیاری و منابع طبیعی  
ریاست آبیاری  
امریت انجینری

Province : UROZGAM  
Duration : 4 Months  
Granty : One Year  
Project : Shohrang Mandah Tarnab and Canal

ولایت : ارزگان  
مدت پروژه : چهار ماه تقویمی  
گرتی پروژه : یک سال  
نام پروژه : ترناب و کانال شورنگ مانده

شماره	تشریحات	واحد	مقدار	مداومت به روز	هفته اول	هفته دوم	هفته سوم	هفته چهارم	هفته پنجم	هفته ششم	هفته هفتم	هفته هشتم	هفته نهم	هفته دهم	هفته یازدهم	هفته دوازدهم	هفته سیزدهم	هفته چهاردهم	هفته پانزدهم	هفته شانزدهم	هفته هفدهم	هفته هجدهم	
1	آبادی ساحه			7																			
2	کندن کاری برای تهداب ها	M <sup>3</sup>	521	25																			
3	سنگ کاری با مصالح مارک 1:4 مطابق نقشه	M <sup>3</sup>	197	30																			
4	هنگاف کاری بامصالحه نسبت 1:4	M <sup>2</sup>	315	16																			
5	کاتکریت بدون سیخ مارک 150(1:2:4) مطابق نقشه	M <sup>3</sup>	18.6	25																			
6	جفل دریایی برای کف با کمپکشن آن مطابق نقشه	M <sup>3</sup>	19.1	1																			
7	کاتکریت سیخ دار مارک 200 مطابق نقشه	M <sup>3</sup>	42.9	70																			
8	پرکاری عقب دیوارها با کمپکشن آن مطابق نقشه	M <sup>3</sup>	182	7																			
9	پاک کاری ساحه و تسلیمی پروژه			7																			

(انجینر سالار اکبر)

*[Handwritten signature]*

انجینر دیزاین: عبدالرحمان

گراف تقویمی پروژه

*[Handwritten signature]*

انجینر برآورد: جانمہ

*[Handwritten signature]*  
19.1.1397

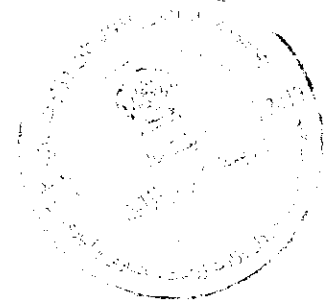
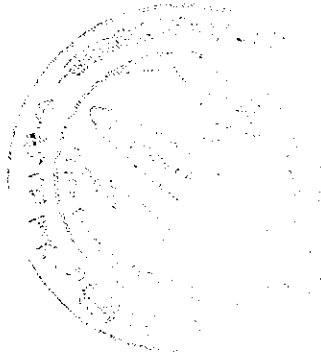



دکترتی، ابوالگوټی او مالدارۍ وزارت  
وزارت زراعت، آبیاری و مالدارۍ

د افغانستان اسلامي جمهوریت  
جمهوری اسلامی افغانستان

*Islamic Republic of Afghanistan*  
*Ministry of Agriculture, Irrigation & Livestock*



معینیت آبیاری و منابع طبیعی  
ریاست آبیاری  
آمریت انجنیری

لست تجهیزات ساختمانی و پرسونل کلیدی پروژه ترناب و کانال شورنگ مانده واقع: مرکز ولایت ارزگان

شماره	تجهيزات	نوعیت تجهیزات	تعداد	ملاحظات
بخش ماشینری				
1	اسکواتور		1	
2	گریدر		1	
3	جیکمر		1	
4	بلدوزر		1	
5	ترک		1	
6	کامپرسور		1	
7	کانکریټ میکسر		1	
8	جنراتور		1	
9	وایراتور		1	
10	واترپمپ		1	
لست پرسونل کلیدی پروژه				
11	منیجر پروژه		1	
12	انجنیرساحه		1	
13	انجنیرسروی		1	

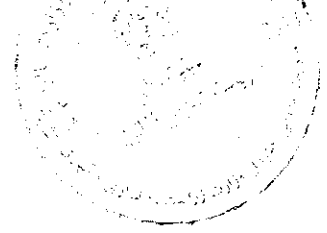

10

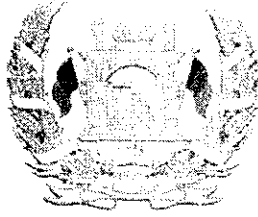

جمهوری اسلامی افغانستان  
شرطنامه معیاری تدارکات، امور ساختمانی کوچک  
وزارت زراعت، آبیاری و مالداري  
ریاست تهیه و تدارکات

پروژه بازسازی کانال و ترناب شورنگ مانده واقع مرکز ولایت ارزگان  
آدرس اداره: وزارت زراعت، آبیاری و مالداري جمال مینه، چهاراهی کارته سخی کابل، افغانستان

شماره داوطلبی: MAIL/PD/NCB/W/143/98

تعداد بخش ها (LOTS): تدارک

کود بودجوي: AFG #: 390676

تاریخ صدور: 1397/11/21



## شرطنامه معیاری تدارکات امور ساختمانی کوچک - اداره تدارکات ملی

مقدمه

این شرطنامه معیاری توسط اداره تدارکات ملی طبق اسناد مشابه معماری داوطلبی مورد استفاده نهاد های چند جانبه انکشافی بین المللی ترتیب گردیده و توسط ادارات تدارکاتی در تدارک امور ساختمانی کوچک که قیمت تخمینی تدارکات الی (500) میلیون افغانی بوده و با استفاده از وجوه عامه<sup>1</sup> تمویل می گردند در روش های تدارکات داوطلبی باز، مقید، و تدارکات از منبع واحد مورد استفاده قرار می گیرد.

این شرطنامه در روشنی احکام قانون و طرز العمل تدارکات ترتیب گردیده و در صورت مغایرت میان قانون و طرز العمل تدارکات و مفاد این شرطنامه به قانون و طرز العمل استناد می گردد.

با انفاذ این شرطنامه، شرطنامه معیاری تدارک اجناس منضمه متحدالعمل شماره PPU/C024/1388 صادره واحد پالیسی تدارکات اسبق وزارت مالیه منغی شمرده شده و قابل استفاده نمی باشد.

ادارات تدارکاتی می توانند به بروی از حکم جزء 2 ماده چهارم قانون تدارکات، در تدارکات که توسط موسسات تمویل کننده تمویل می گردند از اسناد معیاری داوطلبی این موسسات استفاده به عمل آورند.

نقل این شرطنامه از مراجع ذیل قابل دریافت می باشد:

ریاست عمومی اداره امور ریاست جمهوری

اداره تدارکات ملی

ریاست پالیسی تدارکات

قصر مرزین، کابل، افغانستان

[www.jipa.gov.af](http://www.jipa.gov.af)

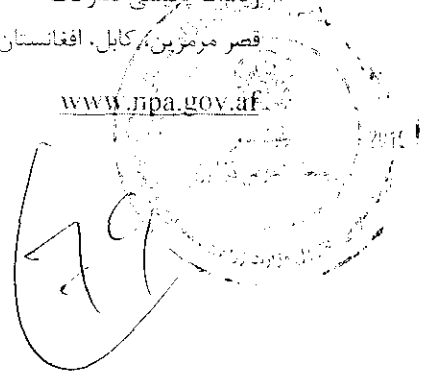

1 وجوه عامه عبارت از پول یا سایر دارایی های مالی و اشاعت اداره است که در ماده هشتم قانون اداره امور مالی و مصارف عامه تصریح گردیده که شامل هرگونه منابع مالی مناسب به اداره یا ملی مراجع بودجوی و همکاران سایر وجوه بودجوی به شمول هزینه های کمکی و اعتبارات پولی که در اختیار اداره گذاشته می شود، می باشد.

شرطنامه معیاری تدارکات امور ساختمانی کوچک - اداره تدارکات ملی

<p>تدارکات و یا امور نظارتی مربوط می باشد.</p> <p>3.2 اداره پیشنهاد انعطافی قرارداد به داوطلب برنده که مستقیماً یا از طریق نماینده مرتکب فساد، تقلب، ثباتی، اجبار یا ایجاد اختلال و موانع در مراحل داوطلبی یا در اجرای قرارداد گردیده است را لغو می نماید.</p> <p>3.3 اداره در صورت ارتکاب فساد، تقلب، ثباتی، اجبار و اختلال در مراحل تدارکات توسط کارمند اداره، موضوع را در اسرع وقت به مراجع ذیربط ارجاع می نماید.</p> <p>3.4 اداره داوطلب یا قراردادی را در صورت ارتکاب اعمال مندرج فقره (1) ماده چهل و نهم قانون تدارکات از اشتراک در مراحل تدارکات محروم می نماید.</p> <p>3.5 داوطلب، قراردادی و قراردادی فرعی مکلف است، زمینه تفتیش و بررسی حسابات، یادداشت ها و سایر اسناد مربوط به تسلیمی آفر و اجرای قرارداد را توسط مفتشین موظف از جانب اداره فراهم نماید.</p>	
<p>4.1 داوطلب و شرکای وی، میتوانند تابعیت هر کشوری را با رعایت محدودیت های مندرج صفحه 4 ماده 4 داوطلب واجد شرایط</p> <p>معلومات داوطلبی داشته باشند. در صورت که داوطلب، قراردادی و قراردادی فرعی، ساکن، تبعه و یا ثبت در یک کشور بوده و با مطابق قوانین همان کشور فعالیت نماید، تبعه همان کشور محسوب می گردد.</p> <p>4.2 داوطلب نباید تضاد منافع داشته باشد. داوطلب با یک یا بیشتر جوانب این داوطلبی تضاد منافع دارد اگر بصورت مستقیم یا غیر مستقیم با شرکت یا طرف که طرح، مشخصات و سایر اسناد مربوط این تدارکات را ترتیب نموده و یا با شخصی که منحیث مدیر پروژه تحت این داوطلبی پیشنهاد شده باشد ارتباط داشته باشد. داوطلب که تضاد منافع داشته باشد غیر واجد شرایط پنداشته می شود. شرکت یا شخص که توسط اداره، موظف به ارائه خدمات مشورتی در ترتیب و نظارت امور ساختمانی گردیده و همچنین شرکت های متعلق به آن در این داوطلبی غیر واجد شرایط پنداشته می شوند.</p> <p>4.3 اداره نمی تواند قرارداد را با داوطلب محروم شده و یا تحت محرومیت عقد نماید. لست داوطلبان محروم شده و تحت محرومیت از وبسایت اداره تدارکات ملی قابل دریافت می باشد.</p> <p>4.4 داوطلبان و کف است تضرار و مشارک ثبت اهلیت خویش را مطابق مندرجات صفحه معلومات داوطلبی ارائه نمایند.</p>	
<p>5.1 تمام داوطلبان شرح اولیه شیوه کاری پیشنهادی و جدول امور ساختمانی بشمول نقشه ها و چارت های مورد نیاز، در قسمت 3 فورمه های داوطلبی، ارائه می نمایند.</p> <p>5.2 در صورت انجام ارزیابی قبلی اهلیت داوطلبان، عقد قرارداد صرف با داوطلبان موفق در ارزیابی قبلی است. صورت می گیرد. داوطلبان موفق در ارزیابی قبلی اهلیت معلومات تجدید شده در مورد اهلیت خویش و یا استمرار اهلیت ارزیابی شده را در روز تسلیمی آفر ارائه می نمایند. تجدید یا تأیید استمرار اهلیت در قسمت 3 درج میگردد.</p>	<p>ماده 5 - اهلیت داوطلب</p>
<p>5.3 در صورت عدم راه اندازی ارزیابی قبلی اهلیت داوطلبان، داوطلبان معلومات و اسناد ذیل را بر علاوه اسناد مندرج اجزای 2، 3، 4، 5 و 6 فقره (2) حکم هفدهم طرز العمل تدارکات شامل قسمت 3 می نمایند. مگر آنکه در صفحه معلومات داوطلبی طور دیگر تذکر رفته باشد:</p>	

شرطنامه معیاری تدارکات امور ساختمانی کوچک - اداره تدارکات ملی

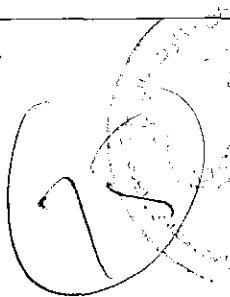
<p>1- حجم معاملات در سکتور ساختمانی در خلال مدت مندرج صفحه معلومات داوطلبی؛</p> <p>2- تجربه منحیت قراردادی اصلی در امور ساختمانی در حد اقل تعداد قرارداد های ساختمانی با اندازه، ماهیت و پیچیدگی معادل در میعاد مندرج صفحه معلومات داوطلبی (بمنظور مطابقت با این معیار داوطلب باید حد اقل (70) فیصد امور ساختمانی را تکمیل نموده باشد) قرارداد که تحت دعوی بوده و مبلغ تحت منازعه بیشتر از (10) فیصد قیمت قرارداد باشد، نمی تواند منحیت تجربه مدنظر گرفته شود؛</p> <p>3- یک پلان دسترسی، مالکیت و اجاره) به موقع تجهیزات مورد نیاز مندرج صفحه معلومات داوطلبی؛</p> <p>4- داشتن یک مدیر قرارداد با (5) سال تجربه کاری در امور ساختمانی با ماهیت مشابه بشمول حد اقل (5) سال تجربه کاری منحیت مدیر؛</p> <p>5- دارای دمای سبیل و بنا انواع اعتبارات (قرضه) که کمتر از مبلغ تذکر رفته در صفحه معلومات داوطلبی نباشند و بیشتر از تعهدات مالی داوطلب برای سایر قرارداد ها بدون شمولیت پیش برداخت قابل اجرا تحت این قرارداد باشد؛</p> <p>استمرار دعوی یا استمرار محدود فیصله حکمیت بر علیه داوطلب یا شریک داوطلب مشترک در گذشته منجر به فقد اهلیت شمرده شدن داوطلب شده می تواند.</p>	
<p>5.6 برای مطابقت با حد اقل معیاران اهلیت مندرج جز 1 بند 5 ماده 5 این دستورالعمل، ارقام اهلیت هر شریک شرکت مشترک باهم جمع می گردد و مجموع ارقام اهلیت شرکا 100 فیصد معیار اهلیت را تکمیل نماید. هر شریک باید حد اقل (25) فیصد و شریک اصلی حد اقل (40) فیصد معیار دمای اهلیت را تکمیل نماید. عدم تکمیل شرط بالا منجر به رد آفر شرکت مشترک می گردد. تجربه و منابع قراردادی فرعی در تکمیل معیار ها توسط داوطلب در نظر گرفته نمی شود، مگر اینکه در صفحه معلومات داوطلبی منور دیگر تذکر رفته باشد.</p>	
<p>6.1 هر داوطلب می تواند یک آفر را بصورت انفرادی یا منحیت شریک شرکت مشترک ارائه نماید. هر گاه داوطلب بیشتر از یک آفر ارائه نموده و یا در بیشتر از یک آفر شریک باشد منجر به رد تمام آفر های که داوطلب در آن شرکت دارد میگردد. اشتراک منحیت قراردادی فرعی و آفر بدیل در ضمن بیکه مجاز باشد از این امر مستثنی است.</p>	<p>ماده 6- هر داوطلب یک آفر</p>
<p>7.1 داوطلب بمصرف خود آفر را تهیه و نسیم نموده و اداره مسؤلیت چنین مصارف را ندارد.</p>	<p>ماده 7- مصارف داوطلبی</p>
<p>8.1 داوطلب می تواند به قیوم مسؤلیت و خطرات مربوط از ساحه کار و محیط و ماحول آن باز دیده نموده و معلومات لازم جهت ترتیب آفر و عقد قرارداد امور ساختمانی را جمع آوری نماید. مصارف باز دید از محل به عهده داوطلب می باشد.</p>	<p>ماده 8- باز دید از ساحه</p>
<p>ب. شرطنامه</p>	

شرطنامه معیاری تدارکات امور ساختمانی کوچک - اداره تدارکات ملی

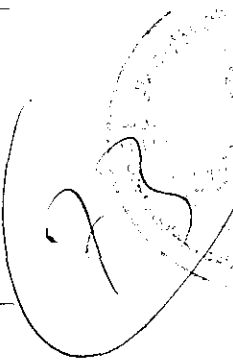
<p>میعاد تسلیمی آفر بنا را در مطابقت با بند 2 ماده 21 این دستورالعمل تمدید نماید.</p>	
<p>ج. تهیه آفر ها</p>	
<p>12.1 تمام اسناد مربوط آفر به زبان که در صفحه معلومات داوطلبی مشخص گردیده ترتیب میگردد.</p>	<p>ماده 12 - زبان آفر</p>
<p>13.1 آفر ارائه شده شامل اسناد ذیل می باشد:          1- تضمین آفر در مطابقت با ماده 17 این دستورالعمل؛          2- بل اجحام کاری<sup>4</sup> قیمت گذاری شده؛          3- فورمه آفر داوطلبی؛          4- اسناد و فورم معلومات اطلب؛          5- آفر های بدیل در صورت که مجاز باشد؛ و          6- سایر مواد مطایبه شده در صفحه معلومات داوطلبی.</p>	<p>ماده 13 - اسناد شامل آفر</p>
<p>14.1 قرارداد برای تمام امور ساختمانی مندرج بند 1 ماده 1 این دستورالعمل به اساس بل اجحام کار قیمت گذاری شده که توسط داوطلب ارائه می گردد می باشد.</p>	<p>ماده 14 - قیمت آفر</p>
<p>14.2 داوطلب باید نرخ ها و قیمت ها برای تمام اقلام امور ساختمانی مندرج بل اجحام کاری را ارائه نماید. اقلام که برای آنها نرخ و قیمت ارائه نشده باشد، قیمت و نرخ آن در بل اجحام کار شامل شده محسوب گردیدند و پرداخت به آن صورت نمی گیرد. در صورتیکه مجموع قیمت قلم یا اقلامی که برای آن قیمت ارائه نشده است، از (10) فیصد قیمت آفر داوطلب تجاوز نماید، آفر وی غیر جوابگو محسوب میگردد. در صورت تصحیح، اغلاط خط زده شده، تصحیح شده امضا و تاریخ تصحیح درج گردد.</p>	
<p>14.3 هم محمولات قابل پرداخت، مالیات، بشمول مالیات بر معاملات انتفاعی<sup>4</sup> (BRT) و سایر مکلفیت های مالی قابل پرداخت تحت این قرارداد 28 روز قبل از ختم میعاد تسلیمی آفر، در قیمت ها، نرخ ها و قیمت مجموعی آفر شامل گردد.</p>	
<p>14.4 بر صورت تذکر از صفحه معلومات داوطلبی و شرایط خاص قرارداد و احکام ماده 47 شرایط عمومی قرارداد، نرخ ها و قیمت های آفر در جریان اجرای قرارداد قابل تعدیل میباشد. داوطلب معلومات لازم مندرج ماده 47 شرایط عمومی و خاص قرارداد را توأم با آفر خویش ارائه می نماید.</p>	
<p>15.1 داوطلب باید، نرخ فی واحد و قیمت های مندرج آفر<sup>5</sup> را به واحد پولی افغانی ارائه نماید، مگر اینکه بر صفحه معلومات داوطلبی بطور دیگر تذکر رفته باشد.</p>	<p>ماده 15 - اسعار آفر و پرداخت</p>

<sup>4</sup> Business Receipt Tax

<sup>5</sup> در قرارداد های با پرداخت بالتقطع قیمت قرارداد را قیمت هر واحد صاع خویش گردد.

شرطنامه معیاری تدارکات امور ساختمانی کوچک - اداره تدارکات ملی

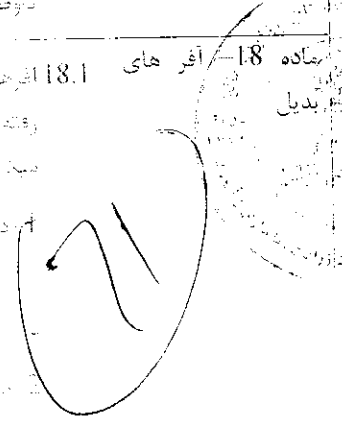
<p>غیر جوانگو پنداشه شده رد می گردند.</p>	
<p>17.4 تضمین آفر داوطلبان غیر موفق بعد از عقد قرارداد با داوطلب برنده، به آنان مسترد میگردد.</p>	
<p>17.5 در حالات ذیل اظهارنامه تضمین آفر تطبیق و یا تضمین آفر مسترد نمی گردد:</p> <ol style="list-style-type: none"> <li>1- در صورتی که آفر را با اخطار از آفر بعد از انقضای مدت معینه تسلیمی آن به استثنای مورد بند 2 ماده 11 این دستور العمل؛</li> <li>2- در صورت انکار داوطلب از پذیرش تصحیح اشتباهات حسابی در جدول قیمت های ارایه شده در آفر؛</li> <li>3- در صورت اجتناب داوطلب از پذیرش اشتباهات محاسباتی در آفر در مطابقت با بند 2 ماده 28 این دستور العمل؛</li> <li>4- اجتناب داوطلب برنده از عقد قرارداد در خلال مدت معینه؛</li> <li>5- عدم ارائه تضمین اجراء قرارداد توسط داوطلب برنده؛</li> <li>6- در صورت معرومیت داوطلب یا دلیل تخطی در این داوطلبی.</li> </ol>	
<p>17.6 در صورتی که داوطلب شرکت مشترک (JV) باشد، تضمین آفر یا اظهار نامه تضمین آفر باید بنام داوطلب مشترک (JV) باشد.</p>	
<p>18.1 افرهای بدیل صرف در صورتی قابل قبول خواهد بود که در صفحه معلومات داوطلبی از قبولی آن تذکره رفته باشد. در صورت قبولی آفر بدیل ضمیمه احکام بند 1 و 2 ماده 18 این دستور العمل اجراءات صورت میدهند و پذیرش یکی از گزینه های ذیل در صفحه معلومات داوطلبی مشخص میگردد:</p> <p>1- داوطلب می تواند افر های بدیل را با افر اصلی تسلیم نموده و اداره صرف در صورتی که افر اصلی را به دلیل کمترین قیمت بپذیرد، افر بدیل را ملاحظه می نماید.</p> <p>2- داوطلب می تواند افر بدیل را بدون افر اصلی تسلیم نماید که در این صورت افرهای اصلی و افرهای بدیل هر کدام به نوبه اجراء می گردند.</p> <p>18.2 افر های بدیل تمام معنود، لایحه بدوول محاسبه دیزاین، مشخصات تکنیکی، جزئیات قیمت ها، شیوه مشارکتی اعتبار بخش برداشته و تاریخ تکمیل بدیل در حدود مناسب و دیگر جزئیات مربوط جهت ارزیابی افر های بدیل توسط اداره ارائه نمایند.</p>	<p>ماده 18- افر های بدیل</p> 
<p>19.1 مطابق ماده 19 و شکل 19.1 در صورتی که نقل ادبی تمام اسناد شامل آفر را مطابق ماده 13 این دستورالعمل ترتیب و با علامه کلمه "اصلی" علامه گذاری نماید. بر علاوه کاپی های آفر با کلمه "کاپی" علامه گذاری شده و به تعداد مندرج صفحه معلومات داوطلبی تسلیم گردد. در صورت موجودیت تفاوت میان اصل و کاپی، اصل این فایل اعتبار خواهد بود.</p>	
<p>19.2 در صورتی که افر های بدیل با رنگ پاک ناشدنی نوشته شده و توسط نماینده قانونی</p>	

شرطنامه معیاری تدارکات امور ساختمانی کوچک - اداره تدارکات ملی

<p>22.1. آفر طی بوقت رسیده رد گردیده و بدون باز شدن مسترد میگردند.</p>	<p>ماده 22- آفر های نا وقت رسیده</p>
<p>23.1. داوران می تواند، قبل از ختم میعاد تسلیمی آفر ها، با ارسال اطلاعیه کتبی که توسط نماینده با صلاحیت داوران، امضاء شده با کتبی صلاحیت نامه مربوط موجود باشد، آفر خویش را تعویض، تعدیل و یا از آن انصراف نماید. انصراف کتبی توأم با آفر های تعویض، انصراف یا تعدیل شده بوده و این اطلاعیه باید، 1- در مطابقت با مواد 19 و 20 این دستورالعمل ارسال گردیده، بر علاوه پاکت های مربوط نیز با کلمات "انصراف"، "تعویض" یا "تعدیل" نشانی شده باشد. 2- قبل از ختم میعاد تسلیمی آفر ها توسط اداره دریافت شده باشد.</p>	<p>ماده 23- انصراف، تعویض و تعدیل آفرها</p>
<p>23.2. تعویض یا تعدیل آفر ها بعد از ختم الاجل تسلیمی آفر صورت گرفته نمی تواند.</p>	
<p>23.3. در گونه انصراف، تعویض و تعدیل آفر ها در فاصله زمانی میان ضرب الاجل تسلیمی آفر ها و ختم میعاد اعتبار آفر مابقی که در دوره تسلیمی آفر تذکر رفته بشمول میعاد تمدید شده اعتبار آفر صورت گرفته نمی تواند. انصراف در چنین حالت منتج به عدم مسترد نمودن تضمین آفر یا اجرای اظهار نامه تضمین آفر مطابق ماده 17 دستور العمل برای داوطلبی میگردد.</p>	
<p>23.4. داوطلب تعویض یا تعدیل آفر اولی یا در اثر تعدیل در مطابقت با این ماده دستور العمل پیشنهاد می نماید.</p>	
<p>24.1. آفر ها در وقت سر وقت باید با مجموع تعدیلات مطابق ماده 23 این دستور العمل در محضر عام در محل، در حضور داوران، در صفحه معلوم شده در اطلاعیه مذکور رفته، باز می نماید. در صورت ارسال آفر ها بصورت اطلاعیه کتبی، رونق مطابق آفر گشایی مربوط در صفحه معلومات داوطلبی درج گردد.</p>	<p>ماده 24- آفر گشایی</p>
<p>24.2. در محضر آفر گشایی، رسمی داشته آفر گشایی ابتدا آفر هایی را که با کلمه "انصراف" نشانی شده و قبل از ختم میعاد تسلیمی آفر ها اطلاعیه انصراف خویش را تسلیم نموده اند، را اعلام و بدون باز شدن میعاد می نماید.</p>	<p>ماده 24- آفر گشایی</p>
<p>24.3. آفر گشایی آفر ها در حضور داوران داوطلب، قیم آفر، مجموعه مبلغ هر آفر و هر گونه آفر بدیل (در صورت وجود) در محضر آفر گشایی، هر گونه تخفیف، انصراف، تعویض، تعدیل، موجودیت یا عدم موجودیت تسلیمی آفر یا اظهار نامه تضمین آفر در صورت لزوم، و سایر جزئیات را که اداره مناسب بداند صورت می گیرد. آفر گشایی آفر مسترد نمی گردد، مگر اینکه مطابق بند 1 ماده 22 این دستورالعمل صورت رسیده باشد. آفر های تعویض و تعدیل تسلیم شده مطابق ماده 23 این دستورالعمل برای آفر های مسترد شده قابل استفاده نبوده و بدون باز شدن مسترد میگردند.</p>	<p>ماده 24- آفر گشایی</p>
<p>24.4. آفر ریزه، چسب بر روی آفر، یا سایر معلومات آشکار شده در مطابقت با بند 3 ماده 24 این دستور</p>	

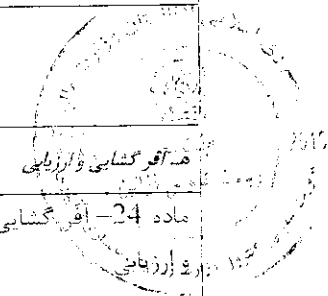

69

شرطنامه معیاری تدارکات امور ساختمانی کوچک - اداره تدارکات ملی

<p>27.5 شرایط مدارات هادی دستورالعمل در شرط مفاد قرارداد که در شرطنامه از آن تذکر نرفته، را ندارد تا تغییر نماید یا که اصل اثر صورت گیرد.</p>	
<p>28.1 اداره آفر ها را که در ارزیابی ابتدایی، واجد شرایط شناخته شوند را ارزیابی مالی نموده و به عنوان بخش ارزیابی مالی جهت تصحیح اشتباهات حسابی بررسی می نماید. تصحیح اشتباهات محاسباتی به شکل من صورت میگیرد.</p> <p>اگر کاره انقضای میان مدار به حروف و ارقام وجود داشته باشد، مبلغ به حروف مدار اعتبار خواهد بود.</p> <p>در صورت مدار توافق نرخ فی واحد با قیمت مجموعی قلم مربوط، نرخ فی واحد مد نظر گرفته شده قیمت مجموعی تصحیح میگردد. مگر اینکه از نظر اداره به صورت واضح کدام علامه اعشاری در قیمت فی واحد پیوسته تحریر گشته باشد، که در اینصورت قیمت مجموعی مد نظر گرفته شده و قیمت فی واحد اصلاح می گردد.</p>	<p>ماده 28 - تصحیح اشتباهات</p>
<p>28.2 اگر کاره انقضای در تصحیح اشتباهات محاسباتی آفر خویش را قبول نکنند، آفر وی رد و تضمین آفر وی غیر قیما استرداد داشته شده با اظهارنامه تضمین آفر مطابق جزء 2 بند 5 ماده 17 این دستور العمل اجرا می گردد.</p>	
<p>29.1 آفر ها به واحد پولی افغانستان مطابق بند 1 ماده 15 این دستور العمل ارزیابی میگردد، در صورتیکه، لطفاً نرخ واحد دیگری را پیشنهاد نموده باشد نخست قیمت آفر به واحد پولی افغانی با استفاده از نرخ بانک مرکزی شده اندر نرخ آفر تبدیل و ارزیابی آفر ها صورت میگردد. مگر اینکه در صفحه مشخصات فنی ذکر شده باشد.</p>	<p>ماده 29 - اسعار در ارزیابی آفر</p>
<p>30.1 آفر دارای نازلترین قیمت ارزیابی شده را در مطابقت با معیارات و شرایط و مشخصات تخنیکی مندرج شده باید جهت تشخیص جوابگو بودن آن ارزیابی می نماید. در صورتیکه آفر دارای نازلترین قیمت ارزیابی شده در بخش ارزیابی حساسی و در صورت لزوم ارزیابی مفصل جوابگو تشخیص گردد. هیئت ارزیابی می تواند بررسی ارزیابی را اختیار گزارش خویش را به امر اعطاء، ارائه نماید. در صورتیکه آفر دارای نازلترین قیمت ارزیابی شده تشخیص داده شود، هیئت ارزیابی، آفر بعدی دارای قیمت نازلتر ارزیابی شده را به عنوان آفر دوم در صورت لزوم ارزیابی مفصل قرار می دهد.</p>	<p>ماده 30 - معیارهای ارزیابی آفر ها</p>
<p>30.1 اداره آفر ها، قیمت ارزیابی شده هر آفر را طور ذیل تعیین می نماید:</p> <p>الف) در صورت اشتباهات محاسباتی و یا در مورد ماده 28 این دستور العمل؛</p> <p>ب) در صورت وجود تخفیفی در قیمت اجزای کار و جمع مزد کار که بصورت رقابتی قیمت گذاری شده است؛</p> <p>ج) در صورتیکه در جدول مدار به برابری هر گونه تفاوت ها، انحرافات، پیش پرداخت و تاریخ تکمیل بدیل در صورت معذور قبلاً تعیین شده، پیشنهاد های بدیل در مطابقت به ماده 18 این دستور العمل؛</p> <p>د) تطبیق تعدیلات مشابه که اندکس دهنده تخفیفات یا دیگر تغییر قیمت پیشنهاد شده مطابق بند 5</p>	<p>ماده 30 - معیارهای ارزیابی آفر ها</p>

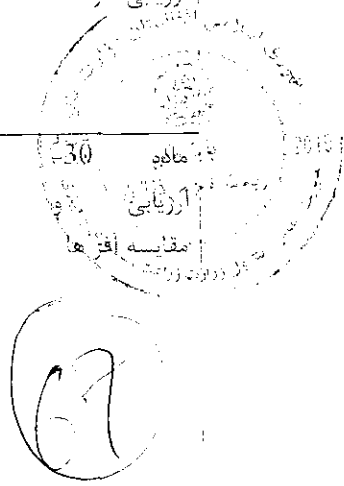

شرطنامه معیاری تدارکات امور ساختمانی کوچک - اداره تدارکات ملی

<p>34.3 اداره بعد از عقد قرارداد با داوطلب برنده، معلومات ذیل را در وب سایت خویش، وب سایت اداره تدارکات ملی و سایر وب سایت های که از طرف اداره تدارکات ملی تجویز میگردند، نشر می نماید:                  1- نام ناوستانیکه آفر نامبرده شده است؛                  2- شماره مالی نویخته شده در آفر کشایی؛                  3- نام و فیس آفرینایی شده هر آفر؛                  4- نام ناوستانیکه آفر هدیه شده و دلایل رد آن؛                  5- نام ناوستانیکه برنده قیمت ارائه شده، مدت و خلاصه حدود قرارداد اعطا شده.</p>	
<p>34.4 در صورتی که اعلامیه عقد قرارداد، در صورتیکه داوطلبان غیر موفق دلایل عدم موفقیت آفر خویش را در مهلت تعیین شده از طرف اداره تدارکات ملی اعلام نمایند.</p>	
<p>35.1 ماده 35- تضمین اجراء                  داوطلب برنده، کفالت است، در خلال مدت (10) روز بعد از دریافت نامه قبولی آفر، تضمین اجرای قرارداد را بر اساس ضوابط عمومی قرارداد، در فورم تضمین اجرا که شامل قسمت 8 (فورمه تضمین اجرا)، به نام بانک است که قابل قبول به اداره باشد به اسعار که در نامه قبولی آفر از آن نامبرده شده است، ارائه نماید.</p>	
<p>35.2 در صورتی که تضمین اجرا به شکل تضمین بانکی، داوطلب می تواند تضمین اجرا را از یک بانک معتبر جمهوری اسلامی افغانستان یا بانک خارجی قابل قبول اداره که نمایندگی بمنتظر اجرای آفر تضمین در جمهوری اسلامی افغانستان داشته باشد، فراهم نماید.</p>	
<p>35.3 در صورتی که نامبرده برنده، واند، شرکت یا نهاد، شرایط بند 1 ماده 35 و بند 3 ماده 34 این دستور العمل را برآورده ننهد، پس از اعلامیه عقد قرارداد، مسترد نمیگردد.</p>	
<p>35.4 در صورتی که نامبرده برنده، واند، شرکت یا نهاد، در شرایط تضمین اجرا، و تمهیت صحت و سقم آن، داوطلبان غیرموفق را از عقد قرارداد با نامبرده با اطلاع نامبرده، به موقع مطلع نماید، کلیه اطلاعات داده و تمام تضمینات آفر آنان را مسترد می نماید.</p>	
<p>36.1 ماده 36- پیش پرداخت و تضمین پیش پرداخت                  نامبرده برنده، باید در هنگام اعلامیه عقد قرارداد از آن تذکر کند که نامبرده برنده، باید پیش از مبلغ مندرج صفحه معلومات داوطلبی باشد. نامبرده برنده، باید پیش از اعلامیه عقد قرارداد، در فورمه های قرارداد و تضمین قسمت 9 این شرطنامه، تضمین خود را ارائه نماید.</p>	
<p>37.1 ماده 37- مرجع حل و فصل منازعات                  حل و فصل منازعات در مورد مناقصه قرارداد درج میگردد.</p>	
<p>38.1 ماده 38- حق شکایت داوطلبان                  نامبرده برنده، داوطلب در نتیجه عدم رعایت احکام قانون و طرز العمل تدارکات متضرر یا خساره مند گردیده یا کراهت می تواند اعتراضات خود را به اداره و در صورت لزوم درخواست تجدید نظر را به کمیته بررسی اعتراضات اعلام نماید. در صفحه معلومات داوطلبی مشخص گردیده، ارسال نماید.</p>	

NCB/W/143/98 پرونده شماره 143/98 در تریب شورتنگ مانده واقع مرکز ولایت ارزگان



شرطنامه معیاری تدارکات امور ساختمانی کوچک - اداره تدارکات ملی

<p>قرارداد شده با ذکر طرف قرارداد که می توان برای معلومات بیشتر با وی تماس گرفت.</p> <p>5- اقدام عمده تجهیزات ساختمانی پیشنهاد شده برای اجرای این قرارداد؛</p> <p>6- اهلیت و تجارب کارمندان مدیریت، ساحه و پرسونل تخنیکي که برای اجرای این قرارداد اختصاص داده می شود؛</p> <p>7- گزارش وضعیت مالی داوطلب مانند گزارش تفتیش یا بیانیه مفاد و ضرر یا اظهار نامه تصفیه مالیاتی سر (3) سال گذشته؛</p> <p>8- مدارک که نشان دهند موجودیت سرمایه دورانی کافی نزد داوطلب برای اجرای این قرارداد دستاوردنی به اعتبارات (قرضه) و سایر منابع مالی قابل دسترس، که بدون شمولیت پیش پرداخت قابل اجرا تحت این قرارداد بیشتر از سایر تعهدات مالی داوطلب برای سایر قرارداد ها و آفر های آتی نباشد.</p> <p>9- سابقه در مورد دعوای در جریان و یا اختتام یافته در پنج سال اخیر که داوطلب در آن دخیل بوده باشد بشمول طرفین دعوی، مبلغ تحت منازعه و احکام صادره در مورد.</p> <p>10- معلومات در مورد اعطای قرارداد فرعی (</p>	
<p>فیصد در نظر گرفته برای به تدارکات فرعی؛ قراردادی می تواند الی 20 فیصد قیمت مجموعی قرارداد به تدارکات فرعی و مشارکتی.</p>	<p>ماده 5.3 جزء 10 دستورالعمل برای</p>
<p>11- صورت و مدت تعدیل در اجاره لازم مطالبه شده از داوطلبان که مندرج بند 4 ماده 5 دستورالعمل برای داوطلبان باشد؛</p> <p>12- نوع ضمانت بانکی مندرج بند 4 ماده 5 این دستورالعمل برای هر شریک مشترک باشد؛</p> <p>13- نوع و صورت ضمانت فیزیکی آن توسط تمام شرکا مهر و امضا شده باشد؛</p> <p>14- نام شرکا به صورت مشترک بشمول تطبیق قرارداد مطابق شرایط آن می باشند؛</p> <p>15- نوع و مدت ضمانت فیزیکی معرفی گردیده و مسؤل قبول مسؤلیت ها و پذیرش رهنمود نامه تعالیاتی از سایر شرکا می باشد؛</p> <p>16- اجزای قرارداد بشمول پرداخت با شریک اصلی صورت میگیرد</p> <p>17- نوع و مدت ضمانت مشترک که توسط شرکا امضا گردیده است</p> <p>18- نوع و مدت ضمانت بانکی 100 فیصد معیار اهلیت را تکمیل نماید. هر شریک باید حد اقل</p>	<p>ماده 5.4 دستورالعمل برای داوطلبان</p> <p>63</p>

7 اعطای قراردادی فرعی در روش مناقصه عمومی در کشور ایران و نحوه طرز العمل تدارکات صورت می گیرد.

Min. List O NCB/W/143/98 بازسازی کانال و ترناب شورنگ مانده واقع مرکز ولایت ارزگان

شرطنامه معیاری تدارکات امور ساختمانی کوچک - اداره تدارکات ملی

<p>داوطلبان تک مدیر پروژه با (5) سال تجربه کاری در امور ساختمانی با ماهیت مشابه بشمول حد اقل (3) سال تجربه کاری مدیریت پروژه</p>	<p>ماده 5.5 جزء 4 دستورالعمل برای داوطلبان</p>			
<table border="1"> <tr> <td data-bbox="178 409 576 493">1</td> <td data-bbox="576 409 763 493">1</td> <td data-bbox="763 409 1120 493">مدیر پروژه</td> </tr> </table>	1	1	مدیر پروژه	
1	1	مدیر پروژه		
<table border="1"> <tr> <td data-bbox="178 493 576 577">2</td> <td data-bbox="576 493 763 577">1</td> <td data-bbox="763 493 1120 577">مشاور ساخت</td> </tr> </table>	2	1	مشاور ساخت	
2	1	مشاور ساخت		
<table border="1"> <tr> <td data-bbox="178 577 576 651">3</td> <td data-bbox="576 577 763 651">1</td> <td data-bbox="763 577 1120 651">مشاور معماری</td> </tr> </table>	3	1	مشاور معماری	
3	1	مشاور معماری		
<p>مبلغ حد اقل لزرائی های سیال (نقدی) یا انواع اعتبارات (قرضه)، خالص سایر تعهدات داوطلب 3,000,000 سه میلیون افغانی از تاریخ نشر اعلان الی روز آفر گشای در یکی از تاریخ ها در صورت حساب بانکی شرکت (ستتمنت بانکی) ارائه نماید.</p>	<p>ماده 5.5 جزء 5 دستورالعمل برای داوطلبان</p>			
<p>ب. مندرجات شرطنامه</p>				
<p>جهت دریافت توضیح در مورد این شرطنامه، به آدرس و معلومات ارتباطی ذیل مراجعه گردد:</p> <p>توجه: محمدالله "ساحل" رئیس تهیه و تدارکات اداره ریاست تهیه و تدارکات، وزارت زراعت، آبیاری و مالداري - جمال مینه چهاراهی کارته سخی، کابل - افغانستان میاویل: 0766647451 <a href="mailto:Muhammadullah.sahil@mail.gov.af">Muhammadullah.sahil@mail.gov.af</a> کابلی - افغانستان شماره تماس: 0766647451 امور تدارکات امور ساختمانی ایمیل آدرس: <a href="mailto:monis.hossaini@mail.gov.af">monis.hossaini@mail.gov.af</a> دبیایل: 0782924444</p> <p>فوتوالی: طبق حکم (3) طرز الاجل تدارکات، داوطلبان می توانند 7 روز تقویمی قبل از تسلیمی ایر های بر مندرجات، خویش را طور کتبی ارائه کنند.</p>	<p>ماده 10.1 دستورالعمل برای داوطلبان</p>			
<p>جلسه قبل از داوطلبی</p> <p>ماده 10.2 دستورالعمل برای داوطلبان</p> <p>جلسه قبل از داوطلبی در اتاق جلسات آفر گشایی ریاست تهیه و تدارکات، وزارت زراعت برگزار میگردد.</p>	<p>ماده 10.2 دستورالعمل برای داوطلبان</p>			
<p>ج. تهیه آفرها</p>				

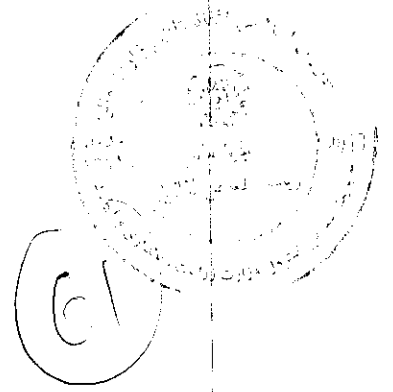

شرطنامه معیاری تدارکات امور ساختمانی کوزبک - اداره تدارکات ملی

ماده 18.1 دستورالعمل برای داوطلبان	آفر های بقیه اجتناباً قبول نیست.
ماده 19.1 دستورالعمل برای داوطلبان	تعداد نامی ها را که تسلیم میگردند، یک اصل کامل میباشد.
ج. تسلیمی آفرها	
ماده 20.1 دستورالعمل برای داوطلبان	اراد آفرها در صورت الکترونیکی بودن "قابل قبول نیست"
ماده 20.2 جزء 1 دستورالعمل برای داوطلبان	در هر مورد که در آفرها ذکر شده است از: آفرها در مرکز تدارکات، منزل دوم، امریت ساختمان وزارت زراعت، آبیاری و مالداری
ماده 20.2 جزء 2 دستورالعمل برای داوطلبان	نام و نمبر تشخیصیه قرار داد در ماده 1.1 دستورالعمل برای داوطلبان در صفحه معنومات با وصلی فوقی ذکر شده است.
ماده 20.2 جزء 3 دستورالعمل برای داوطلبان	بابت آفر هزینه مشخصه آنکه قبلاً از ساعت 02:00 بعد از ظهر مورخ 14 حوت سال 1397 پذیرفته میگردد.
ماده 21 دستورالعمل برای داوطلبان	ضمانت آفرها برای آفرها: ساختمان شماره 10 بعد از ظهر، مورخ 14 حوت سال 1397 می باشد. در خصوص ثبت نام روز رخصتی عمومی بوده و یا رخصتی عمومی اعلان شود، ضرب الاجل برای آفرها در روز بعد از همین ساعت خواهد بود.
ماده 22 دستورالعمل برای داوطلبان	داوطلبان نمی توانند قبل از ضرب الاجل برای تسلیمی آفرها با دادن یک اطلاعیه کتبی از طرفی، استعفا بدهند و یا آنرا تعویض و یا تعدیل نمایند.
د. آفر گشایی و ارزیابی	
ماده 24.1 دستورالعمل برای داوطلبان	اثر گشایی در اثر آن ذیل دایره خواهد شد: امریت، تعمیرات، صنایع، مشرفی، منزل دوم، اتاق جلسات، وزارت زراعت، آبیاری و مالداری، حملات، مینه کار، ساخنی، کابل، افغانستان. تاریخچه (اعلان ساعت 02:00 بعد از ظهر، مورخ 14 حوت 1397 به وقت کابل در امریت، کوزبک، مرکز تدارکات، مورخ 14 حوت 1397، یا رخصتی عمومی اعلان شود، آفر گشایی روز

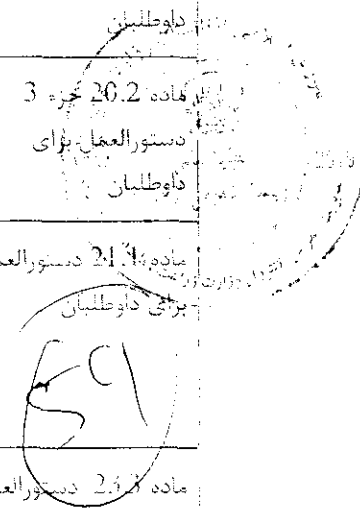

شرطنامه معیاری تدارکات امور ساختمانی کوچک -- اداره تدارکات ملی

تجدیدات و تغییرات فرمها

فرم‌های داوطلبی

شماره فرمه	عنوان فرمه
فرمه امور ساختمانی کوچک (1)	فرمه سیستمی
فرمه امور ساختمانی کوچک (2)	فرمه برای وماند امنیت داوطلب
فرمه امور ساختمانی کوچک (3)	فرمه نامه قبولی آفر



۵۷



شرطنامه معیاری تدارکات امور ساختمانی کوچک - اداره تدارکات ملی

نام: {نام شخص درج گردد}

وظیفه: {وظیفه درج گردد}

امضاء:

تاریخ:



۵۵

شرطنامه معیاری تدارکات امور ساختمانی کوچک - اداره تدارکات ملی

با ذکر طرف های مقابل کرپه و خرید	جدید، خوب، کهنه، و تعداد قابل دس رس)	آزاد ساخت و نصب (تاریخ)	
{معلومات درج گردد}	{معلومات درج گردد}	{معلومات درج گردد}	{معلومات درج گردد}

1.5 اهمیت و تجارب کارمندان کلیدی جهت اداره و اجرای قرارداد، جدول ذیل را اضافه نمودن ردیف ها در صورت ضرورت، تکمیل گردد. معلومات بیوگرافیک ضمیمه گردیده و نیز در بنده 4 ماده 5 دستور العمل برای داوطلبان و بند 1 ماده 9 شرایط عمومی قرارداد، مراجعه گردد تا سی باشد.

و ذلیفه	نام	تعداد سالهای تجربه کاری (عمومی)	سالهای تجربه کاری در این وظیفه
{معلومات درج گردد}	{معلومات درج گردد}	{معلومات درج گردد}	{معلومات درج گردد}

1.6 قراردادیان فرعی و شرکت های مربوطه، جدول ذیل را اضافه نمودن ردیف ها در صورت ضرورت، و نیز با مراجعه به ماده 7 شرایط عمومی قرارداد، تکمیل گردان می باشند.

و ذلیفه	نام	بند سالهای تجربه کاری (عمومی)	سالهای تجربه کاری در این وظیفه
{معلومات درج گردد}	{معلومات درج گردد}	{معلومات درج گردد}	{معلومات درج گردد}

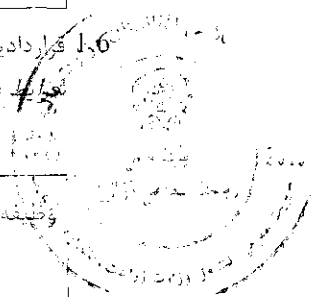

3

1.7 گزارش تفتیش، منتهی به ابرام و اخذ درج گردان سال گذشته، بیلانس شیت و بیانیه مفاد و ضرر تأیید شده توسط مفتش مستقل است و کاپی ها ضمیمه گردد.

1.8 نتایج دسترسی به اسناد مالی و اطلاعات عمومی، دسترسی به اسناد مالی (نقدی)، دسترسی به انواع اعتبارات (قرضه) و سایر اسناد منابع مالی، اسناد مالی، اسناد مالی و کاپی های اسناد حمایتی ضمیمه گردد می باشد. داوطلب مکلف است اسناد تعهدات مالی برای سایر کارکنان و سایر اسناد مالی را ضمیمه نماید.

1.9 پیمانکار تعهد می نماید تا اسناد مالی و سایر اسناد مالی را در ذیل تماس گرفته می شود:

نام، آدرس، شماره تلفن و آدرس پانک درج گردد.

شرطنامه معیاری تدارکات امپور ساختمانی کوچک - اداره تدارکات ملی

فورم نامه شیئی آفر<sup>9</sup>

فورم امپور ساختمانی کوچک/03

شماره: /شماره صدور این نامه را درج نمایید/

تاریخ: /تاریخ صدور این نامه را درج نمایید/

از: /نام اداره تدارکاتی را درج نمایید/

آدرس: /آدرس اداره تدارکاتی را درج نمایید/

به: /نام داوطلب برنده و شماره جواز فعالیت وی را ذکر نمایید/

آدرس: /آدرس داوطلب برنده را درج نمایید/

این نامه دیوار آفر به شایسته ترین پیشنهاد کننده و برنده تدارکات و احکام هشتم و پنجم طرز العمل تدارکات صادر و بموجب آن اطلاع داده می‌شود که آفر ارائه شده بر این صورت به شرح زیر است و شما برای تدارک /نام پروژه یا قرارداد را بنویسید/

به قیمت قطعی مجموعی مبلغ /.../ در صورت نام درج جزییات بنویسید. طوریکه در مطابقت با دستورالعمل برای داوطلبان مندرج شرطنامه مربوطه، تطبیق و تصدیق بر این شرطنامه توسط این اداره قبول گردیده است.

لذا از شما تقاضا می‌گردد طی مدت 1111 روز تقویمی از تاریخ صدور این نامه، در مطابقت به مواد فوق الذکر قانون و طرز العمل تدارکات و بیست و ششمین ماده و یکم قانون اساسی و سایر مقررات جاریه و احکام و دستورالعمل تدارکات، تضمین اجرای قرارداد را طوریکه در شرطنامه مربوطه درج و در ذیل تذکره گردیده، به اداره تدارکات ملی در محل فوق الذکر به دست نهیم تسلیم نماید. تضمین آفر شما قابل استرداد نخواهد بود. معلومات مزید در جدول زیر درج شده است.

مشخصات تدارکات / قرارداد / ... / شماره تدارکات / قرارداد را درج نمایید/
شماره پیگیری تدارکات / شماره قرارداد مربوطه را درج نمایید/
قیمت مجموعی قرارداد / قیمت نهایی آفر را درج نمایید / حروف درج نمایید/
نوعیه تضمین اجرای قرارداد / نوع تضمین را درج نمایید / در شرطنامه درج گردیده است را بنویسید/
مقدار تضمین اجرای قرارداد / مقدار تضمین را به ارقام و حروف درج نمایید/
زمان عقد قرارداد / تاریخ عقد قرارداد را بنویسید/
مکان عقد قرارداد / مکان عقد قرارداد را بنویسید/

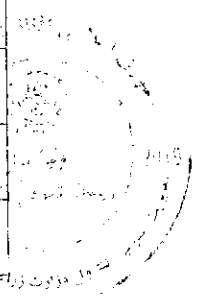

همچنین فرمایید مطالعه و درنگ در این نامه به شما ارسال گردید.

نام و تخلص:

وظیفه:

امضاء و تاریخ:

51

<sup>9</sup> طبق فرم شماره 143/03 و ضمیمه آن که در دستورالعمل تدارکات و ضمیمه آن درج شده است.

داوطلبان، در صورتیکه قرارداد را بخواهند بپذیرند، باید در مهلت مقرر به اداره تدارکات ملی در محل فوق الذکر، در صورتیکه قرارداد در حیطه صلاحیت کمیسیون تدارکات ملی است، یا به اداره تدارکات استان/شهر خود مراجعه نمایند.

<sup>10</sup> این نامه باید توسط دفتر مرکزی تدارکات ملی در محل فوق الذکر، یا به اداره تدارکات استان/شهر خود ارسال می‌شود.

این نامه باید توسط دفتر مرکزی تدارکات ملی در محل فوق الذکر، یا به اداره تدارکات استان/شهر خود ارسال می‌شود.





شرطنامه معیاری تدارکات امور ساختمانی کوچک -- اداره تدارکات ملی

<p>مدیر پروژه، کارفرما، مشاور، پیمانکار و سایر ذینفعان، در صورت لزوم قرارداد از آن تذکر رفته مشترکاً استفاده می نماید. قراردادی منعقد شده است و در صورت لزوم، کارفرما را بر این اساس در تقسیم اوقات کار تذکر رفته فراهم می نماید. اداره مستقر در محل کار قرار داده می شود. کارفرما را تغییر داده و قراردادی اصلی را از موضوع مطلع سازد.</p>	
<p>9.1 کارفرما موظف است کلیه مدارک و اسناد مورد نیاز را در اختیار کارفرما قرار دهد. کارفرما موظف است کلیه مدارک و اسناد مورد نیاز را در اختیار کارفرما قرار دهد. کارفرما موظف است کلیه مدارک و اسناد مورد نیاز را در اختیار کارفرما قرار دهد.</p>	<p>ماده 9- کارمندان</p>
<p>9.2 کارفرما موظف است کلیه مدارک و اسناد مورد نیاز را در اختیار کارفرما قرار دهد. کارفرما موظف است کلیه مدارک و اسناد مورد نیاز را در اختیار کارفرما قرار دهد. کارفرما موظف است کلیه مدارک و اسناد مورد نیاز را در اختیار کارفرما قرار دهد.</p>	
<p>10.2 کارفرما موظف است کلیه مدارک و اسناد مورد نیاز را در اختیار کارفرما قرار دهد. کارفرما موظف است کلیه مدارک و اسناد مورد نیاز را در اختیار کارفرما قرار دهد. کارفرما موظف است کلیه مدارک و اسناد مورد نیاز را در اختیار کارفرما قرار دهد.</p>	<p>ماده 10- حفريات به اداره و قراردادی</p>
<p>11.1 کارفرما موظف است کلیه مدارک و اسناد مورد نیاز را در اختیار کارفرما قرار دهد. کارفرما موظف است کلیه مدارک و اسناد مورد نیاز را در اختیار کارفرما قرار دهد. کارفرما موظف است کلیه مدارک و اسناد مورد نیاز را در اختیار کارفرما قرار دهد.</p>	<p>ماده 11- خطرات مربوط اداره</p>
<p>11.2 کارفرما موظف است کلیه مدارک و اسناد مورد نیاز را در اختیار کارفرما قرار دهد. کارفرما موظف است کلیه مدارک و اسناد مورد نیاز را در اختیار کارفرما قرار دهد. کارفرما موظف است کلیه مدارک و اسناد مورد نیاز را در اختیار کارفرما قرار دهد.</p>	<p>ماده 12- خطرات مربوط به قراردادی</p>

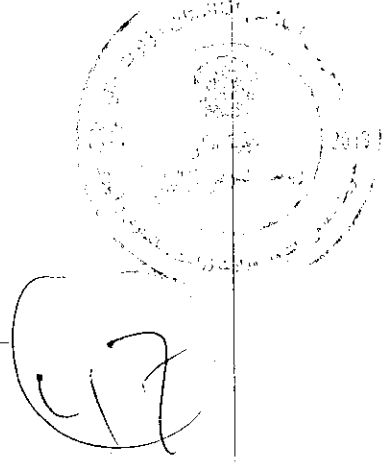

شرطنامه معیاری تدارکات امور ساختمانی گزینیک - شماره تدارکات ملی

	سازندگان با توجه به اطلاعات و مشخصات طبق ماده (10) قانون حفاظت از دارایی های فرهنگی و تاریخی
<p>21.1 ماده 21- ملکیت ساحه</p> <p>پس از اتمام کار و تحویل پروژه، کلیه اموال و تجهیزات موجود در محل کار باید به کارفرما تحویل داده شود. در صورتیکه اداره ساحه را در تاریخ مندرج شرایط</p>	
<p>22.1 ماده 22- دسترسی به ساحه</p> <p>پس از اتمام کار و تحویل پروژه، کلیه اموال و تجهیزات موجود در محل کار باید به کارفرما تحویل داده شود. در صورتیکه اداره ساحه را در تاریخ مندرج شرایط</p>	
<p>23.1 ماده 23- دستور، تفتیش و بررسی</p> <p>23.2</p> <p>قرعه کشی جهت انتخاب پیمانکاران باید در محل کار و در حضور نماینده کارفرما و نماینده پیمانکاران انجام شود. در صورتیکه کارفرما در تاریخ مندرج شرایط</p>	
<p>24.1 ماده 24- منازعه</p> <p>در صورتیکه در طول مدت اجرای قرارداد، اختلافی بین کارفرما و پیمانکاران در مورد اجرای کار یا در مورد پرداخت وجه یا در مورد سایر موارد که منجر به توقف کار شود، باید در مدت 14 روز از اطلاعیه تصمیم، به مرجع حل</p>	
<p>24.2</p> <p>در صورتیکه اختلافی بین کارفرما و پیمانکاران در مورد اجرای کار یا در مورد پرداخت وجه یا در مورد سایر موارد که منجر به توقف کار شود، باید در مدت 28 روز از اطلاعیه منازعه، ارائه می نماید.</p>	
<p>25.1 ماده 25- پلان کاری</p> <p>پس از اتمام کار و تحویل پروژه، کلیه اموال و تجهیزات موجود در محل کار باید به کارفرما تحویل داده شود. در صورتیکه اداره ساحه را در تاریخ مندرج شرایط</p>	<p>ب. کنترل زمان ب. کنترل زمان</p>
<p>25.2</p> <p>پس از اتمام کار و تحویل پروژه، کلیه اموال و تجهیزات موجود در محل کار باید به کارفرما تحویل داده شود. در صورتیکه اداره ساحه را در تاریخ مندرج شرایط</p>	
<p>25.3</p> <p>پس از اتمام کار و تحویل پروژه، کلیه اموال و تجهیزات موجود در محل کار باید به کارفرما تحویل داده شود. در صورتیکه اداره ساحه را در تاریخ مندرج شرایط</p>	
<p>25.4</p> <p>پس از اتمام کار و تحویل پروژه، کلیه اموال و تجهیزات موجود در محل کار باید به کارفرما تحویل داده شود. در صورتیکه اداره ساحه را در تاریخ مندرج شرایط</p>	
<p>26.1 ماده 26- تمدید تاریخ تخمینی تکمیل</p> <p>پس از اتمام کار و تحویل پروژه، کلیه اموال و تجهیزات موجود در محل کار باید به کارفرما تحویل داده شود. در صورتیکه اداره ساحه را در تاریخ مندرج شرایط</p>	
<p>26.2</p> <p>پس از اتمام کار و تحویل پروژه، کلیه اموال و تجهیزات موجود در محل کار باید به کارفرما تحویل داده شود. در صورتیکه اداره ساحه را در تاریخ مندرج شرایط</p>	

شرطنامه معیاری تدارکات امور ساختمانی کمیته ملی - اداره تدارکات ملی

		د. کنترل مصارف
35.1	ماده 35- بل احجام کاری	بل احجام کاری در برگیرنده اقلامی است که آمایش و راه اندازی امور ساختمانی که توسط قراردادی اجرا می شود.
35.2		بل احجام کاری در برگیرنده اقلامی است که برای مقدار امور ساختمان انجام می شود.
36.1	ماده 36- تسعیر مقدار	تسعیر در صورت بروز تغییرات در بل احجام کاری را ارائه می نماید.
37.1	ماده 37- اضافه کاری و کم کاری	تسعیر اضافه کاری و کم کاری ها در بازه کثرتی تجدید شده توسط قراردادی شامل می گردد.
38.1	ماده 38- پرداخت های برای اضافه کاری ها	پرداخت برای اضافه کاری ها در صورتی که مدیر پروژه بیان شده ارائه می نماید. مدیر پروژه نرخ های اضافه کاری دستور داده ها
38.2		در صورتی که در اضافه کاری شامل اقلام بل احجام کاری نیز باشد، نرخ قبلاً ارائه شده در بل احجام کاری اعمال می شود.
38.3		در صورتی که مدیر پروژه تغییرات را سفارش و تغییرات را در قیمت قرارداد اعمال نماید.
38.4		در صورتی که در اضافه کاری ها وجود نداشته باشد یا سبب حادثه قابل جبران پنداشته می شود.
38.5		در صورتی که در اضافه کاری ها سبب حادثه قابل جبران پنداشته می شود.
39.1	ماده 39- تخمین	تخمین در صورتی که در قراردادی تخمین جریان پول نقد تجدید نظر شده خویش را به کار می برد.
40.1	ماده 40- تصدیقنامه	تصدیق نامه در صورتی که در امور ساختمانی انجام شده منفی مجموعه مبلغ تصدیق شده

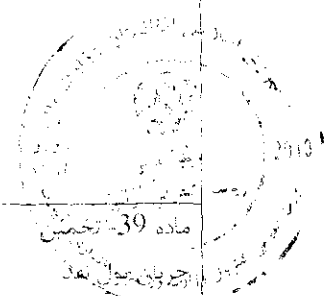

44

این قرارداد به صورت کلیه شرایط عمومی قرارداد با بند 37 شرایط عمومی قرارداد به شکل ذیل تدوین گردیده است. این قرارداد در تاریخ 1397/07/07 در تهران منعقد گردید. این قرارداد در 1 ماده 37 شرایط عمومی قرارداد منعقد گردید. این قرارداد در 1 ماده 37 شرایط عمومی قرارداد منعقد گردید. این قرارداد در 1 ماده 37 شرایط عمومی قرارداد منعقد گردید.

این قرارداد به صورت کلیه شرایط عمومی قرارداد با بند 38 شرایط عمومی قرارداد به شکل ذیل تدوین گردیده است. این قرارداد در تاریخ 1397/07/07 در تهران منعقد گردید. این قرارداد در 1 ماده 38 شرایط عمومی قرارداد منعقد گردید. این قرارداد در 1 ماده 38 شرایط عمومی قرارداد منعقد گردید.

شرطنامه معیاری تدارکات امور ساختمان کمیته یک - اداره تدارکات ملی

	در صورتی که در تکمیل عملیات ساختمانی قرارداد و مبراد آن تعدیل می گردد، مدیر پروژه تصمیم در مورد انتخاب تامین کننده و نوع قرارداد را با در نظر گرفتن تاریخ تخمینی تکمیل امور ساختمان را اتخاذ می نماید.	
	3.3- در صورتی که در تکمیل عملیات ساختمانی قرارداد و مبراد آن تعدیل می گردد، مدیر پروژه تصمیم در مورد انتخاب تامین کننده و نوع قرارداد را با در نظر گرفتن تاریخ تخمینی تکمیل امور ساختمان را اتخاذ می نماید.	
ماده 43- مالیات	مالیات بر ارزش افزوده بر اساس ضوابط جاری، به همراه سایر مالیات و عوارض مستحق جریان نمی باشد. مالیات بر ارزش افزوده و سایر مالیات بشمول مالیات بر معاملات انتفاعی (BRT)، و سایر مالیات و عوارض مستحق جریانی نخواهد بود. کلیه نگرها و آخرین تاریخ تصدیق تکمیلی، تعدیل می نماید. کلیه امور در خصوص قراردادها بر مبنای شرایط عمومی قراردادها صورت می گیرد. در صورتی که در شرایط عمومی قراردادها، و از حیث از حکم ماده 47 شرایط عمومی قرارداد، نباشد.	
ماده 44- اسعار	44.1- در صورت تغییر اسعار بر مبنای اعلامیه های رسمی، طرفین توافق می کنند که اسعار اعلامی را به عنوان اساس قیمت گذاری قرارداد بپذیرند.	
ماده 45- تعدیل قیم	45.1- تغییر قیمت در قراردادها به دلیل وقوع رویدادها در قیمت عوامل بکار رفته در صورت مجاز می باشد که در شرایط عمومی قراردادها ذکر شده است.	
ماده 46- تضمینات	46.1- در صورتی که تامین کننده در اجرای قرارداد خود، تعهد خود را عملی نکند، در صورتی که در شرایط خاص قرارداد از آن تذکر رفته، حفظ و یا ضبط می نماید. 46.2- در صورتی که تامین کننده از اجرای قرارداد خود، تعهد خود را عملی نکند، در صورتی که در شرایط خاص قرارداد از آن تذکر رفته، حفظ و یا ضبط می نماید.	
ماده 47- جریمه تاخیر	47.1- جریمه تاخیر در اجرای قراردادها، به شرح شرایط خاص قرارداد برای روز های تاخیر محاسبه می گردد. در صورتی که تاخیر در اجرای قرارداد، به دلیل عدم انجام یا تأخیر در انجام یکی از قسمت های کار امور ساختمان در زمان معینه آن نگرده، جریمه تاخیر در اجرای قراردادها، به شرح شرایط خاص قرارداد برای روز های تاخیر محاسبه می گردد. تاخیر در اجرای قراردادها، جریمه تاخیر در اجرای قراردادها، به شرح شرایط خاص قرارداد برای روز های تاخیر محاسبه می گردد. تاخیر در اجرای قراردادها، جریمه تاخیر در اجرای قراردادها، به شرح شرایط خاص قرارداد برای روز های تاخیر محاسبه می گردد.	
	47.2- در صورتی که تاخیر در اجرای قراردادها، به دلیل عدم انجام یا تأخیر در انجام یکی از قسمت های کار امور ساختمان در زمان معینه آن نگرده، جریمه تاخیر در اجرای قراردادها، به شرح شرایط خاص قرارداد برای روز های تاخیر محاسبه می گردد.	
ماده 48- مکافات	48.1- در صورتی که تاخیر در اجرای قراردادها، به دلیل عدم انجام یا تأخیر در انجام یکی از قسمت های کار امور ساختمان در زمان معینه آن نگرده، جریمه تاخیر در اجرای قراردادها، به شرح شرایط خاص قرارداد برای روز های تاخیر محاسبه می گردد.	
ماده 49- پیش پرداخت	49.1- در صورتی که تاخیر در اجرای قراردادها، به دلیل عدم انجام یا تأخیر در انجام یکی از قسمت های کار امور ساختمان در زمان معینه آن نگرده، جریمه تاخیر در اجرای قراردادها، به شرح شرایط خاص قرارداد برای روز های تاخیر محاسبه می گردد.	
49.2	در صورتی که تاخیر در اجرای قراردادها، به دلیل عدم انجام یا تأخیر در انجام یکی از قسمت های کار امور ساختمان در زمان معینه آن نگرده، جریمه تاخیر در اجرای قراردادها، به شرح شرایط خاص قرارداد برای روز های تاخیر محاسبه می گردد.	



ماده 49- پیش پرداخت  
۴۱

شرطنامه معیاری تدارکات امور ... - شماره ... ملی

... از جانب مدیر پروژه، مبلغ مشخص شده در شرایط خاص ...  
... می نماید.



39

شرطنامه معیاری تدارکات امور ساختمانی کربلک - اداره تدارکات ملی

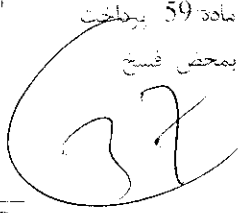
<p>58.3. تامین مواد، مصالح، ابزارهای و تجهیزات غیر مشخص تکلف اند اصول عالی اخلاقی را در مراحل داوطلبی و اجرای قراردادها رعایت نمایند. روی این منظور اصطلاحات آتی مفاهیم ذیل را افاده می نمایند:</p> <p>6. تسویه حساب از درخواست، دریافت، دادن یا پیشنهاد به صورت مستقیم یا غیرمستقیم هر چیز با ارزشمند به صورت غیرمناسب گذر کرده‌های جانب دیگر<sup>15</sup> (کارمندان تدارکات) را تحت تاثیر قرار ندهند.</p> <p>7. تسویه حساب از سازش میان دو یا بیشتر<sup>16</sup> داوطلبان و یا میان داوطلبان و کارمندان اداره که به منظور دستیابی به مزایای غیرعادی جهت حصول منفعت مالی و غیر مالی و یا اجتناب از اجرای تکالیف و تعهدات صورت گیرد.</p> <p>8. سایر عوامل از سازش میان دو یا بیشتر<sup>16</sup> داوطلبان و یا میان داوطلبان و کارمندان اداره که به منظور دستیابی آوردن منفعت نامشروع به شمول تحت تاثیر قرار دادن نادرست اعمال سارترین طرح تهیه باشد.</p> <p>9. تسویه حساب از سازش میان دو یا بیشتر<sup>16</sup> کارمندان تدارکات و مدیریت قرارداد و یا سایر کارکنان اداره که به منظور دستیابی به مزایای غیرعادی جهت حصول منفعت مالی و غیر مالی و یا اجتناب از اجرای تکالیف و تعهدات صورت گیرد.</p> <p>10. ایجاد اطلاع و موافقت مدیریت از تحریک، ترویج، تغییر یا کتمان اسناد و اظهارات نادرست در پروسه تدارکات و یا امور نظارتی مربوط می باشد.</p> <p>اداره پیشنهاد کننده قراردادی قرارداد به داوطلب برنده ای را که مستقیماً یا از طریق نماینده مرتکب فساد، تقلب، کلاهبرداری یا ایجاد اختلال و موانع در مراحل داوطلبی گردیده است لغو می نماید.</p> <p>تاریخ تسویه حساب از سازش میان دو یا بیشتر<sup>16</sup> کارکنان تدارکات توسط کارمند اداره .</p> <p>تاریخ تسویه حساب از سازش میان دو یا بیشتر<sup>16</sup> کارکنان تدارکات توسط کارمند اداره .</p> <p>تاریخ تسویه حساب از سازش میان دو یا بیشتر<sup>16</sup> کارکنان تدارکات توسط کارمند اداره .</p> <p>تاریخ تسویه حساب از سازش میان دو یا بیشتر<sup>16</sup> کارکنان تدارکات توسط کارمند اداره .</p> <p>تاریخ تسویه حساب از سازش میان دو یا بیشتر<sup>16</sup> کارکنان تدارکات توسط کارمند اداره .</p>	
<p>58.4. تسویه حساب از سازش میان دو یا بیشتر<sup>16</sup> کارکنان تدارکات توسط کارمند اداره .</p>	
<p>59.1. تسویه حساب از سازش میان دو یا بیشتر<sup>16</sup> کارکنان تدارکات توسط کارمند اداره .</p>	<p>ماده 59 پرداخت بمحض فسخ</p> 
<p>59.2. تسویه حساب از سازش میان دو یا بیشتر<sup>16</sup> کارکنان تدارکات توسط کارمند اداره .</p>	

<sup>15</sup> از به مقام رسیدن دولتی اطلاع میسرند. اما به منظور تسویه حساب از سازش میان دو یا بیشتر<sup>16</sup> کارکنان تدارکات یا اجرای قرارداد می باشد.

<sup>16</sup> از به شرکت کننده های پروسه تدارکات، تسویه حساب از سازش میان دو یا بیشتر<sup>16</sup> کارکنان تدارکات یا کشف سطح رقابت در پروسه تدارکات را دانشه اند، اطلاع میگردند.

CB/W/143/98

مرکز ولایت ارزگان

شرطنامه معیاری تدارکات امور ساختمانی گورگان - اداره تدارکات ملی

تعداد: پنج تن / اینها شخص قرارداد

اداره این قسمت را جهت تکمیل شرایط عمومی قرارداد شماره ... در این ... مشتمل بر ... در قوس ها حذف کردند	
مواد شرایط عمومی قرارداد	تعدیلات و ضمیمه ها به شرایط عمومی قرارداد
الف: مسایل عمومی	
جز 12 بند 1 ماده 1 شرایط عمومی قرارداد	میعاد رفع بدنه بتن در صورت بارش و تسطیح گیری موقت مدت یکسال تقویمی میباشد.
جز 14 بند 1 ماده 1 شرایط عمومی قرارداد	اداره: وزارت راه، آبشاری و مانداری
جز 17 بند 1 ماده 1 شرایط عمومی قرارداد	تاریخ تعیین شده تکمیل کار برای تمام امور ساختمانی مربوط 4 ماه تقویمی میباشد.
جز 20 بند 1 ماده 1 شرایط عمومی قرارداد	مدیر پروژه، پانزده نفر است. آرایشی ...
جز 22 بند 1 ماده 1 شرایط عمومی قرارداد	محل (مساحه) کار: ... مرکز ولایت ارزگان
جز 25 بند 1 ماده 1 شرایط عمومی قرارداد	تاریخ آغاز کار از روز صدور مکتوب آغاز کار توسط ریاست فرمایش دهنده مربوطه، محاسبه میگردد.
جز 26 بند 1 ماده 1 شرایط عمومی قرارداد	امور ساختمانی ... مانده واقع مرکز ولایت ارزگان
بند 2 ماده 2 شرایط عمومی قرارداد	تکمیل قسمتی ... مانده از ...

CB/W/143/98 ... ریاست شورنگ مانده واقع مرکز ولایت ارزگان



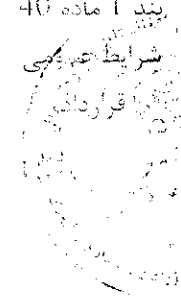

د. کنترل مصرف	
<p>قراردادی مکتوب است با هر نوع تغییرات در احجام کاری را قبل از انجام آن به مدیر پروژه بطور کتبی اطلاع داده و مدیر پروژه را مطلع سازد.</p> <p>در صورت مشاهده تغییرات در احجام کاری قبل از انجام آن در ساحه مدیر پروژه مکلف است تا موضوع را با ذکر دلایل و مدارک به کار عملی اخطار نماید و تعدیل احجام (اضافه کاری) مطابق به طرز العمل تدارکات صورت گیرد.</p> <p>پس از احجام تغییرات مشاهده شده که شامل اضافه کاری داخلی و یا خارج آفر) باشد همراه با تعدیل قیمت قرارداد توسط کارفرما در صورت تدارکات صورت گیرد.</p> <p>تعدیل قراردادها باید در ساحه تاییدیه کارفرما در خلال معیاد قرارداد و قبل از انجام کار صورت گیرد. شرایط این پس از انجام کار، با نامه معیاد قرارداد قابل پرداخت و مجزا نبود و مکلفیت به دوش قراردادی می باشد.</p> <p>مدیر پروژه در صورت مشاهده کاهش قیمت قرارداد) به طور خود سرانه اجرا نماید.</p>	<p>بند 1 ماده 37 شرایط عمومی قرارداد</p>
<p>پرداخت ...</p> <p>برای انجام ...</p> <ul style="list-style-type: none"> <li>• ...</li> <li>• ...</li> <li>• ...</li> <li>• ...</li> <li>• ...</li> <li>• ...</li> </ul> <p>(Quality Control Tests)</p> <p>• ...</p> <p>• ...</p>	<p>بند 1 ماده 40 شرایط عمومی قرارداد</p> 

31

شرطنامه معیاری تدارکات امور بهداشتی کوزنگ - اداره بهداشت کوزنگ علی

<p>انبازه جریمه تاخیر (0.05) فیصد قیمت مجموعی قرارداد در مقابل هر روز تاخیر می باشد. حد اکثر رقم برای جریمه تاخیر را قیاد از 10 درصد قیمت مجموعی قرارداد می باشد، در صورتیکه مقدار جریمه تاخیر وضع شده بالغ بر 10 درصد قیمت مجموعی قرارداد گردد، قرارداد مطابق ماده 57 شرایط عمومی تدارکات انجام می گردد. توافق به تکمیل امور ساختمانی بشکل قسمت وار جریمه تاخیر برای هر روز تاخیر وضع می شود.</p>	<p>بند 1 ماده 47 شرایط عمومی قرارداد</p>
<p>پیش پرداخت هر روز 10 درصد قیمت قرارداد بوده، در مقابل تضمین بانکی غیرمشروط پرداخت میگردد. معیاد اعتبار تضمین پیش پرداخت این معیاد معیاد قرار داد می باشد، پیش پرداخت 30 روز بعد از اعطاء قرارداد، ارائه تضمین پیش پرداخت صورت گرفته می تواند.</p> <p>1- پیش پرداخت مطابق با شرایط تضمین قرارداد این 30 فیصد صورت گرفته می تواند.</p> <p>2- تضمین بانکی ارائه شده در مقابل پیشرفت فیزیکی کار آزاد ساخته می شود.</p> <p>3- در صورت تضمین بانکی پیش پرداخت، برای 30 فیصد ارائه گردد در مقابل هر ده فیصد پیشرفت فیزیکی کار 10 فیصد از تضمین پیش پرداخت آزاد ساخته خواهد شد.</p> <p>4- در صورت تضمین بانکی پیش پرداخت برای 20 فیصد ارائه گردد در مقابل هر ده فیصد پیشرفت فیزیکی کار 20 فیصد از تضمین پیش پرداخت آزاد ساخته خواهد شد.</p> <p>5- در صورت تضمین بانکی پیش پرداخت برای 10 فیصد ارائه گردد در مقابل هر ده فیصد پیشرفت فیزیکی کار 30 فیصد از تضمین پیش پرداخت آزاد ساخته خواهد شد.</p> <p>اداره این معیار را در صورتی که در حالات خاص حسب لزوم دید و حکم امر اعطاء، برابر با پیشرفت فیزیکی کار معیار اقسامی پیش پرداخت را آزاد سازد.</p>	<p>بند 1 ماده 49 شرایط عمومی قرارداد</p>
<p>مبلغ تضمین بانکی ارائه شده در مقابل پیش پرداخت، در صورتی که در حالات خاص حسب لزوم دید و حکم امر اعطاء، برابر با پیشرفت فیزیکی کار معیار اقسامی پیش پرداخت را آزاد سازد.</p>	<p>بند 1 ماده 54 شرایط عمومی قرارداد</p>
<p>بند ختم قرارداد</p>	
<p>از تاریخ صدور قرارداد تا تاریخ اتمام کار، در صورتی که در حالات خاص حسب لزوم دید و حکم امر اعطاء، برابر با پیشرفت فیزیکی کار معیار اقسامی پیش پرداخت را آزاد سازد.</p>	<p>بند 1 ماده 56 شرایط عمومی قرارداد</p>
<p>شرایط عمومی تدارکات انجام می گردد. توافق به تکمیل امور ساختمانی بشکل قسمت وار جریمه تاخیر برای هر روز تاخیر وضع می شود.</p>	<p>بند 2 ماده 54 شرایط عمومی قرارداد</p>

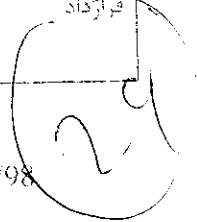
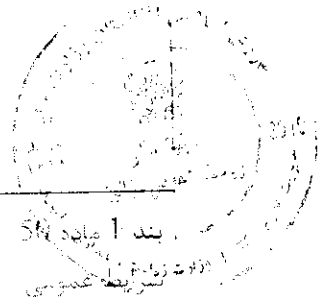



## شرطنامه معیاری تدارکات امور مسکن مانی کرجک -- اداره تدارکات ملی

قسمت اول: تعاریف - احجام کار<sup>۱۱</sup>

تعداد واحد یا متر مربع یا ...

...

این یادداشت صرف معلومات برای اوست و هیچگونه تعهدی بر روی داده نمیباشد. اسناد نهایی شامل نمیگردد.

### اهداف

اهداف بل احجام کار عبارت است از:

- 1- ارائه معلومات کاتبی متدین امور ساختمانی تدارکات مانی کرجک، تهیه افتر بشکل متمرکز و درست از جانب داوطلب میگردد.
- 2- ارائه بل احجام کار برای استفاده در پروژه ساختمانی تدارکات مانی کرجک در صورت عقد قرارداد.

برای بدست آوردن اهداف فوق، باید موارد زیر را در نظر گرفت: در هر یک از اجزای کار با جزئیات کافی ارائه میگردد. همچنان امور ساختمان با تقلب یا با امور ساختمانی دیگر که در پروژه ساختمانی تدارکات مانی کرجک درگیر است، شرایط مختلف انجام و سبب بررسی مصارف از جهات مختلف میگردد، صورت گیرد.

با در نظر داشت نیاز فوق، شرح و مشخصات بل احجام کار برای اوست و در صورت لزوم و خلاصه باشد.

### جدول مزد کار

جدول کار روزانه صرف زمانی فقط پس از اتمام کارهای ساختمانی مانی کرجک و پس از آنکه به تمام مراحل کار و پرداخت هزینه ها و ... رسیده و واقعی بودن نرخ ارائه شده در صورت عقد قرارداد، ارائه مرکب از موارد ذیل میباشد:

3- ...

3- مقدار اسقف برای هر متر مربع بر اساس نرخ اعلامی در صورت عقد قرارداد، ارائه میگردد.

3- مقدار ...

مبالغ احتمالی

یک مبلغ احتمالی هموس برای ... شامل میگردد.

همچنان هزینه احتمالی برای ... ارائه شده است.

شامل نمودن مبلغ احتمالی ...

در صورت استفاده مبلغ احتمالی ...

بروز به ...

کس

۱۱- این قرارداد برای تنظیم آن ... و وابسته به قرارداد ...

تعداد ...

... 11/43/98

شرطنامه معیاری تدارکات امور ساختمانی کوچک - اعلام تغییرات مالی

تاریخ: ۱۳۸۳/۰۳/۲۳

عنوان فورمه ها	فورمه ها
تضمین اعتبار بانکی	فورمه امور ساختمان کوچک (۳)
تضمین بانکی اعتبار بانکی	فورمه امور ساختمانی کوچک (۶)
تضمین بانکی اعتبار بانکی	فورمه امور ساختمانی کوچک (۷)
تضمین اعتبار بانکی	فورمه امور ساختمان کوچک (۸)
تضمین اعتبار بانکی	فورمه امور ساختمانی کوچک (۹)



۲۳

{فورمه های بدونوی قابل قبول نامزدان در این صورت است که در فورمه های تضمین اجرا و پیش پرداخت را در این پرونده خانه پری لغوی نهاده شده است. نامزدان باید فورمه را ارائه می نمایند}

شرطنامه معیاری تدارکات امور سلامت بازرگانی کوچک - اداره تدارکات ملی

تاریخ: ...  
فهرده امور سلامت بازرگانی کوچک/06

شماره اعلان تدارکات: ...  
شماره شرطنامه داوطلبی: ...  
شماره آفر بدین: ...  
تاریخ: ...

بنا: انجام مکمل اداره درج گردد.  
ما اشخاص که در زیر امضاء و در ...  
ما میدانیم که طبق شرایط نامه آفر ...

ما می پذیریم که در صورت نقض بجاایب مان ...  
تاریخ درج گردد/ محروم گردیم و ...

- 1- ارائه معروضات ...
- تعمیر یا ...
- 3- انکار داوطلب از ...
- 4- اختتام از عقد ...

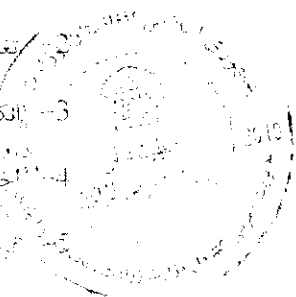

این اظهار نامه تضمین امر در ...  
از ختم معامله ...

امضاء: امضای شخصی که ...  
دارای صلاحیت امضای این ...

تاریخ: ...  
مهر: ...

ایجاد شده در صورت شرکت ...

(Handwritten signature)

شرطنامه میزبانی تدارکات امور ساختمانی - اداره تدارکات ملی

شماره قرارداد: ۱۳۸۷/۱۱۱۳۱۳۲۰۰۰۱۱۱۱۱۱۱۱۱۱۱

تاریخ قرارداد: ۱۳۸۷/۰۸/۲۱

این اساس درخواست داوطلب برنده بانک ایران آفرین با شماره ثبت قرارداد در اداره تدارکات ملی می نماید.

بانک: بانک و آدرس بانک: هیچ نشانی ندارد.

ذینفع: نام و آدرس انبار: بانک و آدرس: هیچ نشانی ندارد.

تاریخ: امروزه ماه و سال تسلیم: امروزه هیچ نشانی ندارد.

شماره تضمین بانکی آفر: شماره هیچ نشانی ندارد.

مانند قائم و آدرس بانک هیچ نشانی ندارد. در صورتی که در قرارداد ذکر گردید، که منبع نام "قراردادی" یاد می شود، قرارداد شماره کشنده تدارکات ملی در تاریخ ۱۳۸۷/۰۸/۲۱ با شماره ثبت قرارداد در اداره تدارکات ملی می شود با اداره محترم خدمات تا بهر جای ممکن برای تامین اعتبار بانکی در صورتی که توافق شده باشد و سررسید ساختمان درج گردد عقد نماید.

علاوه بر این، میبایست که شرایط کلیه امور در قرارداد ذکر شده باشد و کلیه امور را به تامین پیش پرداخت صورت میگیرد.

به درخواست قراردادی، ذمه داران و مسئولان در این قرارداد ملزمند که به حروف و ارقام درج گردد/ را بمجرد دریافت اولین تقاضای کتبی شما که تا این حد مورد قبول هیئت تدارکات ملی است، مستعد پیش پرداخت برای اهداف غیر از مصارف تجهیز صورت گرفته باشند به سه برداریم.

این که در صورتی که بنا بر این قرارداد، هرگونه ادعای خسارت یا جبران خسارت یا پرداخت مطالبه گردد، باید توسط قراردادی به هیئت تدارکات ملی اثبات گردد.

مبالغ این تسهیلات بصورت ماهیانه به کارفرما پرداخت خواهد شد. در صورتی که کارفرما قادر به پرداخت این تسهیلات یا تصدیقنامه پرداخت از آن تذکره و یا سایر موارد مرتبط با این قرارداد است، کارفرما ملزم است تا در صورتی که بنا بر این قرارداد، هرگونه ادعای خسارت یا جبران خسارت یا پرداخت مطالبه گردد، باید توسط قراردادی به هیئت تدارکات ملی اثبات گردد. فاقد اعتبار میگردد.

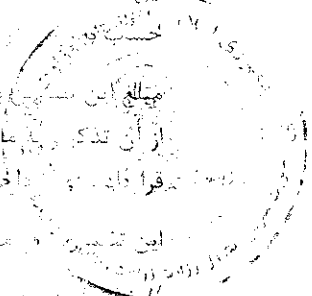

امروزه بانک



۱۹۱

این قرارداد در تاریخ ۱۳۸۷/۰۸/۲۱ بین طرفین منعقد گردید. در صورتی که در قرارداد ذکر گردید، که منبع نام "قراردادی" یاد می شود، قرارداد شماره کشنده تدارکات ملی در تاریخ ۱۳۸۷/۰۸/۲۱ با شماره ثبت قرارداد در اداره تدارکات ملی می شود با اداره محترم خدمات تا بهر جای ممکن برای تامین اعتبار بانکی در صورتی که توافق شده باشد و سررسید ساختمان درج گردد عقد نماید. این تسهیلات بصورت ماهیانه به کارفرما پرداخت خواهد شد. در صورتی که کارفرما قادر به پرداخت این تسهیلات یا تصدیقنامه پرداخت از آن تذکره و یا سایر موارد مرتبط با این قرارداد است، کارفرما ملزم است تا در صورتی که بنا بر این قرارداد، هرگونه ادعای خسارت یا جبران خسارت یا پرداخت مطالبه گردد، باید توسط قراردادی به هیئت تدارکات ملی اثبات گردد. فاقد اعتبار میگردد.

دعوتنامه معیار برای اجرای دعوتنامه داوطلبی

دعوتنامه داوطلبی

جمهوری اسلامی افغانستان

وزارت زراعت، آبیاری و مالداري

بازسازی کابل و ترمیم سد کابل در بخش مرکزی کابل

باکود نمبر: M.F.N. 2010 / W 143/98

1. این دعوتنامه برای داوطلبی به تنظیم پلان و برآورد کارهای سالانه توسط ریاست تهیه و تدارکات برای سال 1397 ترتیب شده است.

2. ریاست تهیه و تدارکات از تمام داوطلبان دارای صلاحیت و واجد شرایط دعوت بعمل می آورد تا آفرهای سربسته خویش را برای بازسازی سد کابل در بخش مرکزی کابل و ترمیم سد کابل در بخش مرکزی کابل و ترمیم سد کابل در بخش مرکزی کابل و ترمیم سد کابل در بخش مرکزی کابل ارائه نمایند.

میعاد تحویلی و تکمیل امور با احتساب مهلت داده تقویمی میباشد.

3. پیرویه داوطلبی از طریق داوطلبی باز ملی طبق قانون تدارکات، عامه و متحد المالها و برای تمام داوطلبان از منابع و کشورهای واجد شرایط طوریکه در شرطنامه تعریف شده است، راه اندازی خواهد شد.

4. داوطلبان علاقمند واجد شرایط میتوانند مجازات بیشتر را از میر محمد مونس "حسینی" شماره تلفون 0782024444، ایمیل: [monis.hossaini@mail.gov.af](mailto:monis.hossaini@mail.gov.af) و برای دریافت شرطنامه به امریت امور ساختمانی ریاست تهیه و تدارکات، وزارت زراعت، آبیاری و مالداري مراجعه نمایند.

5. شرایط اهلیت شامل (در صورتی که در شرایط برای داوطلبان، مراجعه گردد). یک حد ترجیح برای قرار دادن آنها و شرکت های دولتی و غیر دولتی است.

6. یک مجموعه مکمل شرطنامه به دري ترمیم و بازسازی سد کابل در بخش مرکزی کابل و ترمیم سد کابل در بخش مرکزی کابل و ترمیم سد کابل در بخش مرکزی کابل و ترمیم سد کابل در بخش مرکزی کابل در اختیار شرکت به آدرس: ریاست تهیه و تدارکات، وزارت زراعت، آبیاری و مالداري

7. مهلت برای آفردهی در این دعوتنامه از تاریخ 14 خرداد 1397 تا تاریخ 14 خرداد 1397 تحویل داده شود. داوطلبان الکترونیک آفرهای خود را در آدرس: ریاست تهیه و تدارکات، وزارت زراعت، آبیاری و مالداري در حضورداشت

داوطلبان یا سایرینده های آنها که خواهان جلسه فوکر برای تهیه و تدارکات منزل دوم، وزارت زراعت، آبیاری و مالداري، جمال مینه، خیابان چینه کابل، کابل، افغانستان (02:00) بعد از ظهر به وقت کابل 14 خرداد سال 1397

8. تمام آفرها باید به مبلغ (35.000) افغانی باشد.

9. آدرس: منظره اسلامی، خیابان چینه، ریاست تهیه و تدارکات، وزارت زراعت، آبیاری و مالداري، جمال مینه، خیابان چینه کابل، کابل، افغانستان

10. هر نوع معلوماتی در این خصوص در صورت لزوم با احکام دستورالعمل برای داوطلبان قسمت 1 شرطنامه سازگاری داشته باشد.

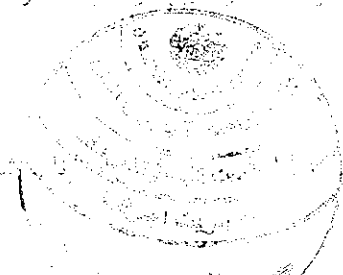

17





Islamic Republic of Afghanistan  
Ministry of Agriculture, Irrigation and



معینیت مالی واداری  
ریاست تهیه و تدارکات

گزارش ارزیابی آفر

و

پیشنهاد برای اعطاء قرارداد

نام پروژه: پروژه باز سازی کانال وترناب شورنگ مانده واقع مرکز ولایت ارزگان

نمبر تشخیصیه: MAIL/PD/NCB/W/143/98



4102



نمبر تشخیص بودجه: AFG/390676

ترتیب کننده گزارش: هیئت ارزیابی

Handwritten signature and stamp.

Handwritten signature and stamp.

Handwritten signature and stamp.

فورم معیاری خلاصه معلومات داوطلبی

فورم (د - 2)

معلومات عمومی پروژه	
اسم پروژه	پروژه باز سازی کانال وترناب شورنگ مانده واقع مرکز ولایت ارزگان
شماره داوطلبی	MAIL/PD/NCB/W/143/98
نوعیت تدارکات	ساختماني
قیمت تخمینی	1,320,169.00 افغانی
روش تدارکات	داوطلبی باز داخلی
نوع قرارداد	بالمقطع
نوع و کود بودجه	AFG/390676
ارزیابی قبلی اهلیت (در صورتیکه انجام یافته باشد)	
تاریخ اعلان	ارزیابی قبلی انجام نیافته
تعداد داوطلبان ارزیابی شده	نخیر
تعداد داوطلبان موفق	نخیر
اعلان و آفر گشایی	
تاریخ و مدت اعلان	برای مدت 24 یوم ارسال مکتوب نمبر (417) مورخ 1397/11/21 مدیریت عمومی تدارکات امور ساختمانی
نام نشریه ها داخلی و بین المللی (در صورت لزوم) که اعلان در آنها نشر گردیده	روز نامه هشت صبح، ویب سایت تدارکات ملی و ویب سایت وزارت زراعت، آبیاری ومالداری.
تاریخ جلسه قبل از داوطلبی (در صورت لزوم)	ساعت 2:00 بعداز ظهر مورخ 1397/12/06
تاریخ و زمان ضرب الاجل تسلیمی آفر ها	1397/12/14 ساعت 1:45 بعداز ظهر
تمدید میعاد ضرب الاجل تسلیمی آفر ها (در صورت لزوم)	ندارد
تعداد آفر های دریافت شده	پنج (5)
تعداد آفر های باز شده	پنج (5)
تعداد آفر های مسترد شده	ندارد
ارزیابی آفرها	
تاریخ آغاز ارزیابی	1397/12/19
تاریخ ختم ارزیابی	1398-1-11
تعداد آفر های غیر جوابگو	یک (1)
نام داوطلب برنده	شرکت ساختمانی احسان حکیم
قیمت آفر داوطلب برنده	1,330,680.00 افغانی

یادداشت: از این فورم در مرحله ارزیابی استفاده میگردد.

فورمه های معیاری ارزیابی آفر

راپور ارزیابی آفر و  
پیشنهاد برای عقد قرارداد

ما هیئت ارزیابی آفر ها که به اساس فورم معیاری تعیین هیئت ارزیابی جهت ارزیابی آفر های ارایه شده، پروژه باز سازی کانال وترناب شورنگ مانده واقع مرکز ولایت ارزگان؛ ضرورت ریاست آبیاری، دارای کد نمبر 98/143/W/NCB/PD/MAIL، توظیف گردیدیم، گزارش ارزیابی خویش را طور ذیل ارائه میداریم:

به تعداد (13) شرکت ساختمانی اسناد داوطلبی را از ریاست تدارکات وزارت زراعت آبیاری و مالداري، تعداد (25) شرکت ساختمانی اسناد داوطلبی را از سایت تدارکات ملی و متباقی از ویب سایت وزارت زراعت آبیاری و مالداري اخذ و در روز آفر گشایی در محل تعیین شده مندرج شرطنامه به تعداد پنج (5) شرکت اشتراک نموده اند که فرار ذیل میباشد:

شماره	اسم داوطلب	نمبر جواز	قیمت خوانده شده در زمان آفرکشایی به افغانی	ملاحظات
1	شرکت ساختمانی احسان حکیم	D-33515	1,330,680.00	ندارد
2	حکمت خلیل ساختمانی شرکت	D-35631	1,784,690.00	ندارد
3	شرکت ساختمانی و سرکسازی حکمت الله همت	40546	1,404,520.00	ندارد
4	شرکت ساختمانی و سرکسازی عمران دهات	39468	1,422,660.00	ندارد
5	شرکت ساختمانی سرکسازی و تولید مواد ساختمانی اخلاص کیهان	52892	2,171,385.50	ندارد

۲۱۵۰

Handwritten signature and stamp

Handwritten signature

فهرم معیارى ارزىبى اىندىبى آفر ها

فورم (د-3)  
اسم اداره: وزارت زراعت، آىبازى ومالدارى  
اسم پروژه: پروژه باز سازى كانال و ترناب شورنگ مانده واقع مركز ولايت ارزگان  
شماره داوطلبى: MAIL/PD/NCB/W/143/98

شماره	اسم داوطلب	آيا داوطلب جواز فعاليت معتبر دارد؟ (بله/ خبر)	آيا داوطلب شامل ليست داوطلبان و قراردادبان محرور شده اداره تداركات مى باشد؟ (بله / خبر)	آيا آفر به شكل درست آن مطابق مندرجات شرطنامه تسليم گرد يده است؟ (بله / خبر)	آيا تامين آفر ارائه شده مطابق شكل، ميعاد و مبلغ مدرج شرطنامه مى باشد؟ (بله / خبر)	آيا آفر براى حد اقل مدت لازم مدرج شرطنامه اعتبار دارد؟ (بله / خبر)	آيا فورم تسليمى آفر بصورت درست خانه برى، مهر و امضا گرفته است؟ (بله / خبر)	آيا آفر ارائه شده بدون مغایرت يا انحراف عمده با شرایط شرطنامه تحويل گرفته است (حکم 51 طرز العمل)؟ (بله / خبر)	آيا آفر شامل مرحله ارزىبى مالى و مقایسه مى گردد؟ (بله / خبر)
1	شرکت ساختمانی احسان حکیم	بله	بله	بله	بله	بله	بله	بله	بله
2	حکمت خليل ساختمانی شرکت	بله	بله	بله	خبر	بله	بله	بله	خبر
3	شرکت ساختمانی و سرکسازى حکمت الله همت	بله	بله	بله	بله	بله	بله	بله	بله
4	شرکت ساختمانی و سرکسازى عمروان دهات	بله	بله	بله	بله	بله	بله	بله	بله
5	شرکت ساختمانی سرکسازى و توليد مواد ساختمانی اخلاص کجهان	بله	بله	بله	بله	بله	بله	بله	بله

نوٹ:- در ارزىبى اىندىبى به تعداد هشتم (4) شرکت با تکمیل نمودن تمامی معیارات ارزىبى اىندىبى به مرحله ارزىبى مالى و مقایسه راه پىدا نمودند؛ بجز یک شرکت که ميعاد تضمین آفر آن، معیار ميعاد تعیین شده در شرطنامه را تکمیل نکرده است؛ بنا بر این در مرحله ارزىبى مالى و مقایسه راه پىدا نمیکند.

Handwritten signature and official stamp of the Ministry of Agriculture, Irrigation and Animal Husbandry, Arzangan.

لدر صورتیکه ميعاد جواز داوطلب ختم گردیده باشد و داوطلب اسناد نال بر تحت دوران بودن تمدید جواز فعاليت خویش را از مرجع صادر کننده آن ارائه نماید، جواز وی تمدید شده و مابقیه شرطنامه می شود، لیکن قبل از تمدیدى جواز پروژه به آن اکتفا شده نمیتواند.

فورم معیاری تبادلہ نرخ اسعار آفر

فورم (د-4)

اسم ادارہ: وزارت زراعت، آبیاری و مالداري

اسم پروژہ: پروژہ باز سازی کانال و ترناب شورنگ مانده واقع مرکز ولایت ارزگان

شماره داوطلبی: MAIL/PD/NCB/W/143/98

واحد پولی مورد استفاده در ارزیابی آفر ها:

ملاحظات	مجموع (ه) مبلغ به واحد پولی مندرج شرطنامه	مبلغ ارائه شده به واحد پولی مندرج شرطنامه (ج ه)	نرخ تبادلہ به واحد پولی مندرج شرطنامه	مبالغہ به ہر یک از واحد های پولی ارائه شده در آفر		اسم داوطلب	شماره
				د	ع		
	3					ب	الف
							1

شہرت و امضای ہیئت ارزیابی:

نام و امضای ہیئت: جمال ناصر

نام و امضاء ہیئت: نجیب اللہ احمدزی

نام و امضای ہیئت: علی شاه سدید

یادداشت: این فورم در صورت کہ داوطلب قیمت آفر خوشرا به واحدهای پولی متفاوت از واحد پولی مندرج شرطنامه ارائه نموده باشد قابل استفاده می باشد. نقل سند تثبیت نرخ تبادلہ اسعار کہ توسط مرجع ذیصلاح صادر گردیده باشد ضمیمہ گردد.

فرم معیاری محاسبه ترجیح داخلی

فرم (د-5)

اسم اداره: وزارت زراعت، آبیاری و مالداری  
 اسم پروژه: پروژه بازسازی کانال و ترناب شورنگ مانده واقع مرکز ولایت ارزگان  
 شماره داوطلبی: MAIL/PD/NCB/W/143/98

قیمت آفر بعد از تطبیق ترجیح	مقدار ترجیح	فیصدی ترجیح	لیست اقلام که شامل تطبیق ترجیح میگردد <sup>۱</sup>		قیمت ارزیابی شده آفر <sup>۲</sup>	اسم داوطلب	شماره
			قیمت	اسم			
ط = (ج - ه)	ه	ز	د	ج	ب	الف	
--	--	--	--	--	--	1	
--	--	--	--	--	--	2	
--	--	--	--	--	--	3	

ارائه نگردیده

*(Handwritten signatures and stamps)*



از این ستون در صورت استفاده میگردد که یک یا بیشتر اقلام آفر داوطلب مشمول تطبیق ترجیح گردد.  
 قیمت ارزیابی شده آفر از فرم (د-6) نقل میگردد.

فرم معیاری ارزیابی مالی و مقایسه آفرها

فرم (د-6)

اسم اداره: وزارت زراعت، آبیاری و مالداری  
 اسم پروژه: پروژه بازسازی کانال و ترناب شورنگ مانده واقع مرکز ولایت ارزگان  
 شماره داوطلبی: MAIL/PD/NCB/W/143/98

درجه بندی آفرها	مقدار توجیح داخلی	قیمت ارزیابی شده	مبلغ تخفیف غیر مشروط		قیمت اصلاح شده آفر	مبلغ احتیاطی (Professionally Sum)	مقدار اشتباهات محاسبوی	قیمت فرانت شده در روز آفر گشایی (به واحد پولی مندرج شرطنامه)	اسم داوطلب	شماره
			مبلغ	فیصدی						
(ی)	(ط)	(ز) : و - ط	(ط)	(و) : (ج + د - ه)	(ه)	(د)	(ج)	(ب)	(الف)	
اول	ندارد	1,330,680.00	ندارد	1,330,680.00	ندارد	-	1,330,680.00	شرکت ساختمانی احسان حکیم	۱	
دوم	ندارد	1,404,520.00	ندارد	1,404,520.00	ندارد	-	1,404,520.00	شرکت ساختمانی و سرکساری حکمت الله همت	۲	
سوم	ندارد	1,422,660.00	ندارد	1,422,660.00	ندارد	-	1,422,660.00	شرکت ساختمانی و سرکساری عمران دهات	۳	
چهارم	ندارد	2,171,385.50	ندارد	2,171,385.50	ندارد	-	2,171,385.50	شرکت ساختمانی ساختنانی اخلاص کیهان	۴	

یادداشت: حسب هدایت حکم چهل و ششم طرز العمل تدارکات هیئت ارزیابی آفر دارای نازلترین قیمت ارزیابی شده را در مطلق با معیارات و شرایط و مشخصات تعیینی مندرج شرطنامه جهت تشخیص جوینگو بودن آن ارزیابی مینماید. در صورتیکه آفر دارای نازلترین قیمت شده، جوینگو تشخیص نگردد، هیئت ارزیابی، آفر بعدی دارای قیمت نازلتر ارزیابی شده را جوینگو ارزیابی تشخیصی و در صورت لزوم ارزیابی مفصل قرار میدهد.

ارقام این ستون در صورت لزوم به فرم (د-5) منظور محاسبه ترجیح داخلی انتقال میگردد.

1. شرکت ساختمانی احسان حکیم دارنده جواز نمبر D-33515 وزارت تجارت و صنایع، با ارایه قیمت (1,330,680.00) افغانی که نظر به قیمت تخمینی انجینیری 0.8% بلند تر است، از لحاظ قیمت در ردیف اول قرار دارد.

**تضمین آفر:**

• تضمین آفر (ضمانت بانکی) شماره 10010/2019/0631 مؤرخ 04 مارچ 2019 را که حاوی مبلغ 35,000.00 سی و پنج هزار افغانی میباشد و بتاريخ 103 میعاد اعتبار آن اختتام میباشد، توسط عزیزری بانک صادر گردیده، ارایه نموده اند.

طی ایمیل مؤرخ 13 مارچ 2019 از بانک متذکره خواهان معلومات گردیدیم، که در جواب بانک متذکره طی ایمیل مؤرخ 14 مارچ 2019 خویش، از صحت بودن آن اطمینان داده است. (ایمیل ریاست تدارکات، کاپی تضمین آفر و ایمیل عزیزری بانک ضمیمه راپور هذا میباشد).

**دارای نقدی:**

شرکت متذکره معلومات ذیل را دارائی نقدی خویش ارایه نموده است.

- 1. شرکت ساختمانی احسان حکیم منحیت دارائی نقدی صورت حساب بانکی ذیل را ضم آفر خویش ارایه نموده است:
- صورت حساب بانکی شماره 0082/11/000481/55 که حاوی مبلغ 336,391.86 افغانی مؤرخ 04 مارچ 2019 (13 حوت 1397) میباشد.

طی استعلام شماره 2653 مؤرخ 12/26/1397 طالب معلومات گردیدیم، که در جواب بانک مذکور چنین نگاشته است: که صورت حساب بانکی شرکت محترم احسان حکیم دارنده جواز نمبر D-33515 صحت می باشد. (که استعلام متذکره ضمیمه راپور هذا میباشد).

- در رابطه به تجربه مشابه و حجم سالانه:
- در رابطه به تجربه مشابه:

مطابق حکم پنجم بند چهارم طرز العمل تدارکات افغانستان اداره مکلف است جهت فراهم سازی اشتراک بنسبت کوچک در صورت که امور ساختمانی از لحاظ تخنکی پیچیده نبوده نرخ تخمینی آن از حد ده ملیون افغانی تجاوز ننماید در شرطنامه ها، معیار تجربه کاری مشابه و حجم معاملات سالانه / از دواطلبان مد نظر نگیرند.

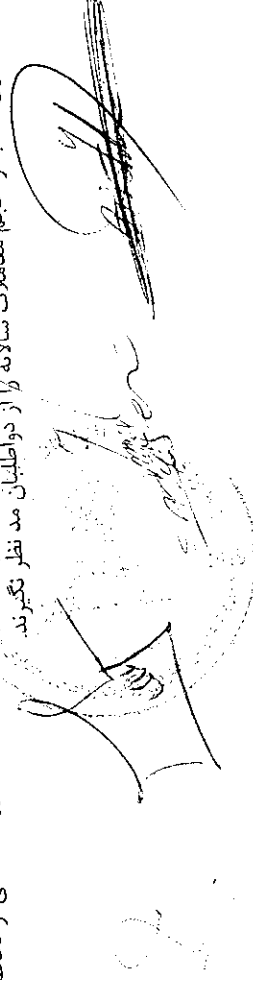



فورم معیاری ارزیابی تخنیکي

فورم (د-7)

اسم اداره: وزارت زراعت، آبیاری و مالداري  
 اسم پروژه: پروژه باز سازی کانال و ترناب شورنگ مانده واقع مرکز ولایت ارزگان  
 شماره داوطلبی: MAIL/PD/NCB/W/143/98

شماره	معیارات مندرج شروطنامه	اسم داوطلب		شرکت ساختمانی سرکسازي و تولید مواد ساختمانی دارویان	مقدار ارائه شده در آفر	نوعیت اسناد ارائه شده توسط داوطلب	توضیح هیئت ارزیابی (دلایل تکمیل یا عدم تکمیل معیارات)
		معیار را تکمیل نموده؟	بلی / نخیر				
1	تجربه مشابه	قابل تطبیق نمی باشد	قابل تطبیق نمی باشد	بلی	مطابق حکم پنجم بند چ بهارم طرز العمل تدارکات افغانستان اداره مکلف است جهت فراهم سازی اشتراک تشبثات کوچک در صورت که امور ساختمانی از لحاظ تخنکی پیچیده نبوده نرخ تخمینی آن از حد ده ملیون افغانی تجاوز ننماید در شروطنامه های معیار تجربه کاری مشابه حجم معاملات سالانه را از داوطلبان مد نظر بگیرند.		
2	حجم معاملات سالانه	قابل تطبیق نمی باشد	قابل تطبیق نمی باشد	بلی	مطابق حکم پنجم بند چ بهارم طرز العمل تدارکات افغانستان اداره مکلف است جهت فراهم سازی اشتراک تشبثات کوچک در صورت که امور ساختمانی از لحاظ تخنکی پیچیده نبوده نرخ تخمینی آن از حد ده ملیون افغانی تجاوز ننماید در شروطنامه های معیار تجربه کاری مشابه حجم معاملات سالانه را از داوطلبان مد نظر بگیرند.		

<p>شرکت ساختمانی احسان حکیم مبلغ 336,391.86 افغانین مورخ 04 مارچ 2019 در حساب شرکت موجود است، که معیار خواسته شده مندرج شرطنامه را تکمیل نموده است</p>	<p>بانک استیمنت</p>	<p>بلی</p>	<p>شرکت ساختمانی احسان حکیم مبلغ 336,391.86 افغانین مورخ 04 مارچ 2019 در حساب شرکت موجود است</p>	<p>مبلغ 336,391.86 افغانی پول نقد جهت پیشبرد پروژه از تاریخ اعلان الی روز آفرگشائی در حساب شرکت داشته باشد</p>	<p>توانمندی مالی</p>	<p>4</p>
<p>زریمه استعلام شماره 2680 مورخ 1397-12-27 جهت تصدیق تصفیه مالیاتی 1397 از مستوفیت محترم ولایت ارزگان خواهان معلومات گردیدیم در جواب آن ریاست محترم از تصفیه مالیاتی سال 1397 شرکت ساختمانی احسان حکیم اطمینان داده است که استعلام و کاپی مکتوب تصفیه مالیاتی ضم گزارش هنا می باشد</p>	<p>مکتوب تصفیه مالیاتی (1397) شرکت احسان حکیم</p>	<p>بلی</p>	<p>مکتوب تصفیه مالیاتی (1397)</p>	<p>تمام معیارات مندرج شرطنامه را تکمیل نموده است که ایمیل و استعلام های صادر شده همراه با جواب های آن از مراجع مربوطه ضم</p>	<p>سایر موارد طبق شرطنامه</p>	<p>5</p>

بناء آفر ارائه شده شرکت ساختمانی احسان حکیم تمام معیارات مندرج شرطنامه را تکمیل نموده است که ایمیل و استعلام های صادر شده همراه با جواب های آن از مراجع مربوطه ضم گزارش هنا می باشد.

گزارش

یادداشت: هیئت ارزیابی بعد از ارزیابی تخنیکي طبق حکم چهل و ششم طرز العمل تدارکات باید تشخیص دهد که ضرورت به ارزیابی مفصل طبق حکم چهل و هفتم طرز العمل میباشد یا خیر.

معلومات عمومی پروژه	
اسم پروژه و شماره داوطلبی آن	پروژه باز سازی کانال و ترناب شورنگ مانده واقع مرکز ولایت ارزگان MAIL/PD/NCB/W/516
قیمت تخمینی پروژه	1,320,169.00 افغانی
قیمت سایر آفر ها ( در صورتیکه آفر برنده از نظر قیمت در رتبه اول نباشد)	ندارد
تعداد آفر های غیر جوابگو	یک
آفر دارای نازلترین قیمت ارزیابی شده و جوابگوی کلی برای اعطای قرارداد	
اسم داوطلب / شرکت:	شرکت ساختمانی احسان حکیم
آدرس داوطلب / شرکت	جاهه میدان هوایی افغان ملی چوک ارزگان، مرکز ارزگان، ترینکوت، ارزگان
فیصدی تفاوت میان قیمت تخمینی و قیمت پیشنهادی شده برای اعطای قرارداد	0.8% فیصد بلند تر از نرخ تخمینی
قیمت آفر پیشنهاد شده برای اعطای قرارداد	1,330,680.00 افغانی
<p><b>خلاصه بررسی هیئت ارزیابی:</b></p> <p>به اساس بررسی و ارزیابی آفر های ارائه شده برای، پروژه باز سازی کانال و ترناب شورنگ مانده واقع مرکز ولایت ارزگان مربوط ریاست آبیاری، دارای کود نمبر MAIL/PD/NCB/W/516 بتاريخ 1397/11/21 به داوطلبی سپرده شده به تعداد (13) شرکت ساختمانی اسناد داوطلبی را از ریاست تهیه و تدارکات وزارت زراعت آبیاری و مالداري، (25) شرکت ساختمانی اسناد داوطلبی را از سایت تدارکات ملی و متباقی شرکت ها از ویب سایت وزارت زراعت آبیاری و مالداري اخذ و بتاريخ 1397/12/14 مجلس آفرگشایی دایر گردیده که به تعداد پنج (5) شرکت اشتراک نموده و آفر خویش را ارائه نموده است، که در نتیجه ارزیابی ابتدائی چهار شرکت (4) شرکت توانست تا با تکمیل نمودن معیارات ارزیابی ابتدائی به ارزیابی مالی و مقایسه راه یابند. اما یک شرکت به دلیل تکمیل نکردن معیار میعاد تضمین آفر به مرحله بعدی، یعنی به ارزیابی مالی و مقایسه راه پیدا نکرده و غیر جوابگو شناخته شد.</p> <p>شرکت ساختمانی احسان حکیم دارنده جواز نمبر D-33515 وزارت تجارت و صنایع، با ارایه قیمت 1,330,680.00 افغانی (یک میلیون و سه صد و سی هزار و شصت و هشتاد و هشتاد افغانی) که نظر به قیمت تخمینی انجمنی 0.8% فیصد بلند تر است، از لحاظ قیمت در ردیف اول قرار دارد که بعد از ارزیابی آفر، آفر داوطلب جوابگو و واجد شرایط شناخته شد. شرکت ساختمانی احسان حکیم، تمامی معیارات مندرج شرطنامه را طوریکه در گزارش انعکاس یافت، تکمیل نموده و آفر شرکت مذکور از طرف هیئت ارزیابی جوابگو شناخته شد.</p> <p>اینک گزارش هیئت ارزیابی به مقام محترم وزارت تقدیم است، در زمینه هر آنطوریکه لازم دانند هدایت خواهند فرمود.</p> <p>شهرت و امضای هیئت ارزیابی:</p> <p>نام و امضاء هیئت: جمال ناصر نام و امضاء هیئت: نجیب الله احمدزی نام و امضاء هیئت: علی شاه سیستانی</p>	
شهرت آفر اعطای مربوط	
منظور	داوطلبی مجدد
سم: انجنیر محمد ظاهر "ابوب"	وظیفه: سرپرست معینیت مالی واداری
مضاء:	تاریخ:

تواضعاً  
1397/10/14

**Qurban Sarvari**

**From:**  
**Sent:**  
**To:**

[Qurban Sarvari [qurban.sarvari@mail.gov.af  
Thursday, April 11, 2019 11:35 AM  
tahirafghan017@gmail.com'; 'gholammohammadi5@gmail.com'; 'himat1374'  
'@gmail.com'; 'ahsanhakeem.ahcc@gmail.com'; 'info.ekcc1@gmail.com  
'Mir Mohammad Mones'; 'mukhtar.omaryar@mail.gov.af'  
اطلاعيه تصميم اعطای قرارداد پروژه ولایت ارزگان

**Cc:**  
**Subject:**

به شرکت های محترم اشتراک کننده!

بدینوسیله به تا سی از فقره (2) ماده چهل و سوم قانون تدارکات به اطلاع عموم رسانیده می شود، که ریاست تهیه و تدارکات وزارت زراعت، آبیاری و مالداری در نظر دارد قرارداد پروژه بازسازی کانال و ترناب شورنگ مانده واقع مرکز ولایت ارزگان را به شرکت ساختمانی احسان حکیم دارنده جواز نمبر (D-33515) به قیمت مجموعی 1,330,680.00 - افغانی (یک میلیون و سه صد و سی هزار و شش صد و هشتاد افغانی) اعطاء نماید.

اشخاص حقیقی و حکمی که هرگونه اعتراض در زمینه داشته باشند، می توانند اعتراض خویش را از تاریخ نشر این اعلان الی 7 روز تقویمی طور کتبی توأم با دلایل آن به ریاست تدارکات وزارت زراعت، آبیاری و مالداری واقع جمال مینه ناحیه سوم، کابل، افغانستان مطابق احکام ماده پنجاهم قانون تدارکات ارائه نمایند.

این اطلاعیه به معنی عقد قرارداد نبوده و الی تکمیل میعاد فوق الذکر و طی مراحل قانونی بعدی، قرارداد منعقد نخواهد شد.

با احترام

قربانعلی سزوری

آمریت تدارکات امور ساختمانی وزارت زراعت





صفحه نخست در همین

داوطلبی

Filter by Category

تاریخ انتشار تاریخ به روز رسانی

May 07, 2019 Apr 10, 2019

دعوت به داوطلبی، پروسه داوطلبی نډارک سه قلم مواد کیمیاوی و یکجایه ماتین سربستهکن
دعوت به داوطلبی، روش بز ملى شماره دعوت به داوطلبی
MAIL/PD/NCB/G182/98 : ریاست تهیه و تدارکات وزارت زراعت، آبپاری و مالداري از تمام داوطلبین واجد شرایط دعوت می نماید، تا در پروسه داوطلبی نډارک سه قلم مواد کیمیاوی و یکجایه ماتین...

May 08, 2019 Apr 10, 2019

دعوت به داوطلبی، پروسه داوطلبی پروژه نډارک وسایل و تجهیزات لابر اتوار تشخیص امراض نباتی
دعوت به داوطلبی روش بز ملى شماره دعوت به داوطلبی
MAIL/PD/NCB/G79/98 : ریاست تهیه و تدارکات وزارت زراعت، آبپاری و مالداري از تمام داوطلبین واجد شرایط دعوت می نماید تا در پروسه داوطلبی پروژه نډارک وسایل و تجهیزات لابر اتوار تشخیص امراض...

Apr 17, 2019 Apr 10, 2019

اطلاعیه تصمیم اعطای قران داد، پروژه نډارک سه قلم مواد حیوانی جهت تغذیه حیوانات، فرم مالداري بپلی حصار
اطلاعیه تصمیم اعطای قران داد، زمین وسیله به نامی از ماده چیل و سوم قانون نډارکات به اطلاع عموم رسانیده می شود، که وزارت زراعت، آبپاری و مالداري در نظر دارد تا پروژه نډارک، سه قلم مواد حوزر که حیوانی جهت تغذیه حیوانات فرم مالداري...

Apr 16, 2019 Apr 09, 2019

اطلاعیه تصمیم اعطای قران داد، پروژه اعمار حوض فیض آباد و لایت (۱) پروژه اعمار حوض اول و لایت حوز جان
اطلاعیه تصمیم اعطای قران داد، زمین وسیله به نامی از فقره دوم ماده چیل و سوم قانون نډارکات به اطلاع عموم رسانیده می شود، که ریاست تهیه و تدارکات وزارت زراعت، آبپاری و مالداري در نظر دارد تا پروژه اعمار حوض فیض آباد واقع...

Apr 16, 2019 Apr 09, 2019

اطلاعیه تصمیم اعطای قران داد، پروژه اعمار بارمزی حوض آبگیر و دیوار محافظی حوض به نامی واقع ولسوالی پشتون کوت و لایت فاریاب
اطلاعیه تصمیم اعطای قران داد، زمین وسیله به نامی از فقره دوم ماده چیل و سوم قانون نډارکات به اطلاع عموم رسانیده می شود، که ریاست تهیه و تدارکات وزارت زراعت، آبپاری و مالداري در نظر دارد تا پروژه اعمار بارمزی حوض آبگیر و دیوار...

Apr 16, 2019 Apr 09, 2019

اطلاعیه تصمیم اعطای قران داد، پروژه بازسازی سربند و تحکیم کاری کانال نماز که ولسوالی اسکندریه ولایت بدخشان
اطلاعیه تصمیم اعطای قران داد، زمین وسیله به نامی از فقره دوم ماده چیل و سوم قانون نډارکات به اطلاع عموم رسانیده می شود، که ریاست تهیه و تدارکات وزارت زراعت، آبپاری و مالداري در نظر دارد تا پروژه بازسازی سربند و تحکیم کاری کانال...

Apr 16, 2019 Apr 09, 2019

اطلاعیه تصمیم اعطای قران داد، پروژه بازسازی کانال و ترانگ شورنگ مانده واقع مرکز ولایت نورگان
اطلاعیه تصمیم اعطای قران داد، زمین وسیله به نامی از فقره دوم ماده چیل و سوم قانون نډارکات به اطلاع عموم رسانیده می شود، که ریاست تهیه و تدارکات وزارت زراعت، آبپاری و مالداري در نظر دارد تا پروژه بازسازی کانال و ترانگ شورنگ مانده...

Apr 16, 2019 Apr 09, 2019

اطلاعیه تصمیم اعطای قران داد، پروژه اعمار سربند و کانال حوضی واقع فریه ندی کی ولسوالی اسماعیل خیل ولایت خوست

درباره وزارت زراعت

اسناد تقنینی و اداری وزارت

مقام وزارت

معینت ها و ریاست ها

پلان های کاری

خبرها

داستان های موفقیت

هفته نامه اعلان

گزارشی

داوطلبی

زعفران افغانستان

نمایشگاه زراعتی

مراحل کاری

پروژه های درپروژه ها

بانک اطلاعات

خرانه علوم زراعتی

موضوع اطلاع رسانی وزارت

فورم های در دسترس

گزارش ها

تماس با ما

سایت

دست اورا در سال وزارت

GENEVA CONFERENCE ON AFGHANISTAN

بانک معلوماتی اید محصولات زراعتی

قوانین، مقررات، اساسنامه ها، و طرز العمل های

زراعتی

بیشتر



Islamic Republic of Afghanistan  
Administrative Office of the President  
National Procurement Authority

| جستجو

| سنوآلها و جوابهای تدارکات

| کمک و رهنمای

| پیوندها

| ارتباط با ما

| داخل شدن به سیستم برای اعضا

English

وضعیت کاربری

Welcome, MNa

سرپای در ویسایت

صفحه اصلی ابزارهای نهادهای  
تدارکاتیمعلومات مدیریتی تدارکات پلان تدارکاتی نظارت تدارکاتمعلومات روزمره تدارکات دارطلبی ها ثبت شرکت های قراردادی قراردادهای اعطا شده

آرشیو معلومات

چت همراهی کارشناس

گزارشات گزارشات پلان تدارکاتی گزارشات نظارت تدارکاتی گزارش قراردادهای اعطا شده گزارش مقیمبوی تدارکات

تغییر کلمه عبوری

Online Users

## قراردادهای اعطا شده

در این بخش شما میتوانید معلومات در مورد قراردادهای اعطا شده را وارد نمایید.

Reload	Filter	لطفاً انتخاب کنید...!
		دری
		نمبر تشخیصیه 6598
		عنوان پروژه در بودجه منظور پروژه آبیاری و ذخایر آب شده
		شماره قرار داد MAIL/PD/NCB/W/143/98
		نوعیت تدارکات تدارکات امور ساختمانی
		شرح قرارداد پروژه بازسازی کانال و ترناب شورنگ مانده واقع مرکز ولایت ارزگان
		تاریخ امضای قرارداد 15/02/1398
		قیمت قرار داد به دالر 0
		قیمت قرار داد به افغانی 1330680
		اعطا شده به شرکت شرکت ساختمانی احسان حکیم
		تاریخ تکمیل قرار داد 15/06/1398
		آرشیو
		English
		Budget Reference Title
		Irrigation and water reservoir project
		Description
		اطلاعه تصمیم اعطای قرارداد: بدینوسیله به تاسی از فقره (2) ماده چهل و سوم قانون تدارکات به اطلاع عموم رسانیده می شود، که ریاست تهیه و تدارکات وزارت زراعت، آبیاری و مانداری در نظر دارد قرارداد پروژه بازسازی کانال و ترناب شورنگ مانده واقع مرکز ولایت ارزگان را به شرکت ساختمانی احسان حکیم دارنده جواز نمبر (D-33515)

<p>به قیمت مجموعی 1,330,680.00 - افغانی (یک میلیون و سه صد و سی هزار و شش صد و هشتاد افغانی) اعطاء نماید. اشخاص حقیقی و حکمی که هرگونه اعتراض در زمینه داشته باشند، می توانند اعتراض خویش را از تاریخ نشر این اعلان الی 7 روز تقویمی طور کتبی توأم با دلایل آن به ریاست تدارکات وزارت زراعت، آبیاری و مالداري واقع جمال مینه ناحیه سوم، کابل، افغانستان مطابق احکام ماده پنجاهم قانون تدارکات ارائه نمایند. این اطلاعیه به معنی عقد قرارداد نبوده و الی تکمیل ميعاد فوق الذکر و طی مراحل قانونی بعدی، قرارداد منعقد نخواهد شد.</p>		
AM 12:00:00 5/5/2019	<b>Contract Award Date</b>	
شرکت ساختمانی احسان حکیم	<b>Awarded To</b>	
AM 12:00:00 9/6/2019	<b>Contract Complete Date</b>	
<a href="#">Delete</a>	<a href="#">New</a>	<a href="#">Edit</a>
<p>126 <a href="#">125</a> <a href="#">124</a> <a href="#">123</a> <a href="#">122</a> <a href="#">121</a> <a href="#">120</a> <a href="#">119</a> <a href="#">118</a> <a href="#">117</a> ...</p>		



1109



د افغانستان اسلامي جمهوریت  
د کرنې، اوبو لگولو او مالدارۍ وزارت  
جمهوری اسلامی افغانستان  
وزارت زراعت، آبیاری و مالدارۍ



Islamic Republic of Afghanistan  
Ministry of Agriculture, Irrigation and Livestock

معینیت مالی و اداری

ریاست تهیه و تدارکات

امریت تدارکات امور ساختمانی

مدیریت عمومی تدارکات امور ساختمانی

تاریخ: ۱۹ / ۱ / ۱۳۹۸

شماره: (۵۱۹)

اطلاعیه تصمیم اعطای قرارداد

به روز نامه محترم هشت صبح!  
لطفاً متن ذیل را یکبار از طریق روزنامه خویش به نشر سپرده و پول حق الاشاعه آنرا از دارائی وزارت محاسبه نمائید.

بدینوسیله به تا سی از فقره (۲) ماده چهل و سوم قانون تدارکات به اطلاع عموم رسانیده می شود، که ریاست تهیه و تدارکات وزارت زراعت، آبیاری و مالدارۍ در نظر دارد قرارداد پروژه بازسازی کانال وترناب شورنگ مانده واقع مرکز ولایت ارزگان را به شرکت ساختمانی احسان حکیم دارنده جواز نمبر (D-33515) به قیمت مجموعی 1,330,680.00 - افغانی (یک میلیون و سه صد و سی هزار و شش صد و هشتاد افغانی) اعطاء نماید.

اشخاص حقیقی و حکمی که هرگونه اعتراض در زمینه داشته باشند، می توانند اعتراض خویش را از تاریخ نشر این اعلان الی ۷ روز تقویمی طور کتبی توأم با دلایل آن به ریاست تدارکات وزارت زراعت، آبیاری و مالدارۍ واقع جمال مینه ناجیه سوم، کابل، افغانستان مطابق احکام ماده پنجاهم قانون تدارکات ارائه نمایند.

این اطلاعیه به معنی عقد قرارداد نبوده و الی تکمیل میعاد فوق الذکر و طی مراحل قانونی بعدی، قرارداد منعقد نخواهد شد.

با احترام

محمد الله "باجل"

رئیس تهیه و تدارکات

کاپی به:  
مدیریت عمومی پلان  
دوسیه مربوطه





دکتر هنی، اوپولنگولو و مالداري وزارت  
وزارت زراعت، آبياري و مالداري

د افغانستان اسلامي جمهوريت  
جمهوری اسلامی افغانستان



Islamic Republic of Afghanistan  
Ministry of Agriculture, Irrigation and Livestock

معينيت مالي و اداري

رياست تهيه و تداركات

آمریت تداركات امور ساختماني

مدیریت عمومی تداركات امور ساختماني

تاریخ: ۱۹۹/۱۳۹۸

شماره: (۵۱۹)

اطلاعیه تصمیم اعطای قرارداد

به روز نامه محترم هشت صبح!

لطفاً متن ذیل را یکبار از طریق روزنامه خویش به نشر سپرده و پول حق الاشاعه آنرا از دارائی وزارت محاسبه نمائید.

بدینوسیله به تا سی از فقره (2) ماده چهل و سوم قانون تداركات به اطلاع عموم رسانیده می شود، که ریاست تهیه و تداركات وزارت زراعت، آبیاری و مالداري در نظر دارد قرارداد پروژه بازسازی کانال و ترناب شورنگ مانده واقع مرکز ولایت ارزگان را به شرکت ساختمانی احسان حکیم دارنده جواز نمبر (D-33515) به قیمت مجموعی 1,330,680.00 - افغانی (یک میلیون و سه صد و سی هزار و شش صد و هشتاد افغانی) اعطاء نماید.

اشخاص حقیقی و حکمی که هرگونه اعتراض در زمینه داشته باشند، می توانند اعتراض خویش را از تاریخ نشر این اعلان الی 7 روز تقویمی طور کتبی توأم با دلایل آن به ریاست تداركات وزارت زراعت، آبیاری و مالداري واقع جمال مینه ناحیه سوم، کابل، افغانستان مطابق احکام ماده پنجاهم قانون تداركات ارائه نمایند.

این اطلاعیه به معنی عقد قرارداد نبوده و الی تکمیل میعاد فوق الذکر و طی مراحل قانونی بعدی، قرارداد منعقد نخواهد شد.

۵

با احترام  
محمد الله "ساحل"  
رئیس تهیه و تداركات

کاپی به:  
مدیریت عمومی پلان  
دوسیه مربوطه



دکتره نی، اوپولنگولواو مالداري وزارت  
وزارت زراعت، آبياري و مالداري

د افغانستان اسلامي جمهوريت  
جمهوری اسلامی افغانستان



Islamic Republic of Afghanistan  
Ministry of Agriculture, Irrigation and Livestock  
معينيت مالي و اداري

رياست تهيه و تداركات  
آمریت تداركات ساختمانی  
مدیریت عمومی تداركات امور ساختمانی

تاریخ ۱۹ / ۱ / ۱۳۹۸

شماره (۵۳۴)

نامه عدم قبولى آفر

از: رياست تداركات وزارت زراعت، آبياري و مالداري

آدرس: جمال مينه ناحيه سوم كابل - افغانستان

به: شركت ساختمانی ( )

آدرس:

این نامه عدم قبولى آفر به تاسی از ماده چهل و چهارم قانون تداركات و حکم هشتاد و هفتم طرز العمل تداركات صادر و به موجب آن به شما اطلاع داده میشود که آفر ارائه شده مورخ (1397/12/14) شما برای تدارك قرارداد پروژه بازسازی کانال وترناب شورنگ مانده واقع مرکز ولایت ارزگان را با كود نمبر MAIL/PD/ /NCB/W-143/98 از جانب این اداره برای اعطا قبول نشده است. این قرار داد به شركت ساختمانی احسان حكيم دارنده جواز نمبر (D-33515) واقع جاده میدان هوایی افغان چوك مركز ارزگان به قیمت مجموعی 1,330,680.00 - افغانی (یک میلیون و سه صد و سی هزار و شش صد و هشتاد افغانی) اعطاء نماید.

در صورتیکه که شما تقاضای ارائه توضیحات مبنی بر عدم قبولى آفر تان را مطابق ماده چهل و چهارم قانون تداركات داشته باشید، خواهشمندیم درخواست خویش را به این اداره ارسال نمایید. همچنین شما میتوانید در مطابقت به فقره (1) حکم هشتاد و هفتم طرز العمل، تضمین آفر خویش را از این اداره واپس اخذ نمائید.

در اخیر از اشتراك و سهم گیری شما در این پروسه تداركاتی تشكر و قدردانی مینماییم. امیداریم در پروسه های تداركاتی آینده نیز اشتراك و سهم فعال داشته باشید.

با احترام

نام و تخلص: محمدالله " ساحل "

وظیفه: رئیس تداركات

امضاء و تاریخ:



صفحه اصلی داوطلبی

حسب

من را جستجو نمائید

## پروژه داوطلبی پروژه بازسازی کانال و ترناب شورنگمانده واقع در مرکز ولایت ارزگان

تاریخ نشر: Feb 10, 2019

تاریخ خاتمه: Mar 05, 2019

سند داوطلبی: Download Document

درباره وزارت زراعت

اسناد تقنینی و اداری وزارت

مقام وزارت

معینت‌ها و ریاست‌ها

پلان‌های کاری

خبرها

داستان‌های موفقیت

هفته نامه دهقان

کاریابی

داوطلبی

زعفران افغانستان

نمایشگاه زراعتی

مراحل کاری

پژوهانه‌ها و پروژه‌ها

بانکه اطلاعات

خزانه علوم زراعتی

مرجع اطلاع‌رسانی وزارت

فرم‌های عرضه خدمات

گزارش‌ها

تماس با ما

910



دست‌آورهای سال وزارت

کتابخانه دیجیتال وزارت  
GENEVA CONFERENCE ON  
AFGHANISTAN  
27 - 28 November 2018

بانک معلوماتی قيم محصولات زراعتی

قوانین، مقرره‌ها، اساسنامه‌ها، و طرز العمل‌های زراعتی

بیشتر

شماره دعوت به داوطلبی MAIL/PD/NCB/W/143/98

ریاست تهیه و تدارکات وزارت زراعت، آبیاری و ملاداری از تمام داوطلبان واجد شرایط دعوت می‌نماید، تا در پروژه داوطلبی پروژه بازسازی کانال و ترناب شورنگمانده واقع در مرکز ولایت ارزگان اشتراک نموده شمرطنامه مربوطه را در فلش‌دیسک و یا هم در سی‌دی (CD) بطور رایگان از امریت تدارکات امور ساختمانی و یا از ویب‌سایت اداره تدارکات ملی ( www.npa.gov.af ) بدست آورده، آفرهای خویش را مطابق شرایط مندرج لمرطنامه و طبق قانون و طرز العمل تدارکات طور سربسته از تاریخ نشر اعلان الی تاریخ ۱۴ حوت ۱۳۹۷ ساعت ۰۲:۰۰ بعد از ظهر به تعمیر عقب منابع بشری اتاق جلسات ریاست تهیه و تدارکات ارایه نمایند. آفرهای ناوقت رسیده و الترنتی قابل پذیرش نمی‌باشد.

تضمین آفر بصورت تضمین خط بانکی به مبلغ سی و پنج هزار ( ۲۵۰۰۰۰ ) افغانی بوده و جلسه آفرگشایی تاریخ معینه ساعت ۰۲:۰۰ بعد از ظهر در اتاق جلسات آفرگشایی ریاست تهیه و تدارکات دایر می‌گردند.

اعلانات

وزارت زراعت، آبیاری و مالداري میلهی دهقان و بیست و دومین نمایشگاه...

پورسیه های فوق لسانس ماستری در رشته های مرتبط به گندم (دور دوم)

بیشتر

ویدیوها

نمایشگاه دینی  
Posted by   
17,091 Views

افتتاح نمایشگاه بین المللی محصولات زراعتی در دینی.  
قرار است این نمایشگاه تا پنج روز دیگر ادامه داشته باشد.  
#وزارت\_زراعت\_آبیاری\_و\_مالداري

See Translation

481 14 59

Social Media

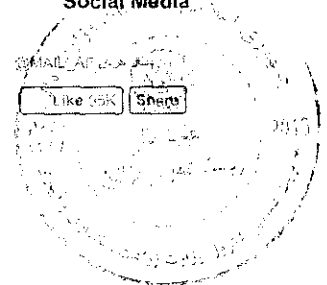

نمایشگاه و جشن زراعتی

اخبار و اعلانات

فعالیت های وزارت زراعت

معرفی یا وزارت زراعت

گفتاری

اخرین اخبار و تحولات

تولید های آبیاری

معرفی

© e-Government of Afghanistan.  
All rights reserved

پستمن نمایشگاه زراعتی  
1397

اعلانات گزیده

داوطلبی دا

آبیاری

مالداري

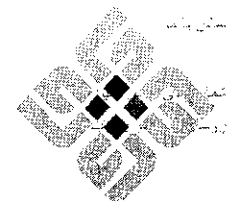

GENEVA CONFERENCE ON  
AFGHANISTAN

27 - 29 November 2018







Islamic Republic of Afghanistan  
Administrative Office of the President  
National Procurement Authority

جستجو |

سئوالها و جوابهای تدارکات |

کمک و راهنمایی |

بیوندها |

ارتباط با ما |

داخل شدن به سیستم برای اعضا |

English

وضعیت کاربری

Welcome, MN

میرایی در وبسایت

صفحه اصلی ابزارهای نهادهای

تدارکاتی

معلومات میریختی تدارکات

پلان تدارکاتی

نظارت تدارکات

معلومات روزمره تدارکات

داوطلبی ها

ثبت شرکت های قراردادی

قراردادهای اعطا شده

رشیو معلومات

پت همراهی کارشناس

قرارات

گزارشات پلان تدارکاتی

گزارشات نظارت تدارکاتی

گزارش قراردادهای اعطا

شده

گزارش مقایسوی تدارکات

تغییر کلمه عبوری

Online Users

داوطلبی ها

در صورتی که حجم فایل برای آپلود از 10MB زیادتز میباشد، شما میتوانید که یک فایل پی دی اف را آپلود کنید که از یوزر تقاضا میکند تا با آوردن یک CD فایلهای مربوطه را از اداره شما تسلیم بگیرد.

Reload	Filter	MAIL/PD/NCB/W/143/98	نمبر قرار داد تدارکاتی
			دری
		12626	ID
		تدارکات امور ساختمانی	نوعیت تدارکات
		داوطلبی باز	شیوه تدارکات
		AFG/390676	نمبر بودجه منظور شده
		MAIL/PD/NCB/W/143/98	شماره قرارداد
		پروژه بازسازی کانال و ترناب شورنگ مانده واقع مرکز ولایت ارزگان	تشریح
		14/12/1397	تاریخ اختتام داوطلبی (ضرب العجل)
		Uploads/MAIL39/~ /BiddingOpportunities/12626 /BidDocuments/BidDocument.pdf	اسناد داوطلبی
		Uploads/MAIL39/~ /BiddingOpportunities/12626 /AmendmentClarification /AmendmentClarification.pdf	توضیح تعدیلات
		Uploads/MAIL39/~ /BiddingOpportunities/12626 /NoticeOfTender/NoticeOfTender.pdf	اعلام داوطلبی
			آرشیو
			English
		پروژه بازسازی کانال و ترناب شورنگ مانده واقع مرکز ولایت ارزگان	Description
			Download Info
		Download Info	Download Details
Delete	New	Edit	

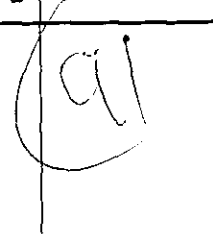
وزارت زراعت، آبیاری و مالداري رياست تهيه و تداركات آمریت تداركات امور ساختمانی مدیریت عمومی تداركات امور ساختمانی		ریفرینس
ارسال به:		۱
• تمام داوطلبان		
سوابق عنوان		۲
تعدیل شماره ۱ به شرطنامه صادره مورخ (۱۳۹۷/۱۱/۲۱) تاریخ تعدیل: ۱۳۹۷/۱۱/۳۰ اسم پروژه: بازسازی کانال وترناب شورنگ مانده واقع مرکز ولایت ارزگان با کود نمبر MAIL/PD/NCB/W/143/98		
حد اقل دارائی های سیال (نقدی) ( مبلغ تعدیل شده )	حد اقل دارائی های سیال (نقدی)	۳
مبلغ حد اقل دارائی های سیال (نقدی) یا انواع اعتبارات (قرضه)، خالص سایر تعهدات داوطلب 300,000 سه صد هزار افغانی از تاریخ نشر اعلان الی روز آفر گشای در یکی از تاریخ ها در صورت حساب بانکی شرکت (ستمنت بانکی) ارائه نماید.	مبلغ حد اقل دارائی های سیال (نقدی) یا انواع اعتبارات (قرضه)، خالص سایر تعهدات داوطلب 3,000,000 سه میلیون افغانی از تاریخ نشر اعلان الی روز آفر گشای در یکی از تاریخ ها در صورت حساب بانکی شرکت (ستمنت بانکی) ارائه نماید.	ماده 15.5 جزء 5 دستورالعمل برای داوطلبان
سایر شرایط شرطنامه به حال خود باقی است		۴
امضاء کنند		۵
نام: محمد الله "ساحل" وظیفه: رئیس تهيه و تداركات امضاء تاریخ امضاء:		



وزارت زراعت، آبیاری و مالداري رياست تهيه و تداركات آمریت تداركات امور ساختمانی مدیریت عمومی تداركات امور ساختمانی		ريفرینس
ارسال به:		۱
تمام داوطلبان		
سوابق عنوان		۲
تعدیل شماره ۱ به شرطنامه صادره مورخ (۱۳۹۷/۱۱/۲۱) تاریخ تعدیل: ۱۳۹۷/۱۱/۳۰ اسم پروژه: بازسازی کانال وترناب شورنگ مانده واقع مرکز ولایت ارزگان با کد نمبر MAIL/PD/NCB/W/143/98		
حد اقل دارائی های سیال (نقدی) (مبلغ تعدیل شده)	حد اقل دارائی های سیال (نقدی)	۳
مبلغ حد اقل دارائی های سیال (نقدی) یا انواع اعتبارات (قرضه)، خالص سایر تعهدات داوطلب 300,000 سه صد هزار افغانی از تاریخ نشر اعلان الی روز آفر گشای در یکی از تاریخ ها در صورت حساب بانکی شرکت (ستتمنت بانکی) ارائه نماید.	مبلغ حد اقل دارائی های سیال (نقدی) یا انواع اعتبارات (قرضه)، خالص سایر تعهدات داوطلب 3,000,000 سه میلیون افغانی از تاریخ نشر اعلان الی روز آفر گشای در یکی از تاریخ ها در صورت حساب بانکی شرکت (ستتمنت بانکی) ارائه نماید.	ماده 15.5 جزء 5 کنستور العمل برای داوطلبان
سایر شرایط شرطنامه به حال خود باقی است		۴
امضاء کنند		۵
<ul style="list-style-type: none"> <li>نام: محمد الله "ساحل"</li> <li>وظیفه: رئیس تهيه و تداركات</li> <li>امضاء</li> <li>تاریخ امضاء</li> </ul>		



Islamic Republic of Afghanistan  
Administrative Office of the President  
National Procurement Authority

اصلی | داخل شدن به سیستم برای اعضا | ارتباط با ما | پیوندها | کمک و راهنمای | سئوالها و جوابهای تدارکات | جستجو | English

وضعیت کاربری  
Welcome, MNasim. |

داوطلبی ها

در صورتی که حجم فایل برای آپلود از 10MB زیادتر میباشد، شما میتوانید که یک فایل پی دی اف را آپلود کنید که از یوزر تقاضا میکند تا با آوردن یک CD فایلهای مربوطه را از اداره شما تسلیم بگیرد.

- مسیریابی در وبسایت
- صفحه اصلی ابزارهای نهادهای تدارکاتی
  - معلومات مدیریتی تدارکات
    - پلان تدارکاتی
    - نظارت تدارکات
  - معلومات روزمره تدارکات
    - داوطلبی ها
    - ثبت شرکت های قراردادی
    - قراردادهای اعطا شده
    - آرشیو معلومات
      - چت همراهی کارشدان
  - گزارشات
    - گزارشات پلان تدارکاتی
    - گزارشات نظارت تدارکاتی
    - گزارش قراردادهای اعطا شده
    - گزارش مقایسوی تدارکات
- تغییر کلمه عبوری

Reload	Filter	لطفاً انتخاب کنید...
		نری
	12626	ID
	تدارکات امور ساختمانی	نوعیت تدارکات
	داوطلبی باز	شیوه تدارکات
	AFG/390676	نمبر بودجه منظور شده
	MAIL/PD/NCB/W/143/98	شماره قرارداد
	پروژه بازسازی کانال و ترناب شورنگ مانده واقع مرکز ولایت ارزگان	تشریح
	14/12/1397	تاریخ اختتام داوطلبی (ضرب العجل)
Uploads/MAIL39/BiddingOpportunities/12626/BidDocuments/BidDocument.pdf/~		
		اسناد داوطلبی
Uploads/MAIL39/BiddingOpportunities/12626/NoticeOfTender/NoticeOfTender.pdf/~		
		توضیح تعدیلات
		اعلام داوطلبی
		آرشیو
		English
	پروژه بازسازی کانال و ترناب شورنگ مانده واقع مرکز ولایت ارزگان	Description
		Download Info
		Download Details
<input type="button" value="Delete"/> <input type="button" value="New"/> <input type="button" value="Edit"/>		
353 352 351 350 349 348 347 346 345 344 ...		

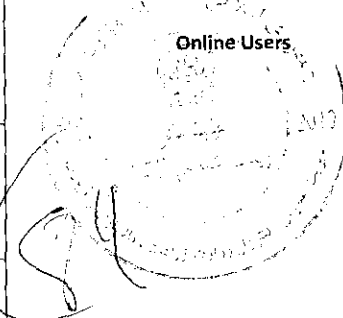

**INVOICING PARTY**

Hasht e Sobh Daily newspaper  
 H # 1, Street 5, Sherpure  
 Kabul Afghanistan

صبح

**Invoice recipient**

Ministry of Agriculture  
 Kabul Afghanistan

Invoice Number : INV-19-026

DATE : 10-Feb-19

Currency :AFN

DETAILED DESCRIPTION	QUANTITY OF SERVICES	Date	Issue	NET AMOUNT	TOTAL
Publishing advertisement شماره دعوت به داوطلبی 143/98/NCB/PD/MAIL اثر پروژه داوطلبی پروژه دنا سازی کنال و ترناب شورنگ مانده واقع مرکز ولایت ارزگان	1	10-Feb-19	3050	4000	4000

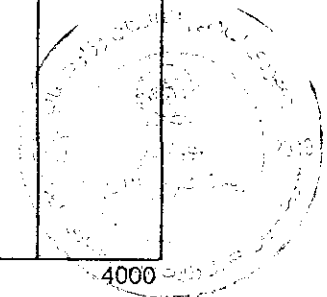

TOTAL 4000  
 VAT AMOUNT ( % )  
 GROSS AMOUNT AFN 4000

**BANK DETAIL**

Account Name: 8 Sobh Daily  
 Account Number/IBAN: ((0510101002047117))  
 Account Type:(AFN OR USD) AFN  
 Bank Name: Afghanistan International Bank (AIB)  
 Bank Address: Mirwais Maidan Branch, Kota e Sangi, Kabul  
 Bank Swift Code: AFIBAFKA  
 Intermediary Bank: Standard Chartered Bank New York - NY US  
 Account Number: ((3582026146001))

Best Regards



Islamic Republic of Afghanistan  
Ministry of Agriculture, Irrigation and Livestock

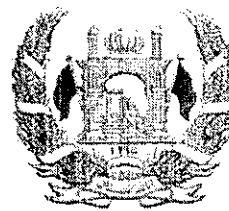

معينيت مالي و اداري  
رياست تهيه و تداركات  
آمریت تداركات ساختماني  
مدیریت عمومی تداركات ساختماني

تاریخ: ۱۳۹۷/۱۱/۲۱

شماره ( ۱۷ )

به روزنامه محترم هشت صبح!  
لطفاً متن ذیل را یکبار از طریق روزنامه خویش به نشر سپرده و پول حق الاشاعه آنرا از دارائی وزارت محاسبه نمائید.

« دعوت به داوطلبی روش باز داخلی »

شماره دعوت به داوطلبی MAIL/PD/NCB/W/143/98

ریاست تهیه و تدارکات وزارت زراعت، آبیاری و مالداري از تمام داوطلبان واجد شرایط دعوت مینماید تا در پروسه داوطلبی پروژه بازسازی کانال و ترناب شورنگ مانده واقع مرکز ولایت ارزگان اشتراک نموده شرطنامه مربوطه را در فلش دسک (حافظه) و یا در سی دی (CD) بطور رایگان از آمریت تدارکات امور ساختمانی ویا از وب سایت اداره تدارکات ملی ([www.npa.gov.af](http://www.npa.gov.af)) بدست آورده، آفر های خویش را مطابق شرایط مندرج شرطنامه و طبق قانون و طرز العمل تدارکات طور سربسته از تاریخ نشر اعلان الی تاریخ ۱۴ حوت ۱۳۹۷ ساعت ۰۲:۰۰ بعد از ظهر به تعمیر عقب منابع بشري اطاق جلسات ریاست تهیه و تدارکات ارایه نمایند، آفر های ناوقت رسیده و انترنتی قابل پذیرش نمیباشد.

تضمین آفر بصورت تضمین خط بانکی (۳۵,۰۰۰) سی و پنج هزار افغانی بوده و جلسه آفرگشائی بتاریخ معینه ساعت ۰۲:۰۰ بعد از ظهر در اطاق جلسات آفرگشائی ریاست تهیه و تدارکات تدویر میگردد.

با احترام  
محمد الناز "ساحل"  
رئیس تهیه و تدارکات

(۵۰)

کاپی به:  
مدیریت عمومی پلان جهت نشر اعلان  
دوسیه مربوطه



Islamic Republic of Afghanistan  
Ministry of Agriculture, Irrigation and Livestock

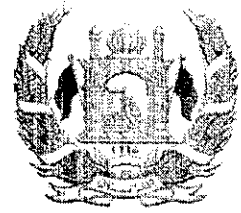

معينيت مالي و اداري  
رياست تهيه و تداركات  
آمریت تداركات ساختماني  
مدیریت عمومی تداركات ساختماني

تاریخ: ۱۳۸۷/۱۱/۲۱

شماره ( ۳۱۷ )

به روزنامه محترم هشت صبح!

لطفاً متن ذیل را یکبار از طریق روزنامه خویش به نشر سپرده و پول حق الاشاعه آنرا از دارائی وزارت محاسبه نمائید.

« دعوت به داوطلبی روش باز داخلی »

شماره دعوت به داوطلبی MAIL/PD/NCB/W/143/98

رياست تهيه و تداركات وزارت زراعت، آبياري و مالداري از تمام داوطلبان واجد شرايط دعوت مينمايد تا در پروسه داوطلبی پروژه بازسازی کانال وترناب شورنگ مانده واقع مرکز ولايت ارزگان اشتراک نموده شرطنامه مربوطه را در فلش دسک (حافظه) و يا در سی دی (CD) بطور رایگان از امریت تداركات امور ساختمانی ويا از وب سایت اداره تداركات ملی (www.npa.gov.af) بدست آورده، آفر های خویش را مطابق شرايط مندرج شرطنامه و طبق قانون و طرز العمل تداركات طور سربسته از تاريخ نشر اعلان الی تاريخ ۱۴ حوت ۱۳۹۷ ساعت ۰۲:۰۰ بعد از ظهر به تعمیر عقب منابع بشري اطلاق جلسات ریاست تهيه و تداركات ارایه نمایند، آفر های ناوقت رسیده و انترنتی قابل پذیرش نمیباشد.

تضمین آفر بصورت تضمین خط بانکی (۳۵۰۰۰۰۰۰ سی و پنج هزار افغانی بوده و جلسه آفرگشائی بتاریخ معینه ساعت ۰۲:۰۰ بعد از ظهر در اطلاق جلسات آفرگشائی ریاست تهيه و تداركات تدویر میگردد.

با احترام  
محمد اکمل "باجل"  
رئیس تهيه و تداركات

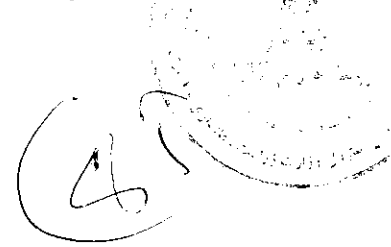



Islamic Republic of Afghanistan  
Ministry of Agriculture, Irrigation and Livestock

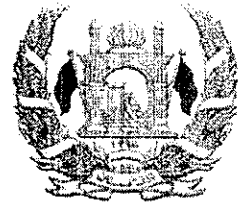

معينيت مالي و اداري  
رياست تهيه و تداركات  
آمریت تداركات ساختماني  
مدیریت عمومی تداركات ساختماني

تاریخ: ۱۳۹۷/۱۱/۲۱

شماره ( ۴۱۷ )

به روزنامه محترم هشت صبح!  
لطفاً متن ذیل را یکبار از طریق روزنامه خویش به نشر سپرده و پول حق الاشاعه آنرا از دارائی وزارت محاسبه نمائید.

« دعوت به داوطلبی روش باز داخلی »

شماره دعوت به داوطلبی MAIL/PD/NCB/W/143/98

ریاست تهیه و تداركات وزارت زراعت، آبیاری و مالداري از تمام داوطلبان واجد شرایط دعوت مینماید تا در پروسه داوطلبی پروژه بازسازی کانال وترناب شورنگ مانده واقع مرکز ولایت ارزگان اشتراک نموده شرطنامه مربوطه را در فلش دسک (حافظه) و یا در سی دی (CD) بطور رایگان از آمریت تداركات امور ساختمانی ویا از وب سایت اداره تداركات ملی (www.npa.gov.af) بدست آورده، آفر های خویش را مطابق شرایط مندرج شرطنامه و طبق قانون و طرز العمل تداركات طور سربسته از تاریخ نشر اعلان الی تاریخ ۱۴ حوت ۱۳۹۷ ساعت ۰۲:۰۰ بعد از ظهر به تعمیر عقب منابع بشری اطلاق جلسات ریاست تهیه و تداركات ارایه نمایند، آفر های ناوقت رسیده و انترنتی قابل پذیرش نمیباشد.

تضمین آفر بصورت تضمین خط بانکی (۳۵,۰۰۰) سی و پنج هزار افغانی بوده و جلسه آفرگشائی بتاریخ معینه ساعت ۰۲:۰۰ بعد از ظهر در اطلاق جلسات آفرگشائی ریاست تهیه و تداركات تدویر میگردد.

با احترام  
محمد الله ناسیح  
رئیس تهیه و تداركات

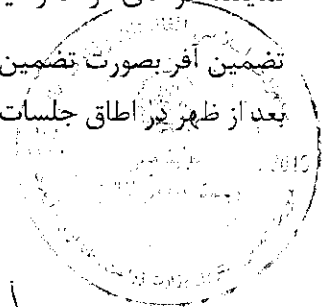

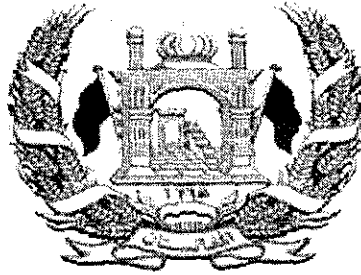

دولت جمهوری اسلامی افغانستان  
وزارت زراعت، آبیاری و مالداري  
رياست تهيه و تداركات

قرارداد

پروژه پازسازی کانال وترناب شورنگ مانده واقع مرکز ولایت ارزگان

میان

وزارت زراعت، آبیاری و مالداري

و

شرکت ساختمانی احسان حکیم

نمبر تشخیصیه: MAIL/PD/NCB/W /143/98

بودجه: کود انکشافی AFG-390676

تاریخ: ۱ / ۲ / ۱۳۹۸

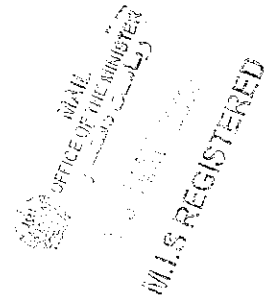

فورمه موافقتنامه قرارداد

این موافقتنامه در ماه حمل سال 1398 میان وزارت زراعت، آبیاری و مالداري و شرکت ساختمانی احسان حکیم دارنده جواز نمبر (D-33515)، نمبر تشخیصیه (7008376019) ایمیل آدرس [ahsanhakeem.ahcc@gmail.com](mailto:ahsanhakeem.ahcc@gmail.com)، شماره تماس 0794085620 واقع جاده میدان هوایی افغان ملی چوک، مرکز ارزگان، ترینکوت، ارزگان عقد گردیده است.

اداره آفر داوطلب برنده را جهت اجرا، تکمیل و رفع هرگونه نواقص ناشی از اجراءات در قرارداد پروژه بازسازی کانال وترناب شورنگ مانده واقع مرکز ولایت ارزگان که در پروژه انکشافی مربوط وزارت زراعت، آبیاری و مالداري دارای کود نمبر-AFG 390676 به قیمت مجموعی 1,330,680.00- افغانی (یک میلیون و سه صد و سی هزار و شش صد و هشتاد افغانی) پذیرفته و قراردادی قرارداد متذکوره را اجرا می نماید.

- این موافقتنامه موارد ذیل را بر می گرداند:  
1. کلمات و اصطلاحات شاهان این موافقتنامه عین معنی را افاده می نمایند که بترتیب در شرایط قرارداد به آن نسبت داده می شوند و در صورتی که در این موافقتنامه تلقی میگردند.
- قرارداد در مقابل پرداخت اداره تعهد می نماید که قرارداد امور ساختمان را اجرا، تکمیل و هرگونه نواقص را مطابق شرایط این قرارداد رفع می نماید.
- اداره تعهد می نماید که قیمت قراردادها دیگر مبلغ قابل پرداخت تحت شرایط این قرارداد را در مقابل اجرا، تکمیل، و رفع نواقص امور ساختمان در زمان و نحوه مشخص شده در این قرارداد پرداخت نماید.
- طرف های نامبرده سبب تشکیل این موافقتنامه گردیده اند:

فرمایش گیرنده: (شرکت ساختمانی احسان حکیم)

اسم: محمد نسیم

موقف: رئیس

(محل امضا و مهر)

1398/02/01

فرمایش دهنده: (وزارت زراعت، آبیاری و مالداري)

محمد طاهر ایوبی  
سرپرست معینیت مالی واداری وزارت زراعت، آبیاری و مالداري

(محل امضا و مهر)

Office for the Registrar  
M.I.S REGISTERED  
01/02/98



شرایط خاص قرارداد	
مواد شرایط عمومی قرارداد	تعدیلات و ضمایم مواد شرایط عمومی قرارداد
الف: مسایل عمومی	
جز 12 بند 1 ماده 1 شرایط عمومی قرارداد	میعاد رفع نواقص بعد از تاریخ تکمیل مدت یکسال میباشد.
جز 14 بند 1 ماده 1 شرایط عمومی قرارداد	اداره وزارت زراعت، آبیاری و مالداری میباشد.
جز 17 بند 1 ماده 1 شرایط عمومی قرارداد	تاریخ تخمینی تکمیل برای تمام کار امور ساختمانی 4 ماه تقویمی می باشد.
جز 20 بند 1 ماده 1 شرایط عمومی قرارداد	مدیر پروژه: یکتا از انجمنیران وزارت زراعت، آبیاری و مالداری میباشد.
جز 22 بند 1 ماده 1 شرایط عمومی قرارداد	ساحه کار امور ساختمانی واقع شورنگ مانده واقع مرکز ولایت ارزگان میباشد.
جز 25 بند 1 ماده 1 شرایط عمومی قرارداد	تاریخ آغاز کار امور ساختمانی: بعد از تاریخ صدور مکتوب آغاز کار می باشد.
جز 29 بند 1 ماده 1 شرایط عمومی قرارداد	امور ساختمانی شامل بازسازی کانال و ترناب شورنگ مانده واقع مرکز ولایت ارزگان باشد.
بند 2 ماده 2 شرایط عمومی قرارداد	تکمیل قسمت وار: قابل تطبیق نیست.



<p>اسناد ذیل تشکیل دهنده قرارداد و شامل قرارداد می باشند.</p> <p>1- موافقتنامه؛</p> <p>2- نامه قبولی آفر؛</p> <p>3- آفر قراردادی؛</p> <p>4- شرایط خاص قرارداد؛</p> <p>5- شرایط عمومی قرارداد؛</p> <p>6- مشخصات تخییکی؛</p> <p>7- نقشه ها؛</p> <p>8- بل احجام کاری؛</p>	<p>جز 9 بند 3 ماده 2 شرایط عمومی قرارداد</p>
<p>زبان قرارداد یکی از زبان های رسمی کشور میباشد. زبان قرارداد همان زبان آفر میباشد.</p> <p>قانون نافذ بر این قرارداد قوانین جمهوری اسلامی افغانستان می باشد.</p>	<p>بند 1 ماده 3 شرایط عمومی قرارداد</p>
<p>جدول فعالیت های قراردادی دیگر قابل تطبیق نمیباشد.</p>	<p>بند 1 ماده 8 شرایط عمومی قرارداد</p>
<p>کارمندان کلیدی یک مدیر قرارداد یعنی انجینر با 5 سال تجربه در اجرای قراردادهای امور ساختمانی که دارای ماهیت و حجم معادل و مشابه، به شمول اینکه به حیث مدیر پروژه برای مدت حد اقل سه سال تجربه داشته باشد.</p>	<p>بند 1 ماده 9 شرایط عمومی قرارداد</p>
<p>مبلغ حد اقل بیمه و مبالغ قابل حذف طور ذیل میباشد: (بیمه از وجایب و مکلفیت داوطلبان میباشد و شامل موارد ذیل می باشد).</p> <p>برای امور ساختمانی، تأسیسات، و مواد (افغانی)</p> <p>برای زیان یا خساره به تجهیزات قیمت تعویضی آن (تجهیزات مربوطه) پرداخته میشود.</p> <p>برای زیان یا خساره به ملکیت مرتبط به قرارداد اما به استثنای امور ساختمانی، تأسیسات، مواد خام، و تجهیزات (افغانی)</p> <p>مرگ یا خساره به کارمندان:</p> <p>کارمندان قراردادی (افغانی در هر رویداد)</p> <p>افراد دیگر (0 افغانی)</p> <p>بیمه مطابق ماده 13 شرایط عمومی قرارداد قابل تطبیق است</p>	<p>بند 1 ماده 13 شرایط عمومی قرارداد</p>

<p>(1) گزارشات بررسی ساحه نظر بر تقاضا داوطلبان ارایه خواهد گردید.</p>	<p>بند 1 ماده 14 شرایط عمومی قرارداد</p>
<p>مدیر پروژه به پرسش ها توضیحات ارائه می نماید</p>	<p>بند 1 ماده 15 شرایط عمومی قرارداد</p>
<p>تاریخ تسلیمی ساحه بعد از اخذ مکتوب آغاز کار توسط ریاست اداری می باشد.</p>	<p>بند 1 ماده 21 شرایط عمومی قرارداد</p>
<p>نهادهیکه از روش حکمیت آن استفاده میگردد /مرکز حل و فصل منازعات تجارتی افغانستان {میباشد. محل حکمیت جمهوری اسلامی افغانستان می باشد. در صورتیکه قراردادی خارجی باشد، حکمیت باید در محل بیطرف (نه در افغانستان و نه در کشور قراردادی) صورت میگیرد.</p>	<p>ماده 62 شرایط عمومی قرارداد</p>
<p>ب. کنترل زمان</p>	
<p>قراردادی پلان کاری امورساختمان را در جریان 10 روزاز تاریخ دریافت نامه قبولی آفر جهت تأیید، ارائه مینماید.</p>	<p>بند 1 ماده 25 شرایط عمومی قرارداد</p>
<p>میعاد میان تجدید برنامه کاری امور ساختمان 30 سی روز میباشد.</p>	<p>بند 3 ماده 25 شرایط عمومی قرارداد</p>
<p>در صورت که برنامه کاری امور ساختمان ناوقت ارائه گردد، پرداخت 20,000 الی ارائه پلان کاری تجدید شده معطل قرار می گیرد.</p>	
<p>ج. کنترل کیفیت</p>	

<p>میعاد رفع نواقص (یک سال) میباشد.</p>	<p>بند 1 ماده 33 شرایط عمومی قرارداد</p>
<p>1. پرداخت بعد از تکمیل کار نظر به فیصدی بعد از ارائه گزارش از جانب فرمایش گیرنده و تصدیق نماینده وزارت زراعت، آبیاری و مالداری پرداخته میشود.</p> <p>2. پول فرمایش گیرنده در چهار قسط پرداخته میشود که در قسط اول 25 فیصد بعد از 25 فیصد تکمیل کار، در قسط دوم 25 فیصد بعد از 50 فیصد تکمیل کار، در قسط سوم 25 فیصد بعد از 75 فیصد تکمیل کار، و در قسط چهارم 25 فیصد بعد از 100 فیصد تکمیل کار پرداخته میشود.</p> <p>پرداخت های بعدی در جریان کار قرار فوق در مقابل گزارشات پیشرفت کار انجام شده بعد از تصدیق مراقبت کننده از جانب فرمایش دهنده صورت میگیرد.</p>	<p>بند 1 ماده 41 شرایط عمومی قرارداد</p>
<p>د. کنترل مصرف</p>	

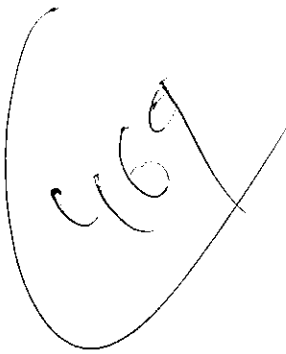

۱۷۰

<p>قرارداد مطابق ماده 47 شرایط عمومی قرارداد قابل تعدیل نیست" و معلومات ذیل در مورد ضرایب "قابل تطبیق نیست"</p> <p>ضرایب تعدیل قیمت قرارداد ذیل میباشند:</p> <p>برای واحد پول افغانی:</p> <p>ضریب A: فیصدی عنصر غیر قابل تعدیل /رقم به ارقام و حروف درج گردد/ میباشند.</p> <p>ضریب B: فیصدی عنصر قابل تعدیل /رقم به ارقام و حروف درج گردد/ میباشند.</p> <p>به واحد پول / واحد پولی درج گردد/:</p> <p>ضریب A: فیصدی عنصر غیر قابل تعدیل /رقم به ارقام و حروف درج گردد/ میباشند.</p> <p>ضریب B: فیصدی عنصر قابل تعدیل /رقم به ارقام و حروف درج گردد/ میباشند.</p> <p>شاخص A به واحد پول افغانی /شاخص درج گردد/ می باشد.</p> <p>شاخص B به واحد پولی بین المللی مشخص شده /شاخص درج گردد/ می باشد.</p> <p>این شاخص ها توسط قراردادی پیشنهاد و از جانب اداره تأیید میگردد/</p> <p>شاخص C اسعار به استثنای واحد پول افغانی اسعار مشخص شده بین المللی /شاخص درج گردد/ میباشند.</p> <p>این شاخص ها توسط قراردادی پیشنهاد و از جانب اداره تأیید میگردد/</p> 	<p>بند 1 ماده 45</p> <p>شرایط عمومی قرارداد</p> 
<p>فیصدی تناسب پرداخت های تأمینات 10٪ ده فیصد میباشند.</p> <p>تأمینات، بعد از تکمیل کامل قرارداد از جانب قراردادی یا ختم معاد گزینی، وراثتی و رفع نواقص و صدور تصدیق نامه ختم قرارداد از جانب اداره به قراردادی مسترد می گردد</p>	<p>بند 2 ماده 46</p> <p>شرایط عمومی قرارداد</p>

<p>اندازه جریمه تاخیر (0.05) فیصد قیمت مجموعی قرارداد در مقابل هر روز تاخیر می باشد. حد اکثر رقم پولی جریمه تاخیر یا غیبت الی (10) فیصد قیمت مجموعی قرارداد می باشد، در صورتیکه مقدار جریمه تاخیر وضع شده بالغ بر 10 فیصد قیمت مجموعی قرارداد گردد. قرارداد مطابق ماده 57 شرایط عمومی قرارداد فسخ میگردد، در صورت توافق به تکمیل امور ساختمانی بشکل قسمت وار جریمه تاخیر برای هر قسمت قابل وضع می باشد.</p>	<p>بند 1 ماده 47 شرایط عمومی قرارداد</p>
<p>انعام برای انجام تمام امور ساختمان : نظر به لزوم دید فرمایش دهنده.</p>	<p>بند 1 ماده 48 شرایط عمومی قرارداد</p>
<p>پیش پرداخت صفر فیصد و پیش از صفر پرداخت میگردد. لازم نیست</p>	<p>بند 1 ماده 49 شرایط عمومی قرارداد</p>
<p>مبلغ تضمین اجرا (پنج درصد) فیصد مجموع قرارداد میباشد. تضمین اجرا به شکل ضمانت بانکی غیرمشروط.</p>	<p>بند 1 ماده 50 شرایط عمومی قرارداد</p>
<p><b>هـ ختم قرارداد</b></p>	
<p>ارائه نقشه ها و یا رهنمود های عملیاتی و مراقبت به تاریخ 30 روز بعد از اصدار سند تصدیق تکمیل کار می باشد.</p>	<p>بند 1 ماده 56 شرایط عمومی قرارداد</p>
<p>در صورت عدم ارائه نقشه ها و یا رهنمود های عملیاتی و مراقبت به تاریخ مشخص شده بند 1 ماده 58 شرایط عمومی قرارداد، مبلغ 20000 از پرداخت اخیر قراردادی کسر می نماید.</p>	<p>بند 2 ماده 56 شرایط عمومی قرارداد</p>
<p>حداکثر تاخیر 100 روز میباشد. تعداد روز ها باید در مطابقت به بند 1 ماده 49 جریمه تاخیر شرایط خاص قرارداد می باشد.</p>	<p>جز 6 بند 2 ماده 57 شرایط عمومی قرارداد</p>
<p>فیصدی قابل تطبیق به ارزش کار امور ساختمان تکمیل نشده که بیانگر مصارف اضافی به اداره جهت تکمیل کار امور ساختمانی مطابق بند 2 حکم 109 طرز العمل تدارکات: اداره تدارکاتی، کار یا قیمانده را طی مراحل پروسه جدید در میعاد اعتبار قرارداد اولی فراهم و تفاوت قیمت آنرا از قراردادی اولی به عنوان جبران خساره حصول می نماید.</p>	<p>بند 1 ماده 59 شرایط عمومی قرارداد</p>

قسمت چهارم: شرایط عمومی قرارداد

شرایط عمومی قرارداد، شرایط خاص قرارداد و سایر اسناد لست شده ذیل یک سند مکمل بوده و بیانگر حقوق و مکلفیت های طرفین قرارداد می باشد.

این شرایط عمومی در قرارداد های فی واحد (admeasurements) استفاده گردیده و با ورود تغییرات مندرج پا ورقی ها در قرارداد های با بالمقطع نیز استفاده میگردد.

الف: عمومیات	ماده 1- تعریفات
1- اصطلاحات تعریف شده به صورت درشت تحریر گردیده اند:	
1- بل احجام کار: احجام کار قیمت گذاری شده که شامل آفر می باشند.	
2- حوادث قابل جبران: حوادث که در ماده 44 شرایط عمومی قرارداد تعریف گردیده اند.	
3- تاریخ تکمیل: تاریخ تکمیل امور ساختمانی تصدیق شده توسط مدیر پروژه در مطابقت به بند 1 ماده 55 شرایط عمومی قرارداد.	
4- قرارداد: موافقتنامه کتبی میان اداره و قراردادی جهت اجرا، تکمیل و حفظ و مراقبت امور ساختمان است. قرارداد شامل اسناد مندرج بند 2 ماده 3 شرایط عمومی قرارداد می باشد.	
5- قراردادی: شخص یا شرکتی که آفر وی برای انجام امور ساختمانی توسط اداره قبول گردیده باشد.	
6- آفر قراردادی: آفر مکمل که توسط داوطلب برنده به اداره تسلیم گردیده است.	
7- قیمت قرارداد: قیمت مندرج نامه قبولی آفر بشمول تعدیلات بعدی وارده مطابق قرارداد می باشد.	
8- روز: روز تقویمی می باشند.	
9- مزد کار: کار که در مقابل آن به قراردادی به اساس کار، مواد خام، تاسیسات به اضافه فیصدی موافقه شده مصارف غیر مستقیم و مفاد پرداخت میگردد.	
10- نواقص: قسمت از کار که مطابق شرایط قرارداد تکمیل نشده باشد.	
11- سند تصدیق رفع نواقص: تصدیقنامه است که بعد از اصلاح نواقص توسط مدیر پروژه به قراردادی صادر میگردد.	
12- ميعاد رفع نواقص: ميعاد قابل محاسبه از تاريخ تکمیل قرارداد که در بند 1 ماده 35 شرایط خاص قرارداد از آن تذکر رفته است.	
13- نقشه ها: در برگیرنده محاسبات و معلومات ارائه شده و تأیید شده توسط مدیر پروژه	

بمنظور اجرای قرارداد می باشد.

- 14- اداره: طرف قرارداد مشخص شده در **شرایط خاص قرارداد** می باشد.
- 15- **تجهیزات:** ماشین آلات و وسایط نقلیه که جهت اجرای امور ساختمانی، بصورت موقت در ساحه کار فراهم میگردند.
- 16- **قیمت ابتدایی قرارداد:** قیمت قرارداد که در نامه قبولی آفر درج می باشد.
- 17- **تاریخ تخمینی تکمیل:** تاریخ تخمینی که قراردادی امور ساختمان را تکمیل می نماید. تاریخ تخمینی تکمیل مندرج **شرایط خاص قرارداد** می باشد. این تاریخ صرف با صدور دستور تمدید میعاد یا تسریع توسط مدیر پروژه تغییر نموده می تواند.
- 18- **مواد خام:** تمام مواد بشمول مواد مصرفی که توسط قراردادی جهت اجرای امور ساختمانی، استفاده میگردد.
- 19- **تأسیسات:** منضات امور ساختمانی که دارائی عملکرد میخانیکی، برقی، کیمیای، یا بیولوژیکی باشد.
- 20- **مدیر پروژه:** شخص که نام وی در **شرایط خاص قرارداد** تذکر رفته یا شخص با صلاحیت که توسط اداره به عوض مدیر پروژه به قراردادی معرفی گردیده باشد و مسؤلیت نظارت و مدیریت قرارداد امور ساختمانی را دارا باشد.
- 21- **SCC:** به معنی شرایط خاص قرارداد است.
- 22- **ساحه کار:** ساحه مشخص شده **شرایط خاص قرارداد** می باشد.
- 23- **گزارش بررسی ساحه:** شامل شرطنامه بوده گزارش واقع بینانه و مشرح در مورد وضعیت سطح و سطح فرعی ساحه می باشد.
- 24- **مشخصات:** مشخصات امور ساختمانی شامل در قرارداد و تغییرات و اضافات وارده یا تائید شده توسط مدیر پروژه می باشد.
- 25- **تاریخ آغاز کار:** تاریخ آغاز امور ساختمان مندرج **شرایط خاص قرارداد**، تاریخ که قراردادی کار امور ساختمان را آغاز می نماید این تاریخ لزوماً مصادف به تاریخ تسلیمی ساحه نمی باشد.
- 26- **قراردادی فرعی:** شخص یا شرکت که با قراردادی جهت اجرای بخش از امور ساختمانی قرارداد داشته که در برگیرنده امور ساختمانی در ساحه نیز می باشد.
- 27- **ساختمان های موقت:** ساختمان دیزاین شده، ساخته شده، نصب شده و یا دور شده توسط قراردادی که برای اجرای امور ساختمانی و یا نصب آن ضروری می باشد.
- 28- **تعدیل:** امر مدیر پروژه مبنی بر تغییر در امور ساختمانی می باشد.
- 29- **امور ساختمانی:** شامل اعمار، اعمار مجدد، تخریب، ترمیم یا نو سازی یک عمارت، آماده ساختن ساحه، حفریات، نصب، مونتاژ، امور تزئیناتی و نیز خدمات ضمنی آن



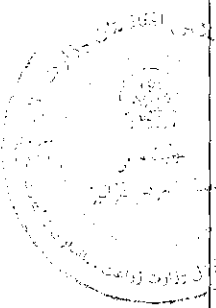

<p>(برمه کاری، نقشه برداری، تصویر برداری، تحقیقات زلزله و خدمات مشابه و امثال آن) است که مطابق مندرج قرارداد، انجام می گردد، مشروط بر اینکه ارزش خدمات ضمنی از قیمت خود عمارت بیشتر نگردد.</p>	
<p>2.1 بمنظور تفسیر <b>شرایط عمومی قرارداد</b>، مفرد به عوض جمع و جمع به عوض مفرد بکار برده می شود. همچنان مؤنث معنی مذکر یا خنثی و یا بالعکس آن را افاده می نماید. عناوین فاقد اهمیت می باشند. کلمات معانی عادی دارا می باشند، مگر اینکه بصورت مشخص تعریف گردیده باشند. مدیر پروژه به پرسش ها در مورد <b>شرایط عمومی قرارداد</b>، وضاحت ارائه می نماید.</p>	<p>ماده 2- تفسیر</p>
<p>2.2 در صورت تذکر تکمیل کار امور ساختمان بشکل قسمت وار در <b>شرایط خاص قرارداد</b>، اشارات در شرایط عمومی قرارداد به امور ساختمانی، تاریخ تکمیل و تاریخ تخمینی تکمیل به هر قسمت امور ساختمانی (به استثنای اشاره به تاریخ تکمیل و تاریخ تخمینی تکمیل برای تمام کار امور ساختمان) قابل تطبیق می باشد.</p>	
<p>2.3 اسناد تشکیل دهنده قرارداد به ترتیب اولویت ذیل تفسیر میگردند:</p> <ol style="list-style-type: none"> <li>1- موافقتنامه؛</li> <li>2- نامه قبولی آفر؛</li> <li>3- آفر قراردادی؛</li> <li>4- شرایط خاص قرارداد؛</li> <li>5- شرایط عمومی قرارداد؛</li> <li>6- مشخصات تخنیکی؛</li> <li>7- نقشه ها؛</li> <li>8- بل احجام کاری؛ و</li> <li>9- سایر اسناد تشکیل دهنده قرارداد که در <b>شرایط خاص قرارداد</b> از آن تذکر رفته است.</li> </ol>	
<p>3.1 زبان و قانون نافذ بر قرارداد در <b>شرایط خاص قرارداد</b> بیان گردیده است.</p>	<p>ماده 3- زبان و قانون قرارداد</p>
<p>4.1 مدیر پروژه به نمایندگی از اداره، تصمیم در مسایل قرارداد میان اداره و قراردادی را اتخاذ می نماید. مگر اینکه طور دیگری در <b>شرایط خاص قرارداد</b> تذکر رفته باشد.</p>	<p>ماده 4- تصمیم مدیر پروژه</p>
<p>5.1 مدیر پروژه با صدور ابلاغیه به قراردادی، مسؤلیت ها و مکلفیت های خود را به شخص دیگری، محول یا مسؤلیت ها و مکلفیت های محول شده را فسخ می نماید.</p>	<p>ماده 5- واگذاری</p>
<p>6.1 هر گونه ارتباط بر قرار شده میان طرفها باید بصورت کتبی بوده و هرگونه ابلاغیه صرف در صورت تسلیمی قابل اجرا می باشد.</p>	<p>ماده 6- ارتباطات</p>
<p>7.1 قراردادی باید اداره را کتباً در مورد اعطای قراردادهای فرعی تحت این قرارداد، در صورتیکه قبلاً در آفر داوطلب مشخص نگردیده باشد اطلاع دهد. واگذاری بخشی قرارداد به قراردادی فرعی در روشنی ماده سی و ششم قانون تدارکات صورت میگیرد. اعطای قرارداد فرعی مکلفیت ها، وجایب</p>	<p>ماده 7- عقد قرارداد های فرعی</p>

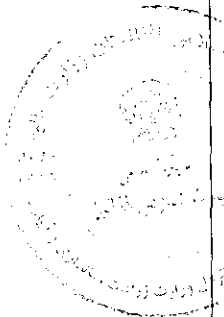
<p>و مسوولیت های اکمال کننده تحت این قرارداد را متاثر نمی سازد.</p>	
<p>7.2 در صورتیکه قرارداد الی 20 فیصد حجم قرارداد را بدون موافقه کتبی اداره و یا بیشتر از 20 فیصد حجم قرارداد را به قراردادی فرعی واگذار نموده باشد، این عمل نقض قانون تدارکات و تعهدات طرفین تلقی گردیده و تخطی در قرارداد محسوب میگردد. در این صورت قرارداد فسخ و تضمین اجرای قرارداد قابل استرداد نبوده و محرومیت قراردادی اصلی طی مراحل میگردد.</p>	
<p>8.1 قراردادی ساحه کار را با سایر قراردادیان، مقامات دولتی، ارائه کننده گان خدمات و اداره در میان تاریخ تقسیم اوقات کار آنان که در شرایط خاص قرارداد از آن تذکر رفته مشترکاً استفاده می نماید. قراردادی همچنان تسهیلات و خدمات را برای آنها طوریکه در تقسیم اوقات کار تذکر رفته فراهم می نماید. اداره میتواند جدول کاری قرار دادی های دیگر را تغییر داده و قراردادی اصلی را از موضوع مطلع سازد.</p>	<p>ماده 8- سایر قراردادی ها</p>
<p>9.1 قراردادی مکلف است کارمندان کلیدی مندرج جدول کارمندان کلیدی، یا کارمندان دیگری را که توسط مدیر پروژه تأیید گردیده، جهت انجام وظایف مندرج جدول کارمندان کلیدی، استخدام نماید. مدیر پروژه تعویض کارمندان کلیدی را تنها زمانی می پذیرد که شایستگی و توانایی آنها بطور قابل ملاحظه معادل یا بالاتر از کارمندان کلیدی مندرج جدول کارمندان کلیدی باشد.</p>	<p>ماده 9- کارمندان</p>
<p>9.2 مدیر پروژه می تواند درخواست اخراج کارمند قراردادی را با ارائه دلایل نماید. قراردادی اداره را از اخراج کارمند مذکور و عدم ارتباط وی با امور ساختمانی تحت این قرارداد در جریان (7) روز، اطمینان میدهد.</p>	
<p>10.2 اداره و قراردادی هر کدام مسئول جبران خساره خطرات مربوط خود طوریکه در قرارداد تذکر رفته است، می باشند.</p>	<p>ماده 10- خطرات به اداره و قراردادی</p>
<p>11.1 خطرات ذیل از آغاز کار امور ساختمانی الی صدور سند تصدیقنامه رفع نواقص، مربوط به اداره می باشد:</p> <p>1- خطر صدمه شخصی، مرگ، یا خساره به ملکیت (به استثنای امور ساختمانی، تأسیسات، مواد خام، و تجهیزات) که ناشی از:</p> <p>(1) استفاده یا تصرف ساحه توسط ساختمان یا به منظور ساختمان که نتیجه اجتناب نا پذیر امور ساختمان باشد؛ یا</p> <p>(2) غفلت، تخطی از مسوولیت قانونی یا مداخله در حقوق قانونی توسط اداره یا توسط شخص که در استخدام و یا طرف قرارداد با اداره باشد به استثنای خود قراردادی</p> <p>2- خطر خساره به امور ساختمانی، تأسیسات، مواد خام و تجهیزات به اندازه که ناشی از تقصیر اداره بوده یا خطرات ناشی از دیزاین یا از اثر جنگ یا آلودگی که منطقه که ساحه کار در آن</p>	<p>ماده 11- خطرات مربوط اداره</p>

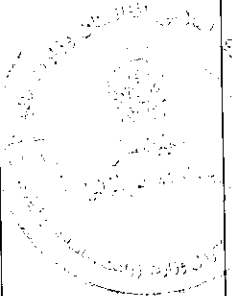
<p>واقع شده است را متاثر سازد.</p>	
<p>11.2 خطر زیان یا خساره به امور ساختمانی، تأسیسات، مواد خام، به استثنای زیان و خساره از زمان آغاز کار الی صدور تصدیقنامه رفع نواقص مربوط به اداره می باشد مگر اینکه مفقودی و خساره ناشی از موارد ذیل باشد:</p> <p>1- نقص موجود در تاریخ تکمیلی امور ساختمانی؛</p> <p>2- حادثه صورت گرفته قبل از تاریخ تکمیلی که خطر مربوط به اداره نباشد؛ یا</p> <p>3- فعالیت های قراردادی در ساحه بعد از تاریخ تکمیل.</p>	
<p>12.1 خطرات صدمه شخصی، مرگ، و زیان یا خساره به ملکیت (بدون محدودیت بشمول امور ساختمان، تأسیسات، مواد خام، و تجهیزات) از آغاز کار امور ساختمانی الی صدور تصدیقنامه مسؤلیت رفع نواقص که مربوط به اداره نباشد، مسؤلیت قراردادی می باشد.</p>	<p>ماده 12- خطرات مربوط به قراردادی</p>
<p>13.1 قراردادی مکلف است پوشش بیمه حادثات ذیل ناشی از خطرات خود را از تاریخ آغاز کار الی ختم میعاد مسؤلیت رفع نواقص، بنام مشترک اداره و قراردادی، به مبلغ مندرج <b>شرایط خاص قرارداد</b>، مهیا سازد:</p> <p>1- زیان یا خساره به امور ساختمانی، تأسیسات، و مواد خام؛</p> <p>2- زیان یا خساره تجهیزات؛</p> <p>3- زیان یا خساره ملکیت (به استثنای امور ساختمانی، تأسیسات، مواد خام، و تجهیزات) مربوط به قرارداد؛ و</p> <p>4- صدمه شخصی یا مرگ.</p>	<p>ماده 13- بیمه</p> 
<p>13.2 قراردادی، پالیسی بیمه را قبل از تاریخ آغاز کار جهت تأییدی به مدیر پروژه تسلیم می نماید. بیمه در برگیرنده <b>پروکلت جبران خساره</b> قابل پرداخت می باشد.</p>	
<p>13.3 در صورت عدم ارائه پالیسی بیمه و تصدیقنامه بیمه توسط قراردادی، اداره بیمه لازم را بدین منظور فراهم و قیمت بیمه پرداخت شده را از قراردادی حصول یا در صورت عدم پرداخت، قرض قابل پرداخت بالای قراردادی محسوب میگردد.</p>	
<p>13.4 هرگونه تغییر در شرایط بیمه بدون تأیید مدیر پروژه قابل قبول نمی باشد.</p>	
<p>13.5 طرفین مطابق شرایط پالیسی بیمه عمل می نمایند.</p>	
<p>14.1 قراردادی در ترتیب آفر به گزارش بررسی ساحه مندرج <b>شرایط خاص قرارداد</b> و سایر معلومات که در دسترس داوطلب قرارداده می شود اتکا می نماید.</p>	<p>ماده 14- گزارش تحقیق ساحه</p>
<p>15.1 مدیر پروژه به پرسش ها در مورد <b>شرایط خاص قرارداد</b>، توضیحات ارائه می نماید.</p>	<p>ماده 15- پرسش ها در مورد شرایط خاص قرارداد</p>
<p>16.1 قراردادی امور ساختمانی را در مطابقت به مشخصات تخنیکی و نقشه ها اجرا و نصب می</p>	<p>ماده 16- قراردادی</p>

	نماید.	
ماده 17- تاریخ تخمینی امور ساختمان	17.1 قراردادی کار امور ساختمانی را بعد از اخذ نامه آغاز کار شروع و طبق برنامه کاری ارائه شده یا تجدید شده که از جانب مدیر پروژه تصدیق شده باشد، اجرا و در تاریخ تخمینی تکمیلی، تکمیل می نماید.	
ماده 18- تصدیق توسط مدیر پروژه	18.1 قراردادی مشخصات تخنیکی و نقشه ها را که نشان دهنده امور ساختمانی مؤقت می باشد به مدیر پروژه جهت تأیید ارائه می نماید.	
	18.2 قراردادی مسئول دیزاین امور ساختمانی مؤقت می باشد.	
	18.3 تصدیق دیزاین امور ساختمانی مؤقت توسط مدیر پروژه، مسؤلیت قراردادی در دیزاین ارائه شده ساختمان های مؤقت را متاثر نمی سازد.	
	18.4 در صورت لزوم، قراردادی تصدیق اشخاص ثالث را در دیزاین امور ساختمانی مؤقت حاصل می نماید.	
	18.5 تمام نقشه های تهیه شده قراردادی جهت اجرای امور ساختمانی مؤقت و دایمی قبل از استفاده باید توسط مدیر پروژه تأیید گردند.	
ماده 19- ایمنی	19.1 قراردادی مسؤل ایمنی تمام فعالیت ها در ساحه می باشد.	
ماده 20- اکتشاف	20.1 هر شی تاریخی یا با ارزش که بصورت تصادفی در ساحه کشف گردد، ملکیت اداره می باشد. در صورت کشف، قراردادی امور ساختمانی را توقف و مدیر پروژه را از موضوع مطلع می سازد. مدیر پروژه موضوع را به اطلاع ادارات وزارت اطلاعات و فرهنگ طبق ماده 10 قانون حفاظت از دارائی های فرهنگی و تاریخی می رساند.	
	21.1 اداره تمام ساحه را در اختیار قراردادی قرار می دهد. در صورتیکه اداره ساحه را در تاریخ مندرج شرایط خاص قرارداد در اختیار قراردادی قرار ندهد، تاخیر در شروع فعالیت های مربوط تقصیر اداره پنداشته شده که خود یک عمل قابل جبران می باشد.	ماده 21- ملکیت ساحه
ماده 22- دسترسی به ساحه	22.1 قراردادی اجازه دسترسی ساحه و دیگر محلات مرتبط به کار امور ساختمانی را به مدیر پروژه یا شخص با صلاحیت که از جانب مدیر پروژه معرفی گردیده، می دهد.	
ماده 23- دستور، تفتیش و بررسی	23.1 قراردادی تمام دستاویزهای مدیر پروژه را که در مطابقت به قوانین قابل تطبیق در ساحه باشد، انجام می دهد.	
	23.2 قراردادی مکلف است اجازه بررسی ساحه، دفاتر، حسابات و یادداشت های خود و قراردادی های فرعی مربوط به انجام این قرارداد را به مقتضای موظف از جانب حکومت بدهد. قراردادی توجه داشته باشد که مطابق بند 1 ماده 60 فساد و تقلب که بیان کننده عمل جلوگیری از تفتیش و بررسی دولت از جانب قراردادی مطابق بند 2 ماده 23 حق تفتیش و بررسی حکومت، ایجاد مانع تلقی گردیده و منجر به فسخ قرارداد و غیر واجد شرایط بودن می گردد.	
ماده 24- منازعه	24.1 در صورتیکه تصمیم مدیر پروژه به باور قراردادی خارج از صلاحیت وی تحت قرارداد یا تصمیم نادرست باشد، در اینصورت تصمیم اتخاذ شده در جریان (14) روز از اطلاعیه تصمیم، به مرجع حل و فصل منازعات ارجاع می گردد.	
	24.2 مرجع تصمیم کتبی خود را در جریان (28) روز از اخذ اطلاعیه منازعه، ارائه می نماید.	
		ب. کنترل زمان

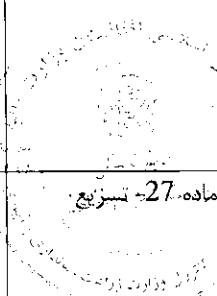
<p>25.1 قراردادی مکلف است بعد از اخذ نامه قبولی آفر، در حدود زمان مندرج شرایط خاص قرارداد، برنامه کاری، ترتیبات، و زمان بندی فعالیت های اموشاختمانی را جهت تأییدی به مدیر پروژه ارائه نماید.</p>	<p>ماده 25- پلان کاری</p>
<p>25.2 پلان کاری تجدید شده باید نشان دهنده پیشرفت واقعی بدست آمده هر فعالیت و اثر پیشرفت بدست آمده بالای زمان کار با قیمانده، بشمول هر تغییر در تسلسل فعالیت ها باشد.</p>	
<p>25.3 قراردادی پلان کاری تجدید شده را در خلال مدت مشخص شده شرایط خاص قرارداد، جهت تأیید به مدیر پروژه ارائه می نماید. در صورت عدم ارائه پلان کاری تجدید شده در خلال مدت مشخص شده شرایط خاص قرارداد، مبلغ مندرج شرایط خاص قرارداد از پرداخت بعدی معطل قرارداده شده و الی ارائه پلان کاری تجدید شده، معطلی پرداخت آن ادامه می یابد.</p>	
<p>25.4 تأیید پلان کاری قراردادی توسط مدیر پروژه، مکلفیت های قراردادی را متاثر نمی سازد. قراردادی می تواند پلان کاری خود را در هر زمان بازنگری نموده و به مدیر پروژه ارائه نماید. پلان کاری تجدید شده نشان دهنده اضافه کاری و کم کاری و واقعات قابل جبران می باشد.</p>	
<p>26.1 مدیر پروژه در صورت وقوع حادثه قابل جبران یا دستور اضافه کاری که تکمیل کار امور ساختمان را در تاریخ تخمینی تکمیل ناممکن سازد، بدون تسریع کار توسط قراردادی که سبب وقوع مصرف اضافی به وی گردد، تاریخ تخمینی تکمیل امور ساختمان را تمدید می نماید.</p>	<p>ماده 26- تمدید تاریخ تخمینی تکمیل</p>
<p>26.2 مدیر پروژه در جریان 21 روز از درخواست تمدید، تصمیم و اندازه تمدید را با در نظر داشت اثرات واقعات قابل جبران یا اختلاف با ارائه معلومات حمایتی، اتخاذ می نماید. در صورت عدم ارائه هشدار بموقع از جانب قراردادی مبنی بر تأخیر یا عدم همکاری قراردادی بمنظور جلوگیری تأخیر، این تأخیر در بررسی تاریخ تخمینی تکمیل تمدید شده، مد نظر گرفته نمیشود.</p>	
<p>27.1 در صورتیکه اداره خواهان تکمیل کار امور ساختمان در تاریخ پیشتر از تاریخ تخمینی تکمیل باشد، مدیر پروژه پیشنهاد های قیمت گذاری شده را جهت تطبیق تسریع لازم از قراردادی مطالبه می نماید. در صورت قبول پیشنهاد از جانب اداره، تاریخ تخمینی تکمیل طبقاً تعدیل و توسط اداره و قراردادی تأیید میگردد.</p>	<p>ماده 27- تسریع</p>
<p>27.2 پیشنهاد های قیمت گذاری شده قراردادی جهت تسریع تکمیل امور ساختمانی بعد از قبولی از جانب اداره، در قیمت قرارداد دمج و اضافه کاری محسوب میگردد.</p>	
<p>28.1 مدیر پروژه می تواند دستور تأخیر اعمال یا تأخیر پیشرفت هر فعالیت در محدوده امور ساختمانی را به قراردادی بدهد.</p>	<p>ماده 28- تأخیر سفارش شده توسط مدیر پروژه</p>
<p>29.1 اداره یا قراردادی از یکدیگر بمنظور اشتراک در جلسات اداری، درخواست نموده می توانند. هدف از جلسات اداری بررسی پلان کار امور ساختمانی باقیمانده و برخورد با حادثات مندرج بند 1 ماده 32 می باشد.</p>	<p>ماده 29- جلسات مدیریت</p>
<p>29.2 مدیر پروژه اجندای بحث شده در جلسه اداری را ثبت و کاپی های آن را به اداره و حاضرین جلسه ارائه می نماید. فعالیت های قابل اجرا توسط طرفین در جلسه اداری و یا بعد از آن توسط مدیر پروژه تعیین می گردد.</p>	
<p>30.1 قراردادی بزود ترین فرصت ممکن مدیر پروژه را از وقوع حوادث یا شرایط مشخص احتمالی که سبب ورود تأثیر منفی روی کیفیت امور ساختمانی، افزایش قیمت قرارداد، یا تأخیر انجام امور ساختمان میگردد، هشدار میدهد. قراردادی اثرات تخمینی حوادث یا شرایط مشخص احتمالی را بالای قیمت</p>	<p>ماده 30- هشدار زود هنگام</p>

قرارداد و تاریخ تکمیل، بزود ترین فرصت ممکن به مدیر پروژه ارائه می نماید.	
30.1 قراردادی با مدیر پروژه در حصه ترتیب یا مدنظر گرفتن پیشنهادها جهت جلوگیری یا کاهش اثرات حوادث یا شرایط توسط اشخاص ذیدخل و جهت انجام دستور مدیر پروژه، همکاری می نماید.	
<b>ج. کنترل کیفیت</b>	
31.1 مدیر پروژه کار امور ساختمان را بررسی نموده و در صورت موجودیت نواقص، قراردادی را مطلع می سازد. این بررسی کار امور ساختمان تأثیری بر مسؤلیت قراردادی ندارد. مدیر پروژه دستور جستجو و برملا ساختن نواقص را به قراردادی داده و قراردادی هر قسمت امور ساختمانی را که به باور مدیر پروژه دارای نواقص است، بررسی می نماید.	ماده 31- تشخیص نواقص
32.1 در صورت دستور مدیر پروژه جهت انجام آزمایش که در مشخصات تخنیکی از آن تذکر نرفته، و در صورت تثبیت نواقص، مصرف بررسی و نمونه ها از جانب قراردادی پرداخت میگردد. در صورت عدم موجودیت نواقص، حادثه قابل جبران تلقی میگردد.	ماده 32- آزمایش
33.1 مدیر پروژه قراردادی را از موجودیت هرگونه نواقص قبل از میعاد رفع نواقص که از تاریخ تکمیلی مشخص شده <b>شرایط خاص قرارداد</b> آغاز میگردد، مطلع می سازد. میعاد رفع نواقص الی تکمیل رفع نواقص، تمدید میگردد.	ماده 33- تصحیح نواقص
33.2 قراردادی هر نواقص اطلاع داده شده توسط مدیر پروژه را در طول زمان مشخص شده اطلاعیه رفع نواقص رفع می نماید.	
34.1 در صورتیکه قراردادی نواقص را در طول زمان مشخص شده اطلاعیه رفع نواقص مدیر پروژه، رفع ننماید، در اینصورت، مدیر پروژه مصارف رفع نواقص را بررسی و قراردادی مبلغ متذکره از تأمینات قراردادی وضع می گردد.	ماده 34- نواقص تصحیح نشده
<b>د. کنترل مصارف</b>	
35.1 بل احجام کاری در برگزیده اقلام، نصب، آزمایش و راه اندازی امور ساختمانی که توسط قراردادی اجرا میگردد، می باشد.	ماده 35- بل احجام کاری
35.2 بل احجام کاری جهت محاسبه قیمت قرارداد استفاده میگردد. پرداخت برای مقدار امور ساختمان انجام شده به نرخ مندرج بل احجام کاری برای هر قلم صورت میگردد.	
36.1 قراردادی به درخواست مدیر پروژه، جزئیات مصارف هر نرخ در بل احجام کاری را ارائه می نماید.	ماده 36- تغییر مقدار
37.1 تمامی اضافه کاری و کم کاری ها در برنامه کاری تجدید شده توسط قراردادی شامل می گردد.	ماده 37- اضافه کاری

1) در قرارداد با پرداخت بالمقطع بل احجام کاری حذف و بجای آن جدول فعالیت و بند 1 ماده 37 شرایط عمومی قرارداد با بند 2 ماده 37 شرایط عمومی قرارداد بشکل ذیل تعویض گردد:

بند 1 ماده 37 قراردادی جدول فعالیت تجدید نظر شده خویش را در جریان 1-4 روز از اطلاعیه، به مدیر پروژه ارائه می نماید. فعالیت های جدول فعالیت با فعالیت های برنامه کاری هماهنگی داشته باشند.

بند 2 ماده 37 در صورت پرداخت برای مواد خام در ساحه بطور جداگانه، قراردادی تسلیمی مواد خام در ساحه را بطور جداگانه در جدول فعالیت ارائه می نماید.

2) در قرارداد با پرداخت بالمقطع بل احجام کاری حذف و بجای آن جدول فعالیت و ماده 38 شرایط عمومی قرارداد با بند 1 ماده 38 شرایط عمومی قرارداد بشکل ذیل تعویض گردد:

بند 1 ماده 38 تعدیل جدول فعالیت جهت نرخ تغییر برنامه یا شیوه کاری به صلاحیت قراردادی صورت میگردد. در صورت تغییر جدول فعالیت، قیمت های جدول فعالیت تغییر نمی نمایند.

	و کم کاری
38.1 در صورت دستور اضافه کاری توسط مدیر پروژه، قراردادی نرخ خود را برای اضافه کاری دستور داده شده در جریان 7 روز یا مدت بیشتر که توسط مدیر پروژه بیان شده ارائه می نماید. مدیر پروژه نرخ های ارائه شده را بررسی می نماید.	ماده 38- پرداخت های برای اضافه کاری ها
38.2 در صورتیکه قلم اضافه کاری شامل اقلام بل احجام کاری نیز باشد، نرخ قبلاً ارائه شده در بل احجام کاری منحیث نرخ برای اضافه کاری در نظر گرفته می شود.	
38.3 در صورتیکه نرخ ارائه شده مناسب نباشد، مدیر پروژه تغییرات را سفارش و تغییرات را در قیمت قرارداد به اساس تخمین اثرات تغییرات در مصارف قراردادی، وارد می نماید.	
38.4 در صورتیکه به نسبت استجعالیت زمان کافی برای ارائه و بررسی نرخ ها وجود نداشته باشد یا سبب تأخیر در کار گردد، نرخ ارائه نگردیده و اختلاف منحیث حادثه قابل جبران پنداشته می شود.	
38.5 قراردادی مستحق پرداخت مصارف اضافی که می بایست ذریعه ارسال هشدار زود هنگام جلوگیری گردد، نمی باشد.	
39.1 در صورت تجدید نظر در پلان کاری <sup>۳</sup> ، قراردادی تخمین جریان پول نقد تجدید نظر شده خویش را به مدیر پروژه ارائه می نماید. تخمین جریان پول نقد شامل اسعار مختلف مندرج قرارداد بوده و مطابق نرخ مبادله قرارداد تبدیل میگردد.	ماده 39- تخمین جریان پول نقد
40.1 قراردادی به صورت ماهانه ارزش تخمینی امور ساختمانی انجام شده منفی مجموعه مبلغ تصدیق شده قبلی را به مدیر پروژه تسلیم می نماید.	ماده 40- تصدیق نامه پرداخت ها
40.2 مدیر پروژه صورت مالی ماهانه قراردادی را بررسی و مبلغ قابل پرداخت به قراردادی را تصدیق می نماید.	
40.3 ارزش امور ساختمانی انجام شده توسط مدیر پروژه تشخیص میگردد.	
40.4 ارزش امور ساختمانی انجام شده شامل مقدار اقلام بل احجام کاری <sup>۴</sup> تکمیل شده می باشد.	
40.5 ارزش امور ساختمانی انجام شده شامل ارزیابی اختلاف و حادثه قابل جبران می باشد.	
40.6 مدیر پروژه اقلام قبلاً تصدیق شده در تصدیق نامه قبلی را در نظر نگرفته و یا متناسب به مقدار قبلاً تصدیق شده که شامل صورت ماهانه فعلی می باشد از صورت ماهانه فعلی کم می کند.	
41.1 پرداخت ها در پیش پرداخت مجرا می گردد، پرداخت ها به قراردادی در خلال مدت (30) روز بعد از تصدیق صورت حساب ارائه شده توسط اداره صورت می گیرد.	ماده 41- پرداخت ها
41.2 تمام پرداخت ها به واحد پول افغانی صورت می گیرد، مگر اینکه در شرایط خاص قرارداد طور دیگری تذکر رفته باشد.	
41.3 اقلام امور ساختمان که نرخ یا قیمت ارائه نشده، شامل دیگر قیمت ها و نرخ ها در قرارداد محسوب گردیده و از جانب اداره به آن پرداخت صورت نمیگیرد.	
42.1 موارد ذیل وقایع قابل جبران می باشد:	ماده 42- وقایع قابل جبران
1- اداره ساحه کار را در زمان تسلیمی ساحه مندرج مطابق بند 1 ماده 21 شرایط عمومی قرارداد تسلیم ننموده است.	

<sup>۳</sup> در قرارداد با پرداخت بالمقطع، بعد از برنامه کاری، جدول فعالیت اضافه گردد  
<sup>۴</sup> در قرارداد با پرداخت بالمقطع، این پاراگراف شکل ذیل تحریر گردد: "ارزش کار امور ساختمانی انجام شده در برگیرنده ارزش فعالیت های تکمیل شده جدول فعالیت می باشد"

<p>2- اداره جدول فعالیت های قراردادیان دیگر را طوری تعدیل نموده که کار امور ساختمان قراردادی تحت این قرارداد را متأثر می سازد؛</p> <p>3- مدیر پروژه دستور تأخیر را صادر می نماید یا نقشه ها، مشخصات تخنیکی یا هم دستور لازم بمنظور اجرای کار امور ساختمان را صادر نمی نماید؛</p> <p>4- مدیر پروژه دستور برملا ساختن یا اجرای آزمایشات اضافی را از قراردادی می نماید که در نتیجه آزمایش، نواقص تثبیت نمی گردد؛</p> <p>5- مدیر پروژه بدون کدام دلایل مؤجه، قراردادی فرعی را اجازه فعالیت نمی دهد؛</p> <p>6- شرایط در ساحه بطور قابل ملاحظه ناسازگار تر نسبت به زمان قبل از صدور نامه قبولی آفر به اساس معلومات فرستاده شده به داوطلبان (بشمول گزارش های تحقیق ساحه)، معلومات قابل دسترس عامه و بررسی عینی ساحه می باشد؛</p> <p>7- مدیر پروژه دستور حل وضعیت پیش بینی نشده ناشی از اقدامات اداره را داده یا کارات اضافی بیل به دلایل ایمنی یا سایر دلایل لازم باشد؛</p> <p>8- قراردادی ها دیگر، مقام های دولتی، خدمات عمومی یا اداره در حدود زمان مندرج قرارداد عمل نمی نمایند، که سبب تأخیر یا مصارف اضافی به این قراردادی میگردد؛</p> <p>9- تأخیر در پرداخت پیش پرداخت توسط اداره</p> <p>10- تاثیر خطرات مربوط اداره به قراردادی؛</p> <p>11- تأخیر صدور تصدیق تکمیل امور ساختمانی بدلائل نامعقول از جانب مدیر پروژه؛</p>	
<p>42.2 در صورت وقوع حائنه قابل جبران که سبب مصارف اضافی یا جلوگیری از تکمیل کار امور ساختمانی قبل از تاریخ تخمینی تکمیل میگردد، قیمت قرارداد و میعاد آن تعدیل می گردد. مدیر پروژه تضمیم در مورد اندازه افزایش قیمت قرارداد و اندازه تمدید تاریخ تخمینی تکمیل امور ساختمان را اتخاذ می نماید.</p>	
<p>42.3 در صورت ورود خساره به منافع اداره، به علت عدم همکاری قراردادی و یا عدم هشدار به موقع توسط قراردادی، قراردادی به همان اندازه مستحق جبران نمی باشد.</p>	
<p>43.1 مدیر پروژه قیمت قرارداد را در صورت تغییر مالیات بشمول مالیه بر معاملات انتفاعی (BRT)، و سایر مالیات در میان مدت (28) روز قبل از تسلیمی آفرها و آخرین تاریخ تصدیق تکمیلی، تعدیل می نماید. این تعدیل ناشی از تغییر در مالیه قابل پرداخت به قراردادی می باشد، مشروط بر اینکه این تغییرات قبلاً در قیمت قرارداد منعکس نگردیده یا ناشی از حکم ماده 47 شرایط عمومی قرارداد، نباشد.</p>	<p>ماده 43- مالیه</p>
<p>44.1 در صورت که طرف قرارداد داخلی باشد پرداخت ها به واحد پولی افغانی صورت می گیرد.</p>	<p>ماده 44- اسعار</p>
<p>45.1 تعدیل قیمت به دلیل وقوع نوسانات در قیمت عوامل بکار رفته در صورت مجاز می باشد که در <b>شرایط خاص قرارداد</b> از آن تذکر رفته باشد.</p>	<p>ماده 45- تعدیل قیم</p>
<p>46.1 اداره الی ختم تمام کار، قسمتی از پول هر پرداخت را که در <b>شرایط خاص قرارداد</b> از آن تذکر رفته، حفظ می نماید.</p>	<p>ماده 46- تأمینات</p>
<p>46.2 تأمینات، بعد از تکمیل کامل قرارداد از جانب قراردادی یا ختم میعاد گزنتی، وراثتی و رفع نواقص و صدور تصدیق نامه ختم قرارداد از جانب اداره به قراردادی مسترد می گردد.</p>	
<p>47.1 جریمه تأخیر به نرخ فی روز مندرج <b>شرایط خاص قرارداد</b> برای روز های تأخیر محاسبه</p>	<p>ماده 47- جریمه تأخیر</p>

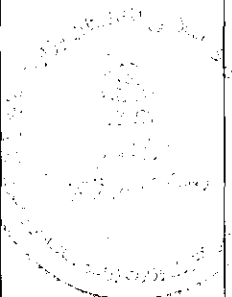

<p>میگردد. در صورتیکه قراردادی موفق به انجام تمام یا قسمتی از کار امور ساختمان در زمان معینه آن نگردد، جریمه تأخیر مطابق حکم ماده سی و نهم قانون تدارکات و حکم یکصد و هشتم طرزالعمل تدارکات، از پرداخت های قراردادی وضع میگردد. در صورتیکه مقدار جریمه تأخیر وضع شده بالغ بر 10 فیصد قیمت مجموعی قرارداد گردد، قرارداد مطابق ماده 35 <b>شرایط عمومی قرارداد</b> فسخ میگردد. پرداخت جریمه تأخیر تأثیری بر مسؤلیت های قراردادی ندارد.</p>	
<p>47.2 در صورت تمدید تاریخ تخمینی تکمیل امور ساختمان بعد از پرداخت جریمه تأخیر، مدیر پروژه هرگونه اضافه پرداخت جریمه تأخیر توسط قراردادی را با تعدیل تصدیقنامه پرداخت بعدی، تصحیح می نماید.</p>	
<p>48.1 در صورت تکمیل امور ساختمانی پیش از تاریخ تخمینی تکمیل، مکافات به نرخ فی روز مندرج (به استثنای روز های که پرداخت مکافات به نسبت سرعت در کار طبق دستور مدیر پروژه صورت گرفته است) <b>شرایط خاص قرارداد</b>، به قراردادی پرداخت میگردد. مدیر پروژه کار اجرا شده را که زمان اجرای آن هنوز فرا نرسیده است تصدیق می نماید.</p>	<p>ماده 48- مکافات</p>
<p>49.1 اداره پیش پرداخت را در مقابل تضمین بانکی غیر مشروط در فورم مربوط و از بانک قابل قبول اداره به مبلغ و اسعار معادل پیش پرداخت، به مبلغ و تاریخ مندرج <b>شرایط خاص قرارداد</b>، به قراردادی پرداخت می نماید. تضمین پیش پرداخت الی باز پرداخت پیش پرداخت اعتبار داشته، اما مبلغ تضمین پیش پرداخت بتدریج به اندازه باز پرداخت پیش پرداخت توسط قراردادی، کم میگردد. در پیش پرداخت تکنانه وضع نمیگردد.</p>	<p>ماده 49- پیش پرداخت</p>
<p>49.2 قراردادی پیش پرداخت را صرف برای پرداخت به تجهیزات، تأسیسات، مواد خام و مصارف تجهیز کردن لازم مشخص شده جهت اجرای قرارداد، استفاده می نماید. قراردادی جهت تثبیت استفاده پیش پرداخت بمنظور موارد فوق، کاپی های انوایس ها یا دیگر اسناد را به مدیر پروژه ارائه می نماید.</p>	
<p>49.3 پیش پرداخت از پرداخت های قابل پرداخت به قراردادی وضع می گردد. پیش پرداخت یا باز پرداخت پیش پرداخت در بررسی ارزش امور ساختمان انجام شده، اختلاف، تعدیل قیمت، حادثه قابل جبران مکافات، یا جریمه تأخیر، مد نظر گرفته نمی شود.</p>	
<p>50.1 داوطلب برنده در مدت 10 روز بعد از دریافت نامه قبولی آفر، تضمین اجرای مشخص شده در <b>شرایط خاص قرارداد</b>، را به شکل قابل قبول به اداره به اسعار قیمت قرارداد ارائه می نماید. تضمین اجرا به مدت (28) روز بعد از تاریخ صدور تصدیقنامه تکمیل، دارای اعتبار می باشد.</p>	<p>ماده 50- تضمینات</p>
<p>51.1 در صورت لزوم، مزد کار روزانه ارائه شده در آفر داوطلب برای محاسبه پرداخت مقدار اضافی کار که به اساس هدایت قبلی کتبی مدیر پروژه انجام یافته باشد، استفاده می گردد.</p>	<p>ماده 51 - مزد کار</p>
<p>51.2 قراردادی تمام امور ساختمانی قابل پرداخت تحت به اساس مزد کار را در فورمه های تأیید شده توسط مدیر پروژه ثبت می نماید. هر فورمه تکمیل شده در خلال (2) روز از جانب مدیر پروژه تصدیق و امضاء می گردد.</p>	
<p>51.3 پرداخت مزد کار صرف در صورت ارائه فورمه های امضاء شده، صورت میگیرد.</p>	

<p>52.1 قراردادی بمصرف خود، مسؤولیت رفع نواقص زبان یا خساره به امور ساختمانی یا مواد خام که در امور ساختمانی ترکیب میگردد را در مدت زمان میان تاریخ آغاز کار و ختم معاد رفع نواقص در صورت که ناشی از اهمال یا فروگذاری قراردادی باشد را دارد.</p>	<p>ماده 52- مصارف ترمیم</p>
<p>ح. اختتام قرارداد</p>	
<p>53.1 قراردادی بعد از تکمیل امور ساختمانی از مدیر پروژه درخواست صدور تصدیقنامه تکمیل امور ساختمانی را نموده و مدیر پروژه بعد از تصدیق تکمیل امور ساختمانی، تصدیقنامه را صادر می نماید.</p>	<p>ماده 53- تکمیل</p>
<p>54.1 اداره در جریان (7) روز بعد از صدور تصدیقنامه تکمیل، ساحه و امور ساختمانی را تسلیم میگیرد.</p>	<p>ماده 54- تسلیمی</p>
<p>55.1 قراردادی قبل از ختم معاد رفع نواقص، حساب مشرح مجموع بول قابل پرداخت به خود تحت این قرارداد را به مدیر پروژه ارائه می نماید. مدیر پروژه تصدیقنامه رفع نواقص را صادر و هر گونه پرداخت باقیمانده نهایی قراردادی را در جریان (56) روز که بعد از دریافت حساب مکمل و صحیح از جانب قراردادی تصدیق می نماید. در غیر آن، مدیر پروژه در جریان (56) روز جدول را که بیانگر تصحیحات و افزودی لازم را صادر می نماید. در صورت عدم قبول حساب نهایی که دوباره توسط قراردادی ارائه گردیده، مدیر پروژه تصمیم در مورد مبلغ قابل پرداخت به قراردادی تحت این قرارداد را اتخاذ و تصدیقنامه پرداخت را صادر می نماید.</p>	<p>ماده 55- حساب نهایی</p>
<p>56.1 در صورت لزوم، قراردادی نقشه ها و یا رهنمود های عملیاتی و مراقبت را در تاریخ مندرج شرایط خاص قرارداد ارائه می نماید.</p>	<p>ماده 56- رهنمود عملیاتی و مراقبت</p>
<p>56.2 در صورت عدم ارائه نقشه ها و یا رهنمود های عملیاتی و مراقبت در تاریخ مشخص شده شرایط خاص قرارداد از جانب قراردادی یا عدم تأییدی آن از جانب مدیر پروژه، مبلغ مشخص شده در شرایط خاص قرارداد از پرداخت های باقیمانده به قراردادی پرداخت نمیگردد.</p>	<p>ماده 56- رهنمود عملیاتی و مراقبت</p>

<p>57.1 قرارداد در اثر تخطی قراردادی از ایفای شرایط و تعهدات مندرج آن فسخ می‌گردد.</p>	<p>ماده 57- فسخ قرارداد</p>
<p>57.2 تخطی در قرارداد شامل موارد ذیل بوده اما محدود به آنها نمی باشد:</p> <p>1- قراردادی کار امور ساختمانی را به مدت (28) روز توقف در حالیکه این توقف کار امور ساختمان در پلان کاری فعلی نشان داده نشده و توقف از جانب مدیر پروژه تأیید نگردیده باشد؛</p> <p>2- مدیر پروژه دستور تأخیر امور ساختمان را داده و در جریان (28) روز انصراف از این دستور صورت نگرفته باشد؛</p> <p>3- در صورت افلاس و تصفیه قراردادی بدون حالات ادغام و تغییرات تشکیلاتی قراردادی</p> <p>4- با ارسال اطلاعیه توسط مدیر پروژه به قراردادی مبنی بر اینکه عدم رفع یک نقص مشخص نقض اساسی قرارداد بوده و قراردادی نتواند در ميعاد مشخص شده توسط مدیر پروژه، نواقص را رفع نماید؛</p> <p>5- قراردادی امنیت لازم را بصورت پیهم فراهم ننماید؛ و</p> <p>6- در صورتیکه مقدار جریمه تأخیر وضع شده بالغ بر 10 فیصد قیمت مجموعی قرارداد گردد.</p>	
<p>57.3 علرغم موارد فوق، اداره می تواند قرارداد را بصورت یکجانبه فسخ نماید.</p>	
<p>57.4 در صورت فسخ قرارداد، قراردادی کار امور ساختمان را فوراً متوقف داده و بعد از حصول اطمینان اینکه ساحه امن و بیخطر است، ساحه را در اسرع وقت ترک می نماید.</p>	
<p>58.1 در صورتیکه اداره تشخیص دهد که قراردادی در اعمال های فساد کارانه، تقلب، تبانی، اجبار، یا ایجاد موانع در پروسه تدارکات یا در اجرای قرارداد دخیل باشد، اداره بعد از صدور اطلاعیه (14) روزه به قراردادی، قرارداد را فسخ و قراردادی را از ساحه اخراج و بند 5 ماده 59 قابل تطبیق می باشد.</p>	<p>ماده 58- فساد و تقلب</p>
<p>58.2 در صورتیکه کارمند قراردادی در اعمال های فساد کارانه، تقلب، تبانی، اجبار، یا ایجاد موانع در جریان اجرای قرارداد دخیل باشد، کارمند مطابق بند 1 ماده 9 شرایط عمومی قرارداد، اخراج می‌گردد.</p>	
<p>58.3 اداره، داوطلب، قراردادی و قراردادی فرعی مکلف اند اصول عالی اخلاقی را در مراحل داوطلبی و اجرای قرارداد را رعایت نمایند. روی این ملحوظ اصطلاحات آتی مفاهیم ذیل را افاده می نمایند:</p> <p>1- فساد: عبارت از درخواست، دریافت، دادن یا پیشنهاد به صورت مستقیم یا غیرمستقیم هرچیز با ارزشیکه به صورت غیرمناسب کارکردهای جانب دیگر<sup>3</sup> (کارمندان تدارکات) را تحت تاثیر قرار دهد.</p> <p>2- تقلب: ارتکاب هرگونه فروگذاری به شمول کتمان حقایق که عمداً و یا سهواً به منظور اغفال کارمندان تدارکات و مدیریت قرارداد جهت حصول منفعت مالی و غیر مالی و یا اجتناب از اجرای مکلفیت ها صورت گیرد.</p> <p>3- تبانی: عبارت از سازش میان دو یا بیشتر<sup>4</sup> داوطلبان و یا میان داوطلبان و کارمندان اداره که به منظور بدست آوردن مقاصد نامناسب به شمول تحت تاثیر قراردادن نادرست اعمال سائیرین طرح گردیده باشد.</p> <p>4- اجبار: عبارت از تهدید و یا ضرر رسانیدن به کارمندان تدارکات و مدیریت قرارداد و یا سایر داوطلبان به منظور تحت تاثیر قراردادن اعمال آنان به صورت مستقیم یا غیر مستقیم می باشد.</p>	

3- به مقام رسم دولتی اطلاق می‌گردد. اصطلاح "منفعت" و "مکلفیت" مربوط به پروسه تدارکات یا اجرای قرارداد می باشد.  
 4- به شرکت کننده های پروسه تدارکات (بشمول مقامات دولتی) که قصد سازش یا کاهش سطح رقابت در پروسه تدارکات را داشته اند، اطلاق می‌گردد.

5- ایجاد اخلال و موانع: عبارت از تخریب، تزویر، تغییر یا کتمان اسناد و اظهارات نادرست در پروسه تدارکات و یا امور نظارتی مربوط می باشد.

اداره پیشنهاد اعطای قرارداد به داوطلب برنده ای را که مستقیماً یا از طریق نماینده مرتکب فساد، تقلب، تبانی، اجبار یا ایجاد اخلال و موانع در مراحل داوطلبی گردیده است لغو می نماید.

اداره در صورت ارتکاب فساد، تقلب، تبانی، اجبار و اخلال در مراحل تدارکات توسط کارمند اداره ، موضوع را در اسرع وقت به مراجع ذیربط ارجاع می نماید.

اداره داوطلب یا قراردادی را در صورت ارتکاب اعمال مندرج فقره (ا) ماده چهل و نهم قانون تدارکات از اشتراک در مراحل تدارکات محروم می نماید.

داوطلب، قراردادی و قراردادی فرعی مکلف است، زمینه تفتیش و بررسی حسابات، یادداشت ها و سایر اسناد مربوط به تسلیمی آفر و اجرای قرارداد را توسط مفتشین موظف از جانب اداره فراهم نماید.

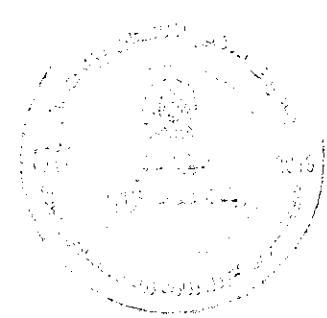

امضاء

<p>58.4 هیچ نوع فیس، مکافات، تخفیف، تحفه، کمیشن، یا پرداخت دیگری مرتبط به پروسه تدارکات یا اجرای امور ساختمانی به استثنای آنهاییکه در آفر یا قرارداد ذکر باشد، اخذ یا داده نمی شود.</p>	
<p>59.1 در صورت فسخ قرارداد بدلیل تخطی توسط قراردادی، مدیر پروژه تصدیقنامه ارزش کار انجام شده را بعد از تفریق پیش پرداخت پرداخت شده الی تاریخ صدور تصدیقنامه و فیصدی قابل تطبیق بالای کار امور ساختمانی تکمیل نشده مطابق <b>شرایط خاص قرارداد</b>، را صادر می نماید. جریمه تأخیر اضافی قابل تطبیق نمی باشد. در صورتیکه مجموعه قابل پرداخت اداره به قراردادی کمتر از پیش پرداخت باشد، پس تفاوت آن قرض قابل پرداخت به اداره محسوب می گردد.</p>	<p>ماده 59- پرداخت بمحض فسخ</p>
<p>59.2 در صورتیکه قرارداد بصورت یکجانبه از طرف اداره یا بدلیل تخطی قراردادی توسط اداره فسخ گردد، مدیر پروژه تصدیقنامه مبلغ کار انجام شده، بعد از تفریق پیش پرداخت اخذ الی تاریخ صدور تصدیقنامه را صادر می نماید.</p>	
<p>60.1 در صورت فسخ قرارداد ناشی از قصور قراردادی، ملکیت تمام مواد خام در ساحه، تأسیسات، تجهیزات، کار امور ساختمانی مؤقت، و امور ساختمانی از ملکیت اداره می باشد.</p>	<p>ماده 60- ملکیت</p>
<p>61.1 در صورتیکه امکان انجام امور ساختمانی قرارداد از اثر بروز جنگ یا حادثه دیگری خارج از کنترل اداره یا قراردادی متأثر گردد، مدیر پروژه از عدم امکان انجام قرارداد تصدیق می نماید. قراردادی بعد از اخذ این تصدیقنامه به اسرع وقت کار را متوقف و ساحه را ترک و پرداخت به تمام کار انجام شده قبل از دریافت تصدیقنامه و کار ها تعهد شده قبلی که بعد از صدور تصدیقنامه انجام می یابد، صورت می گیرد.</p>	<p>ماده 61- عدم امکان تطبیق قرارداد</p>
<p>62.1 حل منازعه بطور دوستانه: 1- اداره و قراردادی حد اکثر تلاش خویشرا جهت حل منازعات بطور دوستانه که ناشی یا مرتبط به قرارداد یا تفسیر آن باشد، انجام میدهند. 64.1 مرجع حل و فصل منازعات: 2- در صورتیکه به باور قراردادی تصمیم مدیر پروژه خارج از صلاحیت او تحت قرارداد یا تصمیم اتخاذ شده غلط باشد، قراردادی در جریان (14) روز بعد از دریافت اطلاع کتبی از تصمیم مدیر پروژه، موضوع را به مرجع حل و فصل منازعات مندرج <b>شرایط خاص قرارداد</b> راجع میسازد. 64.2 حکمیت: 3- در صورت عدم قناعت هر جانب از تصمیم مرجع حل و فصل منازعات یا عدم اتخاذ تصمیم مرجع حل و فصل منازعات در جریان (28) روز از ارجاع منازعه، هر جانب می تواند در جریان (28) روز از تصمیم خویش مبنی بر ارجاع موضوع به محاکم ذیصلاح مطلع سازند.</p>	<p>ماده 62- حل منازعه</p> 



دکترهنی، اوبولگولو او مالداري وزارت  
وزارت زراعت، آبياري و مالداري

د افغانستان اسلامي جمهوري دولت  
دولت جمهوري اسلامي افغانستان



Islamic Republic of Afghanistan  
Ministry of Agriculture, Irrigation and Livestock

معينيت مالي و اداري

رياست تهيه و تداركات

آمریت تداركات امور ساختماني

مدیریت عمومی تداركات امور ساختماني

تاریخ ۲۷ / ۱ / ۱۳۹۸

شماره: (۵۴۲)

نامه قبولي آفر

از رياست تهيه و تداركات وزارت زراعت، آبياري و مالداري

آدرس: جمال مينه ناحيه سوم کابل افغانستان

به: شرکت ساختماني احسان حکيم دارنده جواز نمبر (D-33515)

آدرس: جاده ميدان هوايي افغان ملي چوک ارزگان، مرکز ارزگان، ترينکوت، ارزگان

این نامه قبولي آفر به تاسی از ماده بیست و سوم قانون تداركات و حکم هشتماد و پنجم طرز العمل تداركات صادر و بموجب آن اطلاع داده میشود که آفر ارایه شده شما مؤرخ ۱۳۹۷/۱۲/۱۴ برای پروژه بازسازی کانال و ترناب شورنگ مانده ولسوالی مرکز ولایت ارزگان به قیمت مجموعی ۱,۳۳۰,۶۸۰.۰۰ - افغانی (یک میلیون و سه صد و سی هزار و ششصد و هشتاد افغانی) اعطا نماید. طوریکه در مطابقت با دستور العمل برای داوطلبان مندرج شرطنامه مربوطه تدقیق و تصحیح شده است توسط این اداره قبول گردیده است. لذا از شما تقاضا میگردد الی مدت ده (۱۰) روز تقویمی از تاریخ صدور این نامه، در مطابقت به مواد فوق الذکر قانون و طرز العمل تداركات و مواد بیست و هشتم قانون و حکم هفتاد و هشتم طرز العمل، تضمین اجرای قرارداد را طوریکه در شرطنامه مربوطه درج گردیده، به اداره تسلیم نمایید. در غیر آن در مطابقت به ماده بیست و نهم قانون تداركات، تضمین آفر شما قابل استرداد نخواهد بود.

مشخصات تداركات / قرار داد: پروژه بازسازی کانال و ترناب شورنگ مانده ولسوالی مرکز ولایت ارزگان
شماره تشخیص تداركات: MAIL/PD/NCB/W/143/98
قیمت مجموعی: ۱,۳۳۰,۶۸۰.۰۰ - افغانی (یک میلیون و سه صد و سی هزار و ششصد و هشتاد افغانی)
نوعیت تضمین اجرای قرار داد: تضمین اجرا به شکل ضمانت بانکی و غیر مهر و باشد
مقدار تضمین اجرای قرار داد: پنج فیصد (۶۷۰۰۰) افغانی - به مدت ۶ ماه تضمین اجرا ارائه گردد.
زمان عقد قرارداد: بعد از ارائه تضمین حسن اجرا قرارداد عقد می گردد.
مکان عقد قرار داد: ریاست تهيه و تداركات

همچنین غرض مطالعه و مزید معلومات شما، موافقتنامه قرارداد ضمیمه این نامه به شما ارسال گردید.

نام و تخلص: محمد الله "ساحل"

وظیفه: رئیس تهيه و تداركات

امضاء و تاریخ

کاپی

به دوسه

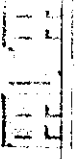

AHSAN-HAKIM CONSTRUCTION COMPANY

# Afghan Investment Support Agency (AISA) Certificate

جمهوری اسلامی افغانستان  
 وزارت تجارت و صنایع  
 وزارت عمومی ثبت اسناد و مالکیت فیزی  
 د افغانستان اسلامی جمهوریت  
 د سرواګسټرۍ او صنایعو وزارت  
 د فزیکي ثبت او فزیکي مالکیت لوی ریاست

Islamic Republic of Afghanistan  
 Ministry of Commerce and Industries  
 Directorate General of Central Business Registry & Intellectual Property

TIN / شناسه ملی: 7008378019



جواز تجارتي  
 شرکت ساختمانی اهنس انجمن حکم  
 Ahsan Hakim Construction Company



مردم ثبت: محمد هاشم  
 د سرواګسټرۍ او صنایعو وزارت  
 محمد هاشم  
 محمد هاشم

It is certified that this license with mentioned name, is registered and issued in accordance with and subject to the effective laws of Afghanistan.

شناسه ملی: 7008378019  
 شناسه ملی: 7008378019  
 شناسه ملی: 7008378019  
 شناسه ملی: 7008378019

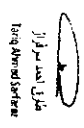

مقام تصدیق و توثیق  
 Director General

تلفون: 05778  
 تلفون: 05778

Handwritten signature and stamp in the middle section.

English text block containing detailed information and possibly a translation of the license terms.

Handwritten notes or dates at the bottom left.

Email ID: ahsanhakeem.ahcc@gmail.com

Cell#: +93 (0)792330746 +93 (0)794085620





دکرتی، اېولوگوني او مالداري وزارت  
وزارت زراعت، آبياري و مالداري

د افغانستان اسلامي جمهوريت  
جمهوری اسلامی افغانستان



**Islamic Republic of Afghanistan**  
**Ministry of Agriculture, Irrigation & Livestock**

معينيت آبياري و منابع طبيعي

رياست آبياري

امريت انجينيروي

Province : UROZGAM

District : CENTER

Village : SHORANG MANDAH

Project : Shohrang Mandah Tarnab and Canal

ولایت : ارزگان

ولسوالی : مرکز

قریه : شورنگ مانده

پروژه : ترناب و کانال شورنگ مانده

شماره	تفصیل امور	واحد	حجم	قیمت تخمینی فیات به افغانی	قیمت تخمینی مجموعی به افغانی	ملاحظه
1	کندن کاری و قطع نمودن زمین مطابق نقشه.	متر مکعب	521	200	104200	
2	سنگ کاری با مصالح مارک 1:4 مطابق نقشه	متر مکعب	197	2500	492500	
3	هنکاف کاری بامصله نسبت 1:3 مطابق نقشه.	متر مربع	315	120	37800	
4	کلتوریت بدون سیخ مارک 150(1:2:4) مطابق نقشه.	متر مکعب	19	4500	85500	
5	چقن دریایی برای کف یا کمپکشن آن مطابق نقشه .	متر مکعب	19.1	500	15280	
6	کلتوریت سیخ دار مارک 200(1:1.5:3) همراه با قالبندی آن مطابق نقشه.	متر مکعب	43	13000	559000	
7	برکاری توسط خاک کشیده شده از تهابها با کمپکشن آن .	متر مکعب	182	200	36400	
مجموع قیمت تخمینی به افغانی					1330680 -	توز

قرار شرح فوق جدول برآورد اول امور کاری پروژه ( ترناب و کانال شورنگ مانده ) ولایت : ارزگان عرض اجراءات بعدی ترتیب و تقدیم است .

انجینیر : سالار (اکبر)

انجینیر دیزاین : عبدالرحمان

انجینیر برآورد : جانامه

*(Handwritten signatures and stamps)*



Handwritten signature and scribbles at the top left of the page.

فورمه نسلیبی افر

فورمه امور ساختمانی کوچک/01

داوطلب این فورمه را خانه، تری و همبره یا افر خویش تسلیم می نماید.

اداره / وزارت برت...

شماره داوطلبی...

عنوان تدارکات: ... اظهار میمانیم اینکه...

ما شرطنامه را دقیق مطالعه کردیم و هیچ ملاحظه ای در قسمت این بشمول ضمیمه شماره / شماره و تاریخ صدور ضمیمه در صورت لزوم درج گردد / ندانسته و پیشنهاد اجرای / عنوان و مشخصه قرارداد درج گردد / در مطابقت به شرایط عمومی قرارداد است.

قیمت مجموعی افر ما به استثنای هرگونه تخفیفات پیشنهاد شده در ذیل عبارت است از: / 1330680 / یک میلیون و سی صد و سی هزار و شش صد و هشتاد و نه تنگ.

1. تخفیفات پیشنهاد شده، در صورتیکه افر ما قبول شود، تخفیفات ذیل قابل اجرا خواهد بود.

(1) قیمت مجموعی تخفیفات به حروف: .....

(2) قیمت مجموعی تخفیفات به ارقام: ..... هر تخفیف پیشنهاد شده و التزام مشخص شده بل انجام

کار را که قابل اجرا است، یا جزئیات آن مشخص کنید.

ما جهت اجرای این قرارداد، مبلغ و مقصدش به ارقام و حروف درج کردیم / یا مشخص شد / یا ...

ما میمانیم که تاریخ ... از این ... قیمت ارائه شده و با ...

ما بدینوسیله تصریح می نمایم که این افر ...

مشخصات و اطلاعات داوطلبی ...

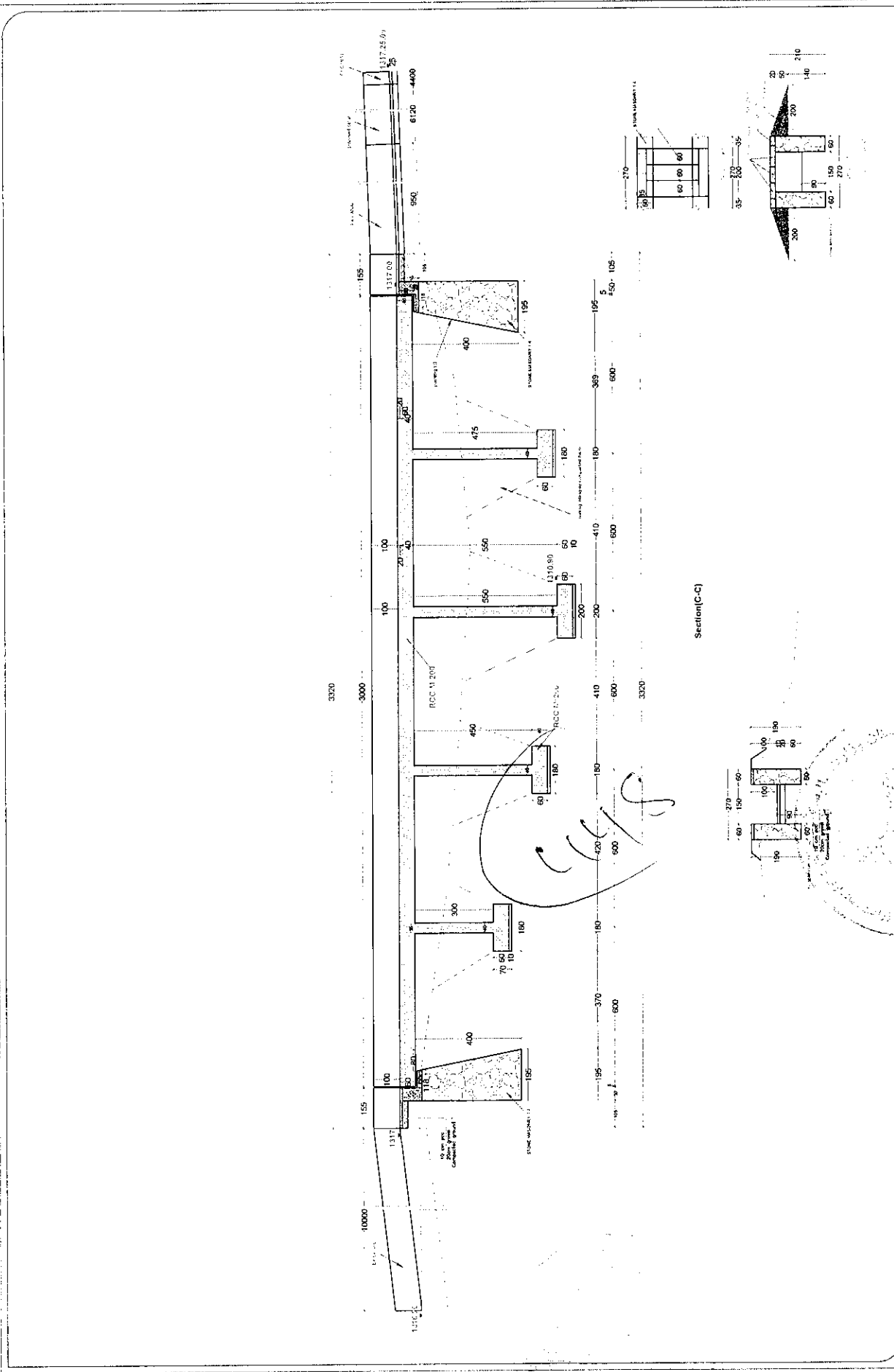

Section(C-C)

			SHEET NO. 1 SCALE: 1:10000	
SURVEYED BY Eng. Samandar hotak		REVIEWED BY Eng. Wahidullathir		PROJECT NAME: CHAZNIGAK AQUADUCT & CANAL
DRAWN BY Eng. Abdulrahman amin		CHECKED BY Eng. Salar		DRAWING TITLE: Section(C-C)
DESIGNED BY Eng. Abdulkhameem bin		PROVINCE SHORANGI	DISTRICT SHORANGI MANDAL TARRAB	URGENT CENTER
DATE 28-12-2018		REVISION NO. 1		VILLAGE CHAZNIGAK
Ministry of Agriculture and Forestry Engineering Department				



1321.00  
 1320.00  
 1319.00  
 1318.00  
 1317.00  
 1316.00  
 1315.00  
 1314.00  
 1313.00  
 DL= 1312.00

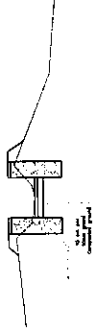
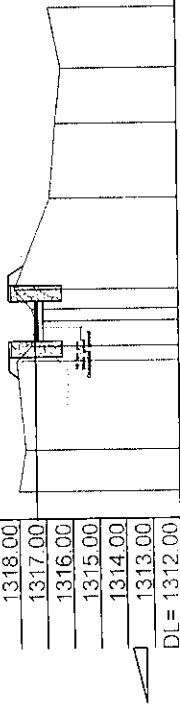

Slope	Description	Elevation	Accumulated Distance	Distance	Station
	AG	1318.00	0.00	1.56	Nb00
	BD TD OD	1317.22	1.56	1.56	59.00
		1318.04	5.42	3.91	55.00
		1317.26	8.27	3.91	57.00
		1317.34	10.85	0.49	55.00
		1318.11	7.56	0.75	54.00
		1316.75	11.00	3.44	52.00
		1316.51	13.80	2.79	146.00
		1316.30	15.86	2.06	47.00
		1316.74	18.13	2.27	46.00

Section (a-a)

Ministry of Agriculture and Irrigation  
 Irrigation Directorate  
 Engineering Department

SURVEYED BY: Eng. Samirah Ibrahim  
 DRAWN BY: Eng. Abdulrahman  
 DESIGNED BY: Eng. Abdulrahman

REVIEWED BY: Eng. Hamedullah  
 CHECKED BY: Eng. Salar

SCALE: Not to scale  
 DATE: 28-3-2018  
 REVISION NO: VILLAGE

PROVINCE: UROZGAM  
 DISTRICT: CENTER  
 VILLAGE: SHORANG MANDAH TARMAB

PROJECT NAME: GHAZNIGAK AQUADUCT & CANAL  
 DRAWING TITLE: Location aquaduct on section c-c

SHEET NO: 03

SCALE:

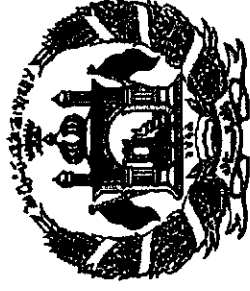
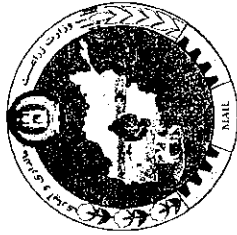

# ISLAMIC REPUBLIC OF AFGHANISTAN

Ministry of Agriculture, Irrigation and Livestock

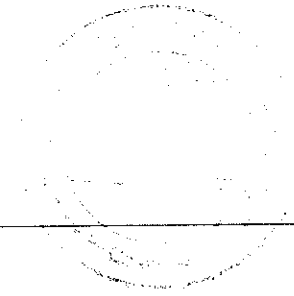

*(Handwritten signature)*

**MAIL**

IRRIGATION DIRECTORATE

Engineering Department

Project name: Shohrang Mandab Tannab and Canal

Province: Uruzgan

District : Center

Village: Shohrang Madahn

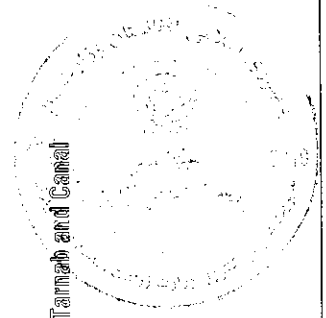

Kabul, Afghanistan

28-3-2018

28/1/1397

# INDEX SHEET

SHEET No.	DRAWING TITLES	REMARKS
1	INDEX SHEET	
2	GENERAL REQUIREMENT OF MATERIALS	
3	SITE PLAN	
4	PLAN	
5	Section a-a	
6	Section b-b	
7	Section c-c	
	Location aquaduct on section c-c	

*E. G. G.*

SCALE: 1:1

		SHEET NO.	
GHAZINIGAK AQUADUCT & CANAL			
PROJECT NAME:		DRAWING TITLE:	
UROZGAN CENTER		SHORANG MANDAH TARNAB	
PROVINCE DISTRICT		SHORANG MANDAH TARNAB	
Not to scale		VILLAGE	
DATE 28/3/2018		REVISION NO.	
SCALE		DATE	
REVIEWED BY: Eng. Mahamedulillah		CHECKED BY: Eng. Salar	
SURVEYED BY: Eng. Samandar notak		DESIGNED BY: Eng. Abdulrahman amin	
DRAWING BY: Eng. Abdulrahman amin		DESIGNED BY: Eng. Abdulrahman amin	
Ministry of Agriculture, Fisheries and Forestry, Brunei Darussalam			

# GENERAL REQUIREMENT FOR THE CONSTRUCTION OF IRRIGATION STRUCTURES

## GENERAL NOTES:

### SURVEYING:

په پلونه:

- به نقشه کی طول افقاری به سمتی متر مورد قبول شوی نی.
- قوی ارتفاعی به متر سره قبول شوی نی.
- به RCC کنکریټ کی د 200 (1:1.5:3) مارک خفه بنایندغه وشي.
- د PCC کنکریټ د کار په وخت کی هر 2-3 متر پورې (Joint) یا ترخ په نظر کی ونول شي. تر څو د کنکریټ خفه مخلوطی شوی وی.
- د بومین کار روبرولر، بپاره بیا د کلک بومین خپرو خفه استفاده وشي.
- د سنگ کوری بپاره 1:4 د خنک بپاره 1:3 د PCC سنگ کوری بپاره 1:1:2 او د کنکریټ بپاره 1:1.5:3 استعمالی بیا په نظر کی ونول شي.
- د کنکریټ بپاره د 28 پرته پرسی روبرولر بپاره اوبه ورکول شي.
- د کنکریټ حجمی وزن 2400 کلو گرام په هر متر مکعب کی نی.
- ساحوی انحصاری بیا د کانال سر بند او استفاده بولونو از قاعده کی نظر سامنی به اعجاز کوری.
- د استعمال بپاره همی کور د بولون سنگی بولون بیا سامنی سره چک او اعجاز کوری.
- استفاده بولونو له اود کانال بستر کنایه شی د پورې تر تطبیق پورې د مومسی سلیټونو او د بستر کی د بولونونو اوبه له لاسی نظیر بکری له بیا د تشکیل په وخت کی استفاده وخت د سنگی سلیټونو اعجازی.
- دینورونو اوسر بند تهاب سیند له طبی خفه بیا په نظر کی ونول شي.
- د DIS او U/S ایزون بیا په مسیج شکل سره خنک وشي.

- Site hydraulic Data:
  - Q max = 54 cumecs Command area = 50k
  - V max = 1.35 m/sec
  - 2- canal data V = 1m<sup>3</sup>/Q = 8m/5

### Abbreviations :-

- RB = River Bed
- MWL = Maximum Water Level
- RCL = River Center line
- EWL = Existing Water Level
- TP.Wall= Top of Wall
- B.C= Bed of Canal
- C.C= Center of canal
- TP.C= Top of Canal

BENCHMARKS COORDINATES TABLE			
Point #	Sortilege	Easting	Elevation
# 155	361228.85	767276.32	1317.69
# 161	361225.02	767266.38	1317.36
			BM-1
			BM-2

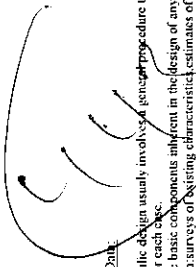

The Hydraulic design usually involves general procedure that is essentially the same for the concrete inherent in the design of any hydraulic structure. include data surveys of existing characteristics estimates of future characteristics.

engineering design criteria discharge estimates structure requirements and constraints and receiving facilities.

## GENERAL Specifications:

- All elevations given in Meter, are based on the local benchmarks as shown on the site plan.
- All dimensions are in Centimeter unless otherwise shown.
- All Masonry Cutoff Wall should be with mortar 1:4
- Blumen should be used in all construction joints.
- All Plain Cement concrete should be 1:2:4 (M 150) or as specified.
- Provide construction joint for stone masonry wall at 15-20m.
- Shuttering can be removed after:
  - Side of beams walls/columns 16-24 hours
  - Foms from beneath the slabs (spanning up to 6m) 14 days
  - Foms from beneath the slabs (spanning above 6m) 28days
- Height and length of retaining wall should be adjusted to site condition.
- During the cold weather, concreting should be stop or the contractor has to consider the cold weather concreting procedure
- Weight per unit volume of concrete Wc=2400 kg/m<sup>3</sup>
- Concrete design based on a compressive strength of fc =200 kg/cm<sup>2</sup> or as specified.
- The Max slump should be between 5-7.5 cm.
- Mixer machine and vibrator must be used in all RCC casting.
- Stone pitching shall comprise 300 mm size stones minimum, and packing stone of 100 mm size minimum for wedging and to fill gaps under the pitching stone.
- Stone masonry work with mortar, mortar ratio cement : sand ( 1 : 4 )
- Construction joints shall be located where show non the Drawings or permitted by the Supervisor.
- All mortar for pointing 1:3 , stone masonry 1:4 and RCC 1:1.5:3 (M:200)
- Placing and/or finishing concrete at night shall be with adequate lightning and by written permission of the Supervisor.
- Minimum clear cover to main reinforcement bar :
  - a) for RCC elements : bottom bar- 5 cm
  - b) Side bar- 5 cm
  - c) Members permanently exposed to water/soil- 7.5 cm
- All exposed surfaces to water of stone masonry should be pointed.
- Location of the structure, setting out and elevations to be confirmed by the Engineer before construction.
- The contractor shall construct and maintain all necessary channels, diversions and other temporary works necessary to ensure that irrigation water supplies are not interrupted during construction works.
- Site engineer should check all design and existing elevations and adjust the structure according to the site because the river bed is changing season by season and the bed is scoured

SCALE: 1:1

SHEET NO: 1

PROJECT NAME: HAZNIGAK AQUADUCT & CANAL

DRAWING TITLE: GENERAL NOTES:

PROVINCE: UROZGAN DISTRICT: CENTER VILLAGE: SHORANG MANDAH TARNAB

Not to scale: 28/3/2018 REVISION NO: 1

REVIEWED BY: Eng. Waheedullah  
CHECKED BY: Eng. Salar

SURVEYED BY: Eng. Samandar hotak  
DRAWN BY: Eng. Abdulrahman amin  
DESIGNED BY: Eng. Abdulrahman amin

Specialty Institute of Afghanistan  
Irrigation Directorate  
Engineering Department



**Information's**

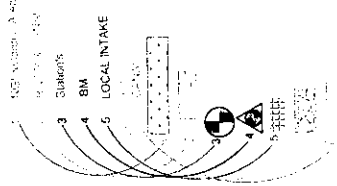

BM-1# 157  
N=3612285.85  
E=767270.52  
Z=1317.09  
  
BM-2# 181  
N=3612253.02  
E=767280.28  
Z=1317.35

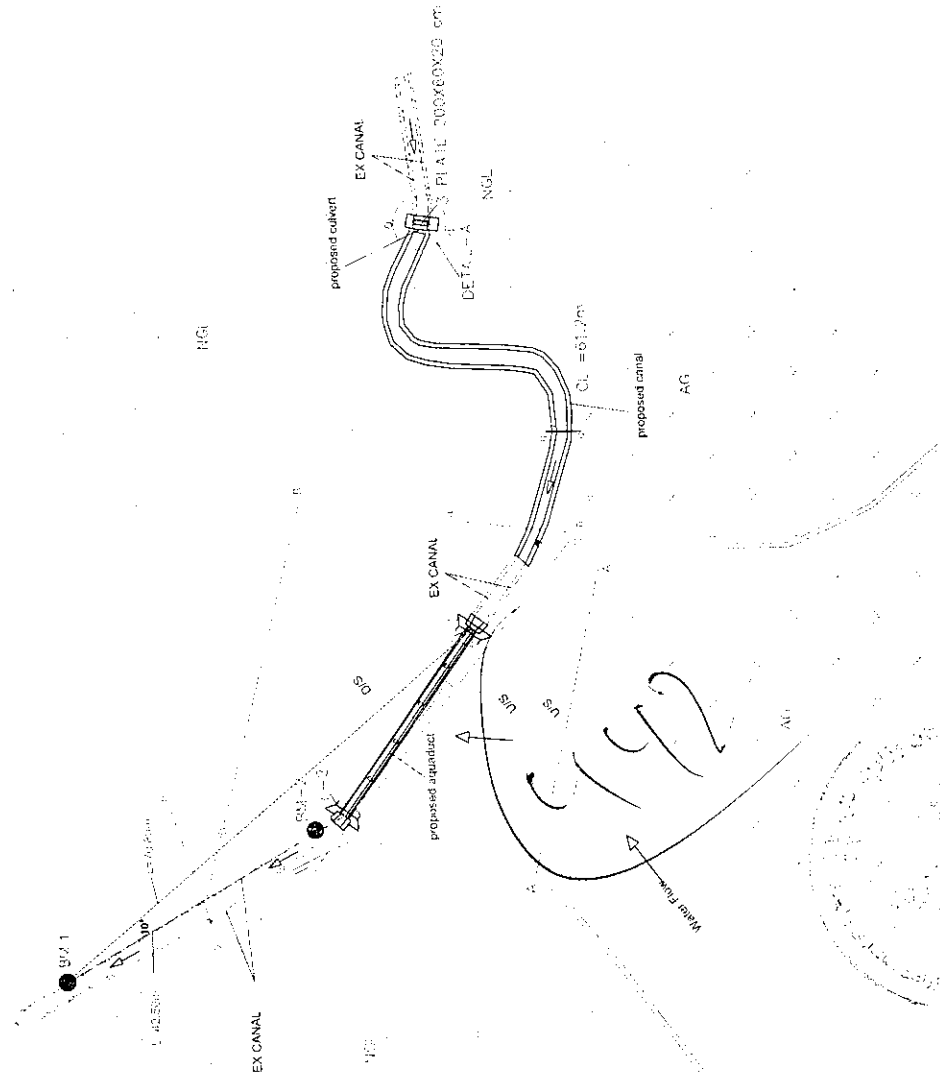
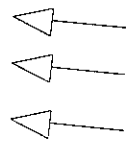



**GHAZNIGAK AQUADUCT & CANAL**

SURVEYED BY: Eng. Samandar HOTAK DRAWN BY: Eng. Abdulrahman amin DESIGNED BY: Eng. Abdulrahman amin		CHECKED BY: Eng. Wahidullah REVIEWED BY: Eng. Salar APPROVED BY:	
PROJECT NAME: GHAZNIGAK AQUADUCT & CANAL	PROVINCE: UROZGAM	DISTRICT: CENTER	VILLAGE: SHORANG WANDAH TARNAB
DRAWING TITLE: SITE PLAN OF GHAZNIGAK INTAK & CANAL	Not to scale SCALE: 20 : 1	DATE: 20.3.2018	REVISION NO.:

Islamic Republic of Afghanistan  
 Ministry of Agriculture, Irrigation and Livestock  
 Irrigation Directorate  
 Engineering Department  
 KABUL

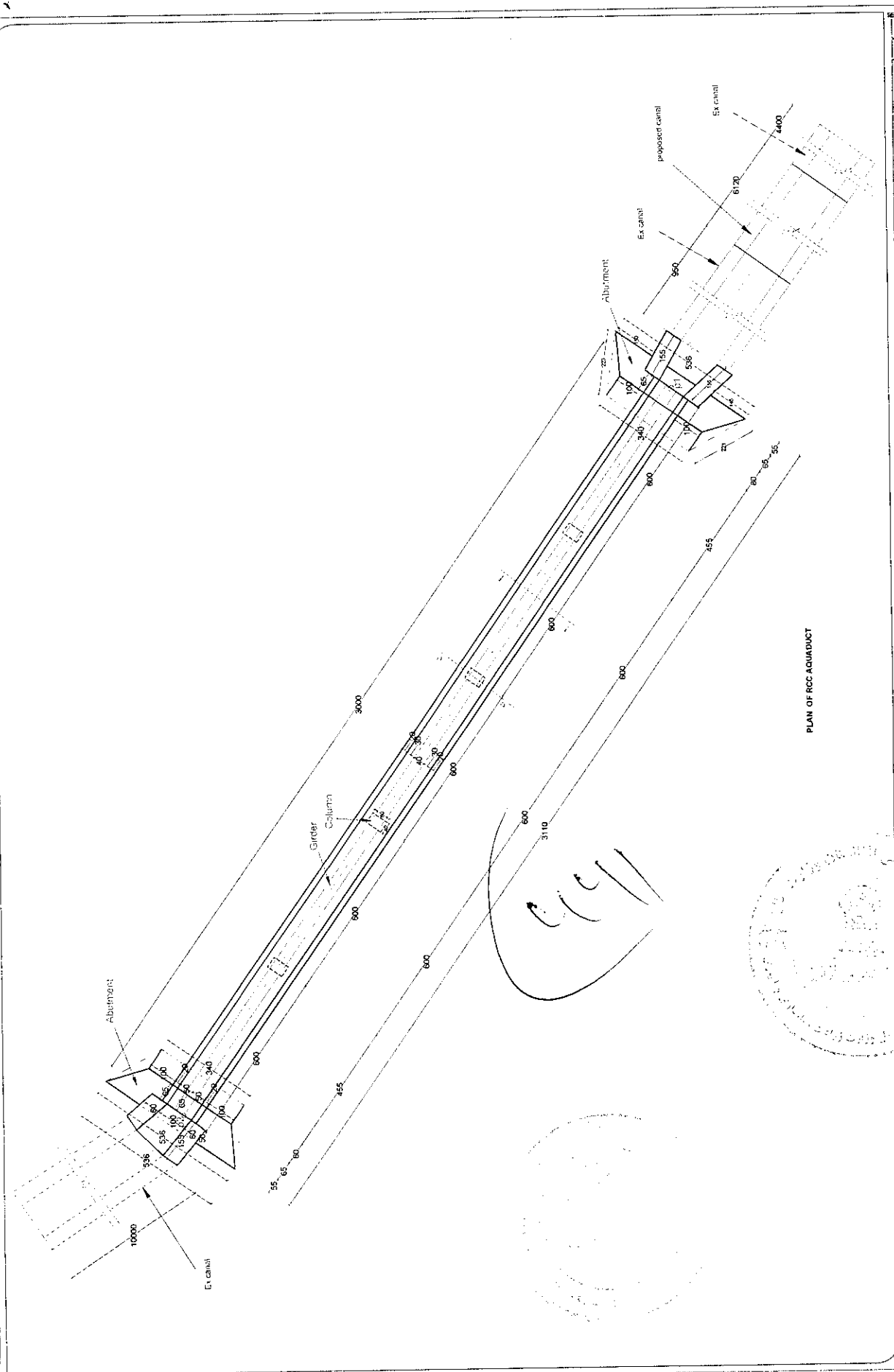



		<b>SHEET NO.</b> CHAZNIKAK AQUADUCT & CANAL		<b>SCALE</b> Not to scale	
<b>PROJECT NAME:</b> CHAZNIKAK AQUADUCT & CANAL		<b>PROVINCE:</b> UROZGAM		<b>DATE:</b> 28-3-2018	
<b>DRAWING TITLE:</b> PLAN OF AQUADUCT		<b>DISTRICT:</b> CENTER		<b>VILLAGE:</b> SHORANG MANDAR TARAB	
<b>REVIEWED BY:</b> Eng. Wahidullah		<b>SCALE:</b> Not to scale		<b>REVISION NO.:</b> (Blank)	
<b>CHECKED BY:</b> Eng. Salar		<b>DATE:</b> 28-3-2018		<b>REVISION NO.:</b> (Blank)	
<b>SURVEYED BY:</b> Eng. Samandar Hoka		<b>SCALE:</b> Not to scale		<b>REVISION NO.:</b> (Blank)	
<b>DRAWN BY:</b> Eng. Abdurrahman amin		<b>SCALE:</b> Not to scale		<b>REVISION NO.:</b> (Blank)	
<b>DESIGNED BY:</b> Eng. Abdurrahman amin		<b>SCALE:</b> Not to scale		<b>REVISION NO.:</b> (Blank)	

Islamic Republic of Indonesia  
 Ministry of Agriculture and Fisheries  
 Irrigation Directorate  
 Engineering Department

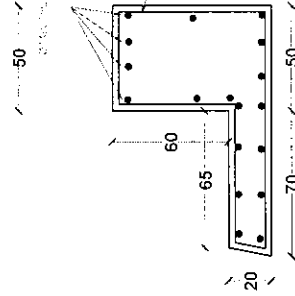
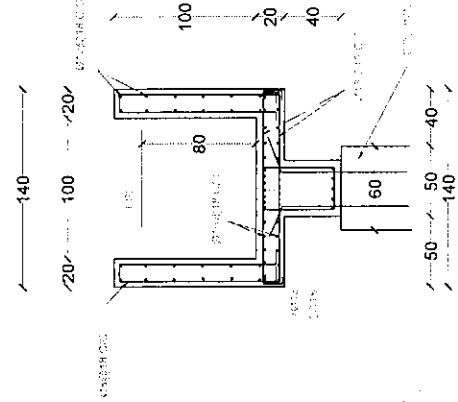
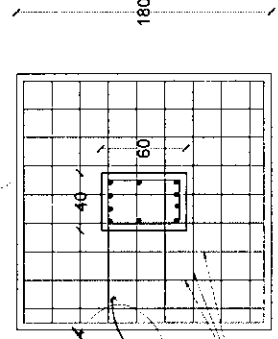
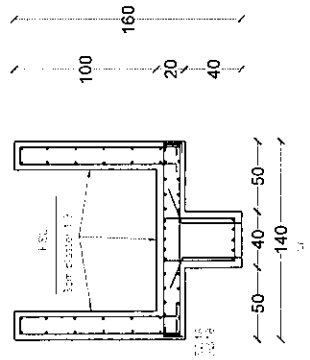
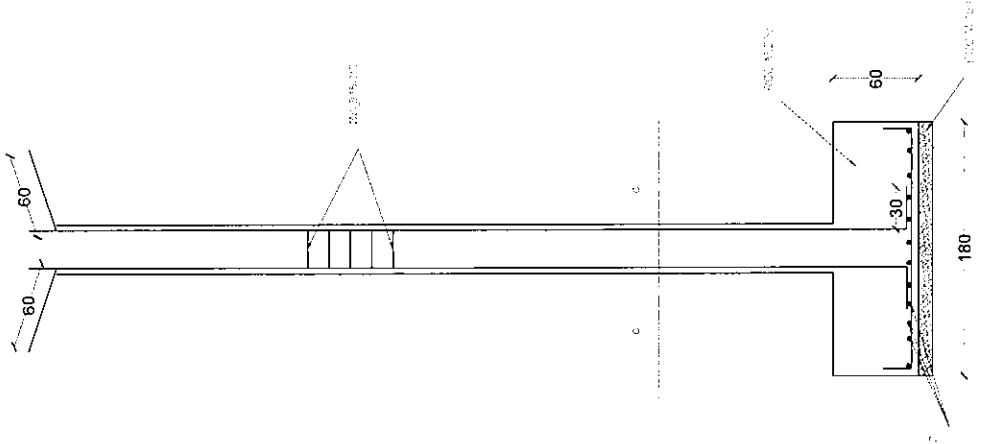

COLUMN

Reinforcement Column Foundation Gilder Canal

	CHAZNIKAG AQUADUCT & CANAL Reinforcement Column, Foundation, Gilder Canal	UROZGAM CENTER	PROVINCE DISTRICT VILLAGE	Not to scale 28-3-2018	SCALE DATE REVISION NO.	REVIEWED BY Eng. Wateeddillah CHECKED BY Eng. Sajar	SURVEYED BY Eng. Samandar MOTAK DRAWING BY Eng. Abdulrahman anak DESIGNED BY Eng. Abdulrahman anak	SURVEYED BY Eng. Samandar MOTAK DRAWING BY Eng. Abdulrahman anak DESIGNED BY Eng. Abdulrahman anak
	PROJECT NAME: DRAWING TITLE:	UROZGAM CENTER SHORANG MANDAR TARNAH VILLAGE	PROVINCE DISTRICT VILLAGE	Not to scale 28-3-2018	SCALE DATE REVISION NO.	REVIEWED BY Eng. Wateeddillah CHECKED BY Eng. Sajar	SURVEYED BY Eng. Samandar MOTAK DRAWING BY Eng. Abdulrahman anak DESIGNED BY Eng. Abdulrahman anak	SURVEYED BY Eng. Samandar MOTAK DRAWING BY Eng. Abdulrahman anak DESIGNED BY Eng. Abdulrahman anak

Kementerian Pertanian  
 Direktorat Jenderal Perikanan Budidaya  
 Engineering Department

SHEET NO.  
 SCALE:

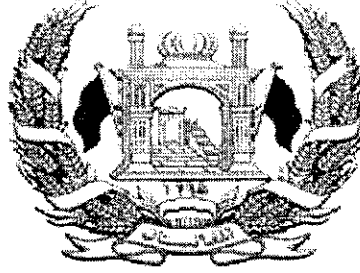

دولت جمهوری اسلامی افغانستان  
وزارت زراعت، آبیاری و مالداري  
رياست تهيه و تداركات

قرارداد

پروژه بازسازی کانال و ترناب شورنگ مانده واقع مرکز ولایت ارزگان

میان

وزارت زراعت، آبیاری و مالداري

و

شرکت ساختمانی احسان حکیم

نمبر تشخیصیه: MAIL/PD/NCB/W /143/98

بودجه: کود انکشافی AFG-390676

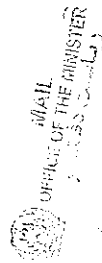
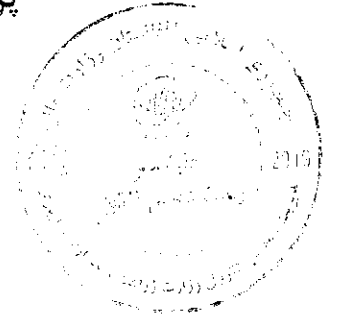

NOT REGISTERED

تاریخ: 1398 / ۲ / ۱

فورمه موافقتنامه قرارداد

این موافقتنامه در ماه حمل سال 1398 میان وزارت زراعت، آبیاری و مالداري و شرکت ساختمانی احسان حکیم دارنده جواز نمبر (D-33515)، نمبر تشخیصیه (7008376019) ایمیل آدرس [ahsanhakeem.ahcc@gmail.com](mailto:ahsanhakeem.ahcc@gmail.com)، شماره تماس 0794085620 واقع جاده میدان هوایی افغان ملی چوک، مرکز ارزگان، ترینکوت، ارزگان عقد گردیده است.

اداره آفر داوطلب برنده را جهت اجرا، تکمیل و رفع هرگونه نواقص ناشی از اجراءات در قرارداد پروژه بازسازی کانال وترناب شورنگ مانده واقع مرکز ولایت ارزگان که در پروژه انکشافی مربوط وزارت زراعت، آبیاری و مالداري دارای کود نمبر-AFG 390676 به قیمت مجموعی 1,330,680.00- افغانی (یک میلیون و سه صد و سی هزار و شش صد و هشتاد افغانی) پذیرفته و قرارداد این قرارداد مذكوره را اجرا می نماید.

- این موافقتنامه موارد ذیل را دربر می گیرد:  
1. کلمات و اصطلاحات شامل این موافقتنامه عین معنی را افاده می نمایند که بترتیب در شرایط قرارداد به آن نسبت داده می شوند، آنها تشکیل دهنده و بخشی از این موافقتنامه تلقی میگردند.
- قراردادی که مقابل پرداخت اداره تعهد می نماید که قرارداد امور ساختمان را اجرا، تکمیل و هرگونه نواقص را مطابق شرایط این قرارداد رفع می نماید.
- اداره نیز تعهد می نماید که قیمت قرارداد یا دیگر مبلغ قابل پرداخت تحت شرایط این قرارداد را در مقابل اجرا، تکمیل، و رفع نواقص امور ساختمان در زمان و شیوه مشخص شده در این قرارداد پرداخت نماید.
- طرف های شاهد که سبب تشکیل این موافقتنامه گردیده اند:

فرمایش دهنده: (وزارت زراعت، آبیاری و مالداري)

اسم: محمد نسیم

موقف: رئیس

(محل امضا و مهر)

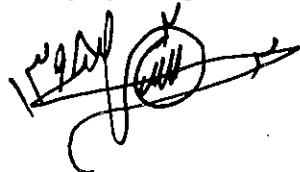

فرمایش گیرنده: (شرکت ساختمانی احسان حکیم)

انجنیر محمد طاهر ایوب

سرپرست معینت مالی واداری وزارت زراعت، آبیاری و مالداري

(محل امضا و مهر)



MAINTAINED  
OFFICE OF THE MINISTER  
15/11/2019  
M.I.S REGISTERED

شرایط خاص قرارداد	
مواد شرایط عمومی قرارداد	تعدیلات و ضمایم مواد شرایط عمومی قرارداد
الف: مسایل عمومی	
جز 12 بند 1 ماده 1 شرایط عمومی قرارداد	میعاد رفع نواقص بعد از تاریخ تکمیل مدت یکسال میباشد.
جز 14 بند 1 ماده 1 شرایط عمومی قرارداد	اداره وزارت زراعت، آبیاری و مالداری میباشد.
جز 17 بند 1 ماده 1 شرایط عمومی قرارداد	تاریخ تخمینی تکمیل برای تمام کار امور ساختمانی 4 ماه تقویمی می باشد.
جز 20 بند 1 ماده 1 شرایط عمومی قرارداد	مدیر پروژه: یکتا از انجمنیان وزارت زراعت، آبیاری و مالداری میباشد.
جز 22 بند 1 ماده 1 شرایط عمومی قرارداد	ساحه کار امور ساختمانی واقع شورنگ مانده واقع مرکز ولایت ارزگان میباشد.
جز 25 بند 1 ماده 1 شرایط عمومی قرارداد	تاریخ آغاز کار امور ساختمانی: بعد از تاریخ صدور مکتوب آغاز کار می باشد.
جز 29 بند 1 ماده 1 شرایط عمومی قرارداد	امور ساختمانی شامل بازسازی کانال و ترناب شورنگ مانده واقع مرکز ولایت ارزگان باشد.
بند 2 ماده 2 شرایط عمومی قرارداد	تکمیل قسمت وار قابل تطبیق نیست.

<p>اسناد ذیل تشکیل دهنده قرارداد و شامل قرارداد می باشند.</p> <p>1- موافقتنامه؛ 2- نامه قبولی آفر؛ 3- آفر قراردادی؛ 4- شرایط خاص قرارداد؛ 5- شرایط عمومی قرارداد؛ 6- مشخصات فنی؛ 7- نقشه ها؛ 8- بل احجام کاری؛</p>	<p>جز 9 بند 3 ماده 2 شرایط عمومی قرارداد</p>
<p>زبان قرارداد یکی از زبان های رسمی کشور میباشد. زبان قرارداد همان زبان آفر میباشد.</p> <p>قانون نافذ بر این قرارداد قوانین جمهوری اسلامی افغانستان می باشد.</p>	<p>بند 1 ماده 3 شرایط عمومی قرارداد</p>
<p>جدول فعالیت های قراردادی دیگر قابل تطبیق نمیباشد.</p>	<p>بند 1 ماده 8 شرایط عمومی قرارداد</p>
<p>کارمندان کلیدی یک مدیر قرارداد یعنی انجینر با 5 سال تجربه در اجرای قراردادهای امور ساختمانی که دارای ماهیت و حجم معادل و مشابه، به شمول اینکه به حیث مدیر پروژه برای مدت حد اقل سه سال تجربه داشته باشد.</p>	<p>بند 1 ماده 9 شرایط عمومی قرارداد</p>
<p>مبلغ حد اقل بیمه و مبالغ قابل حذف طور ذیل میباشد: (تهیه بیمه از وجایب و مکلفیت داوطلبان میباشد و شامل موارد ذیل می باشد).</p> <p>برای امور ساختمانی، تأسیسات، و مواد (افغانی)</p> <p>برای زیان یا خساره به تجهیزات قیمت تعویضی آن (تجهیزات مربوطه) پرداخته میشود.</p> <p>برای زیان یا خساره به ملکیت مرتبط به قرارداد اما به استثنای امور ساختمانی، تأسیسات، مواد خام، و تجهیزات (افغانی)</p> <p>مرگ یا خساره به کارمندان:</p> <p>کارمندان قراردادی (افغانی در هر رویداد)</p> <p>افراد دیگر (0 افغانی)</p> <p>بیمه مطابق ماده 13 شرایط عمومی قرارداد قابل تطبیق است</p>	<p>بند 1 ماده 13 شرایط عمومی قرارداد</p>

<p>(1) گزارشات بررسی ساحه نظر بر تقاضا داوطلبان ارایه خواهد گردید.</p>	<p>بند 1 ماده 14 شرایط عمومی قرارداد</p>
<p>مدیر پروژه به پرسش ها توضیحات ارائه می نماید</p>	<p>بند 1 ماده 15 شرایط عمومی قرارداد</p>
<p>تاریخ تسلیمی ساحه بعد از اخذ مکتوب آغاز کار توسط ریاست اداری می باشد.</p>	<p>بند 1 بند 21 شرایط عمومی قرارداد</p>
<p>نهادیکه از روش حکمیت آن استفاده میگردد / مرکز حل و فصل منازعات تجارتي افغانستان / میباشد. محل حکمیت جمهوری اسلامی افغانستان می باشد. در صورتیکه قراردادی خارجی باشد. حکمیت باید در محل بیطرف (نه در افغانستان و نه در کشور قراردادی) صورت میگیرد.</p>	<p>ماده 62 شرایط عمومی قرارداد</p>
<p>ب. کنترل زمان</p>	
<p>قراردادی پلان کاری امور ساختمانی را در جریان 10 روز از تاریخ دریافت نامه قبولی آفر جهت تأیید، ارائه مینماید.</p>	<p>بند 1 ماده 25 شرایط عمومی قرارداد</p>
<p>میعاد میان تجدید برنامه کاری امور ساختمان 30 سی روز میباشد. در صورت که برنامه کاری امور ساختمان ناوقت ارائه گردد، پرداخت 20,000 الی ارائه پلان کاری تجدید شده معطل قرار می گیرد.</p>	<p>بند 3 ماده 25 شرایط عمومی قرارداد</p>
<p>ج. کنترل کیفیت</p>	

<p>میعاد رفع نواقص (یک سال) میباشد.</p>	<p>بند 1 ماده 33 شرایط عمومی قرارداد</p>
<p>1. پرداخت بعد از تکمیل کار نظر به فیصدی بعد از ارائه گزارش از جانب فرمایش گیرنده و تصدیق نماینده وزارت زراعت، آبیاری و مالداری پرداخته میشود.</p> <p>2. پول فرمایش گیرنده در چهار قسط پرداخته میشود که در قسط اول 25 فیصد بعد از 25 فیصد تکمیل کار، در قسط دوم 25 فیصد بعد از 50 فیصد تکمیل کار، در قسط سوم 25 فیصد بعد از 75 فیصد تکمیل کار، و در قسط چهارم 25 فیصد بعد از 100 فیصد تکمیل کار پرداخته میشود.</p> <p>پرداخت های بعدی در جریان کار قرار فوق در مقابل گزارشات پیشرفت کار انجام شده بعد از تصدیق مراقبت کننده از جانب فرمایش دهنده صورت میگردد.</p>	<p>بند 1 ماده 41 شرایط عمومی قرارداد</p>
<p>د. کنترل مصرف</p>	



۱۳۷۹

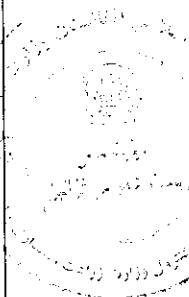

<p>قرارداد مطابق ماده 47 شرایط عمومی قرارداد قابل تعدیل نیست" و معلومات ذیل در مورد ضرایب "قابل تطبیق نیست"</p> <p>ضرایب تعدیل قیمت قرارذیل میباشد:</p> <p>برای واحد پول افغانی:</p> <p>ضریب A: فیصدی عنصر غیر قابل تعدیل (رقم به ارقام و حروف درج گردد) میباشد.</p> <p>ضریب B: فیصدی عنصر قابل تعدیل (رقم به ارقام و حروف درج گردد) میباشد.</p> <p>به واحد پول ( واحد پولی درج گردد):</p> <p>ضریب A: فیصدی عنصر غیر قابل تعدیل (رقم به ارقام و حروف درج گردد) میباشد.</p> <p>ضریب B: فیصدی عنصر قابل تعدیل (رقم به ارقام و حروف درج گردد) میباشد.</p> <p>شاخص 1 به واحد پول افغانی (شاخص درج گردد) می باشد.</p> <p>شاخص 1 به واحد پولی بین المللی مشخص شده (شاخص درج گردد) می باشد.</p> <p>(این شاخص ها توسط قراردادی پیشنهاد و از جانب اداره تأیید میگردد)</p> <p>شاخص 1 / اسعار به استثنای واحد پول افغانی اسعار مشخص شده بین المللی (شاخص درج گردد) میباشد.</p> <p>(این شاخص ها توسط قراردادی پیشنهاد و از جانب اداره تأیید میگردد)</p> 	<p>بند 1 ماده 45</p> <p>شرایط عمومی قرارداد</p> 
<p>فیصدی تناسب پرداخت های تأمینات 10٪ ده فیصد میباشد.</p> <p>تأمینات، بعد از تکمیل کامل قرارداد از جانب قراردادی یا ختم میعاد گزینی، وراثتی و رفع نواقص و صدور تصدیق نامه ختم قرارداد از جانب اداره به قراردادی مسترد می گردد</p>	<p>بند 2 ماده 46</p> <p>شرایط عمومی قرارداد</p>

<p>اندازه جریمه تاخیر (0.05) فیصد قیمت مجموعی قرارداد در مقابل هر روز تاخیر می باشد. حد اکثر رقم بولی جریمه تاخیر یا غیبت الی (10) فیصد قیمت مجموعی قرارداد می باشد، در صورتیکه مقدار جریمه تاخیر وضع شده بالغ بر 10 فیصد قیمت مجموعی قرارداد گردد. قرارداد مطابق ماده 57 شرایط عمومی قرارداد فسخ میگردد، در صورت توافق به تکمیل امور ساختمانی بشکل قسمت وار جریمه تاخیر برای هر قسمت قابل وضع می باشد.</p>	<p>بند 1 ماده 47 شرایط عمومی قرارداد</p>
<p>انعام برای انجام تمام امور ساختمان : نظر به لزوم دید فرمایش دهند.</p>	<p>بند 1 ماده 48 شرایط عمومی قرارداد</p>
<p>پیش پرداخت صفر فیصد و پیش از صفر پرداخت میگردد. لازم نیست</p>	<p>بند 1 ماده 49 شرایط عمومی قرارداد</p>
<p>مبلغ تضمین اجرا (پنج (5) فیصد مجموع قرارداد میباشد. تضمین اجرا به شکل ضمانت بانکی غیرمشروط.</p>	<p>بند 1 ماده 50 شرایط عمومی قرارداد</p>
<p><b>هسته ختم قرارداد</b></p>	
<p>ارائه نقشه ها و یا رهنمود های عملیاتی و مراقبت به تاریخ 30 روز بعد از اصدار سند تصدیق تکمیل کار می باشد.</p>	<p>بند 1 ماده 56 شرایط عمومی قرارداد</p>
<p>در صورت عدم ارائه نقشه ها و یا رهنمود های عملیاتی و مراقبت به تاریخ مشخص شده بند 1 ماده 58 شرایط عمومی قرارداد، مبلغ 20000 از پرداخت اخیر قراردادی کسر می نماید.</p>	<p>بند 2 ماده 56 شرایط عمومی قرارداد</p>
<p>حداکثر تاخیر 100 روز میباشد. تعداد روز ها باید در مطابقت به بند 1 ماده 49 جریمه تاخیر شرایط خاص قرارداد می باشد.</p>	<p>جز 6 بند 2 ماده 57 شرایط عمومی قرارداد</p>
<p>فیصدی قابل تطبیق به ارزش کار امور ساختمان تکمیل نشده که بیانگر مصارف اضافی به اداره جهت تکمیل کار امور ساختمانی مطابق بند 2 حکم 109 طرز العمل تدارکات: اداره تدارکاتی، کار باقیمانده را طی مراحل پروسه جدید در میعاد اعتبار قرارداد اولی فراهم و تفاوت قیمت آنرا از قراردادی اولی به عنوان جبران خساره حصول می نماید.</p>	<p>بند 1 ماده 59 شرایط عمومی قرارداد</p>

### قسمت چهارم: شرایط عمومی قرارداد

شرایط عمومی قرارداد، شرایط خاص قرارداد و سایر اسناد است شده ذیل یک سند مکمل بوده و بیانگر حقوق و مکلفیت های طرفین قرارداد می باشد.

این شرایط عمومی در قرارداد های فی واحد (admeasurements) استفاده گردیده و با ورود تغییرات مندرج یا ورقی ها در قرارداد های با بالمقطع نیز استفاده میگردد.

الف: عمومیات	
ماده 1- تعریفات	1- اصطلاحات تعریف شده به صورت درشت تحریر گردیده اند: 1- بل احجام کار: احجام کار قیمت گذاری شده که شامل آفر می باشند. 2- حوادث قابل جبران: حوادث که در ماده 44 شرایط عمومی قرارداد تعریف گردیده اند. 3- تاریخ تکمیل: تاریخ تکمیل امور ساختمانی تصدیق شده توسط مدیر پروژه در مطابقت به بند 1 ماده 55 شرایط عمومی قرارداد. 4- قرارداد: موافقتنامه کتبی میان اداره و قراردادی جهت اجرا، تکمیل و حفظ و مراقبت امور ساختمان است. قرارداد شامل اسناد مندرج بند 2 ماده 3 شرایط عمومی قرارداد می باشد. 5- قراردادی: شخص یا شرکتی که آفر وی برای انجام امور ساختمانی توسط اداره قبول گردیده باشد. 6- آفر قراردادی: آفر مکمل که توسط داوطلب برنده به اداره تسلیم گردیده است. 7- قیمت قرارداد: قیمت مندرج نامه قبولی آفر بشمول تعدیلات بعدی وارده مطابق قرارداد می باشد. 8- روز: روز تقویمی می باشند. 9- مزد کار: کار که در مقابل آن به قراردادی به اساس کار، مواد خام، تاسیسات به اضافه فیصدی موافقه شده مصارف غیر مستقیم و مفاد پرداخت میگردد. 10- نواقص: قسمت از کار که مطابق شرایط قرارداد تکمیل نشده باشد. 11- سند تصدیق رفع نواقص: تصدیقنامه است که بعد از اصلاح نواقص توسط مدیر پروژه به قراردادی صادر میگردد. 12- میعاد رفع نواقص: میعاد قابل محاسبه از تاریخ تکمیل قرارداد که در بند 1 ماده 35 شرایط خاص قرارداد از آن تذکر رفته است. 13- نقشه ها: در برگزیده محاسبات و معلومات ارائه شده و تأیید شده توسط مدیر پروژه

بمنظور اجرای قرارداد می باشد.

14- اداره: طرف قرارداد مشخص شده در **شرایط خاص قرارداد** می باشد.

15- **تجهیزات**: ماشین آلات و وسایط نقلیه که جهت اجرای امور ساختمانی، بصورت موقت در ساحه کار فراهم میگردند.

16- **قیمت ابتدایی قرارداد**: قیمت قرارداد که در نامه قبولی آفر درج می باشد.

17- **تاریخ تخمینی تکمیل**: تاریخ تخمینی که قراردادی امور ساختمان را تکمیل می نماید. تاریخ تخمینی تکمیل مندرج **شرایط خاص قرارداد** می باشد. این تاریخ صرف با صدور دستور تمدید ميعاد یا تسريع توسط مدير پروژه تغيير نموده می تواند.

18- **مواد خام**: تمام مواد بشمول مواد مصرفی که توسط قراردادی جهت اجرای امور ساختمانی، استفاده میگردد.

19- **تأسیسات**: منضات امور ساختمانی که دارائی عملکرد میخانیکی، برقی، کیمیاوی، یا بیولوژیکی باشد.

20- **مدیر پروژه**: شخص که نام وی در **شرایط خاص قرارداد** تذکر رفته یا شخص با صلاحیت که توسط اداره به عوض مدیر پروژه به قراردادی معرفی گردیده باشد و مسؤلیت نظارت و مدیریت قرارداد امور ساختمانی را دارا باشد.

21- **SCC**: به معنی شرایط خاص قرارداد است.

22- **ساحه کار**: ساحه مشخص شده **شرایط خاص قرارداد** می باشد.

23- **گزارش بررسی ساحه**: شامل شرطنامه بوده گزارش واقع بینانه و مشرح در مورد وضعیت سطح و سطح فرعی ساحه می باشد.

24- **مشخصات**: مشخصات امور ساختمانی شامل در قرارداد و تغییرات و اضافات وارده یا تائید شده توسط مدیر پروژه می باشد.

25- **تاریخ آغاز کار**: تاریخ آغاز امور ساختمان مندرج **شرایط خاص قرارداد**، تاریخ که قراردادی کار امور ساختمان را آغاز می نماید این تاریخ لزوماً مصادف به تاریخ تسلیمی ساحه نمی باشد.

26- **قراردادی فرعی**: شخص یا شرکت که با قراردادی جهت اجرای بخش از امور ساختمانی قرارداد داشته که در برگیرنده امور ساختمانی در ساحه نیز می باشد.

27- **ساختمان های مؤقت**: ساختمان دیزاین شده، ساخته شده، نصب شده و یا دور شده توسط قراردادی که برای اجرای امور ساختمانی و یا نصب آن ضروری می باشد.

28- **تعدیل**: امر مدیر پروژه مبنی بر تغییر در امور ساختمانی می باشد.

29- **امور ساختمانی**: شامل اعمار، اعمار مجدد، تخریب، ترمیم یا نو سازی یک عمارت، آماده ساختن ساحه، حفریات، نصب، مونتاز، امور تزئیناتی و نیز خدمات ضمنی آن

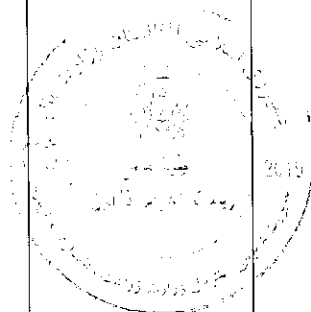

<p>(برمه کاری، نقشه برداری، تصویر برداری، تحقیقات زلزله و خدمات مشابه و امثال آن) است که مطابق مندرج قرارداد، انجام می گردد، مشروط بر اینکه ارزش خدمات ضمنی از قیمت خود عمارت بیشتر نگردد.</p>	
<p>2.1 بمنظور تفسیر <b>شرایط عمومی قرارداد</b>، مفرد به عوض جمع و جمع به عوض مفرد بکار برده می شود. همچنان مؤنث معنی مذکر یا خنثی و یا بالعکس آن را افاده می نماید. عناوین فاقد اهمیت می باشند. کلمات معانی عادی دارا می باشند، مگر اینکه بصورت مشخص تعریف گردیده باشند. مدیر پروژه به پرسش ها در مورد <b>شرایط عمومی قرارداد</b>، وضاحت ارائه می نماید.</p>	<p>ماده 2- تفسیر</p>
<p>2.2 در صورت تذکر تکمیل کار امور ساختمان بشکل قسمت وار در <b>شرایط خاص قرارداد</b>، اشارات در شرایط عمومی قرارداد به امور ساختمانی، تاریخ تکمیل و تاریخ تخمینی تکمیل به هر قسمت امور ساختمانی (به استثنای اشاره به تاریخ تکمیل و تاریخ تخمینی تکمیل برای تمام کار امور ساختمان) قابل تطبیق می باشد.</p>	
<p>2.3 اسناد تشکیل دهنده قرارداد به ترتیب اولویت ذیل تفسیر میگردند:</p> <ol style="list-style-type: none"> <li>1- موافقتنامه؛</li> <li>2- نامه قبولی آفر؛</li> <li>3- آفر قراردادی؛</li> <li>4- شرایط خاص قرارداد؛</li> <li>5- شرایط عمومی قرارداد؛</li> <li>6- مشخصات فنی؛</li> <li>7- نقشه ها؛</li> <li>8- بل احجام کاری؛ و</li> <li>9- سایر اسناد تشکیل دهنده قرارداد که در <b>شرایط خاص قرارداد</b> از آن تذکر رفته است.</li> </ol>	
<p>3.1 زبان و قانون نافذ بر قرارداد در <b>شرایط خاص قرارداد</b> بیان گردیده است.</p>	<p>ماده 3- زبان و قانون قرارداد</p>
<p>4.1 مدیر پروژه به نمایندگی از اداره، تصمیم در مسایل قرارداد میان اداره و قراردادی را اتخاذ می نماید. مگر اینکه طور دیگری در <b>شرایط خاص قرارداد</b> تذکر رفته باشد.</p>	<p>ماده 4- تصامیم مدیر پروژه</p>
<p>5.1 مدیر پروژه با صدور ابلاغیه به قراردادی، مسؤلیت ها و مکلفیت های خود را به شخص دیگری، محول یا مسؤلیت ها و مکلفیت های محول شده را فسخ می نماید.</p>	<p>ماده 5- واگذاری</p>
<p>6.1 هر گونه ارتباط بر قرار شده میان طرفها باید بصورت کتبی بوده و هرگونه ابلاغیه صرف در صورت تسلیمی قابل اجرا می باشد.</p>	<p>ماده 6- ارتباطات</p>
<p>7.1 قراردادی باید اداره را کتباً در مورد اعطای قراردادهای فرعی تحت این قرارداد، در صورتیکه قبلاً در آفر داوطلب مشخص نگردیده باشد اطلاع دهد. واگذاری بخشی قرارداد به قراردادی فرعی در روشنی ماده سی و ششم قانون تدارکات صورت میگیرد. اعطای قراردادهای فرعی مکلفیت ها، وجایب</p>	<p>ماده 7- عقد قرارداد های فرعی</p>

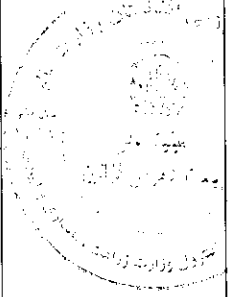
<p>و مسوولیت های اکمال کننده تحت این قرارداد را متاثر نمی سازد.</p>	
<p>7.2 در صورتیکه قرارداد الی 20 فیصد حجم قرارداد را بدون موافقه کتبی اداره و یا بیشتر از 20 فیصد حجم قرارداد را به قراردادی فرعی واگذار نموده باشد، این عمل نقض قانون تدارکات و تعهدات طرفین تلقی گردیده و تخطی در قرارداد محسوب میگردد. در این صورت قرارداد فسخ و تقسیم اجرای قرارداد قابل استرداد نبوده و محرومیت قراردادی اصلی طی مراحل میگردد.</p>	
<p>8.1 قراردادی ساحه کار را با سایر قراردادیان، مقامات دولتی، ارائه کننده گان خدمات و اداره در میان تاریخ تقسیم اوقات کار آنان که در <b>شرایط خاص قرارداد</b> از آن تذکر رفته مشترکاً استفاده می نماید. قراردادی همچنان تسهیلات و خدمات را برای آنها طوریکه در تقسیم اوقات کار تذکر رفته فراهم می نماید. اداره میتواند جدول کاری قراردادی های دیگر را تغییر داده و قراردادی اصلی را از موضوع مطلع سازد.</p>	<p>ماده 8- سایر قراردادی ها</p>
<p>9.1 قراردادی مکلف است کارمندان کلیدی مندرج <b>جدول کارمندان کلیدی</b>، یا کارمندان دیگری را که توسط مدیر پروژه تأیید گردیده، جهت انجام وظایف مندرج <b>جدول کارمندان کلیدی</b>، استخدام نماید. مدیر پروژه تعویض کارمندان کلیدی را تنها زمانی می پذیرد که شایستگی و توانایی آنها بطور قابل ملاحظه معادل یا بالاتر از کارمندان کلیدی مندرج <b>جدول کارمندان کلیدی</b> باشد.</p>	<p>ماده 9- کارمندان</p>
<p>9.2 مدیر پروژه می تواند درخواست اخراج کارمند قراردادی را با ارائه دلایل نماید. قراردادی اداره را از اخراج کارمند مذکور و عدم ارتباط وی با امور ساختمانی تحت این قرارداد در جریان (7) روز، اطمینان میدهد.</p>	
<p>10.2 اداره و قراردادی هر کدام مسئول جبران خساره خطرات مربوط خود طوریکه در قرارداد تذکر رفته است، می باشند.</p>	<p>ماده 10- خطرات به اداره و قراردادی</p>
<p>11.1 خطرات ذیل از آغاز کار امور ساختمان الی صدور سند تصدیقنامه رفع نواقص، مربوط به اداره می باشد:</p> <p>1- خطر صدمه شخصی، مرگ، یا خساره به ملکیت (به استثنای امور ساختمانی، تأسیسات، مواد خام، و تجهیزات) که ناشی از:</p> <p>(1) استفاده یا تصرف ساحه توسط ساختمان یا به منظور ساختمان که نتیجه اجتناب ناپذیر امور ساختمان باشد؛ یا</p> <p>(2) غفلت، تخطی از مسوولیت قانونی یا مداخله در حقوق قانونی توسط اداره یا توسط شخص که در استخدام و یا طرف قرارداد با اداره باشد به استثنای خود قراردادی</p> <p>2- خطر خساره به امور ساختمانی، تأسیسات، مواد خام و تجهیزات به اندازه که ناشی از تقصیر اداره بوده یا خطرات ناشی از دیزاین یا اثر جنگ یا آلودگی که منطقه که ساحه کار در آن</p>	<p>ماده 11- خطرات مربوط اداره</p>

<p>واقع شده است را متاثر سازد.</p>	
<p>11.2 خطر زیان یا خساره به امور ساختمانی، تأسیسات، مواد خام، به استثنای زیان و خساره از زمان آغاز کار الی صدور تصدیقنامه رفع نواقص مربوط به اداره می باشد مگر اینکه مفقودی و خساره ناشی از موارد ذیل باشد:</p> <p>1- نقص موجود در تاریخ تکمیلی امور ساختمانی؛</p> <p>2- حادثه صورت گرفته قبل از تاریخ تکمیلی که خطر مربوط به اداره نباشد؛ یا</p> <p>3- فعالیت های قراردادی در ساحه بعد از تاریخ تکمیل.</p>	
<p>12.1 خطرات صدمه شخصی، مرگ، و زیان یا خساره به ملکیت (بدون محدودیت بشمول امور ساختمان، تأسیسات، مواد خام، و تجهیزات) از آغاز کار امور ساختمانی الی صدور تصدیقنامه مسؤلیت رفع نواقص که مربوط به اداره نباشد، مسؤلیت قراردادی می باشد.</p>	<p>ماده 12- خطرات مربوط به قراردادی</p>
<p>13.1 قراردادی مکلف است پوشش بیمه حادثات ذیل ناشی از خطرات خود را از تاریخ آغاز کار الی ختم میعاد مسؤلیت رفع نواقص، بنام مشترک اداره و قراردادی، به مبلغ مندرج <b>شرایط خاص قرارداد</b>، مهیا سازد:</p> <p>1- زیان یا خساره به امور ساختمانی، تأسیسات، و مواد خام؛</p> <p>2- زیان یا خساره تجهیزات؛</p> <p>3- زیان یا خساره ملکیت (به استثنای امور ساختمانی، تأسیسات، مواد خام، و تجهیزات) مربوط به قرارداد؛ و</p> <p>4- صدمه شخصی یا مرگ.</p>	<p>ماده 13- بیمه</p> 
<p>13.2 قراردادی، پالیسی بیمه را قبل از تاریخ آغاز کار جهت تأییدی به مدیر پروژه تسلیم می نماید. بیمه در برگزیده پرداخت جبران خساره قابل پرداخت می باشد.</p>	
<p>13.3 در صورت عدم ارائه پالیسی بیمه و تصدیقنامه بیمه توسط قراردادی، اداره بیمه لازم را بدین منظور فراهم و قیمت بیمه پرداخت شده را از قراردادی حصول یا در صورت عدم پرداخت، قرض قابل پرداخت بالای قراردادی محسوب میگردد.</p>	
<p>13.4 هرگونه تغییر در شرایط بیمه بدون تأیید مدیر پروژه قابل قبول نمی باشد.</p>	
<p>13.5 طرفین مطابق شرایط پالیسی بیمه عمل می نمایند.</p>	
<p>14.1 قراردادی در ترتیب آفر به گزارش بررسی ساحه مندرج <b>شرایط خاص قرارداد</b> و سایر معلومات که در دسترس داوطلب قرارداده می شود اتکا می نماید.</p>	<p>ماده 14- گزارش تحقیق ساحه</p>
<p>15.1 مدیر پروژه به پرسش ها در مورد <b>شرایط خاص قرارداد</b>، توضیحات ارائه می نماید.</p>	<p>ماده 15- پرسش ها در مورد شرایط خاص قرارداد</p>
<p>16.1 قراردادی امور ساختمانی را در مطابقت به مشخصات تخنیکی و نقشه ها اجرا و نصب می</p>	<p>ماده 16- قراردادی</p>

نماید.	
17.1 قراردادی کار امور ساختمانی را بعد از اخذ نامه آغاز کار شروع و طبق برنامه کاری ارائه شده یا تجدید شده که از جانب مدیر پروژه تصدیق شده باشد، اجرا و در تاریخ تخمینی تکمیلی، تکمیل می نماید.	ماده 17- تاریخ تخمینی امور ساختمان
18.1 قراردادی مشخصات تخنیکی و نقشه ها را که نشان دهنده امور ساختمانی مؤقت می باشد به مدیر پروژه جهت تأیید ارائه می نماید.	ماده 18- تصدیق توسط مدیر پروژه
18.2 قراردادی مسئول دیزاین امور ساختمانی مؤقت می باشد.	
18.3 تصدیق دیزاین امور ساختمانی مؤقت توسط مدیر پروژه، مسؤلیت قراردادی در دیزاین ارائه شده ساختمان های موقت را متاثر نمی سازد.	
18.4 در صورت لزوم، قراردادی تصدیق اشخاص ثالث را در دیزاین امور ساختمانی مؤقت حاصل می نماید.	
18.5 تمام نقشه های تهیه شده قراردادی جهت اجرای امور ساختمانی مؤقت و دایمی قبل از استفاده باید توسط مدیر پروژه تأیید گردند.	
19.1 قراردادی مسؤل ایمنی تمام فعالیت ها در ساحه می باشد.	ماده 19- ایمنی
20.1 هر شی تاریخی یا با ارزش که بصورت تصادفی در ساحه کشف گردد، ملکیت اداره می باشد. در صورت کشف، قراردادی امور ساختمانی را توقف و مدیر پروژه را از موضوع مطلع می سازد. مدیر پروژه موضوع را به اطلاع ادارات وزارت اطلاعات و فرهنگ طبق ماده 10 قانون حفاظت از دارائی های فرهنگی و تاریخی می رساند.	ماده 20- اکتشاف
21.1 اداره تمام ساحه را در اختیار قراردادی قرار می دهد. در صورتیکه اداره ساحه را در تاریخ مندرج شرایط خاص قرارداد در اختیار قراردادی قرار ندهد، تاخیر در شروع فعالیت های مربوط تقصیر اداره پنداشته شده که خود یک عمل قابل جبران می باشد.	ماده 21- ملکیت ساحه
22.1 قراردادی اجازه دسترسی ساحه و دیگر محلات مرتبط به کار امور ساختمانی را به مدیر پروژه یا شخص با صلاحیت که از جانب مدیر پروژه معرفی گردیده، می دهد.	ماده 22- دسترسی به ساحه
23.1 قراردادی تمام دساتیر مدیر پروژه را که در مطابقت به قوانین قابل تطبیق در ساحه باشد، انجام می دهد.	
23.2 قراردادی مکلف است اجازه بررسی ساحه، دفاتر، حسابات و یاد داشت های خود و قراردادی های فرعی مربوط به انجام این قرارداد را به مقتضای موظف از جانب حکومت بدهد. قراردادی توجه داشته باشد که مطابق بند 1 ماده 60 فساد و تقلب که بیان کننده عمل جلوگیری از تفتیش و بررسی دولت از جانب قراردادی مطابق بند 2 ماده 23 حق تفتیش و بررسی حکومت، ایجاد مانع تلقی گردیده و منجر به فسخ قرارداد و غیر واجد شرایط بودن می گردد.	ماده 23- دستور، تفتیش و بررسی
24.1 در صورتیکه تصمیم مدیر پروژه به باور قراردادی خارج از صلاحیت وی تحت قرارداد یا تصمیم نادرست باشد، در اینصورت تصمیم اتخاذ شده در جریان (14) روز از اطلاعیه تصمیم ، به مرجع حل و فصل منازعات ارجاع می گردد.	ماده 24- منازعه
24.2 مرجع تصمیم کتبی خود را در جریان (28) روز از اخذ اطلاعیه منازعه، ارائه می نماید.	
ب. کنترل زمان	



<p>25.1 قراردادی مکلف است بعد از اخذ نامه قبولی آفر، در حدود زمان مندرج <b>شرایط خاص قرارداد</b>، برنامه کاری، ترتیبات، و زمان بندی فعالیت های اموساختمانی را جهت تأییدی به مدیر پروژه ارائه نماید.</p>	<p>ماده 25- پلان کاری</p>
<p>25.2 پلان کاری تجدید شده باید نشان دهنده پیشرفت واقعی بدست آمده هر فعالیت و اثر پیشرفت بدست آمده بالای زمان کار با قیمانده، بشمول هر تغییر در تسلسل فعالیت ها باشد.</p>	
<p>25.3 قراردادی پلان کاری تجدید شده را در خلال مدت مشخص شده <b>شرایط خاص قرارداد</b>، جهت تأیید به مدیر پروژه ارائه می نماید. در صورت عدم ارائه پلان کاری تجدید شده در خلال مدت مشخص شده شرایط خاص قرارداد، مبلغ مندرج <b>شرایط خاص قرارداد</b> از پرداخت بعدی معطل قرارداده شده و الی ارائه پلان کاری تجدید شده، معطلی پرداخت آن ادامه می یابد.</p>	
<p>25.4 تأیید پلان کاری قراردادی توسط مدیر پروژه، مکلفیت های قراردادی را متاثر نمی سازد. قراردادی می تواند پلان کاری خود را در هر زمان بازنگری نموده و به مدیر پروژه ارائه نماید. پلان کاری تجدید شده نشان دهنده اضافه کاری و کم کاری و واقعات قابل جبران می باشد.</p>	
<p>26.1 مدیر پروژه در صورت وقوع حادثه قابل جبران یا دستور اضافه کاری که تکمیل کار امور ساختمان را در تاریخ تخمینی تکمیل ناممکن سازد، بدون تسریع کار توسط قراردادی که سبب وقوع مصرف اضافی به وی گردد، تاریخ تخمینی تکمیل امور ساختمان را تمدید می نماید.</p>	<p>ماده 26- تمدید تاریخ تخمینی تکمیل</p>
<p>26.2 مدیر پروژه در جریان 21 روز از درخواست تمدید، تصمیم و اندازه تمدید را با در نظر داشت اثرات واقعات قابل جبران یا اختلاف با ارائه معلومات حمایتی، اتخاذ می نماید. در صورت عدم ارائه هشدار بموقع از جانب قراردادی مبنی بر تأخیر یا عدم همکاری قراردادی بمنظور جلوگیری تأخیر، این تأخیر در بررسی تاریخ تخمینی تکمیل تمدید شده، مد نظر گرفته نمیشود.</p>	
<p>27.1 در صورتیکه اداره خواهان تکمیل کار امور ساختمان در تاریخ پیشتر از تاریخ تخمینی تکمیل باشد، مدیر پروژه پیشنهاد های قیمت گذاری شده را جهت تطبیق تسریع لازم از قراردادی مطالبه می نماید. در صورت قبول پیشنهاد از جانب اداره، تاریخ تخمینی تکمیل طبقاً تعدیل و توسط اداره و قراردادی تأیید میگردد.</p>	<p>ماده 27- تسریع</p>
<p>27.2 پیشنهاد های قیمت گذاری شده قراردادی جهت تسریع تکمیل امور ساختمانی بعد از قبولی از جانب اداره، بر قیمت قرارداد درج و اضافه کاری محسوب میگردد.</p>	
<p>28.1 مدیر پروژه می تواند دستور تأخیر آغاز یا تأخیر پیشرفت هر فعالیت در محدوده امور ساختمانی را به قراردادی بدهد.</p>	<p>ماده 28- تأخیر سفارش شده توسط مدیر پروژه</p>
<p>29.1 اداره یا قراردادی از یکدیگر بمنظور اشتراک در جلسات اداری، درخواست نموده می توانند. هدف از جلسات اداری بررسی پلان کار امور ساختمانی باقیمانده و برخورد با حادثات مندرج بند 1 ماده 32 می باشد.</p>	<p>ماده 29- جلسات مدیریت</p>
<p>29.2 مدیر پروژه اجندای بحث شده در جلسه اداری را ثبت و کاپی های آن را به اداره و حاضرین جلسه ارائه می نماید. فعالیت های قابل اجرا توسط طرفین در جلسه اداری و یا بعد از آن توسط مدیر پروژه تعیین می گردد.</p>	
<p>30.1 قراردادی بزود ترین فرصت ممکن مدیر پروژه را از وقوع حوادث یا شرایط مشخص احتمالی که سبب ورود تأثیر منفی روی کیفیت امور ساختمانی، افزایش قیمت قرارداد یا تأخیر انجام امور ساختمان میگردد، هشدار میدهد. قراردادی اثرات تخمینی حوادث یا شرایط مشخص احتمالی را بالای قیمت</p>	<p>ماده 30- هشدار زود هنگام</p>

قرارداد و تاریخ تکمیل، بزود ترین فرصت ممکن به مدیر پروژه ارائه می نماید.	
30.1 قراردادی با مدیر پروژه در حصره ترتیب یا مدنظر گرفتن پیشنهادها جهت جلوگیری یا کاهش اثرات حوادث یا شرایط توسط اشخاص ذیدخل و جهت انجام دستور مدیر پروژه، همکاری می نماید.	
<b>ج. کنترل کیفیت</b>	
31.1 مدیر پروژه کار امور ساختمان را بررسی نموده و در صورت موجودیت نواقص، قراردادی را مطلع می سازد. این بررسی کار امور ساختمان تأثیری بر مسؤلیت قراردادی ندارد. مدیر پروژه دستور جستجو و بر ملا ساختن نواقص را به قراردادی داده و قراردادی هر قسمت امور ساختمانی را که به باور مدیر پروژه دارای نواقص است، بررسی می نماید.	ماده 31- تشخیص نواقص
32.1 در صورت دستور مدیر پروژه جهت انجام آزمایش که در مشخصات تخنیکی از آن تذکر نرفته، و در صورت تثبیت نواقص، مصرف بررسی و نمونه ها از جانب قراردادی پرداخت میگردد. در صورت عدم موجودیت نواقص، حادثه قابل جبران تلقی میگردد.	ماده 32- آزمایش
33.1 مدیر پروژه قراردادی را از موجودیت هرگونه نواقص قبل از میعاد رفع نواقص که از تاریخ تکمیلی مشخص شده <b>شرایط خاص قرارداد</b> آغاز میگردد، مطلع می سازد. میعاد رفع نواقص الی تکمیل رفع نواقص، تمدید میگردد.	ماده 33- تصحیح نواقص
33.2 قراردادی هر نواقص اطلاع داده شده توسط مدیر پروژه را در طول زمان مشخص شده اطلاعیه رفع نواقص رفع می نماید.	
34.1 در صورتیکه قراردادی نواقص را در طول زمان مشخص شده اطلاعیه رفع نواقص مدیر پروژه، رفع ننماید، در اینصورت، مدیر پروژه مصارف رفع نواقص را بررسی و قراردادی مبلغ متذکره از تامينات قراردادی وضع می گردد.	ماده 34- نواقص تصحیح نشده
<b>د. کنترل مصارف</b>	
35.1 بل احجام کاری در برگیرنده ارقام، نصب، آزمایش و راه اندازی امور ساختمانی که توسط قراردادی اجرا میگردد، می باشد.	ماده 35- بل احجام کاری
35.2 بل احجام کاری جهت محاسبه قیمت قرارداد استفاده میگردد. پرداخت برای مقدار امور ساختمان انجام شده به نرخ مندرج بل احجام کاری برای هر قلم صورت میگردد.	
36.1 قراردادی به درخواست مدیر پروژه، جزئیات مصارف هر نرخ در بل احجام کاری را ارائه می نماید.	ماده 36- تغییر مقدار
37.1 تمامی اضافه کاری و کم کاری ها در برنامه کاری تجدید شده توسط قراردادی شامل می گردد.	ماده 37- اضافه کاری

1- در قرارداد با پرداخت بالمقطع بل احجام کاری حذف و بجای آن جدول فعالیت و بند 1 ماده 37 شرایط عمومی قرارداد با بند 2 ماده 37 شرایط عمومی قرارداد بشکل ذیل تعویض گردد:  
 بند 1 ماده 37 قراردادی جدول فعالیت تجدید نظر شده خویش را در جریان 1-4 روز از اطلاعیه، به مدیر پروژه ارائه می نماید. فعالیت های جدول فعالیت با فعالیت های برنامه کاری هماهنگی داشته باشند.  
 بند 2 ماده 37 در صورت پرداخت برای سواد خام در ساحه بطور جداگانه، قراردادی تسلیمی مواد خام در ساحه را بطور جداگانه در جدول فعالیت ارائه می نماید.

2- در قرارداد با پرداخت بالمقطع بل احجام کاری حذف و بجای آن جدول فعالیت و ماده 38 شرایط عمومی قرارداد با بند 1 ماده 38 شرایط عمومی قرارداد بشکل ذیل تعویض گردد:  
 بند 1 ماده 38 جدول فعالیت جهت درج تغییر برنامه با شیوه کاری به صلاحیت قراردادی صورت میگردد. در صورت تغییر جدول فعالیت، قیمت های جدول فعالیت تغییر نمی نمایند.

و کم کاری	
ماده 38- پرداخت های برای اضافه کاری ها	38.1 در صورت دستور اضافه کاری توسط مدیر پروژه، قراردادی نرخ خود را برای اضافه کاری دستور داده شده در جریان 7 روز یا مدت بیشتر که توسط مدیر پروژه بیان شده ارائه می نماید. مدیر پروژه نرخ های ارائه شده را بررسی می نماید.
	38.2 در صورتیکه قلم اضافه کاری شامل اقلام بل احجام کاری نیز باشد، نرخ قبلاً ارائه شده در بل احجام کاری منحیت نرخ برای اضافه کاری در نظر گرفته می شود.
	38.3 در صورتیکه نرخ ارائه شده مناسب نباشد، مدیر پروژه تغییرات را سفارش و تغییرات را در قیمت قرارداد به اساس تخمین اثرات تغییرات در مصارف قراردادی، وارد می نماید.
	38.4 در صورتیکه به نسبت استجالیات زمان کافی برای ارائه و بررسی نرخ ها وجود نداشته باشد یا سبب تأخیر در کار گردد، نرخ ارائه نگردیده و اختلاف منحیت حادثه قابل جبران پنداشته می شود.
	38.5 قراردادی مستحق پرداخت مصارف اضافی که می بایست ذریعه ارسال هشدار زود هنگام جلوگیری گردد، نمی باشد.
ماده 39- تخمین جریان پول نقد	39.1 در صورت تجدید نظر در پلان کاری <sup>3</sup> ، قراردادی تخمین جریان پول نقد تجدید نظر شده خویش را به مدیر پروژه ارائه می نماید. تخمین جریان پول نقد شامل اسعار مختلف مندرج قرارداد بوده و مطابق نرخ مبادله قرارداد تبدیل میگردد.
ماده 40- تصدیق نامه پرداخت ها	40.1 قراردادی به صورت ماهانه ارزش تخمینی امور ساختمانی انجام شده منفی مجموعه مبلغ تصدیق شده قبلی را به مدیر پروژه تسلیم می نماید.
	40.2 مدیر پروژه صورت مالی ماهانه قراردادی را بررسی و مبلغ قابل پرداخت به قراردادی را تصدیق می نماید.
	40.3 ارزش امور ساختمان انجام شده توسط مدیر پروژه تشخیص میگردد.
	40.4 ارزش امور ساختمانی انجام شده شامل مقدار اقلام بل احجام کاری <sup>4</sup> تکمیل شده می باشد.
	40.5 ارزش امور ساختمانی انجام شده شامل ارزیابی اختلاف و حادثه قابل جبران می باشد.
	40.6 مدیر پروژه اقلام قبلاً تصدیق شده در تصدیق نامه قبلی را در نظر نگرفته و یا متناسب به مقدار قبلاً تصدیق شده که شامل صورت ماهانه فعلی می باشد از صورت ماهانه فعلی کم می کند.
ماده 41- پرداخت ها	41.1 پرداخت ها در پیش پرداخت اجرا می گردد. پرداخت ها به قراردادی در خلال مدت (30) روز بعد از تصدیق صورت حساب ارائه شده توسط اداره صورت می گیرد.
	41.2 تمام پرداخت ها به واحد پول افغانی صورت می گیرد، مگر اینکه در شرایط خاص قرارداد طور دیگری تذکر رفته باشد.
	41.3 اقلام امور ساختمان که نرخ یا قیمت ارائه نشده، شامل دیگر قیمت ها و نرخ ها در قرارداد محسوب گردیده و از جانب اداره به آن پرداخت صورت نمیگیرد.
ماده 42- وقایع قابل جبران	42.1 موارد ذیل وقایع قابل جبران می باشد: 1- اداره ساحه کار را در زمان تسلیمی ساحه مندرج مطابق بند 1 ماده 21 شرایط عمومی قرارداد تسلیم ننموده است.

<sup>3</sup> در قرارداد با پرداخت بالمقطع، بعد از برنامه کاری، جدول فعالیت اضافه گردد  
<sup>4</sup> در قرارداد با پرداخت بالمقطع، این پاراگراف شکل ذیل تحریر گردد: "ارزش کار امور ساختمانی انجام شده در برگزیده ارزش فعالیت های تکمیل شده جدول فعالیت می باشد"  
می باشد"

<p>2- اداره جدول فعالیت های قراردادی دیگر را طوری تعدیل نموده که کار امور ساختمان قراردادی تحت این قرارداد را متأثر می سازد؛</p> <p>3- مدیر پروژه دستور تأخیر را صادر می نماید یا نقشه ها، مشخصات تخنیکی یا هم دستور لازم بمنظور اجرای کار امور ساختمان را صادر نمی نماید؛</p> <p>4- مدیر پروژه دستور برملا ساختن یا اجرای آزمایشات اضافی را از قراردادی می نماید که در نتیجه آزمایش، نواقص تثبیت نمی گردد؛</p> <p>5- مدیر پروژه بدون کدام دلایل مؤجه، قراردادی فرعی را اجازه فعالیت نمی دهد؛</p> <p>6- شرایط در ساحه بطور قابل ملاحظه ناسازگار تر نسبت به زمان قبل از صدور نامه قبولی آفر به اساس معلومات فرستاده شده به داوطلبان (بشمول گزارش های تحقیق ساحه)، معلومات قابل دسترس عامه و بررسی عینی ساحه می باشد؛</p> <p>7- مدیر پروژه دستور حل وضعیت پیش بینی نشده ناشی از اقدامات اداره را داده یا کارات اضافی بیل به دلایل ایمنی یا سایر دلایل لازم باشد؛</p> <p>8- قراردادی ها دیگر، مقام های دولتی، خدمات عمومی یا اداره در حدود زمان مندرج قرارداد عمل نمی نمایند، که سبب تأخیر یا مصارف اضافی به این قراردادی میگردد؛</p> <p>9- تأخیر در پرداخت پیش پرداخت توسط اداره</p> <p>10- تأثیر خطرات مربوط اداره به قراردادی؛</p> <p>11- تأخیر صدور تصدیق تکمیل امور ساختمانی بدلائل نامعقول از جانب مدیر پروژه؛</p>	
<p>42.2 در صورت وقوع حائنه قابل جبران که سبب مصارف اضافی یا جلوگیری از تکمیل کار امور ساختمانی قبل از تاریخ تخمینی تکمیل میگردد، قیمت قرارداد و میعاد آن تعدیل می گردد. مدیر پروژه تصمیم در مورد اندازه افزایش قیمت قرارداد و اندازه تمدید تاریخ تخمینی تکمیل امور ساختمان را اتخاذ می نماید.</p>	
<p>42.3 در صورت ورود خساره به منافع اداره، به علت عدم همکاری قراردادی و یا عدم هشدار به موقع توسط قراردادی، قراردادی به همان اندازه مستحق جبران نمی باشد.</p>	
<p>43.1 مدیر پروژه قیمت قرارداد را در صورت تغییر مالیات بشمول مالیه بر معاملات انتفاعی (BRT)، و سایر مالیات در میان مدت (28) روز قبل از تسلیمی آفرها و آخرین تاریخ تصدیق تکمیلی، تعدیل می نماید. این تعدیل ناشی از تغییر در مالیه قابل پرداخت به قراردادی می باشد، مشروط بر اینکه این تغییرات قبلاً در قیمت قرارداد منعکس نگردیده یا ناشی از حکم ماده 47 شرایط عمومی قرارداد، نباشد.</p>	<p>ماده 43- مالیه</p>
<p>44.1 در صورت که طرف قرارداد داخلی باشد پرداخت ها به واحد پولی افغانی صورت می گیرد.</p>	<p>ماده 44- اسعار</p>
<p>45.1 تعدیل قیمت به دلیل وقوع نوسانات در قیمت عوامل بکار رفته در صورت مجاز می باشد که در <b>شرایط خاص قرارداد</b> از آن تذکر رفته باشد.</p>	<p>ماده 45- تعدیل قیم</p>
<p>46.1 اداره الی ختم تمام کار، قسمتی از پول هر پرداخت را که در <b>شرایط خاص قرارداد</b> از آن تذکر رفته، حفظ می نماید.</p>	<p>ماده 46- تأمینات</p>
<p>46.2 تأمینات، بعد از تکمیل کامل قرارداد از جانب قراردادی یا ختم میعاد گزنتی، وراثتی و رفع نواقص و صدور تصدیق نامه ختم قرارداد از جانب اداره به قراردادی مسترد می گردد.</p>	
<p>47.1 جریمه تأخیر به نرخ فی روز مندرج <b>شرایط خاص قرارداد</b> برای روز های تأخیر محاسبه</p>	<p>ماده 47- جریمه تأخیر</p>

<p>میگردد. در صورتیکه قراردادی موفق به انجام تمام یا قسمتی از کار امور ساختمان در زمان معینه آن نگردد، جریمه تأخیر مطابق حکم ماده سی و نهم قانون تدارکات و حکم یکصد و هشتم طرزالعمل تدارکات، از پرداخت های قراردادی وضع میگردد. در صورتیکه مقدار جریمه تأخیر وضع شده بالغ بر 10 فیصد قیمت مجموعی قرارداد گردد، قرارداد مطابق ماده 35 <b>شرایط عمومی قرارداد</b> فسخ میگردد. پرداخت جریمه تأخیر تأثیری بر مسؤلیت های قراردادی ندارد.</p>	
<p>47.2 در صورت تمدید تاریخ تخمینی تکمیل امور ساختمان بعد از پرداخت جریمه تأخیر، مدیر پروژه هرگونه اضافه پرداخت جریمه تأخیر توسط قراردادی را با تعدیل تصدیقنامه پرداخت بعدی، تصحیح می نماید.</p>	
<p>48.1 در صورت تکمیل امور ساختمانی پیش از تاریخ تخمینی تکمیل، مکافات به نرخ فی روز مندرج (به استثنای روز های که پرداخت مکافات به نسبت سرعت در کار طبق دستور مدیر پروژه صورت گرفته است) <b>شرایط خاص قرارداد</b>، به قراردادی پرداخت میگردد. مدیر پروژه کار اجرا شده را که زمان اجرای آن هنوز فرا نرسیده است تصدیق می نماید.</p>	<p>ماده 48- مکافات</p>
<p>49.1 اداره پیش پرداخت را در مقابل تضمین بانکی غیر مشروط در فورم مربوط و از بانک قابل قبول اداره به مبلغ و اسعار معادل پیش پرداخت، به مبلغ و تاریخ مندرج <b>شرایط خاص قرارداد</b>، به قراردادی پرداخت می نماید. تضمین پیش پرداخت الی باز پرداخت پیش پرداخت اعتبار داشته، اما مبلغ تضمین پیش پرداخت بتدریج به اندازه باز پرداخت پیش پرداخت توسط قراردادی، کم میگردد. در پیش پرداخت تکتانه وضع نمیگردد.</p>	<p>ماده 49- پیش پرداخت</p>
<p>49.2 قراردادی پیش پرداخت را صرف برای پرداخت به تجهیزات، تأسیسات، مواد خام و مصارف تجهیز کردن لازم مشخص شده جهت اجرای قرارداد، استفاده می نماید. قراردادی جهت تثبیت استفاده پیش پرداخت بمنظور موارد فوق، کاپی های انوایس ها یا دیگر اسناد را به مدیر پروژه ارائه می نماید.</p>	
<p>49.3 پیش پرداخت از پرداخت های قابل پرداخت به قراردادی وضع می گردد. پیش پرداخت یا باز پرداخت پیش پرداخت در بررسی ارزش امور ساختمان انجام شده، اختلاف، تعدیل قیمت، حادثه قابل جبران، مکافات، یا جریمه تأخیر، مد نظر گرفته نمی شود.</p>	
<p>50.1 داوطلب برنده در مدت 10 روز بعد از دریافت نامه قبولی آفر، تضمین اجرای مشخص شده در <b>شرایط خاص قرارداد</b>، را به شکل قابل قبول به اداره به اسعار قیمت قرارداد ارائه می نماید. تضمین اجرا به مدت (28) روز بعد از تاریخ صدور تصدیقنامه تکمیل، دارای اعتبار می باشد.</p>	<p>ماده 50- تضمینات</p>
<p>51.1 در صورت لزوم، مزد کار روزانه ارائه شده در آفر داوطلب برای محاسبه پرداخت مقدار اضافی کار که به اساس هدایت قبلی کتبی مدیر پروژه انجام یافته باشد، استفاده می گردد.</p>	<p>ماده 51 - مزد کار</p>
<p>51.2 قراردادی تمام امور ساختمانی قابل پرداخت تحت به اساس مزد کار را در فورمه های تأیید شده توسط مدیر پروژه ثبت می نماید. هر فورمه تکمیل شده در خلال (2) روز از جانب مدیر پروژه تصدیق و امضاء می گردد.</p>	
<p>51.3 پرداخت مزد کار صرف در صورت ارائه فورمه های امضاء شده، صورت میگیرد.</p>	

<p>52.1 قراردادی بمصرف خود، مسؤولیت رفع نواقص زیان یا خساره به امور ساختمانی یا مواد خام که در امور ساختمانی ترکیب میگردد را در مدت زمان میان تاریخ آغاز کار و ختم میعاد رفع نواقص در صورت که ناشی از اهمال یا فروگذاری قراردادی باشد را دارد.</p>	<p>ماده 52- مصارف ترمیم</p>
<p>ح. اختتام قرارداد</p>	
<p>53.1 قراردادی بعد از تکمیل امور ساختمانی از مدیر پروژه درخواست صدور تصدیقنامه تکمیل امور ساختمانی را نموده و مدیر پروژه بعد از تصدیق تکمیل امور ساختمانی، تصدیقنامه را صادر می نماید.</p>	<p>ماده 53- تکمیل</p>
<p>54.1 اداره در جریان (7) روز بعد از صدور تصدیقنامه تکمیل، ساحه و امور ساختمانی را تسلیم میگیرد.</p>	<p>ماده 54- تسلیمی</p>
<p>55.1 قراردادی قبل از ختم میعاد رفع نواقص، حساب مشرح مجموع پول قابل پرداخت به خود تحت این قرارداد را به مدیر پروژه ارائه می نماید. مدیر پروژه تصدیقنامه رفع نواقص را صادر و هر گونه پرداخت باقیمانده نهایی قراردادی را در جریان (56) روز که بعد از دریافت حساب مکمل و صحیح از جانب قراردادی تصدیق می نماید. در غیر آن، مدیر پروژه در جریان (56) روز جدول را که بیانگر تصحیحات و افزودی لازم را صادر می نماید. در صورت عدم قبول حساب نهایی که دوباره توسط قراردادی ارائه گردیده، مدیر پروژه تصمیم در مورد مبلغ قابل پرداخت به قراردادی تحت این قرارداد را اتخاذ و تصدیقنامه پرداخت را صادر می نماید.</p>	<p>ماده 55- حساب نهایی</p>
<p>56.1 در صورت لزوم، قراردادی نقشه ها و یا رهنمود های عملیاتی و مراقبت را در تاریخ مندرج <b>شرایط خاص قرارداد</b> ارائه می نماید.</p>	<p>ماده 56- رهنمود عملیاتی و مراقبت</p>
<p>56.2 در صورت عدم ارائه نقشه ها و یا رهنمود های عملیاتی و مراقبت در تاریخ مشخص شده <b>شرایط خاص قرارداد</b> از جانب قراردادی یا عدم تأییدی آن از جانب مدیر پروژه، مبلغ مشخص شده در <b>شرایط خاص قرارداد</b> از پرداخت های باقیمانده به قراردادی پرداخت نمیگردد.</p>	

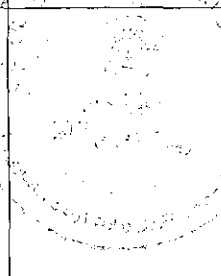
<p>57.1 قرارداد در اثر تخطی قراردادی از ایفای شرایط و تعهدات مندرج آن فسخ میگردد.</p>	<p>ماده 57- فسخ قرارداد</p>
<p>57.2 تخطی در قرارداد شامل موارد ذیل بوده اما محدود به آنها نمی باشد:</p> <p>1- قراردادی کار امور ساختمانی را به مدت (28) روز توقف در حالیکه این توقف کار امور ساختمان در پلان کاری فعلی نشان داده نشده و توقف از جانب مدیر پروژه تأیید نگردیده باشد؛</p> <p>2- مدیر پروژه دستور تأخیر امور ساختمان را داده و در جریان (28) روز انصراف از این دستور صورت نگرفته باشد؛</p> <p>3- در صورت افلاس و تصفیه قراردادی بدون حالات ادغام و تغییرات تشکیلاتی قراردادی</p> <p>4- با ارسال اطلاعیه توسط مدیر پروژه به قراردادی مبنی بر اینکه عدم رفع یک نقص مشخص نقض اساسی قرارداد بوده و قراردادی نتواند در ميعاد مشخص شده توسط مدیر پروژه، نواقص را رفع نماید؛</p> <p>5- قراردادی امنیت لازم را بصورت پیمه فراهم ننماید؛ و</p> <p>6- در صورتیکه مقدار جریمه تاخیر وضع شده بالغ بر 10 فیصد قیمت مجموعی قرارداد گردد.</p>	
<p>57.3 علرغم موارد فوق، اداره می تواند قرارداد را بصورت یکجانبه فسخ نماید.</p>	
<p>57.4 در صورت فسخ قرارداد، قراردادی کار امور ساختمان را فوراً متوقف داده و بعد از حصول اطمینان اینکه ساحه امن و بیخطر است، ساحه را در اسرع وقت ترک می نماید.</p>	
<p>58.1 در صورتیکه اداره تشخیص دهد که قراردادی در اعمال های فساد کارانه، تقلب، تبانی، اجبار، یا ایجاد موانع در پروسه تدارکات یا در اجرای قرارداد دخیل باشد، اداره بعد از صدور اطلاعیه (14) روزه به قراردادی، قرارداد را فسخ و قراردادی را از ساحه اخراج و بند 5 ماده 59 قابل تطبیق می باشد.</p>	<p>ماده 58- فساد و تقلب</p>
<p>58.2 در صورتیکه کارمند قراردادی در اعمال های فساد کارانه، تقلب، تبانی، اجبار، یا ایجاد موانع در جریان اجرای قرارداد دخیل باشد، کارمند مطابق بند 1 ماده 9 شرایط عمومی قرارداد، اخراج میگردد.</p>	
<p>58.3 اداره، داوطلب، قراردادی و قراردادی فرعی مکلف اند اصول عالی اخلاقی را در مراحل داوطلبی و اجرای قرارداد رعایت نمایند. روی این ملحوظ اصطلاحات آتی مفاهیم ذیل را افاده می نمایند:</p> <p>1- فساد: عبارت از درخواست دریافت، دادن یا پیشنهاد به صورت مستقیم یا غیرمستقیم هرچیز با ارزشیکه به صورت غیرمستقیم کارکردهای جانب دیگر<sup>3</sup> (کارمندان تدارکات) را تحت تاثیر قرار دهد.</p> <p>2- تقلب: ارتکاب هرگونه فریبکاری به شمول کتمان حقایق که عمداً و یا سهواً به منظور اغفال کارمندان تدارکات و مدیریت قرارداد جهت حصول منفعت مالی و غیر مالی و یا اجتناب از اجرای مکلفیت ها صورت گیرد.</p> <p>3- تبانی: عبارت از سازش میان دو یا بیشتر<sup>4</sup> داوطلبان و یا میان داوطلبان و کارمندان اداره که به منظور بدست آوردن مقاصد نامناسب به شمول تحت تاثیر قراردادن نادرست اعمال سائین طرح گردیده باشد.</p> <p>4- اجبار: عبارت از تهدید و یا ضرر رسانیدن به کارمندان تدارکات و مدیریت قرارداد و یا سایر داوطلبان به منظور تحت تاثیر قراردادن اعمال آنان به صورت مستقیم یا غیرمستقیم می باشد.</p>	

<sup>3</sup> به مقام رسم دولتی اطلاق میگردد. اصطلاح "منفعت" و "مکلفیت" مربوط به پروسه تدارکات یا اجرای قرارداد می باشد.  
<sup>4</sup> به شرکت کنندگان های پروسه تدارکات (بشمول مقامات دولتی) که قصد سازش یا کاهش سطح رقابت در پروسه تدارکات را داشته اند، اطلاق میگردد.

5- ایجاد اخلال و موانع: عبارت از تخریب، تزویر، تغییر یا کتمان اسناد و اظهارات نادرست در پروسه تدارکات و یا امور نظارتی مربوط می باشد.

اداره پیشنهاد اعطای قرارداد به داوطلب برنده ای را که مستقیماً یا از طریق نماینده مرتکب فساد، تقلب، تبانی، اجبار یا ایجاد اخلال و موانع در مراحل داوطلبی گردیده است لغو می نماید.

اداره در صورت ارتکاب فساد، تقلب، تبانی، اجبار و اخلال در مراحل تدارکات توسط کارمند اداره، موضوع را در اسرع وقت به مراجع ذیربط ارجاع می نماید.

اداره داوطلب یا قراردادی را در صورت ارتکاب اعمال مندرج فقره (1) ماده چهل و نهم قانون تدارکات از اشتراک در مراحل تدارکات محروم می نماید.

داوطلب، قراردادی و قراردادی فرعی مکلف است، زمینه تفتیش و بررسی حسابات، یادداشت ها و سایر اسناد مربوط به تسلیمی آفر و اجرای قرارداد را توسط مفتشین موظف از جانب اداره فراهم نماید.

۵۱۱۹





<p>58.4 هیچ نوع فیس، مکافات، تخفیف، تحفه، کمیشن، یا پرداخت دیگری مرتبط به پروسه تدارکات یا اجرای امور ساختمانی به استثنای آنهاییکه در آفر یا قرارداد ذکر باشد، اخذ یا داده نمی شود.</p>	
<p>59.1 در صورت فسخ قرارداد بدلیل تخطی توسط قراردادی، مدیر پروژه تصدیقنامه ارزش کار انجام شده را بعد از تفریق بیش پرداخت پرداخت شده الی تاریخ صدور تصدیقنامه و فیصدی قابل تطبیق بالای کار امور ساختمانی تکمیل نشده مطابق <b>شرایط خاص قرارداد</b>، را صادر می نماید. جریمه تأخیر اضافی قابل تطبیق نمی باشد. در صورتیکه مجموعه قابل پرداخت اداره به قراردادی کمتر از بیش پرداخت باشد، پس تفاوت آن قرض قابل پرداخت به اداره محسوب می گردد.</p>	<p>ماده 59- پرداخت بمحض فسخ</p>
<p>59.2 در صورتیکه قرارداد بصورت یکجانبه از طرف اداره یا بدلیل تخطی قراردادی توسط اداره فسخ گردد، مدیر پروژه تصدیقنامه مبلغ کار انجام شده، بعد از تفریق بیش پرداخت اخذ الی تاریخ صدور تصدیقنامه را صادر می نماید.</p>	
<p>60.1 در صورت فسخ قرارداد ناشی از قصور قراردادی، ملکیت تمام مواد خام در ساحه، تأسیسات، تجهیزات، کار امور ساختمانی موقت، و امور ساختمانی از ملکیت اداره می باشد.</p>	<p>ماده 60- ملکیت</p>
<p>61.1 در صورتیکه امکان انجام امور ساختمانی قرارداد از اثر بروز جنگ یا حادثه دیگری خارج از کنترل اداره یا قراردادی متأثر گردد، مدیر پروژه از عدم امکان انجام قرارداد تصدیق می نماید. قراردادی بعد از اخذ این تصدیقنامه به اسرع وقت کار را متوقف و ساحه را ترک و پرداخت به تمام کار انجام شده قبل از دریافت تصدیقنامه و کار ها تعهد شده قبلی که بعد از صدور تصدیقنامه انجام می یابد، صورت می گیرد.</p>	<p>ماده 61- عدم امکان تطبیق قرارداد</p>
<p>62.1 <u>حل منازعه بطور دوستانه:</u> 1- اداره و قراردادی حد اکثر تلاش خویشرا جهت حل منازعات بطور دوستانه که ناشی یا مرتبط به قرارداد یا تفسیر آن باشد، انجام میدهند. 64.1 <u>مرجع حل و فصل منازعات:</u> 2- در صورتیکه به باور قراردادی تصمیم مدیر پروژه خارج از صلاحیت او تحت قرارداد یا تصمیم اتخاذ شده غلط باشد، قراردادی در جریان (14) روز بعد از دریافت اطلاع کتبی از تصمیم مدیر پروژه، موضوع را به مرجع حل و فصل منازعات مندرج <b>شرایط خاص قرارداد</b> راجع میسازد. 64.2 <u>حکمیت:</u> 3- در صورت عدم قناعت هر جانب از تصمیم مرجع حل و فصل منازعات یا عدم اتخاذ تصمیم مرجع حل و فصل منازعات در جریان (28) روز از ارجاع منازعه، هر جانب می تواند در جریان (28) روز از تصمیم خویش مبنی بر ارجاع موضوع به محاکم ذیصلاح مطلع سازند.</p>	<p>ماده 62- حل منازعه</p>

۱۱۱۷

