



دکرهني، اوبولگولو او مالداري وزارت  
وزارت زراعت، آبياري و مالداري

د افغانستان اسلامي جمهوريت  
جمهوری اسلامی افغانستان



Islamic Republic of Afghanistan  
Ministry of Agriculture, Irrigation and Livestock

معينيت مالي و اداري  
رياست اداري  
آمریت حفظ و مراقبت

تاریخ: ۱۳۹۸/۱۱/۱۸

شماره ۱۵۹  
۱۶۱

به ریاست محترم تدارکات!

به اساس گذارش هیات مختلط نهاد های محترم امنیتی جهت بلند نمودن دیوارهای اطراف وزارت که بروارد دیوار های مذکور توسط هیات مختلط انجام شده در قید (۹) ورق که تهدد بولی آن نیز ضمیمه آن بوده ترتیب و غرض اجراءات بعدی به شما ارسال است

با احترام  
سرپرست ریاست اداري

مستأجر و مستخدمین، طالبان  
MAIL/PP/DIARS/W279198  
۱۳۹۸/۱۱/۱۸

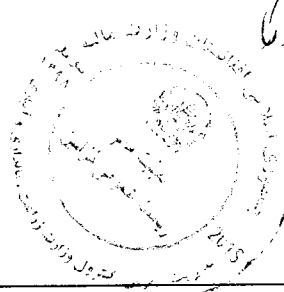

۸۰۹  
۹۱۰۳۱۵  
تدارکات

2776

11

12

13

14

15



د کړهڼی ، اوبو لگولو او مالدارۍ وزارت  
وزارت زراعت ، آبیاری و مالدارۍ

د افغانستان اسلامي جمهوریت  
جمهوری اسلامی افغانستان

Islamic republic of Afghanistan  
Ministry of agriculture irrigation and livestock

معینیت مالی و اداري  
ریاست اداري  
آمریت حفظ و مراقبت



1398 / /

پیشنهاد \_\_\_\_\_

حکم	تاریخ	پیشنهاد
<p>۶۵۲۶</p> <p>۷۱۸</p> <p>۱۳۹۸-۳-۳</p> <p>۱۳۹۸ د ۱۳۱</p> <p>ریاست آبیاری و مالدارۍ</p> <p>ایستادگان در زمینه اجراات</p> <p>فایده</p> <p>ریوب</p> <p>مالی و اداري</p> <p>آمریت حفظ و مراقبت</p> <p>د کړهڼی وزارت</p> <p>۱۳۹۸ د ۳۰</p>		<p>به مقام محترم وزارت زراعت ، آبیاری و مالدارۍ !</p> <p>قبلا به اساس پیشنهاد آمریت حفظ و مراقبت و حکم شماره (9137) مورخ 1397/12/6 هیات مختلط جهت برآورد و احجام گیری دیوار های مرکز وزارت تعیین گردیده که کار آنها تکمیل و آماده پروسه تدارکاتی میباشد .</p> <p>موضوع بمقام محترم وزارت پیشنهاد میگردد امید امر اجرای آنرا بالای شعبه مربوطه احکام لازم عنایت خواهند فرمود</p> <p>با احترام</p> <p>ایستادگان در زمینه اجراات</p> <p>۱۳۹۸ د ۳۰</p>

276

صرف برای تدارکات یک ساله { ماده 13 (1) ، حکم 14 (15) }



وزارت زراعت، آبیاری و مالداري  
Ministry of Agriculture

درخواست تدارکات  
قانون تدارکات سرطان 1387 فصل 2 ماده 12  
احکام طرز العمل واحد پالیسی تدارکات حمل 1386 فصل 2 حکم 13

شماره درخواست خریداری		شماره پروژہ	
شماره درخواست خریداری AFMIS		شماره پروژہ	
اداره درخواست کننده:			
نوعیت تدارکاتی:	اجناس	امور ساختمانی	خدمات
روش تدارکاتی { ماده 20 ، حکم 21 (1):	آزاد	✓	✓
کود بودجوی { ماده 13 (1) ، حکم 14 (1):	ماده { (1) 15 (1) حکم 14 (1) }	✓	✓
آیا بودجه منظور گردیده؟ { ماده 13 (1) ، حکم 14 (1) }:	بلی	✓	✓

استدلال

1- بلند نمودن دیوار احاطه بالای دیوار فعلی جهت تدابیر امنیتی بهتر و جلوگیری از حوادث ناگوار .

توضیح { ماده 14 (1) ، احکام : برای اجناس ، 17 برای امور ساختمانی ، 18 برای خدمات }	مقدار	قیمت فی واحد	قیمت تخمینی کل
1- بلند نمودن دیوار های احاطه فعلی به ارتفاع یک متر سمت شرق ، غرب ، شمال و جنوب وزارت			4000000 - چهار میلیون افغانی
قیمت تخمینی { ماده 12 (2) ، حکم 13 (1) -2 }			
اسم : سپهراب ( خواصی ) وظیفه : سرپرست ریاست اداری امضاء			تاریخ ۱۳۹۸/۳/۲۹
تائید موجودیت بودجه از سوی ریاست مالی			

تائید کننده { ماده 13 (1) }  
اسم: *سپهراب خواصی* / *سپهراب خواصی*  
موقعیت: *تعمیرات دیوار*  
تاریخ: *۲۹*  
مقدار: *۳۹۰۲۴۴*  
قیمت تخمینی کل: *۴۰۰۰۰۰۰*  
تائید کننده { ماده 12 (1) ، حکم 13 (4) ، ضمیمه 1 }  
*۲۹*  
*۹۸*



2768

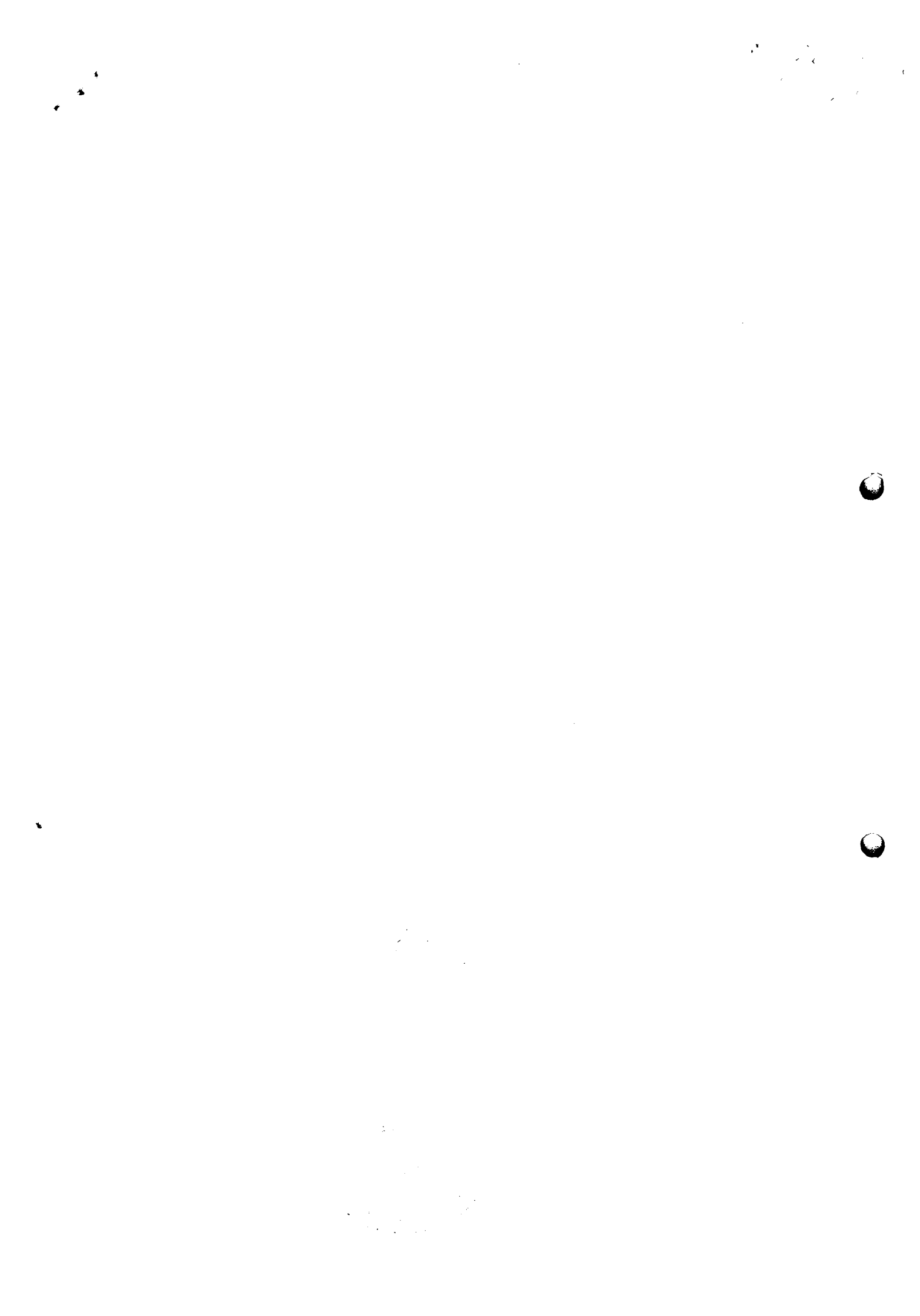



د کړهڼي ، اوبولگونو او مالداري وزارت  
وزارت زراعت ، آبياري و مالداري

د افغانستان اسلامي جمهوريت  
جمهوري اسلامي افغانستان

Islamic republic of Afghanistan  
Ministry of agriculture irrigation and livestock



معينيت مالي واداري

رياست اداري

آمریت حفظ و مرافیت

کابل  
۹۱۳۴  
۹۸/۱۲/۶

کـــم	تاریخ	پیش نهاد
<p>مستطاب ۰۶/۱۲-۹۸ صیغه: هین شکت له لاسه لاسه لاسه لاسه از ریاست زراعت و مالداري وزارت کابل توليد کونکي توليد کونکي توليد کونکي ۷-۱۲-۱۳۹۷</p>		<p>به مقام محترم وزارت زراعت آبياري و مالداري!</p> <p>به اساس گزارش مرتبه هيات مختلف نهادهای محترم امنيتی مورخ 1397/10/26 که ضم متکوب شماره 9448 مورخ 1397/12/5 رياست محترم دفتر به اين رياست مواصلت ورزيده است در بندهای دوم و سوم آن چنين تذکر بعمل آمده است.</p> <ul style="list-style-type: none"> <li>• وزارت زراعت آبياري و مالداري بايد ديوار محوطه وزارت را بصورت عموم به ارتفاع (1) متر بالای ديوار فعلی بلند نمايد و ديوار عقب آن مکتب متوسطه نمبر 19 محل قرار دارد الی ختم مکتب به ارتفاع (2) متر بالای ديوار فعلی نیز بلند گردد</li> <li>• کلکين های طعام خانه عمومی وزارت را که بطرف شرقي سرک وصل ميباشد بسته نمايند.</li> <li>• از دروازه اول قره ول اول (3) متر بطرف سه راهی از ديوار کمپنی ويا اسکو الی دروازه دخولی مامورين و مراجعين بپوشانند در وسط ديوار یک گيت بشکل اساسی آن آباد نمايند.</li> <li>• دروازه اول و دوم قره ول را بشکل اساسی و زره بازسازی نمايند.</li> </ul> <p>بنأ ايجاب می نمايد تا هيتی به ترکیب نمايندگان رياست های محترم زیرنهادهای زراعتی و اداري موظف گردند در هماهنگی با محترم ياور مقام محترم وزارت و منسو بين محترم پوليس طبق مشخصات گزارش که دارای کوردینات 12549 و 20090 هيات محترم مختلط امنيتی ميباشد در قسمت بر آورد احجام کاری ديوار احاطه وی وزارت وسایر موارد لازم اجرا ات به موقع نموده تادر زمينه کار عملی اعمار ديوار احاطه وی وسایر موارد ضروری اقدامات لازم صورت گیرد.</p> <p>موضوع احتراماً پيشنهاده میگردد در زمينه هر آنچه هدايت فرمايند موجب تعميل است.</p> <p>با احترام سرپرست "خاصی" سرپرست زراعت و مالداري</p> <p>2767</p>

Handwritten signature and scribbles, possibly including the name "M. M. M." and other illegible characters.



دولت جمهوری اسلامی افغانستان  
وزارت زراعت، آبیاری و مالداري

د افغانستان اسلامي جمهوري دولت  
د کرنې، اوبو لگولو او مالداري وزارت



Islamic Republic of Afghanistan  
Ministry of Agriculture, Irrigation and  
Livestock

رياست دفتر  
آمریت تحریرات

صادره: ( ۹۱۴۱ )

رسیدات: ( )

تاریخ: ۱۳۹۷/۱۱/۱۵

عادی عاجل محرم غرض آگاهی

به ریاست محترم اداری !  
قابل توجه آمریت حفظ و مراقبت :

انضمام هذا فشرده گزارش هیئت محترم سروی امنی از وزارت زراعت ، آبیاری و مالداري در ساحه کارته  
سخی مربوط حوزه سوم امنیتی که حامل امضای سرپرست معینیت محترم مالی و اداری میباشد در  
قید یکورق ارسال میگردد تابه سهم خویش اجراء لازم نموده ممنون سازند .

با احترام

حبیب الله همیدرد

سرپرست ریاست دفتر

2766





فشرده گزارش هیئت تیم سروی امنی از وزارت زراعت و آبیاری در ساحه کارته سخی مربوطه، شماره سنوده 12549 - 20090.  
سوم امنیتی پولیس دارای کوردینات نمبر 20090 - 12549.

### به مدیریت محترم ع پلان و اوپراسیون!

میان هیئت موظف تیم سروی امنی به اساس هدایت شماره AOP-DS 548 مورخ 1397/7/1 مقام عالی ریاست جمهوری و جلسه مورخ 1397/10/5 سرقوماندانی اعلی قوای مسلح ج.ا.ا. که ذریعه صادره نمبر 179 بر 168 مورخ 1397/10/9 دفتر محترم شورای امنیت ملی مبنی بر چگونگی تامین امنیت وزارت خانه ها و ادارات دولتی از سلسله مراتب مواصلت و رزیده و پلان مشترک منظور شده ریاست عمومی محافظت عامه و تصدی امنیتی ساحه وزارت محترم زراعت و آبیاری را بتاریخ 1397/10/15 با حضور داشت نماینده محترم وزرات زراعت و آبیاری از نزدیک مشاهده نموده و چنین گزارش ارائه میگردد.

وزرات محترم زراعت در حدود تقریباً {70} جریب زمین بشکل {12} بلاک در نقاط مختلف ساحه اعمار گردیده است که درمربوطات حوزه سوم امنیتی قرارداشته که از استقامت شمال: کوه کارته سخی و منازل مسکونی که از این ناحیه تهدید بالای صحن وزارت محترم زراعت و آبیاری متصور میباشد، جنوباً: چهارراهی کارته سخی، شرقاً: سرک فرعی و بعداً منازل رهائشی به شکل سه منزل و چهار منزل اعمار گردیده که از این ناحیه نیز بالای این وزارت تهدید متصور میباشد، غرباً: سرک فرعی بعداً منازل رهائشی و تاسیسات دولتی قرار دارد و دارای {2} باب دروازه و سایط و مامورین یکی بطرف غرب ساحه که فعلاً مسدود و به حالات اضطراری و یک باب دیگر آن بطرف جنوب ساحه میباشد که دارای {3} معینیت و {21} ریاست میباشد از جمله در {3} بلاک دفاتر پروژه های مربوط خارجی ها میباشد که از طرف روز به وظیفه خویش رفت و آمد مینمایند و تعداد مامورین داخل تشکیل وزارت محترم زراعت و آبیاری اعم از مامورین، دربیوران، صفا کار، اجیر و غیره {8500} تن درین وزارت روزانه ایفای وظیفه مینمایند تخمیناً به تعداد {1000} تن مراجعین رفت و آمد مینمایند. که فعلاً از طرف {30} تن پرسونل امنیتی {FAU} ملل متحد که دفتر شان داخل محوطه میباشد و توسط تعداد {13} تن از پرسونل کدک محافظ وزارت خانه و تعداد {80} تن گاردان شخصی وزارت محترم زراعت و آبیاری تامین امنیت میگردد.

1- وزارت محترم زراعت و آبیاری باید دیوار محوطه وزارت را بصورت عموم به ارتفاع {1} متر بالای دیوار فعلی بلند نماید و دیوار شرقی که عقب آن مکتب متوسطه نمبر {19} محل قرار دارد الی ختم مکتب به ارتفاع {2} متر بالای دیوار فعلی نیز بلند گردد.

2- کلکین های طعام خانه عمومی وزارت را که بطرف شرق سرک فرعی میباشد بسته نمایند.

3- از دروازه اول قراول {3} متر بطرف سه راهی از دیوار سمنتی و یا اسکو الی دروازه دخولی مامورین و مراجعین بیوشاند در وسط دیوار یک گیت بشکل اساسی آن ایجاد نماید.

4- دروازه اول و دوم قراول را بشکل اساسی و زرهی مستحکم بازسازی نماید.

5- چهار اطراف بیرونی ساحه وزارت محترم زراعت باید توسط کمره های امنیتی تحت کنترل داشته باشد و با کمره های امنیتی مجهز گردد چراغهای پروژکتور نیز در اطراف و در صحن وزارت متذکره باید نصب و عیار گردد.

که میان هیئت مختلط تیم سروی امنی نظر به برزگی ساحه و شرایط امنیتی کشور را در نظر گرفته بتعداد 5 نفر افسر، 9 نفر ساتمن و 80 نفر گارد از جمله 3 تن آن از طبقه انات غرض تلاشی بدنی توظیف که جمله به تعداد {94} تن پرسونل امنیتی در {18} محل پیره داری و تلاشی ابراز نظر نموده ایم.

1- {2} محل پیره داری بطرف راست و چپ دروازه اول قراول و {1} محل بالای دروازه {2} قراول و محل تلاشی و سایط و بلز به نمودن دروازه و یک محل تلاشی بدنی طبقه انات و ذکور، مراجعین، مامورین وزارت محترم زراعت، {4} محل پیره داری بطرف غرب ساحه، {3} محل پیره داری بطرف شمال ساحه، {2} محل پیره داری بطرف شرق ساحه، {1} محل پیره داری مقابل دروازه تعمیر وزارت، {1} محل تلاشی بدنی قراول تعمیر مقام وزارت مجدداً ایجاد گردد، {1} محل پیره داری بطرف شمال غرب تعمیر مقام در صحن ساحه وزارت، {1} محل مقابل دروازه غربی در صحن ساحه وزارت ابراز نظر نموده ایم. که با مشاور ارشد وزارت محترم زراعت و آبیاری در مورد صحبت های همه جانبه صورت گرفته که نظر هیئت موظف تیم سروی امنی را بخاطر تامین امنیت و چالشهای ساحه وزارت زراعت و آبیاری تأیید نموده اند و به توافق رسیدیم.

این گزارش بعد از غرض آگاهی و اجراءات بعدی بشما ارسال است. با احترام

نماینده اداره متقاضی نماینده ریاست مربوطه نماینده مکتب زراعت و آبیاری نماینده ریاست ع امنیت نماینده ریاست ع عملیاتی

نماینده زون 101 آسمانی کابل نماینده ریاست امنیت کابل نماینده مکتب زراعت و آبیاری

2765

د افغانستان اسلامي جمهوریت  
د کرنې، اوبو لګولو او مالدارۍ وزارت  
د اوبو لګولو او طبیعي منابع چارو معینیت  
د بنسټیزو د ګولو لویو چارو ریاست  
د انجنیرۍ او برابرو امریت



جمهوری اسلامی افغانستان  
وزارت زراعت، آبیاری و مالدارۍ  
معینیت آبیاری و منابع طبیعی  
ریاست زیربناهای زراعتی  
آمریت انجنیرۍ و برابرد

Islamic Republic of Afghanistan

Ministry of Agriculture, Irrigation & Livestock

پروژه (برابرد) موربلند نمودن دیوار احاطه بالای دیوار فعلی اطراف وزارت ( مالک پروژه (ریاست اداری ( مورخه (

برابرد ( اول )  
منطقه ( مرکز وزارت )  
نمبر فرمایش ( )  
نمبر صفحه ( اول )

شماره	تفصیل امر	واحد	حجم	قیمت فیات به افغانی	قیمت مجموعی به افغانی	ملاحظات
-------	-----------	------	-----	---------------------	-----------------------	---------

بخش (الف) بلند نمودن دیوار احاطه بالای دیوار فعلی به ارتفاع (2) متر عقب مکتب متوسطه نمبر 19 به طول (126) متر

1	کندن کاری سیم خاردار حلقوی و خطی سابقه ، نل های (Y) مانند به طول (1251) متر و انتقال مواد اضافی آن خارج از ساحه کاری و آماده کردن دیوار سابقه غرض بلند نمودن دیوار جدید بالای آن به شکل فنی و اساسی مطابق دید ساحه.	Job	1			قید و جمع مواد کار آمد
2	خشت کاری از خشت پخته درجه اول با مخلوط مصالح 1:3 معه امور ایجابی آن مطابق نقشه داده شده	متر مکعب	88			مطابق دید ساحه
3	پلستر کاری در کار دو طرفه دیوار خشتی با مخلوط مصالح 1:4	متر مربع	660			
4	رنگمالی آبی از رنگ ویدرشید به شکل سه قلمه معه امور ایجابی آن	متر مربع	660			
5	تهیه و نصب نل جستی (Y) مانند در کار پایه های دیوار های احاطه به شکل فنی و اساسی با کیفیت عالی مطابق نقشه داده شده	عدد	36			
6	تهیه و نصب سیم خاردار خطی به شکل چهار قطاره به شکل فنی و اساسی با کیفیت عالی مطابق نقشه داده شده	متر طول	504			
7	تهیه و تمديد سیم خاردار حلقوی قطر 70 سانتی (پنج حلقه در یک متر) با کیفیت عالی مطابق نقشه داده شده .	متر طول	126			
8	کانکریت بدون سیخ در کار کرنیز پایه ها و دیوار احاطه با مصالح مارک 200 معه قالب بندی	متر مکعب	6			

بخش (ب) بلند نمودن دیوار بالای دیوار فعلی به ارتفاع (1) متر سمت شرق ، غرب ، شمال و جنوب وزارت به طول (1125) متر

1	خشت کاری از خشت پخته درجه اول با مخلوط مصالح 1:3 معه امور ایجابی آن مطابق نقشه داده شده	متر مکعب	376			مطابق دید ساحه
2	پلستر کاری در کار دو طرفه دیوار خشتی با مخلوط مصالح 1:4	متر مربع	2125			
3	رنگمالی آبی از رنگ ویدرشید به شکل سه قلمه معه امور ایجابی آن	متر مربع	2125			
4	تهیه و نصب نل جستی (Y) مانند در کار پایه های دیوار های احاطه به شکل فنی و اساسی با کیفیت عالی مطابق نقشه داده شده	عدد	326			
5	تهیه و نصب سیم خاردار خطی به شکل چهار قطاره به شکل فنی و اساسی با کیفیت عالی مطابق نقشه داده شده	متر طول	4500			
6	تهیه و تمديد سیم خاردار حلقوی قطر 70 سانتی (پنج حلقه در یک متر) با کیفیت عالی مطابق نقشه داده شده .	متر طول	1125			
7	کانکریت بدون سیخ در کار کرنیز پایه ها و دیوار احاطه با مصالح مارک 200 معه قالب بندی	متر مکعب	54			

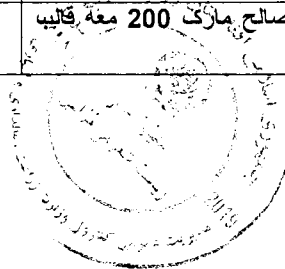

2764

شماره	تفصیل امور	واحد	حجم	قیمت فیات به افغانی	قیمت مجموعی به افغانی	ملاحظات
بخش (ج) بلند نمودن دیوار سنگی سمت جنوب دیوار احاطه وزارت به ارتفاع (3.70) متر و طول ( 60 ) متر به شمول سایه بان آن						
1	کندن کاری دروازه های فلزی سابقه سائز (10*2.80) به شکل فنی و اساسی و انتقال مواد کارآمد در جای محفوظ	باب	2			مطابق دید ساحه
2	تهیه و نصب دروازه زره سائز (10*2.80) به شکل فنی و اساسی مطابق نمونه	باب	2			
3	کندن کاری سنگ کاری سابقه و انتقال مواد اضافی آن خارج از ساحه کاری	مترمکعب	22			مطابق دید ساحه
4	سنگ کاری غرقه از سنگ پارچه کوهی با مخلوط مصالح 1:4	مترمکعب	22			
5	سنگ کاری کرسی از سنگ پارچه کوهی با مخلوط مصالح 1:4	مترمکعب	82			
6	کانکریت سیخ دار کار بالای سنگ کاری کرسی با مصالح مارک 250 معه قالب بندی آن	مترمکعب	7.5			
7	کانکریت بدون سیخ در کار کرنیز بالای سنگ کاری کرسی با مصالح مارک 20 معه قالب بندی	مترمکعب	4.5			
8	هنگاف کاری با مخلوط مصالح 1:3 به شکل دوطرفه	مترمربع	440			
9	فیچی پوش از پروفیل مختلف السائز به شکل فنی و اساسی و کیفیت عالی مطابق دید ساحه	مترمربع	192			مطابق دید ساحه
10	آهن پوش از آهن چادر نالیدار 24 گیج به شکل فنی و اساسی و کیفیت عالی مطابق دید ساحه	مترمربع	211			
11	تهیه و نصب گیت موانع پایه آن از تل جستی به قطر (4) انچ و پره های آن از تل جستی به قطر (3) انچ دوقطاره به شکل فنی و اساسی و کیفیت عالی به شمول کندن کاری کناره تنظیم فلزی سابقه و دوباره نصب آن در محل مناسب و کلیه امور ایجابی آن .	باب	2			مطابق دید ساحه
12	کندن کاری موزائیک سابقه و انتقال مواد اضافی آن خارج از ساحه کاری و تهیه و نصب موزائیک اصطکاک دار جدید با مخلوط مصالح 1:3 به شکل فنی و اساسی با کیفیت عالی	مترمربع	20			
13	خشت کاری از خشت پخته درجه اول در کار مسدود کردن کلکین های سمت شرق تعمیر طعام خانه با مخلوط مصالح 1:3	مترمکعب	6			
14	پلستر کاری با مخلوط مصالح 1:3 مع امور ایجابی آن	مترمربع	12			
15	رنگمالی آبی از رنگ 100% پلاستیک به شکل سه قلمه معه کلیه امور ایجابی آن	مترمربع	12			

قرار شرح فوق جدول برآورد اول اموری بلند نمودن دیوار احاطه بالای دیوار فعلی اطراف وزارت غرض پروسه امنیتی به اساس پیشنهادیه ریاست محترم اداری و حکم مقام محترم وزارت که دارای ثبت شماره (9137) مورخ 1397/12/6 مقام محترم وزارت می باشد بعد از ابراز نظر مسؤل امنیتی در قید دو ورق ترتیب و غرض اجراءات بعدی تقدیم است .  
قابل ذکر است که برآورد هَذَا غرض آغاز کار بوده سند مجرائی شمرده شده نمی تواند.

نوت : مواد قابل استفاده باید قید و جمع شود .

با احترام :

هیئت  

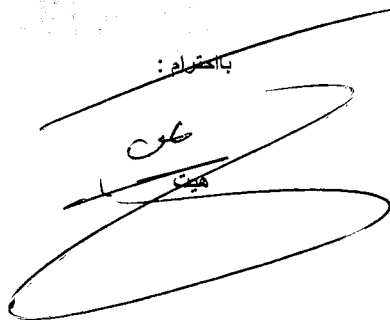
طرح  
 هیئت  

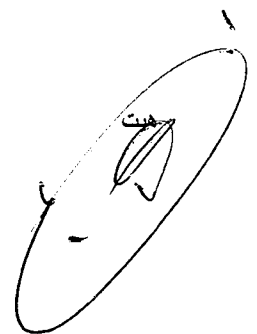
هیئت  

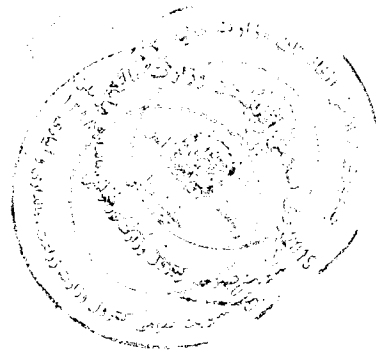

2763

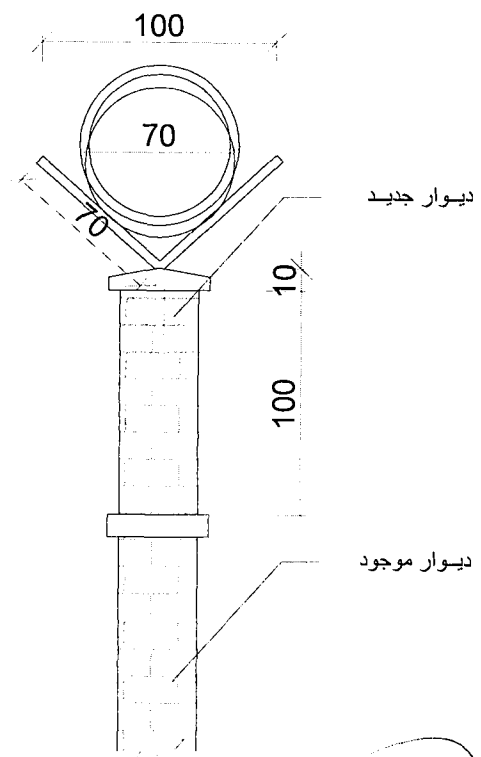
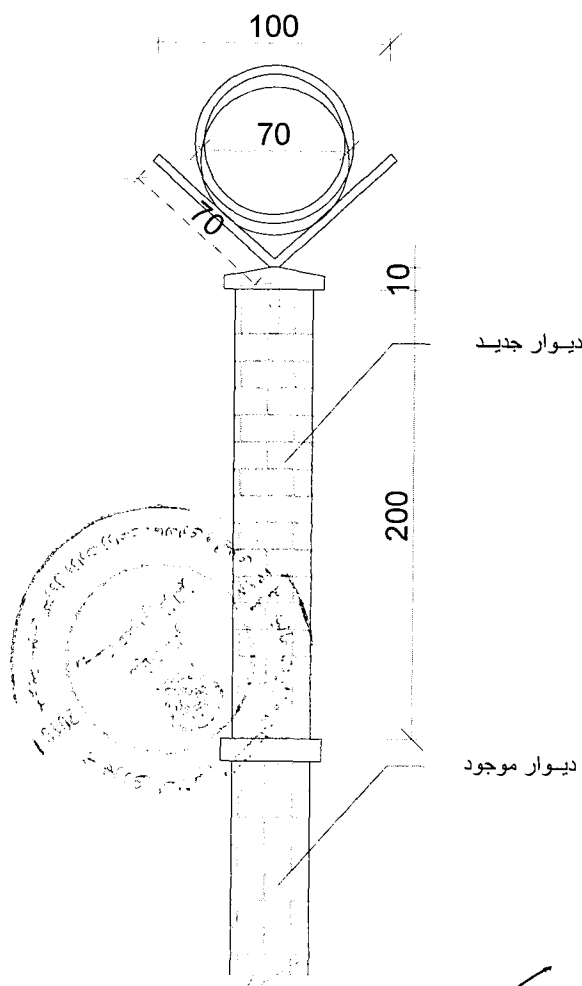

**نوت:**

- دیوار سمت شرق جوار مکتب جمال مینه به طول 126 متر و به ارتفاع 2 متر.
- دیوار سمت شرق به طول 297 متر و به ارتفاع 1 متر.
- دیوار سمت شمال به طول 375 متر و به ارتفاع 1 متر.
- دیوار سمت جنوب به طول 153 متر و به ارتفاع 1 متر.
- دیوار سمت غرب به طول 300 متر و به ارتفاع 1 متر.

۲۹۴۶

*Handwritten signature*

*Handwritten signature*

*Handwritten signature*





صورت فیصله جلسه فنی و تخنیکی به ارتباط برآورد بلند نمودن دیوارهای اطراف وزارت

به ارتباط موضوع فوق صورت جلسه تخنیکی دایر وچنین فیصله به عمل آمد .

میعاد کار پروژه فوق رامت (4) ماه تقویمی ومدت گارانتی آنرا یک سال بعد از ختم کارتعیین نموده اند

افزار کار پروژه :

سامان ولوازم رنگمالی ، خوازه ، سامان ولوازم بنائی ، وپیراتورو ماشین مخلوط مصالح .

بالحترام .

م. سید علی حسینی  
رئیس هیئت مدیره



جدول قیمت تخمینی امور بلند نمودن دیوار احاطه غرض پروسه امنیتی اطراف وزارت زراعت

ملاحظات	قیمت به افغانی	تفصیلات امور	شماره
	4000000	قیمت ترمیمات پروژه هذا	1

قرار شرح فوق اینک جدول قیمت تخمینی امور بلند نمودن دیوار احاطه غرض پروسه امنیتی اطراف وزارت زراعت به قیمت تخمینی مبلغ (4000000) چهار میلیون افغانی در قید یک ورق ترتیب و تقدیم است.

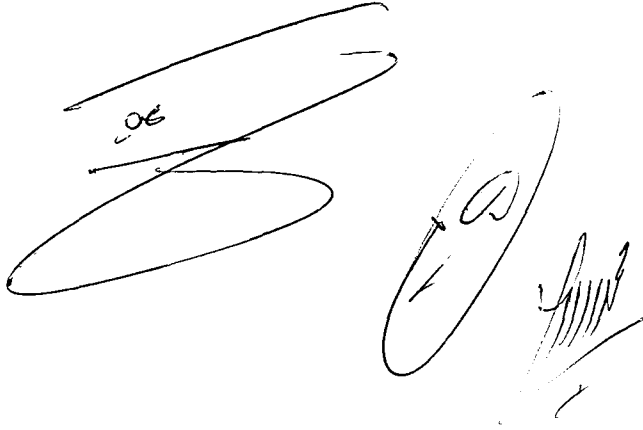

2760





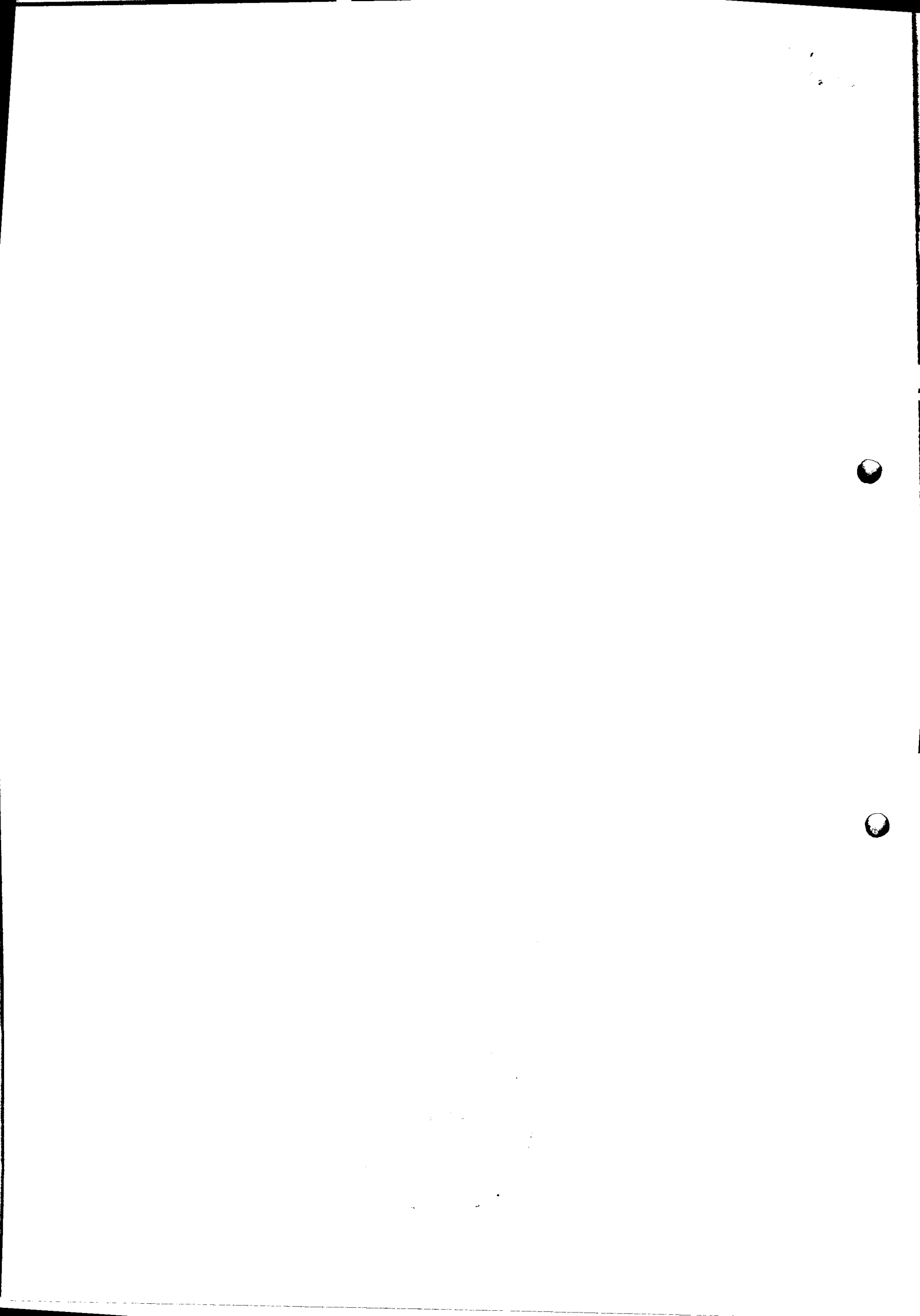

8527



AF	ملاحظات	
AE	تاریخ تخمینی تکمیل پروژه	30/09/98
AD	مهلهه پروژه به روز	120
AC	تاریخ تخمینی امضا قرارداد	02/06/98
AB	تاریخ تخمینی نشر اطلاعیه تصمیم بر اعطاء قرارداد	19/05/98
AA	تاریخ ارائه گزارش ارزیابی	12/05/98
Z	تاریخ ختم ارزیابی ارها	07/05/98
Y	تاریخ تخمینی برگزینی ارها	08/04/98
X	تاریخ تخمینی اعلان تدارکات / پروژه	17/03/98
W	تاریخ تخمینی منظوری آغاز پروژه تدارکات / پروژه	11/03/98
V	تاریخ ارزیابی فنی اهلیت دوطلبان در صورت که لازم باشد	ندارد
U	قیمت تخمینی تدارکات / پروژه به (الفقین)	4,000,000
T	مبلغ بودجه منظور شده به الفقین	64,482,000
S	شماره قرارداد	MAIL/PD/NCB/W279/98
R	ترجیح تدارکات از منابع داخلی	در صورت لزوم در نظر گرفته میشود
Q	پروژه پلان شده جدید یا انتقالی سال های قبل	جدید
P	کشور تدارکات	دیوار
O	نوع قرارداد	به اساس پیشرفت کار
N	رقم یا مهلهه تدارکات بر صورت استفاده از شیوه های دیگر (مالی، انسانی، مادی)	باز داخلی
M	نوع تدارکات	ساختمانی
L	شرح تدارکات	بند نمودن دیوار احاطه بالای دیوار فنی جهت تأمین امنیت بهتر و جلوگیری از خرابی تاگزار
K	تمویل کننده پروژه (ولایت، دیوار و یا از بودجه اداره مربوطه)	دولت افغانستان
J	قریه	وزارت
I	ولسوالی	ناحیه سوم
H	ولایت	کابل
G	عنوان / مهلهه پروژه / بودجه تخمینی شده	ساختمان و تجهیزات نشر ترویج در ولایات و ولسوالی ها
F	کود بودجه	AFG/390244
E	بودجه اختیاری یا غیر اختیاری	اختیاری
D	نوع بودجه (عادی / انکشافی)	انکشافی
C	اداره تدارکاتی	وزارت زراعت آبیاری و مالداري
B	سکتور	سکتور زراعت و انکشاف دهات
A	شماره	446

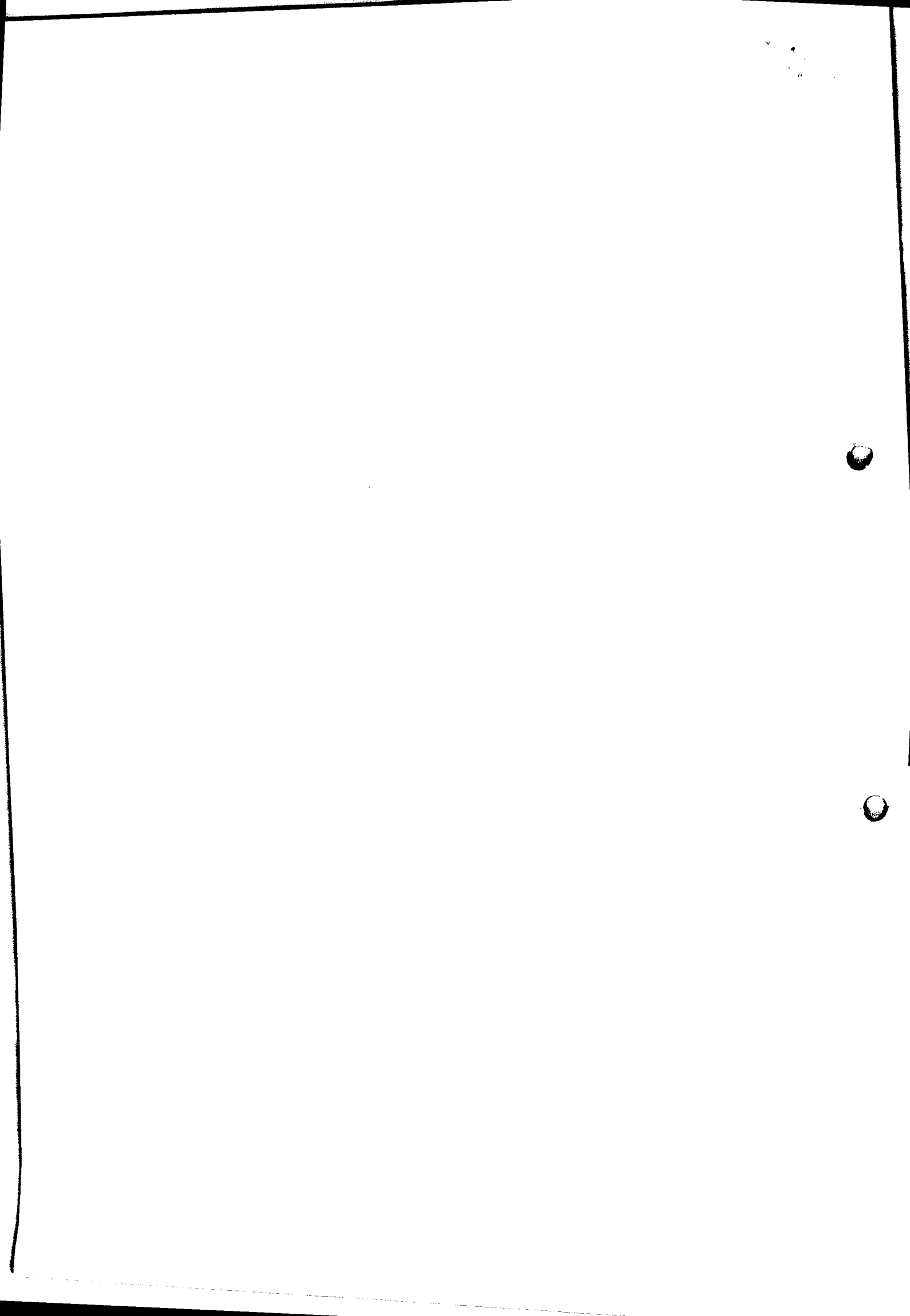

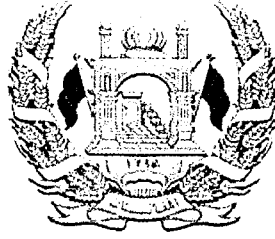

جمهوری اسلامی افغانستان  
شرطنامه معیاری تدارکات امور ساختمانی کوچک  
وزارت زراعت، آبیاری و مالداري  
ریاست تهیه و تدارکات

پروژه بلند نمودن دیوارهای اطراف وزارت



آدرس اداره: وزارت زراعت، آبیاری و مالداري جمال مینه، چهارراهی کارته سخی کابل، افغانستان

شماره داوطلبی: MAIL/PD/NCB/W/279/98

تعداد بخش ها (LOTS): ندارد

کود بودجوی: AFG #: 390244

تاریخ صدور: 1398/03/20

پروژه بلند نمودن دیوارهای اطراف وزارت MAIL/PD/NCB/W/279/98

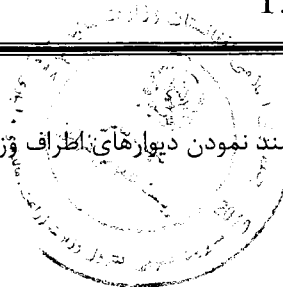

Handwritten signature or initials

## محتویات

مقدمه

قسمت اول: دستور العمل برای داوطلبان

قسمت دوم: صفحه معلومات داوطلبی

قسمت سوم: فورمه های داوطلبی

قسمت چهارم: شرایط عمومی قرارداد

قسمت پنجم: شرایط خاص قرارداد

قسمت ششم: مشخصات

قسمت هفتم: نقشه ها

قسمت هشتم: بل احجام کاری

قسمت نهم: فورمه های قرارداد و تضمینات

## شرطنامه معیاری تدارکات امور ساختمانی کوچک - اداره تدارکات ملی

### مقدمه

این شرطنامه معیاری توسط اداره تدارکات ملی طبق اسناد مشابه معیاری داوطلبی مورد استفاده نهاد های چند جانبه انکشافی بین المللی ترتیب گردیده و توسط ادارات تدارکاتی در تدارک امور ساختمانی کوچک که قیمت تخمینی تدارکات الی (500) میلیون افغانی بوده و با استفاده از وجوه عامه<sup>1</sup> تمویل می گردند در روش های تدارکات داوطلبی باز، مقید، و تدارکات از منبع واحد مورد استفاده قرار می گیرد.

این شرطنامه در روشنی احکام قانون و طرزالعمل تدارکات ترتیب گردیده و در صورت مغایرت میان قانون و طرزالعمل تدارکات و مفاد این شرطنامه به قانون و طرزالعمل استناد می گردد.

با انفاذ این شرطنامه، شرطنامه معیاری تدارک اجناس منضمه متحدالمال شماره PPU/C024/1388 صادره واحد پالیسی تدارکات اسبق وزارت مالیه ملغی شمرده شده و قابل استفاده نمی باشد.

ادارات تدارکاتی می توانند به پیروی از حکم جزء 2 ماده چهارم قانون تدارکات، در تدارکات که توسط موسسات تمویل کننده تمویل می گردند از اسناد معیاری داوطلبی آن موسسات استفاده به عمل آورند.

نقل این شرطنامه از مراجع ذیل قابل دریافت می باشد:

ریاست عمومی اداره امور ریاست جمهوری

اداره تدارکات ملی

ریاست پالیسی تدارکات

قصر مرمین، کابل، افغانستان

[www.npa.gov.af](http://www.npa.gov.af)

<sup>1</sup> وجوه عامه عبارت از پول یا سایر دارائی های مالی و عایدات اداره است که در ماده هشتم قانون اداره امور مالی و مصارف عامه تصریح گردیده که شامل هرگونه منابع مالی مناسب به اداره با طی مراحل بودجوی و همچنان سایر وجوه بودجوی به شمول هزینه های کمکی و اعتبارات پولی که در اختیار اداره گذاشته می شود، می باشد.

پروژه بنیاد نمودن دیوارهای اطراف وزارت MAIL/PD/NCB/W/279/98



2801

شرطنامه معیاری تدارکات امور ساختمانی کوچک - اداره تدارکات ملی

قسمت اول: دستورالعمل برای داوطلبان

الف. عمومیات	
ماده 1-1 -1-1 -1-1 -1-1 -1-1 -1-1 داوطلبی	1.1 اداره این شرطنامه را به منظور تدارک امور ساختمانی مندرج <b>صفحه معلومات داوطلبی و قسمت 5) شرایط خاص قرارداد</b> صادر مینماید. نام، نمبر تشخیصیه و تعداد بخش های این داوطلبی به شمول نام و نمبر تشخیصیه هر بخش (Lot) و نوع قرارداد در <b>صفحه معلومات داوطلبی و شرایط خاص قرارداد</b> درج می گردد.
ماده 2-2 -2-2 -2-2 -2-2 -2-2 -2-2 وجه	1.2 داوطلب برنده امور ساختمانی را به تاریخ مندرج <b>صفحه معلومات داوطلبی و مندرجات شرایط خاص قرارداد</b> تکمیل می نماید. 1.3 در این شرطنامه: 1- اصطلاح "کتبی" به معنی انجام ارتباطات طور تحریری مانند فکس، ایمیل و تلکس همراه با اسناد دریافتی توسط طرف مقابل می باشد؛ 2- در صورت لزوم مفرد به عوض جمع و جمع به عوض مفرد بکار برده می شود؛ 3- "روز" به معنی روز تقویمی می باشد.
ماده 3-3 -3-3 -3-3 -3-3 -3-3 -3-3 فساد و تقلب	2.1 اداره، وجوه کافی برای تمویل تدارکات به شمول تمویل مراحل پیشبرد آن را تعهد و قسمتی از وجوه مالی تعهد شده را برای تادیبات موجه تحت قرارداد امور ساختمانی که این شرطنامه به منظور آن صادر گردیده است به کار می گیرد. 2.2 وجوه عامه عبارت از پول یا سایر دارائی های مالی و عایدات اداره است که در ماده هشتم قانون اداره امور مالی و مصارف عامه تصریح گردیده که شامل هرگونه منابع مالی مناسب به اداره با طی مراحل بودجوی و همچنان سایر وجوه بودجوی به شمول کمک ها و قرضه های که در اختیار اداره گذاشته می شود، می باشد.
	3.1 اداره، داوطلب، اکمال کننده، قراردادی و قراردادی فرعی مکلف اند اصول عالی اخلاقی را در مراحل داوطلبی، تطبیق و اجرای این قرارداد رعایت نمایند. روی این ملحوظ اصطلاحات آتی مفاهیم ذیل را افاده می نمایند: 1- فساد: عبارت از درخواست، دریافت، دادن یا پیشنهاد به صورت مستقیم یا غیرمستقیم هرچیز با ارزشیکه به صورت غیرمناسب کارکردهای جانب دیگر (کارمندان تدارکات) را تحت تاثیر قرار دهد. 2- تقلب: ارتکاب هرگونه فروگذاری به شمول کتمان حقایق که عمداً و یا سهواً به منظور اغفال کارمندان تدارکات و مدیریت قرارداد جهت حصول منفعت مالی و غیر مالی و یا اجتناب از اجرای مکلفیت ها صورت گیرد. 3- تباخی: عبارت از سازش میان دو یا بیشتر داوطلبان و یا میان داوطلبان و کارمندان اداره که به منظور بدست آوردن مقاصد نامناسب به شمول تاثیر قراردادن نادرست اعمال سائین طرح گردیده باشد. 4- اجبار: عبارت از تهدید و یا ضرر رسانیدن به کارمندان تدارکات و مدیریت قرارداد و یا سایر داوطلبان به منظور تحت تاثیر قراردادن اعمال آنان به صورت مستقیم یا غیر مستقیم می باشد.



شرطنامه معیاری تدارکات امور ساختمانی کوچک - اداره تدارکات ملی

<p>5- ایجاد اخلاص و موانع: عبارت از تخریب، تزویر، تغییر یا کتمان اسناد و اظهارات نادرست در پروسه تدارکات و یا امور نظارتی مربوط می باشد.</p> <p>3.2 اداره پیشنهاد اعطای قرارداد به داوطلب برنده که مستقیماً یا از طریق نماینده مرتکب فساد، تقلب، تبانی، اجبار یا ایجاد اخلاص و موانع در مراحل داوطلبی یا در اجرای قرارداد گردیده است را لغو می نماید.</p> <p>3.3 اداره در صورت ارتکاب فساد، تقلب، تبانی، اجبار و اخلاص در مراحل تدارکات توسط کارمند اداره، موضوع را در اسرع وقت به مراجع ذیربط ارجاع می نماید.</p> <p>3.4 اداره داوطلب یا قراردادی را در صورت ارتکاب اعمال مندرج فقره (1) ماده چهل و نهم قانون تدارکات از اشتراک در مراحل تدارکات محروم می نماید.</p> <p>3.5 داوطلب، قراردادی و قراردادی فرعی مکلف است، زمینه تفتیش و بررسی حسابات، یادداشت ها و سایر اسناد مربوط به تسلیمی آفر و اجرای قرارداد را توسط مفتشین موظف از جانب اداره فراهم نماید.</p>	
<p>4.1 داوطلب و شرکای وی میتوانند تابعیت هر کشوری را با رعایت محدودیت های مندرج <b>صفحه معلومات داوطلبی</b> داشته باشند. در صورت که داوطلب، قراردادی و قراردادی فرعی، ساکن، تبعه و یا ثبت در یک کشور بوده و یا مطابق قوانین همان کشور فعالیت نماید، تبعه همان کشور محسوب می گردد.</p> <p>4.2 داوطلب نباید تضاد منافع داشته باشد، داوطلب با یک یا بیشتر جوانب این داوطلبی تضاد منافع دارد اگر بصورت مستقیم یا غیر مستقیم با شرکت یا طرف که طرح، مشخصات و سایر اسناد مربوط این تدارکات را ترتیب نموده و یا با شخص که منحصاً مدیر پروژه تحت این داوطلبی پیشنهاد شده باشد ارتباط داشته باشد. داوطلب که تضاد منافع داشته باشد غیر واجد شرایط پنداشته می شود. شرکت یا شخص که توسط اداره، موظف به ارائه خدمات مشورتی در ترتیب و نظارت امور ساختمانی گردیده و همچنین شرکت های متعلق به آن در این داوطلبی غیر واجد شرایط پنداشته می شوند.</p>	<p>ماده 4 - داوطلب واجد شرایط</p>
<p>4.3 اداره نمی تواند قرارداد را با داوطلب محروم شده و یا تحت محرومیت عقد نماید. لست داوطلبان محروم شده و تحت محرومیت از وب سایت اداره تدارکات ملی قابل دریافت می باشد.</p> <p>4.4 داوطلب مکلف است شواهد و مدارک تثبیت اهلیت خویش را مطابق مندرجات <b>صفحه معلومات داوطلبی</b> ارائه نماید.</p>	
<p>5.1 تمام داوطلبان شرح اولیه شیوه کاری پیشنهادی و جدول امور ساختمانی بشمول نقشه ها و چارت های مورد نیاز را در <b>قسمت 3 فورمه های داوطلبی</b>، ارائه می نمایند.</p> <p>5.2 در صورت انجام ارزیابی قبلی اهلیت داوطلبان، عقد قرارداد صرف با داوطلبان موفق در ارزیابی قبلی اهلیت صورت می گیرد. داوطلبان موفق در ارزیابی قبلی اهلیت معلومات تجدید شده در مورد اهلیت خویش و یا استمرار اهلیت ارزیابی شده را در روز تسلیمی آفر ارائه می نمایند. تجدید یا تأیید استمرار اهلیت در <b>قسمت 3</b> درج میگردد.</p> <p>5.3 در صورت عدم راه اندازی ارزیابی قبلی اهلیت داوطلبان، داوطلبان معلومات و اسناد ذیل را بر علاوه اسناد مندرج اجزای 2، 3، 4، 5 و 6، فقره (2) حکم هفدهم طرز العمل تدارکات شامل <b>قسمت 3</b> می نمایند. مگر اینکه در <b>صفحه معلومات داوطلبی</b> طور دیگر تذکر رفته باشد:</p>	<p>ماده 5 - اهلیت داوطلب</p>

پروژه بلند نمودن دیوارهای اطراف وزارت MAIL/PD/NCB/W/279/98

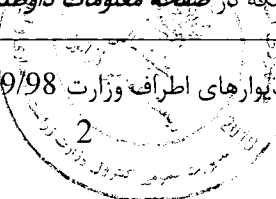

Handwritten signature or initials in the bottom right corner.

شرطنامه معیاری تدارکات امور ساختمانی کوچک - اداره تدارکات ملی

<p>1- نقل اصلی اسناد که نشان دهنده وضعیت حقوقی، محل ثبت، آدرس تجارتي و نوع فعالیت داوطلب باشد؛</p> <p>2- صلاحیت نامه کتبی مهر و امضا شده؛</p> <p>3- ارزش مجموعی امور ساختمانی اجرا شده در 5 سال گذشته؛</p> <p>4- تجربه کاری با ماهیت و اندازه مشابه در پنج سال گذشته و جزئیات امور ساختمانی زیر کار و یا قرارداد شده با ذکر طرف قرارداد که می توان برای معلومات بیشتر با وی تماس گرفت.</p> <p>5- ارقام عمده تجهیزات ساختمانی پیشنهاد شده برای اجرای این قرارداد؛</p> <p>6- اهلیت و تجارب کارمندان مدیریت ساحه و پرسونل تخنیکی که برای اجرای این قرارداد اختصاص داده می شود؛</p> <p>7- گزارش وضعیت مالی داوطلب مانند گزارش تفتیش یا بیانیه مفاد و ضرر یا اظهار نامه تصفیه مالیاتی در (5) سال گذشته؛</p> <p>8- مدارک که نشان دهنده موجودیت سرمایه دورانی کافی نزد داوطلب برای اجرای این قرارداد (دسترسی به اعتبارات (قرضه) و سایر منابع مالی قابل دسترس)، که بدون شمولیت پیش پرداخت قابل اجرا تحت این قرارداد بشتر از سایر تعدات مالی داوطلب برای سایر قرارداد ها و آفر های ارائه شده باشد.</p> <p>9- معلومات در مورد دعاوی در جریان و یا اختتام یافته در پنج سال اخیر که داوطلب در آن دخیل بوده باشد بشمول طرفین دعوی، مبلغ تحت منازعه و احکام صادره در مورد.</p> <p>10- معلومات در مورد اعطای قرارداد فرعی</p>	
<p>5.4 در صورت که داوطلب شرکت مشترک (JV) دو یا بیشتر شرکت باشد، داوطلب مشترک مکلف به رعایت موارد زیر می باشد. مگر اینکه در <b>صفحه معلومات داوطلبی</b>، طور دیگر تذکر رفته باشد:</p> <p>1- آفر شامل معلومات مندرج بند 3 ماده 5 این <b>دستور العمل</b> برای هر شریک مشترک باشد؛</p> <p>2- آفر بمنظور الزامیت قانونی آن توسط تمام شرکا مهر و امضا شده باشد؛</p> <p>3- تمامی شرکا بصورت مشترک مسؤل تطبیق قرارداد مطابق شرایط آن می باشند؛</p> <p>4- یکی از شرکا منحیث شریک اصلی معرفی گردیده و مسؤل قبول مسؤلیت ها و پذیرش رهنمود ها به نمایندگی از سایر شرکا می باشد؛</p> <p>5- اجرای قرارداد بشمول پرداخت با شریک اصلی صورت میگیرد؛</p> <p>6- نقل موافقتنامه شرکت مشترک که توسط شرکا امضا گردیده است.</p>	
<p>5.5 جهت واجد شرایط شناخته شدن برای اعطای قرارداد، داوطلب باید معیار های اهلیت ذیل را دارا باشد. مگر اینکه در <b>صفحه معلومات داوطلبی</b> طور دیگر تذکر رفته باشد:</p>	

شرطنامه معیاری تدارکات امور ساختمانی کوچک - اداره تدارکات ملی

<p>1- حجم معاملات در سکتور ساختمانی در خلال مدت مندرج <b>صفحه معلومات داوطلبی</b>؛</p> <p>2- تجربه منحیث قراردادی اصلی در امور ساختمانی در حد اقل تعداد قرارداد های ساختمانی با اندازه، ماهیت و پیچیدگی معادل در میعاد مندرج <b>صفحه معلومات داوطلبی</b> (بمنظور مطابقت با این معیار داوطلب باید حد اقل (70) فیصد امور ساختمانی را تکمیل نموده باشد) قرارداد که تحت دعوا بوده و مبلغ تحت منازعه بیشتر از (10) فیصد قیمت قرارداد باشد، نمی تواند منحیث تجربه مد نظر گرفته شود؛</p> <p>3- یک پلان دسترسی (مالکیت و اجاره) به موقع تجهیزات مورد نیاز مندرج <b>صفحه معلومات داوطلبی</b>؛</p> <p>4- داشتن یک مدیر قرارداد با (5) سال تجربه کاری در امور ساختمانی با ماهیت مشابه بشمول حد اقل (3) سال تجربه کاری منحیث مدیر؛</p> <p>5- دارایی های سیال و یا انواع اعتبارات (قرضه) که کمتر از مبلغ تذکر رفته در <b>صفحه معلومات داوطلبی</b> نباشد و بیشتر از تعهدات مالی داوطلب برای سایر قرارداد ها بدون شمولیت پیش پرداخت قابل اجرا تحت این قرارداد باشد؛</p> <p>استمرار دعاوی یا استمرار صدور فیصله حکمیت بر علیه داوطلب یا شریک داوطلب مشترک در گذشته منجر به فاقد اهلیت شمرده شدن داوطلب شده می تواند.</p>	
<p>5.6 برای مطابقت با حد اقل معیارات اهلیت مندرج جز 1 بند 5 ماده 5 این دستورالعمل، ارقام اهلیت هر شریک شرکت مشترک باهم جمع می گردد و مجموع ارقام اهلیت شرکا 100 فیصد معیار اهلیت را تکمیل نماید. هر شریک باید حد اقل (25) فیصد و شریک اصلی حد اقل (40) فیصد معیار های اهلیت را تکمیل نماید. عدم تکمیل شرط بالا منجر به رد آفر شرکت مشترک می گردد. تجربه و منابع قراردادی فرعی در تکمیل معیار ها توسط داوطلب در نظر گرفته نمی شود، مگر اینکه در صفحه معلومات داوطلبی طور دیگر تذکر رفته باشد.</p>	
<p>6.1 هر داوطلب می تواند یک آفر را بصورت انفرادی یا منحیث شریک شرکت مشترک ارائه نماید. هر گاه داوطلب بیشتر از یک آفر ارائه نموده و یا در بیشتر از یک آفر شریک باشد منجر به رد تمام آفر های که داوطلب در آن اشتراک دارد میگردد. اشتراک منحیث قراردادی فرعی و آفر بدیل در صورتیکه مجاز باشد از این امر مستثنی است.</p>	<p>ماده 6- هر داوطلب یک آفر</p>
<p>7.1 داوطلب بمصرف خود آفر را تهیه و تسلیم نموده و اداره مسؤولیت چنین مصارف را ندارد.</p>	<p>ماده 7- مصارف داوطلبی</p>
<p>8.1 داوطلب می تواند با قبول مسئولیت و خطرات مربوط از ساحه کار و محیط و ماحول آن باز دیده نموده و معلومات لازم جهت ترتیب آفر و عقد قرارداد امور ساختمانی را جمع آوری نماید. مصارف بازدید از محل به عهده داوطلب می باشد.</p>	<p>ماده 8- بازدید از ساحه</p>
<p>ب. شرطنامه</p>	

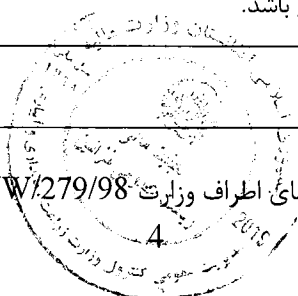

279

شرطنامه معیاری تدارکات امور ساختمانی کوچک - اداره تدارکات ملی

<p>ماده 9- مندرجات شرطنامه</p>	<p>9.1 این شرطنامه شامل قسمت های ذیل و ضمایم صادره مطابق ماده 11 این دستورالعمل می باشد:</p> <p>قسمت اول: دستور العمل برای داوطلبان</p> <p>قسمت دوم: صفحه معلومات داوطلبی</p> <p>قسمت سوم: فورمه های داوطلبی</p> <p>قسمت چهارم: شرایط عمومی قرارداد</p> <p>قسمت پنجم: شرایط خاص قرارداد</p> <p>قسمت ششم: مشخصات</p> <p>قسمت هفتم: نقشه ها</p> <p>قسمت هشتم: بل احجام کاری<sup>2</sup></p> <p>قسمت نهم: فورمه های قرارداد و تضمینات</p>
<p>ماده 10- توضیح شرطنامه</p>	<p>10.1 داوطلب می تواند در مورد این شرطنامه معلومات بیشتر را از اداره بصورت کتبی با تماس به آدرس مندرج <b>صفحه معلومات داوطلبی</b> مطالبه نماید، مشروط بر اینکه مطالبه متذکره حد اقل (7) روز در داوطلبی باز و (4) روز در داوطلبی مقید قبل از میعاد تسلیمی آنها به اداره مواصلت نموده باشد. اداره در خلال مدت (3) روز کاری در داوطلبی باز و (2) روز کاری در داوطلبی مقید توضیح کتبی را به داوطلب ارسال می نماید. نقل این توضیح به تمام داوطلبانیکه شرطنامه را دریافت نموده اند بدون تذکر منبع درخواست ارسال میگردد.</p> <p>10.2 به منظور توضیح و جواب به سوالات پیرامون مندرجات شرطنامه، در صورتیکه در شرطنامه ذکر شده باشد اداره میتواند، از داوطلب برای اشتراک در جلسه قبل از داوطلبی در محل، تاریخ و وقت مندرج در <b>صفحه معلومات داوطلبی</b>، دعوت نماید.</p> <p>10.3 از داوطلب تقاضا می شود تا در صورتیکه سوال داشته باشد، آنرا بصورت تحریری قبل از تاریخ برگزاری جلسه قبل از داوطلبی به اداره تسلیم نماید.</p> <p>10.4 گزارش جلسه قبل از داوطلبی، به شمول سوالات و جوابات ارائه شده بشمول هر جواب دیگری تهیه شده بعد از جلسه، در مدت حد اکثر (4) روز به تمام داوطلبانیکه شرطنامه را اخذ نموده اند، ارسال میگردد. هر گونه تعدیل شرطنامه در نتیجه جلسه قبل از داوطلبی با صدور ضمیمه شرطنامه در روشنی ماده 11 این دستورالعمل صورت می گیرد.</p>
<p>ماده 11- تعدیل شرطنامه</p>	<p>11.1 اداره میتواند، در طول میعاد تسلیمی آنها با صدور ضمیمه شرطنامه را تعدیل نماید.</p> <p>11.2 ضمایم صادره جزء شرطنامه محسوب گردیده و بصورت کتبی به داوطلبانیکه شرطنامه را دریافت نموده اند ارسال میگردد. داوطلبان دریافت ضمیمه را به صورت کتبی تصدیق می نمایند.</p>

2 در قرارداد های بالمقطع، بل احجام کاری حذف و جدول فعالیت درج گردد.  
 پروژه بلند نمودن دیوارهای اطراف وزارت MAIL/PD/NCB/W/279/98

شرطنامه معیاری تدارکات امور ساختمانی کوچک - اداره تدارکات ملی

<p>11.3 اداره می تواند به منظور در اختیار قراردادن وقت کافی برای داوطلبان جهت تهیه آفر، طی یک ضمیمه میعاد تسلیمی آفر ها را در مطابقت با بند 2 ماده 21 این دستورالعمل تمدید نماید.</p>	
<p><b>ج. تهیه آفر ها</b></p>	
<p>12.1 تمام اسناد مربوط آفر به زبان که در <b>صفحه معلومات داوطلبی</b> مشخص گردیده ترتیب میگردد.</p>	<p>ماده 12 - زبان آفر</p>
<p>13.1 آفر ارائه شده شامل اسناد ذیل می باشد:</p> <p>1- تضمین آفر در مطابقت با ماده 17 این دستور العمل؛</p> <p>2- بل احجام کاری<sup>3</sup> قیمت گذاری شده؛</p> <p>3- فورمه آفر داوطلبی؛</p> <p>4- اسناد و فورم معلومات اهلیت؛</p> <p>5- آفر های بدیل در صورت که مجاز باشد؛ و</p> <p>6- سایر مواد مطالبه شده در <b>صفحه معلومات داوطلبی</b>.</p>	<p>ماده 13- اسناد شامل آفر</p>
<p>14.1 قرارداد برای تمام امور ساختمانی مندرج بند 1 ماده 1 این <b>دستورالعمل</b> به اساس بل احجام کار قیمت گذاری شده که توسط داوطلب ارائه می گردد می باشد.</p>	<p>ماده 14 - قیم آفر</p>
<p>14.2 داوطلب باید نرخ ها و قیمت ها برای تمام اقلام امور ساختمانی مندرج بل احجام کاری را ارائه نماید. اقلام که برای آنها نرخ و قیمت ارائه نشده باشد، قیمت و نرخ آن در بل احجام کار شامل شده محسوب گردیده و پرداخت به آن صورت نمی گیرد. در صورتیکه مجموع قیمت قلم یا اقلامی که برای آن قیمت ارائه نشده است، از (10) فیصد قیمت آفر داوطلب تجاوز نماید، آفر وی غیر جوابگو محسوب میگردد. در صورت تصحیح، اغلاط خط زده شده، تصحیح شده امضا و تاریخ تصحیح درج گردد.</p>	
<p>14.3 تمام محصولات قابل پرداخت، مالیات، بشمول مالیات بر معاملات انتفاعی<sup>4</sup> (BRT) و سایر مکلفیت های مالی قابل پرداخت تحت این قرارداد 28 روز قبل از ختم میعاد تسلیمی آفر، در قیمت ها، نرخ ها و قیمت مجموعی آفر شامل گردد.</p>	
<p>14.4 در صورت تذکر در <b>صفحه معلومات داوطلبی</b> و <b>شرایط خاص قرارداد</b> و احکام ماده 47 <b>شرایط عمومی قرارداد</b>، نرخ ها و قیمت های آفر در جریان اجرای قرارداد قابل تعدیل میباشند. داوطلب معلومات لازم مندرج ماده 47 <b>شرایط عمومی</b> و <b>خاص قرارداد</b> را توام با آفر خویش ارائه می نماید.</p>	
<p>15.1 داوطلب باید نرخ فی واحد و قیمت های مندرج آفر<sup>5</sup> را به واحد پولی افغانی ارایه نماید، مگر اینکه در <b>صفحه معلومات داوطلبی</b> طوری دیگر تذکر رفته باشد.</p>	<p>ماده 15- اسعار آفر و پرداخت</p>
<p>15.2 منبع نرخ تبادله، نرخ فروش افغانستان بانک در روز مندرج <b>صفحه معلومات داوطلبی</b> می باشد.</p>	

<sup>4</sup> Business Reciept Tax

کدر قرارداد های با پرداخت بالمقطع "قیمت فی واحد و قیمت ها" با "قیمت سر جمع" تعویض گردد.

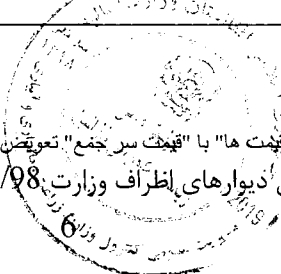

2798

شرطنامه معیاری تدارکات امور ساختمانی کوچک - اداره تدارکات ملی

<p>17.4 تضمین آفر داوطلبان غیر موفق بعد از عقد قرارداد با داوطلب برنده، به آنان مسترد میگردد.</p> <p>17.5 در حالات ذیل اظهارنامه تضمین آفر تطبیق و یا تضمین آفر مسترد نمی گردد:</p> <p>1- در صورت تغییر یا انصراف از آفر بعد از انقضای مدت معینه تسلیمی آن به استثنای مورد بند 2 ماده 16 این دستور العمل؛</p> <p>2- در صورت انکار داوطلب از پذیرش تصحیح اشتباهات حسابی در جدول قیمت های ارایه شده در آفر؛</p> <p>3- در صورت اجتناب داوطلب از پذیرش اشتباهات محاسبوی در آفر در مطابقت با بند 2 ماده 28 این دستور العمل؛</p> <p>4- اجتناب داوطلب برنده از عقد قرارداد در خلال مدت معینه؛</p> <p>5- عدم ارائه تضمین اجراء قرارداد توسط داوطلب برنده؛</p> <p>6- در صورت محرومیت داوطلب به دلیل تخطی در این داوطلبی.</p>	
<p>17.6 در صورت که داوطلب شرکت مشترک (JV) باشد، تضمین آفر یا اظهار نامه تضمین آفر باید بنام داوطلب مشترک (JV) باشد.</p>	
<p>18.1 آفرهای بدیل صرف در صورتی قابل قبول خواهد بود که در <b>صفحه معلومات داوطلبی</b> از قبولی آن تذکر رفته باشد. در صورت قبولی آفر بدیل طبق احکام بند 1 و 2 ماده 18 این دستور العمل اجراءات صورت میگیرد و پذیرش یکی از گزینه های ذیل در صفحه معلومات داوطلبی مشخص میگردد:</p> <p>1- داوطلب می تواند آفر های بدیل را با آفر اصلی تسلیم نموده و اداره صرف در صورت که آفر اصلی ارائه شده دارائی نازلترین قیمت باشد، آفر بدیل را ملاحظه می نماید.</p> <p>یا</p> <p>2- داوطلب می تواند آفر بدیل را بدون آفر اصلی تسلیم نماید که در این صورت آفر های اصلی و آفر های بدیل هر کدام به نوبه خود ارزیابی می گردند.</p> <p>18.2 آفر های بدیل تمام معلومات لازم بشمول محاسبه دیزاین، مشخصات تخنیکی، جزئیات قیمت ها، شیوه پیشنهادی اعمار، پیش پرداخت و تاریخ تکمیل بدیل در حدود مناسب و دیگر جزئیات مربوط جهت ارزیابی آفر های بدیل توسط اداره را ارائه نمایند.</p>	<p>ماده 18- آفر های بدیل</p>
<p>19.1 داوطلب مکلف است، یک نقل اصلی تمام اسناد شامل آفر را مطابق ماده 13 این دستورالعمل ترتیب و با علامه کلمه "اصل" علامه گذاری نماید. بر علاوه کاپی های آفر با کلمه "کاپی" علامه گذاری شده و به تعداد مندرج <b>صفحه معلومات داوطلبی</b> تسلیم گردد. در صورت موجودیت تفاوت میان اصل و کاپی، اصل آن قابل اعتبار خواهد بود.</p>	<p>ماده 19- شکل و امضاء آفر</p>

پروژه بلند نمودن دیوارهای اطراف وزارت 8/279/98 MAIL/PD/NCB/W/

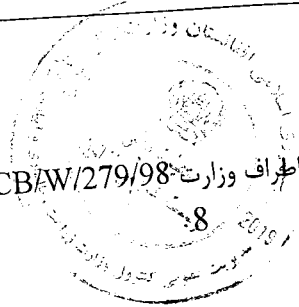

2797

شرطنامه معیاری تدارکات امور ساختمانی کوچک - اداره تدارکات ملی

<p>19.2 اصل و کاپی های آفر باید تایپ گردد و یا با رنگ پاک ناشدنی نوشته شده و توسط نماینده قانونی داوطلب (رئیس، معاون یا نماینده با صلاحیت) در مطابقت با جزء 1 بند 3 ماده 5 این دستورالعمل امضا و مهر گردد. تمام صفحات آفر که نوشته یا تعدیل گردیده باید توسط شخص که آفر را امضا نموده، امضا گردد.</p>	
<p>19.3 هرگونه وسط نویسی، تراش، یا دوباره نویسی صرف در صورتی قابل اعتبار میباشد که توسط شخصیکه آفر را امضا نموده یا نماینده با صلاحیت داوطلب امضا شده باشد.</p>	
<p>19.4 هرگونه تغییر یا افزود در آفر قابل قبول نخواهد بود، مگر اینکه مطابق هدایات اداره یا برای اصلاح اشتباهات داوطلب باشد. که در این صورت اصلاح اشتباهات توسط شخصی که آفر را امضا نموده، امضا می گردد.</p>	
<p>د. تسلیمی آفرها</p>	
<p>20.1 داوطلب می تواند آفر خویش را شخصاً یا توسط پست ارسال نماید. ارسال الکترونیکی آفر ها در صورت تذکر آن در <b>صفحه معلومات داوطلبی</b>، امکان پذیر می باشد. در صورت مجاز بودن ارسال آفر الکترونیکی، داوطلب از روش متذکره <b>صفحه معلومات داوطلبی</b> پیروی می نماید. داوطلب آفر را در پاکت های جداگانه سربسته و مهر شده گذاشته و بالای آنها کلمه "اصل" و "کاپی" بنویسد.</p>	<p>ماده 20- تسلیمی، مهر و علامت گذاری آفر</p>
<p>20.2 پاکت های آفر باید به طور ذیل ترتیب گردیده باشد:</p> <ol style="list-style-type: none"> <li>1- عنوانی اداره تدارکاتی در مطابقت به <b>صفحه معلومات داوطلبی</b> باشد؛</li> <li>2- حاوی نام، نمبر تشخیصیه داوطلبی متذکره <b>صفحه معلومات داوطلبی</b> و <b>شرایط خاص قرارداد</b> باشد.</li> <li>3- حاوی هشدار مبنی بر عدم بازگشایی آن قبل از تاریخ آفر گشایی در مطابقت به مواد مربوط دستور العمل.</li> </ol>	
<p>20.3 بر علاوه نیاز تشخیصیه مندرج بند 2 ماده 20 دستور العمل، داخل بسته حاوی نام و آدرس داوطلب باشد تا در صورت اعلام آفر نا وقت رسیده، آفر باز نشده مسترد گردد.</p>	
<p>20.4 در صورتیکه پاکت بسته و علامه گذاری نشده باشد، اداره مسؤلیت بیجایی یا باز شدن آفر قبل از ضرب تعجل را ندارد.</p>	
<p>21.1 آفر ها باید قبل از ختم میعاد تسلیمی مندرج <b>صفحه معلومات داوطلبی</b> به آدرس مندرج <b>صفحه معلومات داوطلبی</b> تسلیم گردند.</p>	<p>ماده 21- میعاد تسلیمی آفرها</p>
<p>21.2 اداره می تواند در صورت لزوم، با صدور یک تعدیل طبق ماده 11 <b>دستور العمل برای داوطلبان</b>، میعاد تسلیمی آفر ها را تمدید نماید. در این صورت تمامی حقوق و مکلفیت های اداره و داوطلب در طول میعاد تسلیمی تمدید شده ادامه می یابد.</p>	

شرطنامه معیاری تدارکات امور ساختمانی کوچک - اداره تدارکات ملی

<p>ماده 22- آفر های نا وقت رسیده</p>	<p>22.1 آفر های نا وقت رسیده و بدون باز شدن مسترد میگردند.</p>
<p>ماده 23- انصراف، تعویض و تعدیل آفرها</p>	<p>23.1 داوطلب می تواند، قبل از ختم میعاد تسلیمی آفر ها، با ارسال اطلاعیه کتبی که توسط نماینده با صلاحیت داوطلب امضاء شده باشد و کاپی صلاحیت نامه مربوط موجود باشد، آفر خویش را تعویض، تعدیل و یا از آن انصراف نماید. اطلاعیه کتبی توام با آفر های تعویض، انصراف یا تعدیل شده بوده و این اطلاعیه باید:</p> <p>1- در مطابقت با مواد 19 و 20 این دستورالعمل ارسال گردیده، بر علاوه پاکت های مربوط نیز با کلمات "انصراف"، "تعویض" یا "تعدیل" نشانی شده باشد.</p> <p>2- قبل از ختم میعاد تسلیمی آفر ها توسط اداره دریافت شده باشد.</p>
	<p>23.2 تعویض یا تعدیل آفر ها بعد از ضرب الاجل تسلیمی آفر صورت گرفته نمی تواند.</p>
	<p>23.3 هرگونه انصراف، تعویض و تعدیل آفر ها در فاصله زمانی میان ضرب الاجل تسلیمی آفر ها و ختم میعاد اعتبار آفر طوری که در فورمه تسلیمی آفر تذکر رفته بشمول میعاد تمدید شده اعتبار آفر صورت گرفته نمی تواند. انصراف در چنین حالت منتج به عدم مسترد نمودن تضمین آفر یا اجرای اظهار نامه تضمین آفر مطابق ماده 17 دستور العمل برای داوطلبی میگردد.</p>
	<p>23.4 داوطلب تخفیف را تنها در آفر اولی یا در اثر تعدیل در مطابقت با این ماده دستور العمل پیشنهاد می نماید.</p>
<p>ه- آفر گشایی و ارزیابی</p>	
<p>ماده 24- آفر گشایی و ارزیابی</p>	<p>24.1 اداره آفر های دریافت شده را بشمول تعديلات مطابق ماده 23 این دستور العمل در محضر عام در محل، تاریخ و زمان که در صفحه معلومات داوطلبی تذکر رفته، باز می نماید. در صورت ارسال آفر ها بصورت الکترونیکی، روش خاص آفر گشایی مربوط در صفحه معلومات داوطلبی درج گردد.</p>
	<p>24.2 در مجلس آفر گشایی، رییس هیئت آفر گشایی ابتدا آفر هایی را که با کلمه "انصراف" نشانی شده و قبل از ختم میعاد تسلیمی آفر ها اطلاعیه انصراف خویش را تسلیم نموده اند، را اعلام و بدون باز شدن مسترد می نماید.</p>
	<p>24.3 هیئت آفر گشایی آفر ها را باز نموده، نام داوطلب، قیمت آفر، مجموعه مبلغ هر آفر و هر گونه آفر بدیل (در صورت درخواست یا مجاز بودن آفر بدیل)، هر گونه تخفیف، انصراف، تعویض، تعدیل، موجودیت یا عدم موجودیت تضمین آفر یا اظهار نامه تضمین آفر در صورت لزوم، و سایر جزئیات را که اداره مناسب بداند قرائت می نماید. در آفر گشایی هیچ آفر مسترد نمی گردد، مگر اینکه مطابق بند 1 ماده 22 این دستور العمل نا وقت رسیده باشد. آفر های تعویض و تعدیل تسلیم شده مطابق ماده 23 این دستور العمل برای ارزیابی بیشتر مد نظر گرفته نشده و بدون باز شدن مسترد میگردد.</p>



شرطنامه معیاری تدارکات امور ساختمانی کوچک - اداره تدارکات ملی

<p>24.4 اداره رویداد جلسه آفر گشایی را بشمول معلومات آشکار شده در مطابقت با بند 3 ماده 24 این دستور العمل تهیه می نماید.</p>	
<p>24.5 هیئت آفر گشایی، فورم های معیاری آفر گشایی صادره اداره تدارکات ملی را در جلسه مذکور خانه پری، امضاء و بمنظور مصئونیت و عدم تغییر در مندرجات آنها با دقت چسپ شفاف (اسکاستیپ) می نماید.</p>	
<p>24.6 در صورتیکه داوطلبان جدول قیمت های ارائه شده در آفر و فورم معلومات اهلیت خویش را چسپ شفاف (شکاستیپ) ننموده باشند، هیئت آفر گشایی مکلف است آنها را نیز چسپ شفاف (شکاستیپ) نماید.</p>	
<p>25.1 معلومات مربوط به ارزیابی ابتدایی، وضاحت، ارزیابی مفصل، مقایسه و ارزیابی بعدی اهلیت داوطلبان و پیشنهاد اعطاء قرارداد الی زمان نشر اطلاعیه تصمیم اعطاء قرار داد مطابق بند 4 ماده 34 این دستور العمل محرم بوده، نباید افشاء گردد. هر نوع تلاش توسط داوطلب بمنظور اعمال نفوذ در مراحل ارزیابی ابتدایی، مفصل، ارزیابی بعدی اهلیت داوطلبان و تصمیم اعطای قرار داد منجر به رد آفر وی میگردد. علی الرغم موارد فوق، از زمان آفر گشایی الی عقد قرارداد، در صورتیکه داوطلب تقاضای تماس با اداره را در هر مورد مربوط به مراحل داوطلبی داشته باشد، باید به صورت کتبی آن را انجام دهد.</p>	<p>ماده 25- محرمیت</p>
<p>26.1 اداره می تواند در مورد آفر از داوطلب طور کتبی توضیح مطالبه نماید. توضیح داوطلب نیز بشکل کتبی مطابق مندرج در خواست، صورت گرفته و نمیتواند در محتوا، ماهیت، و قیمت آفر تغییر وارد نماید، مگر اینکه تصحیح اشتباهات محاسبوی را قبول نماید. هر نوع توضیح ارائه شده بدون درخواست اداره، قابل قبول نمی باشد.</p>	<p>ماده 26- توضیح آفر ها</p>
<p>27.1 اداره قبل از ارزیابی مفصل آفر ها، باید موارد ذیل را تشخیص نماید:</p> <ol style="list-style-type: none"> <li>1- معیارات واجد شرایط مطابق ماده 4 این دستور العمل را بر آورده می سازد؛</li> <li>2- بطور مناسب امضاء گردیده است؛</li> <li>3- دارای تضمین آفر می باشد؛ و</li> <li>4- جوابگوی معیارات و شرایط شرطنامه می باشد.</li> </ol>	<p>ماده 27- ارزیابی و تشخیص جوابگویی آفر ها</p>
<p>27.2 آفر جوابگو آفریست که بدون انحراف، استثناء و از قلم افتادگی عمده مطابق با معیارات، شرایط و مشخصات شرطنامه باشد. انحراف، استثناء و از قلم افتادگی زمانی عمده پنداشته می شود که:</p> <ol style="list-style-type: none"> <li>1- تاثیر قابل ملاحظه بالای حدود، کیفیت یا انجام امور ساختمان داشته باشد؛</li> <li>2- ناسازگاری با اسناد دولتی داشته که حقوق اداره یا مکلفیت های داوطلب تحت این قرار داد را بر خلاف شرطنامه محدود نماید؛</li> <li>3- در صورت تصحیح، باعث کاهش موقعیت رقابتی سایر داوطلبان گردد.</li> </ol>	
<p>27.3 آفر که در مطابقت به مندرجات شرطنامه جوابگو نباشد رد گردیده و بعداً با اصلاح انحرافات، استثنائات یا قلم افتادی جوابگو نمیگردد.</p>	

شرطنامه معیاری تدارکات امور ساختمانی کوچک - اداره تدارکات ملی

	<p>27.4 هیچ مذاکره با داوطلب با نازلترین نرخ یا با سایر داوطلبان صورت گرفته نمی تواند.</p>
	<p>27.5 داوطلب مسؤلیت های منحیث شرط عقد قرارداد که در شرطنامه از آن تذکر نرفته، را ندارد تا تغییر قیمت یا تعدیل آفر صورت گیرد.</p>
<p>ماده 28 - تصحیح اشتباهات</p>	<p>28.1 اداره آفر های را که در ارزیابی ابتدایی، واجد شرایط شناخته شوند را ارزیابی مالی نموده و به عنوان بخش از ارزیابی مالی جهت تصحیح اشتباهات حساسی بررسی می نماید. تصحیح اشتباهات محاسباتی به شکل ذیل صورت میگیرد:</p> <p>1- هرگاه تفاوتی میان مبلغ به حروف و ارقام وجود داشته باشد، مبلغ به حروف مدار اعتبار خواهد بود.</p> <p>2- در صورت عدم توافق نرخ فی واحد با قیمت مجموعی قلم مربوط، نرخ فی واحد مد نظر گرفته شده، قیمت مجموعی تصحیح میگردد. مگر اینکه از نظر اداره به صورت واضح کدام علامه اعشاری در قیمت فی واحد بیجا تحریر گردیده باشد، که در اینصورت قیمت مجموعی مد نظر گرفته شده و قیمت فی واحد اصلاح می گردد؛</p>
	<p>28.2 هرگاه داوطلب تصحیح اشتباهات محاسباتی آفر خویش را قبول نکند، آفر وی رد و تضمین آفر وی غیر قابل استرداد دانسته شده یا اظهارنامه تضمین آفر مطابق جزء 2 بند 5 ماده 17 این دستور العمل اجرا می گردد.</p>
<p>ماده 29- اسعار در ارزیابی آفر</p>	<p>29.1 آفر ها به واحد پولی افغانی مطابق بند 1 ماده 15 این دستور العمل ارزیابی میگردد، در صورتیکه، داوطلب نرخ مبادله دیگری را استفاده نموده باشد نخست قیمت آفر به واحد پولی افغانی با استفاده از نرخ مبادله مشخص شده مندرج آفر تبدیل و ارزیابی آفر ها صورت میگردد. مگر اینکه در صفحه معلومات داوطلبی طور دیگر ذکر گردیده باشد.</p>
<p>ماده 30- ارزیابی و مقایسه آفر ها</p>	<p>30.1 اداره آفر دارای نازلترین قیمت ارزیابی شده را در مطابقت با معیارات و شرایط و مشخصات تخنیکی مندرج شرطنامه جهت تشخیص جوابگو بودن آن ارزیابی می نماید. در صورتیکه آفر دارای نازلترین قیمت ارزیابی شده، پس از ارزیابی تخنیکی و در صورت لزوم ارزیابی مفصل جوابگو تشخیص گردد، هیئت ارزیابی می تواند پروسه ارزیابی را ختم، گزارش خویش را به آمر اعطاء ارائه نماید. در صورتیکه آفر دارای نازلترین قیمت ارزیابی شده، جوابگو تشخیص نگردد، هیئت ارزیابی، آفر بعدی دارای قیمت نازلتر ارزیابی شده را مورد ارزیابی تخنیکی و در صورت لزوم ارزیابی مفصل قرار می دهد.</p>
	<p>30.1 اداره در ارزیابی آفر ها، قیمت ارزیابی شده هر آفر را طور ذیل تعیین می نماید:</p> <p>1- تصحیح اشتباهات محاسباتی مطابق ماده 28 این دستور العمل؛</p> <p>2- منهای هر گونه وجه احتیاطی در بل احجام کار و جمع مزد کار که بصورت رقابتی قیمت گذاری شده اند؛</p>

پروژه بلند نمودن دیوارهای اطراف وزارت

MAIL/PD/NCB/W/279/98

2-795

شرطنامه معیاری تدارکات امور ساختمانی کوچک - اداره تدارکات ملی

<p>3- تطبیق یک تعدیل مناسب برای هر گونه تفاوت ها، انحرافات، پیش پرداخت و تاریخ تکمیل بدیل در حدود معقول قبلاً تعیین شده یا پیشنهاد های بدیل در مطابقت به ماده 18 این دستور العمل؛</p> <p>4- تطبیق تعدیلات مناسب که انعکاس دهنده تخفیفات یا دیگر تغییر قیمت پیشنهاد شده مطابق بند 5 ماده 23 این دستور العمل؛</p>	
<p>30.2 حق قبول یا رد هر گونه تفاوت، انحراف یا پیشنهاد بدیل برای اداره محفوظ می باشد. تفاوت ها، انحرافات و پیشنهادات بدیل و دیگر عوامل بیشتر از نیازمندیهای شرطنامه یا اینکه سبب مفاد غیر ضروری اداره گردد، در ارزیابی مد نظر گرفته نمی شود.</p>	
<p>30.3 در ارزیابی آفر، اثر تخمینی هر گونه شرایط تعدیل قیم در جریان اجرای قرارداد تحت ماده 47 شرایط عمومی قرارداد، مد نظر گرفته نمی شود.</p>	
<p>30.4 در صورت که شرطنامه دربرگیرنده دو یا بیشتر از دو بخش باشد، اداره تخفیفات داوطلبان را جهت کاهش هزینه ترکیب تمام بخش ها تطبیق می نماید.</p>	
<p>31.1 ترجیح تدارکات از منابع داخلی در روشنی حکم چهارم طرز العمل تدارکات تطبیق می گردد.</p>	<p>ماده 31- ترجیح داخلی</p>
<p><b>واعطاء قرارداد</b></p>	
<p>32.1 اداره قرارداد را به داوطلب واجد شرایط که آفر جوابگو با نازلترین قیمت ارزیابی شده را ارایه نموده، اعطاء می نماید.</p>	<p>ماده 32 - معیارات اعطاء قرارداد</p>
<p>33.1 علی الرغم ماده 32 این دستور العمل، اداره حق قبول یا رد هر آفر، فسخ مراحل تدارکات و رد تمام آفر ها را در هر زمان پیش از قبولی آفر بدون تحمل کدام مسؤلیت به داوطلب متاثر شده یا داوطلبان دارا می باشد مشروط بر اینکه دلایل رد آفر ها یا فسخ مراحل تدارکات به اسرع وقت بطور رسمی به اطلاع داوطلبان رسانیده شود.</p>	<p>ماده 33- حق قبول هر آفر و رد یک یا تمام آفر ها</p>
<p>34.1 اداره بعد از ختم میعاد اطلاعیه تصمیم اعطای قرارداد و یا رسیدگی به اعتراضات داوطلبان، در صورتیکه قرارداد در حیطه صلاحیت امر اعطای مربوطه باشد، نامه قبولی آفر را به داوطلب برنده ارسال مینماید، در صورتیکه قرارداد در حیطه صلاحیت کمیسیون تدارکات ملی باشد، بعد از منظوری آن کمیسیون، نامه قبولی آفر به داوطلب برنده ارسال می شود. اداره نامه قبولی را بعد از قبول آفر، پیش از ختم میعاد اعتبار آفر به داوطلب برنده ارسال می نماید. این نامه بیان کننده قیمت قرارداد بوده که بعد از اجرا، تکمیل، و مراقبت امور ساختمانی به قراردادی پرداخت میگردد.</p>	<p>ماده 34 - اطلاعیه اعطاء و امضای موافقتنامه قرارداد</p>
<p>34.2 اداره، قرارداد را در مطابقت به شرطنامه، آفر داوطلب برنده ترتیب و بعد از اخذ منظوری امر اعطاء در طی میعاد اعتبار آفر به داوطلب برنده ارسال می نماید. داوطلب برنده مکلف است، قرارداد را در مدت (10) روز بعد از دریافت امضا نموده و به اداره تسلیم نماید</p>	

شرطنامه معیاری تدارکات امور ساختمانی کوچک - اداره تدارکات ملی

<p>34.3 اداره بعد از عقد قرارداد با داوطلب برنده، معلومات ذیل را در وبسایت خویش، وبسایت اداره تدارکات ملی و سایر وبسایت های که از طرف اداره تدارکات ملی تجویز میگردند، نشر می نماید:</p> <p>1- نام داوطلبانیکه آفر تسلیم نموده اند؛</p> <p>2- قیمت های خوانده شده در آفر گشایی؛</p> <p>3- نام و قیمت ارزیابی شده هر آفر؛</p> <p>4- نام داوطلبانیکه آفر هایشان رد گردیده و دلایل رد آن؛</p> <p>5- نام داوطلب برنده، قیمت ارائه شده، مدت و خلاصه حدود قرارداد اعطا شده.</p>	
<p>34.4 بعد از نشر اطلاعیه عقد قرارداد، در صورتیکه داوطلبان غیر موفق دلایل عدم موفقیت آفر خویش را بصورت کتبی از اداره مطالبه نمایند. اداره پاسخ خویش را بصورت کتبی در اسرع وقت با ذکر دلایل عدم انتخاب آفر ارائه می نماید.</p>	
<p>35.1 داوطلب برنده مکلف است، در خلال مدت (10) روز بعد از دریافت نامه قبولی آفر، تضمین اجرای قرارداد را در مطابقت با شرایط عمومی قرارداد، در فورم تضمین اجرا که شامل قسمت 8 (فورمه های قرارداد) یا سایر اشکال قابل قبول به اداره باشد به اسعار که در نامه قبولی آفر از آن نامبرده شده است، ارائه نماید.</p>	<p>ماده 35- تضمین اجراء</p>
<p>35.2 در صورت ارائه تضمین اجرا بشکل تضمین بانکی، داوطلب می تواند تضمین اجرا را از یک بانک مقیم در جمهوری اسلامی افغانستان یا بانک خارجی قابل قبول اداره که نمایندگی بمنظور اجرای این تضمین در جمهوری اسلامی افغانستان داشته باشد، فراهم نماید.</p>	
<p>35.3 در صورتیکه داوطلب برنده نتواند شرط بند 1 ماده 35 و بند 3 ماده 34 این دستور العمل را برآورده سازد، اعطای قرارداد فسخ و تضمین آفر مسترد نمیگردد.</p> <p>35.4 اداره فوراً پس از دریافت تضمین اجرا و تثبیت صحت و سقم آن، داوطلبان غیرموفق را از عقد قرارداد با داوطلب برنده و عدم موفقیت آنان طور کتبی اطلاع داده و تمام تضمینات آفر آنان را مسترد می نماید.</p>	
<p>36.1 اداره پیش پرداخت را در مقابل تضمین پیش پرداخت که در شرایط عمومی قرارداد از آن تذکر رفته، می پردازد. پیش پرداخت نمی تواند بیشتر از مبلغ مندرج صفحه معلومات داوطلبی باشد. فورم تضمین بانکی پیش پرداخت شامل در فورمه های قرارداد و تضمین قسمت 9 این شرطنامه می باشد.</p>	<p>ماده 36- پیش پرداخت و تضمین پیش پرداخت</p>
<p>37.1 مرجع حل و فصل منازعات در شرایط خاص قرارداد درج میگردد.</p>	<p>ماده 37- مرجع حل و فصل منازعات</p>
<p>38.1 هرگاه داوطلب در نتیجه تخلف از احکام قانون و طرز العمل تدارکات متضرر یا خساره مند گردیده یا گردد، می تواند اعتراض خویش را به اداره و در صورت لزوم درخواست تجدید نظر را به کمیته بررسی اداری که محل و آدرس آن در صفحه معلومات داوطلبی مشخص گردیده، ارسال نماید.</p>	<p>ماده 38- حق شکایت داوطلبان</p>

پروژه بلند نمودن دیوارهای اطراف وزارت 279/98 MAIL/PD/NCB/W/279/98

شرطنامه معیاری تدارکات امور ساختمانی کوچک - اداره تدارکات ملی

قسمت دوم: صفحه معلومات داوطلبی

تعدیلات؛ ضمایم و ماده ها در دستورالعمل برای داوطلبان	
الف. عمومیات	
اداره: وزارت زراعت، آبیاری و مالداري می باشد.	ماده 1 دستورالعمل برای داوطلبان
نام و شماره این داوطلبی پروژه بلند نمودن دیوارهای اطراف وزارت می باشد.	
شماره داوطلبی: MAIL/PD/NCB/W/279/98	
نام و شماره بخش های شامل این داوطلبی عبارتند از: شامل بخش ها نیست.	
امور ساختمانی: می باشد.	
نوع قرارداد: قرارداد بالمقطع میباشد.	
تاریخ تکمیلی امور ساختمان از شروع کار 4 ماه تقویمی می باشد.	ماده 1.2 دستورالعمل برای داوطلبان
نام اداره تدارکاتی در بند 1 ماده 1 دستورالعمل برای داوطلبان درج گردیده است.	ماده 1.1 دستورالعمل برای داوطلبان
پروژه: پروژه بلند نمودن دیوارهای اطراف وزارت می باشد.	
داوطلبان کشور های ذیل واجد شرایط نمی باشند:	ماده 4.1 دستورالعمل برای داوطلبان
قابل تطبیق نیست.	
نست شرکت های محروم شده و تحت پروسه محرومیت از اشتراک در تدارکات عامه از آدرس ذیل قابل دریافت می باشد: {www.npa.gov.af}	ماده 4.3 دستورالعمل برای داوطلبان
در صورت تعدیل معلومات مندرج بند 3 ماده 5 دستورالعمل برای داوطلبان:	ماده 5.3 دستورالعمل برای داوطلبان
قابل تعدیل نیست	
1- (نقل اصلی اسناد که نشان دهنده وضعیت حقوقی، محل ثبت، آدرس تجارتي و نوع فعالیت داوطلب باشد؛	
2- صلاحیت نامه کتبی مهر و امضا شده؛	
3- ارزش مجموعی امور ساختمانی اجرا شده در 5 سال گذشته؛	

6 در صورت تطبیق ارزیابی قبلی اهلیت، این ماده حذف گردد.  
 پروژه بلند نمودن دیوارهای اطراف وزارت MAIL/PD/NCB/W/279/98

شرطنامه معیاری تدارکات امور ساختمانی کوچک - اداره تدارکات ملی

<p>4- تجربه کاری با ماهییت و اندازه مشابه در 10 سال گذشته و جزئیات امور ساختمانی زیر کار و یا قرارداد شده با ذکر طرف قرارداد که می توان برای معلومات بیشتر با وی تماس گرفت.</p> <p>5- اقلام عمده تجهیزات ساختمانی پیشنهاد شده برای اجرای این قرارداد؛</p> <p>6- اهلیت و تجارب کارمندان مدیریت ساحه و پرسونل تخنیکي که برای اجرای این قرارداد اختصاص داده می شود؛</p> <p>7- یک نقل از اوراق ثبت و راجستر مالیه، سند تصدیق از تصفیه حساب مالیات آخرین دوره و یا سند مبین تحت دوران بودن تصفیه حسابات مالیاتی (صادره وزارت محترم مالیه)؛</p> <p>8- مدارک که نشان دهنده موجودیت سرمایه دورانی کافی نزد داوطلب برای اجرای این قرارداد (دسترسی به اعتبارات (قرضه) و سایر منابع مالی قابل دسترس)، که بدون شمولیت پیش پرداخت قابل اجرا تحت این قرارداد بشتر از سایر تعدات مالی داوطلب برای سایر قرارداد ها و آفر های ارائه شده باشد.</p> <p>9- معلومات در مورد دعاوی در جریان و یا اختتام یافته در پنج سال اخیر که داوطلب در آن دخیل بوده باشد بشمول طرفین دعوی، مبلغ تحت منازعه و احکام صادره در مورد.</p> <p>10- معلومات در مورد اعطای قرارداد فرعی )</p>	
<p>فیصدی مجاز واگذاری به قراردادی فرعی: قراردادی می تواند الی 20 فیصد قیمت مجموعی قرارداد به قرار دادی فرعی واگذار نماید.</p>	<p>ماده 5.3<sup>7</sup> جزء 10 دستورالعمل برای داوطلبان</p>
<p>11- در صورت ورود تعدیل در اهلیت لازم مطالبه شده از داوطلبان که مندرج بند 4 ماده 5 دستور العمل برای داوطلبان میباشد؛</p> <p>12- آفر شامل معلومات مندرج بند 3 ماده 5 این دستور العمل برای هر شریک مشترک باشد؛</p> <p>13- آفر بمنظور الزامیت قانونی آن توسط تمام شرکا مهر و امضا شده باشد؛</p> <p>14- تمامی شرکا بصورت مشترک مسؤل تطبیق قرارداد مطابق شرایط آن می باشند؛</p> <p>15- یکی از شرکا منحیث شریک اصلی معرفی گردیده و مسؤل قبول مسؤلیت ها و پذیرش رهنمود ها به نمایندگی از سایر شرکا می باشد؛</p> <p>16- اجرای قرارداد بشمول پرداخت با شریک اصلی صورت میگیرد</p> <p>17- نقل موافقتنامه شرکت مشترک که توسط شرکا امضا گردیده است</p>	<p>ماده 5.4 دستورالعمل برای داوطلبان</p>

7 اعطای قراردادی فرعی در روشنی ماده 5.3<sup>7</sup> و ششم قانون تدارکات و حکم یکم و پنجم طرزالعمل تدارکات صورت می گیرد.

پروژه بلند نمودن کابوهای اطراف وزارت 98/279/NCB/PD/MAIL

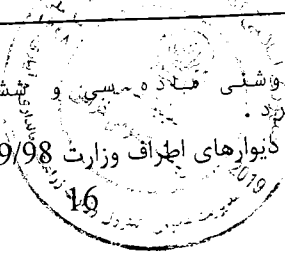

27/13

شرطنامه معیاری تدارکات امور ساختمانی کوچک - اداره تدارکات ملی

<p>18- مجموع ارقام اهلیت شرکا 100 فیصد معیار اهلیت را تکمیل نماید. هر شریک باید حد اقل (25) فیصد و شریک اصلی حد اقل (40) فیصد معیارهای اهلیت را تکمیل نماید. عدم تکمیل شرط بالا منجر به رد آفر شرکت مشترک می گردد</p> <p>19- تضمین آفر یا اظهارنامه تضمین آفر باید بنام داوطلب مشترک (JV) باشد.</p>													
<p>در صورت تعدیل معیارات اهلیت مندرج بند 5 ماده 5 دستور العمل برای داوطلبان قابل تعدیل نمی باشد</p>	<p>ماده 5.5 دستورالعمل برای داوطلبان</p>												
<p>حد اقل لازم حجم معاملات امور ساختمانی اجرا شده دو سال داوطلب در خلال از پنج سال اخیر مطابق حکم پنجم طرزالعمل تدارکات افغانستان قابل تطبیق نمی باشد.</p>	<p>ماده 5.5 جزء 1 دستورالعمل برای داوطلبان</p>												
<p>حد اقل لازم تجربه مشابه منحیث قراردادی اصلی در امور ساختمانی با اندازه، ماهیت، پیچیدگی و مشخصات تخنیکی در خلال (10) سال مطابق حکم پنجم طرزالعمل تدارکات افغانستان قابل تطبیق نمی باشد.</p>	<p>ماده 5.5 جزء 2 دستورالعمل برای داوطلبان</p>												
<p>تجهیزات ضروری که توسط داوطلب تهیه میگردد طور ذیل می باشد. لوازم رنگمالی، خوازه، لوازم بنایی، میکسر و ویبراتور. نوت: در صورت تجهیزات فوق الذکر ملکیت شخصی شرکت باشد اسناد خریداری و در صورت کرایه گیری قرار داد کرایه گیری که در آن: ادرس، ادرس الکترونیکی و شماره تماس شرکت کرایه دهنده درج گردیده شده باشد را توام با آفر خویش ارائه نماید.</p>	<p>ماده 5.5 جزء 3 دستورالعمل برای داوطلبان</p>												
<p>داشتن مدیر پروژه با (5) سال تجربه کاری در امور ساختمانی با ماهیت مشابه بشمول حد اقل (3) سال تجربه کاری منحیث مدیر پروژه و کارمندان کلیدی متباقی حد اقل 3 سال تجربه کاری</p>	<p>ماده 5.5 جزء 4 دستورالعمل برای داوطلبان</p>												
<table border="1"> <tr> <td data-bbox="109 1568 548 1661"></td> <td data-bbox="548 1568 752 1661">1</td> <td data-bbox="752 1568 1121 1661">مدیر پروژه</td> <td data-bbox="1121 1568 1403 1661">1</td> </tr> <tr> <td data-bbox="109 1661 548 1754"></td> <td data-bbox="548 1661 752 1754">1</td> <td data-bbox="752 1661 1121 1754">انجنیر ساحه</td> <td data-bbox="1121 1661 1403 1754">2</td> </tr> <tr> <td data-bbox="109 1754 548 1870"></td> <td data-bbox="548 1754 752 1870">1</td> <td data-bbox="752 1754 1121 1870">انجنیر سروی</td> <td data-bbox="1121 1754 1403 1870">3</td> </tr> </table>		1	مدیر پروژه	1		1	انجنیر ساحه	2		1	انجنیر سروی	3	
	1	مدیر پروژه	1										
	1	انجنیر ساحه	2										
	1	انجنیر سروی	3										
<p>مبلغ حد اقل دارائی های سیال (نقدی) یا انواع اعتبارات (قرضه)، خالص سایر تعهدات داوطلب 950,000.00 نو صد و پنجاه هزار افغانی از تاریخ نشر اعلان الی روز آفرگشای در یکی از تاریخها در صورت حساب بانکی شرکت (ستمنت بانکی) ارائه نماید، تصدیها و شرکت های دولتی از ارائه اسناد توانمندی مالی معاف میباشند.</p>	<p>ماده 5.5 جزء 5 دستورالعمل برای داوطلبان</p>												

<p>ب. مندرجات شرطنامه</p> <p>جهت دریافت توضیح در مورد این شرطنامه، به آدرس و معلومات ارتباطی ذیل مراجعه گردد:</p> <p><b>توجه: محمدالله "ساحل"</b>  <b>رئیس تهیه و تدارکات</b>          آدرس: ریاست تهیه و تدارکات، وزارت زراعت، آبیاری و مالداري - جمال مینه چهاراهی          کارته سخی، کابل - افغانستان          موبایل: 0766647451  <u>Mohammdullah.sahil@mail.gov.af</u>          کاپی به:          میر محمد مونس "حسینی"          آمر تدارکات امور ساختمانی          ایمیل آدرس: <u>monis.hossaini@mail.gov.af</u>          موبایل: 0782024444          نوت: طبق حکم 30 طرز العمل تدارکات، داوطلبان می توانند 10 روز تقویمی قبل از تسلیمی افرها، توضیحات خویش را طور کتبی ارائه کنند.</p>	<p>ماده 10.1 دستورالعمل برای داوطلبان</p>
<p>جلسه قبل از داوطلبی:</p> <p>ساعت 10.00 قبل از ظهر مورخ 1398/04/05 در تعمیر عقب منابع بشری، منزل دوم، آمریت تدارکات امور ساختمانی، اتاق جلسات ریاست تهیه و تدارکات، وزارت زراعت، آبیاری و مالداري، جمال مینه کارته سخی، کابل، افغانستان.</p>	<p>ماده 10.2 دستورالعمل برای داوطلبان</p>
<p>ج. تهیه افرها</p>	
<p>آفر به یکی از زبان های دری یا پشتو ارائه میگردد.</p>	<p>ماده 12.1 دستورالعمل برای داوطلبان</p>
<p>داوطلب باید همراه با آفر خویش اسناد اضافی ذیل را ارائه نماید:</p> <p>(1) آفر در فورمه ایکه در قسمت سوم نشان داده شده است؛          (2) تضمین آفر، یا اظهارنامه تضمین آفر، درمطابقت با ماده 10 دستورالعمل برای داوطلبان، در صورت لزوم؛          (3) بل قیمت گذاری شده احجام کار          (4) فورمه ظرفیت کاری و اسناد؛          (5) فورمه معلومات اهلیت داوطلبان          (6) جواز با اعتبار شرکت ساختمانی، توانایی مالی، احجام کاری، و هرنوع معلومات و مواد دیگری که لازم است توسط داوطلبان تکمیل، بطور دقیق خانه پری، بعد از مهر و امضاء در اوراق متذکره ارائه گردد.</p>	<p>ماده 13 جزء 6 دستورالعمل برای داوطلبان</p>

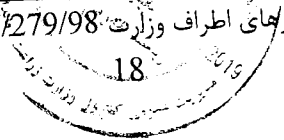

27/2



شرطنامه معیاری تدارکات امور ساختمانی کوچک - اداره تدارکات ملی

<p>(7) تعهد نامه امضاء شده مبنی بر اینکه داوطلب از پرداخت دیون عاجز نبوده و در حالت ورشکستگی و انحلال قرار نداشته .</p> <p>(8) تعهد نامه امضاء شده توسط داوطلب مبنی بر نداشتن تضاد منافع</p> <p>(9) تعهد نامه امضاء شده توسط داوطلب مبنی عدم محکومیت بالاثر تخلف در تجارت در خلال دو سال قبل از اشتراک داوطلبی.</p> <p>(10) تعهد نامه امضاء شده توسط داوطلب مبنی بر اینکه موصوف و یا ویکی از کارمندان و مدیران مربوط وی مطابق ماده 49 قانون تدارکات از داوطلبی محروم نگردیده است.</p>	
<p>قیم قرارداد قابل تعدیل نیست.</p>	<p>ماده 14.4 دستورالعمل برای داوطلبان</p>
<p>اسعار واحد پول افغانی می باشد.</p>	<p>ماده 15.1 دستورالعمل برای داوطلبان</p>
<p>منبع نرخ تبادل اسعار / نرخ فروش دافغانستان بانک در روز آفرگشایی / می باشد.</p>	<p>ماده 15.2 دستورالعمل برای داوطلبان</p>
<p>میعاد اعتبار آفر (90 نود روز) می باشد.</p>	<p>ماده 16.1 دستورالعمل برای داوطلبان</p>
<p>آفر شامل "تضمین آفر با استفاده از فورمه تضمین آفر شامل قسمت 9 فورمه های قرارداد و تضمینات صادر شده باشد". مبلغ تضمین آفر مبلغ 100,000.00 یک صد هزار افغانی به صورت ضمانت بانکی / می باشد، تصدی ها و شرکت های دولتی از ارائه تضمین آفر معاف میباشند. ضمانت بانکی باید مدت 28 روز بیشتر از مدت اعتبار آفر باشد، یعنی مدت 118 روز بعد از تاریخ بازگشایی آفرها قابل اعتبار می باشد.</p> <p>نوت: تضمین آفر در نسخه اصلی تسلیم داده شود، کاپی و سکن آن قابل قبول نیست.</p>	<p>ماده 17.2 دستورالعمل برای داوطلبان</p>
<p>آفر های بدیل "قابل قبول نیست" .</p>	<p>ماده 18.1 دستورالعمل برای داوطلبان</p>
<p>تعداد کاپی های آفر که تسلیم میگردند یک اصل کامل میباشد.</p>	<p>ماده 19.1 دستورالعمل برای داوطلبان</p>
<p>ج. تسلیمی آفر ها</p>	
<p>ارائه آفر ها بصورت الکترونیکی و پستی "قابل قبول نیست"</p>	<p>ماده 20.1 دستورالعمل برای داوطلبان</p>

شرطنامه معیاری تدارکات امور ساختمانی کوچک - اداره تدارکات ملی

ماده 20.2 جزء 1 دستورالعمل برای داوطلبان	صرف به مقاصد ارائه آفر، آدرس اداره عبارت است از: تعمیر عقب منابع بشری، منزل دوم، آمریت تدارکات امور ساختمانی، اتاق جلسات ریاست تهیه و تدارکات، وزارت زراعت، آبیاری و مالداري، جمال مینه کارته سخی، کابل، افغانستان.
ماده 20.2 جزء 2 دستورالعمل برای داوطلبان	نام و نمبر تشخیصیه قرارداد در ماده 1.1 دستورالعمل برای داوطلبان در صفحه معلومات داوطلبی فوق ذکر شده است.
ماده 20.2 جزء 3 دستورالعمل برای داوطلبان	پاکت آفر حاوی هشدار اینکه قبل از ساعت 10:00 قبل از ظهر مورخ 16 سرطان سال 1398 باز نگردد.
ماده 21.1 دستورالعمل برای داوطلبان	ضرب الاجل برای تسلیمی آفرها: ساعت 9:45 قبل از ظهر، روز سه شنبه مورخ 16 سرطان سال 1398 میباشد. در صورتیکه این روز رخصتی عمومی بوده و یا رخصتی عمومی اعلان شود، ضرب الاجل برای تسلیمی آفرها روز بعد در همین ساعت خواهد بود.
ماده 23.3 دستورالعمل برای داوطلبان	داوطلبان می توانند قبل از ختم ضرب الاجل برای تسلیمی آفرها با دادن یک اطلاعیه کتبی از آفرهای (اسناد داوطلبی) خود انصراف ویا آنرا تعویض ویا تعدیل نمایند.
<b>د. آفر گشایی و ارزیابی</b>	
ماده 24.1 دستورالعمل برای داوطلبان	آفر گشایی در آدرس ذیل دایر خواهد شد: آدرس: تعمیر عقب منابع بشری، منزل دوم، آمریت تدارکات امور ساختمانی، اتاق جلسات ریاست تهیه و تدارکات، وزارت زراعت، آبیاری و مالداري، جمال مینه کارته سخی، کابل، افغانستان. تاریخ و زمان: ساعت 10:00 قبل از ظهر روز سه شنبه مورخ 16 سرطان 1398 به وقت کابل در صورتیکه این روز رخصتی عمومی بوده و یا رخصتی عمومی اعلان شود، آفر گشایی روز بعد در همین ساعت تدویر میابد.
ماده 31.1 دستورالعمل برای داوطلبان	ترجیح تدارکات از منابع داخلی مطابق حکم چهارم طرز العمل تدارکات تطبیق می گردد.

279/98

شرطنامه معیاری تدارکات امور ساختمانی کوچک - اداره تدارکات ملی

<p>به تاسی از ماده هفتم قانون تدارکات، ادارات تدارکاتی مکلف اند، جهت تشویق و حمایت از سرمایه گذاری و تولیدات داخل، موارد حد اعظمی مقدار ترجیح تولیدات داخل را طور ذیل در پروسه های تدارکاتی خویش، عملی نمایند:</p> <p>1. تولیدات داخلی در مقایسه تولیدات خارجی؛ (25) فیصد؛</p> <p>2. شرکت های داخلی و شرکت های خارجی مقیم افغانستان در مقایسه شرکت های خارجی غیر مقیم (10) فیصد؛</p> <p>3. شرکت های خارجی که شرکای داخلی (<i>Joint Venture</i>) دارند و یا متعهد به داشتن قراردادی فرعی داخلی می باشند، در مقایسه سایر شرکت های خارجی (5) فیصد</p> <p>4. داوطلب داخلی زن در مقایسه با داوطلب داخلی و داوطلب خارجی مقیم افغانستان (5) فیصد</p>	
<b>هـ اعطا عقد قرارداد</b>	
<p>تضمین اجرای قابل قبول اداره، تضمین بانکی می باشد.</p> <p>{تضمین بانکی مطابق قسمت 9 فورمه های قرارداد و غیر مشروط می باشد. تضمین اجرا (5) فیصد قیمت قرارداد می باشد، تصدی ها و شرکت های دولتی حین عقد قرارداد با ادارات دولتی از تضمین اجرا معاف میباشند.</p>	<p>ماده 35.1 دستورالعمل برای داوطلبان</p>
<p>پیش پرداخت (10) فیصد مجموع قیمت قرارداد) در بدل تضمین پیش پرداخت.</p>	<p>ماده 36.1 دستورالعمل برای داوطلبان</p>
<p>اعتراضات به آدرس ذیل ارسال شده می تواند:</p> <p>محمدالله "ساحل" رئیس تهیه و تدارکات ریاست تهیه و تدارکات منزل اول، وزارت زراعت، آبیاری و مالداري، جمال مینه، چهاراهی کارته سخی</p> <p>در صورت عدم ارائه پاسخ توسط اداره در خلال مدت (7) روز و یا عدم قناعت داوطلب معترض به پاسخ اداره، داوطلب می تواند درخواست های تجدید نظر را به اداره تدارکات ملی ارسال دارد.</p>	<p>ماده 38.1 دستورالعمل برای داوطلبان</p>

قسمت سوم: فورمه ها

فورمه های داوطلبی

شماره فورمه	عنوان فورمه
فورمه امور ساختمانی کوچک/01	فورمه تسلیمی آفر
فورمه امور ساختمانی کوچک/02	فورمه معلومات اهلیت داوطلب
فورمه امور ساختمانی کوچک/03	فورمه نامه قبولی آفر

پروژه بلند نمودن دیوارهای اطراف وزارت 279/98 MAIL/PD/NCB/W/



2790

شرطنامه معیاری تدارکات امور ساختمانی کوچک - اداره تدارکات ملی

فورمه تسلیمی آفر

فورمه امور ساختمانی کوچک/01

داوطلب این فورمه را خانه پری و همراه با آفر خویش تسلیم می نماید.

اداره: { وزارت زراعت، آبیاری و مالداري }

شماره داوطلبی: MAIL/PD/NCB/W/279/98

عنوان تدارکات: پروژه بلند نمودن دیوارهای اطراف وزارت میان که در زیر این فورمه امضا نموده ایم، اظهارمینمائیم اینکه:

ما شرطنامه را دقیق مطالعه کردیم و هیچ ملاحظه یی در قسمت آن بشمول ضمیمه شماره: { شماره و تاریخ صدور ضمیمه در صورت لزوم درج گردد } نداشته و پیشنهاد اجرای { عنوان و نمبر تشخیصیه قرارداد درج گردد } در مطابقت به شرایط عمومی قرارداد به قیمت مجموعی آفر ما به استثنای هرگونه تخفیفات پیشنهاد شده در ذیل عبارت است از: { قیمت مجموعی آفر به حروف و ارقام، بیانگر مبالغ مختلف و اسعارهای مربوطه درج گردد } می باشد.

1. تخفیفات پیشنهاد شده: در صورتیکه آفر ما قبول شود، تخفیفات ذیل قابل اجرا خواهد بود:

(1) قیمت مجموعی تخفیفات به حروف: .....

(2) قیمت مجموعی تخفیفات به ارقام: ..... { هر تخفیف پیشنهاد شده و اقلام مشخص شده بل احجام کار را که قابل اجرا است، با جزئیات آن مشخص کنید }؛

ما جهت اجرای این قرارداد، مبلغ { مبلغ و فیصدی به ارقام و حروف درج گردد } را منحصراً پیش پرداخت درخواست می نمائیم.

ما میدانیم که اداره مکلف به قبولی آفر دارای نازلترین قیمت ارائه شده و یا هر آفر دریافت شده دیگر نیست.

ما بدینوسیله تصدیق می داریم که این آفر در مطابقت با معیاد اعتبار و در صورت لزوم تضمین آفر یا اظهار نامه تضمین آفر مندرج صفحه معلومات داوطلبی می باشد.

آفر ما برای معیاد مشخص در بند 1 ماده 16 دستورالعمل برای داوطلبان، سر از تاریخ ضرب الاجل تسلیمی آفرها در مطابقت با بند 1 ماده 21 دستورالعمل برای داوطلبان اعتبار داشته و در هر زمان قبل از ختم تاریخ اعتبار آن بالای ما الزامی و قابل قبول بوده میتواند؛ هرگاه آفر ما قبول شود، ما تعهد میسپاریم که تضمین اجراء را در مطابقت با بند 1 ماده 35 دستورالعمل برای داوطلبان، بخاطر اجرای بموقع قرارداد فراهم می نمائیم؛

ما بشمول هر قراردادی فرعی یا اکمال کننده های هر بخش این قرارداد، دارای تابعیت کشور واجد شرایط مطابق بند 1 ماده 4 دستورالعمل برای داوطلبان می باشیم.

ما هیچ گونه تضاد منافع مطابق بند 2 ماده 4 دستورالعمل برای داوطلبان، نداریم.

ما بشمول قراردادیان فرعی یا اکمال کننده ها برای هر بخش این قرارداد در جمهوری اسلامی افغانستان مطابق به بند های 3 و 4 ماده 4 دستورالعمل برای داوطلبان، محروم شناخته نشده ایم.

شرطنامه معیاری تدارکات امور ساختمانی کوچک - اداره تدارکات ملی

نام : (نام شخص درج گردد)

وظیفه: (وظیفه درج گردد)

امضاء:

تاریخ:

پروژه بلند نمودن دیوارهای اطراف وزارت 279/98 MAIL/PD/NCB/W/

24

2799

فورمه معلومات اهلیت داوطلب

فورمه امور ساختمانی کوچک/02

این فورمه توسط داوطلب خانه پری و جهت ارزیابی اهلیت و یا تصدیق ارزیابی قبلی اهلیت در مطابقت به ماده 5 دستور العمل برای داوطلبان استفاده میگردد. این معلومات در قرارداد درج نمیگردد. در صورت ضرورت داوطلب می تواند در جدول های موجود ردیف ها و ستون های اضافی علاوه و صفحات اضافی ضمیمه گردد. در صورت استفاده این فورمه جهت تصدیق ارزیابی قبلی اهلیت، داوطلب باید صرف معلومات تجدید شده را درج نماید.

1. داوطلب یا داوطلب مشترک (JV)

1.1 حالت حقوقی داوطلب: {یک کاپی سند حالت حقوقی ضمیمه گردد}

محل ثبت: {محل ثبت درج گردد}

آدرش تجارتنی: {محل اصلی تجارت درج گردد}

صلاحیت نامه امضا کننده آفر: {یک کاپی صلاحیت نامه ضمیمه گردد}

1.2 حجم معاملات ساختمانی اجرا شده در جریان {تعداد مطابق به جزء 1 بند 5 ماده 5 صفحه معلومات داوطلبی درج گردد} سال گذشته، به مبلغ {مبلغ به واحد پول افغانی درج گردد} می باشد.

1.3 تعداد قرارداد امور ساختمانی با ماهیت و مبلغ مشابه اجرا شده منحصی قراردادی اصلی در جریان {تعداد مطابق به جزء 2 بند 5 ماده 5 صفحه معلومات داوطلبی درج گردد} سال گذشته: {جدول زیر خانه پری گردد، در صورت لزوم ردیف علاوه گردد} می باشد.

نام پرو ه و کشور	نام طرف قرارداد و شخص ا تباطی	ن عیت امور ساختمان تکمیل شده و سال تکمیل آن	ارزش مجموعی قرارداد
{معلومات درج گردد}	{معلومات درج گردد}	{معلومات درج گردد}	{معلومات درج گردد}

1.4 تجهیزات عمده پیشنهاد شده داوطلب جهت انجام کار امور ساختمان {جهت تکمیل جدول ذیل به جزء 3 بند 5 ماده 5 دستور برای داوطلبان مراجعه گردیده و تمام معلومات درخواست شده درج این جدول گردد. در صورت لزوم ردیف اضافی علاوه گردد} می باشد.

شرطنامه معیاری تدارکات امور ساختمانی کوچک - اداره تدارکات ملی

نام تجهیزات	تشریح تجهیزات بشمول تاریخ ساخت و مدت کارایی)	حالت تجهیزات (جدید، خوب، کهنه، و تعداد قابل دس رس)	ملکیت، کرایه، و یا خرید با ذکر طرف های مقابل کر یه و خرید
{معلومات درج گردد}	{معلومات درج گردد}	{معلومات درج گردد}	{معلومات درج گردد}

1.5 اهلیت و تجارب کارمندان کلیدی جهت اداره و اجرای قرارداد (جدول ذیل با اضافه نمودن ردیف ها در صورت ضرورت، تکمیل گردد. معلومات بیوگرافیک ضمیمه گردیده و نیز به جزء 4 بند 5 ماده 5 دستور العمل برای داوطلبان و بند 1 ماده 9 شرایط عمومی قرارداد، مراجعه گردد) می باشد.

وظیفه	نام	تعداد سالهای تجربه کاری (عمومی)	سالهای تجربه کاری در این وظیفه
{معلومات درج گردد}	{معلومات درج گردد}	{معلومات درج گردد}	{معلومات درج گردد}

1.6 قراردادیان فرعی و شرکت های مربوط: (جدول ذیل با اضافه نمودن ردیف ها در صورت ضرورت، و نیز با مراجعه به ماده 7 شرایط عمومی قرارداد، تکمیل گردد) می باشند.

وظیفه	نام	تعداد سالهای تجربه کاری (عمومی)	سالهای تجربه کاری در این وظیفه
{معلومات درج گردد}	{معلومات درج گردد}	{معلومات درج گردد}	{معلومات درج گردد}

1.7 گزارش تفتیش (تعداد به ارقام و حروف درج گردد) سال گذشته، بیلانس شیت و بیانیه مفاد و ضرر تأیید شده توسط مفتش مستقل (لست و کاپی ها ضمیمه گردد).

1.8 شواهد دسترسی به منابع مالی جهت تکمیل نمودن معیار اهلیت: دارائی سیال (نقدی)، دسترسی به انواع اعتبارات (قرضه) و سایر اسناد منابع مالی (فهرست آن ترتیب و کاپی های اسناد حمایتی ضمیمه گردد) می باشد. داوطلب مکلف است لت تعهدات مالی برای سایر قرارداد ها و آفر های ارائه شده را نیز ارائه نماید.

1.9 بمنظور تثبیت صحت و سقم مدارک منابع مالی، به بانک های ذیل تماس گرفته می شود: (نام، آدرس، شماره تلفون و فکس بانک درج گردد)

1.10 معلومات در مور دعوی حقوقی جاری مرتبط به داوطلب: (جدول ذیل با اضافه نمودن ردیف در صورت ضرورت، تکمیل گردد)

طرف های دیگر	دلیل منازعه	مبلغ من زعه
{معلومات درج گردد}	{معلومات درج گردد}	{معلومات درج گردد}

پروژه بلند نمودن دیوارهای اطراف وزارت 26 MAIL/PD/NCB/W/279/98

2788



## شرطنامه معیاری تدارکات امور ساختمانی کوچک - اداره تدارکات ملی

1.11 پروگرام، روش کار، و تقسیم اوقات کار پیشنهاد شده: (فهرست ترتیب گردد)

توضیحات، نقشه ها، و چارت ها مورد نیاز جهت تکمیل نمودن معیار شرطنامه: (فهرست ترتیب گردد)

### 2. شرکت مشترک (JV)

2.1 معلومات مندرج فهرست 1.1 الی 1.10 فوق برای هر شریک شرکت مشترک ارائه گردد.

2.2 معلومات مندرج 1.11 برای شرکت مشترک ارائه گردد.

2.3 صلاحیت نامه که صلاحیت امضای آفر از جانب شرکت مشترک را ارائه میدارد، ضمیمه گردد.

2.4 موافقتنامه شرکای شرکت مشترک که بالای تمام شرکا الزامیت قانونی داشته باشد و نشان دهنده موارد ذیل باشد ضمیمه گردد:

(1) تمام شرکا بصورت مشترک و انفرادی در اجرای این قرارداد در مطابقت به شرایط قرارداد، مسؤول می باشند.

(2) یکی از شرکا منحیث شریک اصلی نامیده شده و مسؤول قبول مسؤلیت ها و پذیرش رهنمود ها به نمایندگی از سایر شرکا می باشد؛

(3) تطبیق تمام قرارداد بشمول پرداخت ها به شریک اصلی صورت میگیرد.

### 3. نیازمندیهای اضافی

3.1 داوطلبان باید معلومات اضافی مورد نیاز مندرج صفحه معلومات داوطلبی را ارائه نماید.

نام : (نام شخص درج گردد)

وظیفه: (وظیفه درج گردد)

امضاء:

تاریخ:

شرطنامه معیاری تدارکات امور ساختمانی کوچک - اداره تدارکات ملی

فورم نامه قبولی آفر<sup>9</sup>

فورمه امور ساختمانی کوچک/03

شماره: (شماره صدور این نامه را درج نمایید)

تاریخ: (تاریخ صدور این نامه را درج نمایید)

از: (نام اداره تدارکاتی را درج نمایید)

آدرس: (آدرس اداره تدارکاتی را درج نمایید)

به: (نام داوطلب برنده و شماره جواز فعالیت وی را ذکر نمایید)

آدرس: (آدرس داوطلب برنده را درج نمایید)

این نامه قبولی آفر به تأسی از ماده بیست و سوم قانون تدارکات و حکم هشتاد و پنجم طرز العمل تدارکات صادر و بموجب آن اطلاع داده میشود که آفر ارائه شده مؤرخ (تاریخ را به ترتیب روز، ماه و سال بنویسید) شما برای تدارک (نام پروژه یا قرارداد را بنویسید)، به قیمت قطعی مجموعی مبلغ (مبلغ را به ارقام و حروف بنویسید)، طوریکه درمطابقت با دستورالعمل برای داوطلبان مندرج شرطنامه مربوطه، تدقیق و تصحیح شده است توسط این اداره قبول گردیده است.

لذا از شما تقاضا میگردد الی مدت ده (10) روز تقویمی از تاریخ صدور این نامه، در مطابقت به مواد فوق الذکر قانون و طرز العمل تدارکات و مواد بیست و هشتم قانون و حکم هفتاد و هشتم طرز العمل، تضمین اجرای قرارداد را طوریکه در شرطنامه مربوطه درج و در ذیل تذکر گردیده، به اداره تسلیم نمایید، در غیر آن در مطابقت به ماده بیست و نهم قانون تدارکات، تضمین آفر شما قابل استرداد نخواهد بود. معلومات مزید در جدول ذیل درج می باشد:

مشخصات تدارکات/ قرارداد: (نام و مشخصات خلص تدارکات/ قرارداد را درج نمایید)
شماره تشخیصیه تدارکات: (شماره قرارداد مربوطه را درج نمایید)
قیمت مجموعی قرارداد: (قیمت مجموعی قرارداد را به ارقام و حروف درج نمایید)
نوعیت تضمین اجرای قرارداد: (نوعیت تضمین اجرای قرارداد را که در شرطنامه درج گردیده است را بنویسید)
مقدار تضمین اجرای قرارداد: (مبلغ تضمین اجرای قرارداد را به ارقام و حروف درج نمایید)
زمان عقد قرارداد: (تاریخ و ساعت عقد قرارداد را بنویسید)
مکان عقد قرارداد: (محل عقد قرارداد را بنویسید)

همچنین غرض مطالعه و مزید معلومات شما، مسوده موافقتنامه قرارداد ضمیمه این نامه به شما ارسال گردید.

نام و تخلص:

وظیفه:

امضاء و تاریخ<sup>10</sup>

<sup>9</sup> طبق فقره (1) حکم هشتاد و پنجم طرز العمل تدارکات؛ اداره ممکن است، بعد از ختم میعاد اطلاعیه تصمیم اعطای قرارداد و یا رسیدگی به اعتراضات داوطلبان، در صورتیکه قرارداد در حیطه صلاحیت امر اعطای مربوطه باشد، نامه قبولی آفر را به داوطلب برنده منظوری این کمیسیون، نامه قبولی آفر را در حیطه صلاحیت کمیسیون تدارکات ملی باشد. بعد از این نامه، باید توسط شخصیکه شرطنامه را و یا ضمایم را امضاء نموده است، امضا شود.  
<sup>10</sup> این نامه منحنی یادداشت های تدارکاتی حفظ میگردد.

2787

## شرطنامه معیاری تدارکات امور ساختمانی کوچک - اداره تدارکات ملی

### قسمت چهارم: شرایط عمومی قرارداد

شرایط عمومی قرارداد، شرایط خاص قرارداد و سایر اسناد لست شده ذیل یک سند مکمل بوده و بیانگر حقوق و مکلفیت های طرفین قرارداد می باشد.  
این شرایط عمومی در قرارداد های فی واحد (admeasurements) استفاده گردیده و با ورود تغییرات مندرج پا ورقی ها در قرارداد های با بالمقطع نیز استفاده میگردد.

#### الف: عمومیات

ماده 1- تعاریفات

- 1- اصطلاحات تعریف شده به صورت درشت تحریر گردیده اند:
- 1- بل احجام کار: احجام کار قیمت گذاری شده که شامل آفر می باشند.
- 2- حوادث قابل جبران: حوادث که در ماده 44 شرایط عمومی قرارداد تعریف گردیده اند.
- 3- تاریخ تکمیل: تاریخ تکمیل امور ساختمانی تصدیق شده توسط مدیر پروژه در مطابقت به بند 1 ماده 55 شرایط عمومی قرارداد.
- 4- قرارداد: موافقتنامه کتبی میان اداره و قراردادی جهت اجرا، تکمیل و حفظ و مراقبت امور ساختمان است. قرارداد شامل اسناد مندرج بند 2 ماده 3 شرایط عمومی قرارداد می باشد.
- 5- قراردادی: شخص یا شرکتی که آفر وی برای انجام امور ساختمانی توسط اداره قبول گردیده باشد.
- 6- آفر قراردادی: آفر مکمل که توسط داوطلب برنده به اداره تسلیم گردیده است.
- 7- قیمت قرارداد: قیمت مندرج نامه قبولی آفر بشمول تعدیلات بعدی وارده مطابق قرارداد می باشد.
- 8- روز: روز تقویمی می باشند.
- 9- مزد کار: کار که در مقابل آن به قراردادی به اساس کار، مواد خام، تاسیسات به اضافه فیصدی موافقه شده مصارف غیر مستقیم و مفاد پرداخت میگردد.
- 10- نواقص: قسمت از کار که مطابق شرایط قرارداد تکمیل نشده باشد.
- 11- سند تصدیق رفع نواقص: تصدیقنامه است که بعد از اصلاح نواقص توسط مدیر پروژه به قراردادی صادر میگردد.
- 12- میعاد رفع نواقص: میعاد قابل محاسبه از تاریخ تکمیل قرارداد که در بند 1 ماده 35 شرایط خاص قرارداد از آن تذکر رفته است.
- 13- نقشه ها: در برگیرنده محاسبات و معلومات ارائه شده و تأیید شده توسط مدیر پروژه بمنظور اجرای قرارداد می باشد.
- 14- اداره: طرف قرارداد مشخص شده در شرایط خاص قرارداد می باشد.
- 15- تجهیزات: ماشین آلات و وسایط نقلیه که جهت اجرای امور ساختمانی، بصورت موقت در ساحه کار فراهم میگرددند.

شرطنامه معیاری تدارکات امور ساختمانی کوچک - اداره تدارکات ملی

<p>16- قیمت ابتدایی قرارداد: قیمت قرارداد که در نامه قبولی آفر درج می باشد.</p> <p>17- تاریخ تخمینی تکمیل: تاریخ تخمینی که قراردادی امور ساختمان را تکمیل می نماید. تاریخ تخمینی تکمیل مندرج شرایط خاص قرارداد می باشد. این تاریخ صرف با صدور دستور تمدید میعاد یا تسریع توسط مدیر پروژه تغییر نموده می تواند.</p> <p>18- مواد خام: تمام مواد بشمول مواد مصرفی که توسط قراردادی جهت اجرای امور ساختمانی، استفاده میگردد.</p> <p>19- تأسیسات: منضات امور ساختمانی که دارائی عملکرد میخانیکی، برقی، کیمیاوی، یا بیولوژیکی باشد.</p> <p>20- مدیر پروژه: شخص که نام وی در شرایط خاص قرارداد تذکر رفته یا شخص با صلاحیت که توسط اداره به عوض مدیر پروژه به قراردادی معرفی گردیده باشد و مسؤلیت نظارت و مدیریت قرارداد امور ساختمانی را دارا باشد.</p> <p>21- SCC: به معنی شرایط خاص قرارداد است.</p> <p>22- ساحه کار: ساحه مشخص شده شرایط خاص قرارداد می باشد.</p> <p>23- گزارش بررسی ساحه: شامل شرطنامه بوده گزارش واقع بینانه و مشرح در مورد وضعیت سطح و سطح فرعی ساحه می باشد.</p> <p>24- مشخصات: مشخصات امور ساختمانی شامل در قرارداد و تغییرات و اضافات وارده یا تأیید شده توسط مدیر پروژه می باشد.</p> <p>25- تاریخ آغاز کار: تاریخ آغاز امور ساختمان مندرج شرایط خاص قرارداد، تاریخ که قراردادی کار امور ساختمان را آغاز می نماید این تاریخ لزوماً مصادف به تاریخ تسلیمی ساحه نمی باشد.</p> <p>26- قراردادی فرعی: شخص یا شرکت که با قراردادی جهت اجرای بخش از امور ساختمانی قرارداد داشته که در برگیرنده امور ساختمانی در ساحه نیز می باشد.</p> <p>27- ساختمان های مؤقت: ساختمان دیزاین شده، ساخته شده، نصب شده و یا دور شده توسط قراردادی که برای اجرای امور ساختمانی و یا نصب آن ضروری می باشد.</p> <p>28- تعدیل: امر مدیر پروژه مبنی بر تغییر در امور ساختمانی می باشد.</p> <p>29- امور ساختمانی: شامل اعمار، اعمار مجدد، تخریب، ترمیم یا نو سازی یک عمارت، آماده ساختن ساحه، حفریات، نصب، مونتاژ، امور تزئیناتی و نیز خدمات ضمنی آن (برمه کاری، نقشه برداری، تصویر برداری، تحقیقات زلزله و خدمات مشابه و امثال آن) است که مطابق مندرج قرارداد، انجام می گردد، مشروط بر اینکه ارزش خدمات ضمنی از قیمت خود عمارت بیشتر نگردد.</p>	
<p>2.1 بمنظور تفسیر شرایط عمومی قرارداد، مفرد به عوض جمع و جمع به عوض مفرد بکار برده می شود. همچنان مؤنث معنی مذکر یا خنثی و یا بالعکس آن را افاده می نماید. عناوین فاقد اهمیت می باشند.</p>	<p>ماده 2- تفسیر</p>

پروژه بلند نمودن دیوارهای اطراف وزارت 279/98 MAIL/PD/NCB/W/



2796

شرطنامه معیاری تدارکات امور ساختمانی کوچک - اداره تدارکات ملی

<p>کلمات معانی عادی دارا می باشند، مگر اینکه بصورت مشخص تعریف گردیده باشند. مدیر پروژه به پرسش ها در مورد <b>شرایط عمومی قرارداد</b>، وضاحت ارائه می نماید.</p>	
<p>2.2 در صورت تذکر تکمیل کار امور ساختمان بشکل قسمت وار در <b>شرایط خاص قرارداد</b>، اشارات در شرایط عمومی قرارداد به امور ساختمانی، تاریخ تکمیل و تاریخ تخمینی تکمیل به هر قسمت امور ساختمانی (به استثنای اشاره به تاریخ تکمیل و تاریخ تخمینی تکمیل برای تمام کار امور ساختمان) قابل تطبیق می باشد.</p>	
<p>2.3 اسناد تشکیل دهنده قرارداد به ترتیب اولویت ذیل تفسیر میگردند:</p> <ol style="list-style-type: none"> <li>1- موافقتنامه؛</li> <li>2- نامه قبولی آفر؛</li> <li>3- آفر قراردادی؛</li> <li>4- شرایط خاص قرارداد؛</li> <li>5- شرایط عمومی قرارداد؛</li> <li>6- مشخصات تخنیکی؛</li> <li>7- نقشه ها؛</li> <li>8- بل احجام کاری؛ و</li> <li>9- سایر اسناد تشکیل دهنده قرارداد که در <b>شرایط خاص قرارداد</b> از آن تذکر رفته است.</li> </ol>	
<p>3.1 زبان و قانون نافذ بر قرارداد در <b>شرایط خاص قرارداد</b> بیان گردیده است.</p>	<p>ماده 3- زبان و قانون قرارداد</p>
<p>4.1 مدیر پروژه به نمایندگی از اداره، تصمیم در مسایل قرارداد میان اداره و قراردادی را اتخاذ می نماید. مگر اینکه طور دیگری در <b>شرایط خاص قرارداد</b> تذکر رفته باشد.</p>	<p>ماده 4- تصامیم مدیر پروژه</p>
<p>5.1 مدیر پروژه با صدور ابلاغیه به قراردادی، مسؤولیت ها و مکلفیت های خود را به شخص دیگری، محول یا مسؤولیت ها و مکلفیت های محول شده را فسخ می نماید.</p>	<p>ماده 5- واگذاری</p>
<p>6.1 هر گونه ارتباط بر قرار شده میان طرفها باید بصورت کتبی بوده و هرگونه ابلاغیه صرف در صورت تسلیمی قابل اجرا می باشد.</p>	<p>ماده 6- ارتباطات</p>
<p>7.1 قراردادی باید اداره را کتباً در مورد اعطای قراردادهای فرعی تحت این قرارداد، در صورتیکه قبلاً در آفر داوطلب مشخص نگردیده باشد اطلاع دهد. واگذاری بخشی قرارداد به قراردادی فرعی در روشنی ماده سی و ششم قانون تدارکات صورت میگیرد. اعطای قرارداد فرعی مکلفیت ها، وجایب و مسؤولیت های اکمال کننده تحت این قرارداد را متاثر نمی سازد.</p>	<p>ماده 7- عقد قرارداد های فرعی</p>
<p>7.2 در صورتیکه قرارداد الی 20 فیصد حجم قرارداد را بدون موافقه کتبی اداره و یا بیشتر از 20 فیصد حجم قرارداد را به قراردادی فرعی واگذار نموده باشد، این عمل نقض قانون تدارکات و تعهدات طرفین تلقی گردیده و تخطی در قرارداد محسوب میگردد. در این صورت قرارداد فسخ و تضمین اجرای قرارداد قابل استرداد نبوده و محرومیت قراردادی اصلی طی مراحل میگردد.</p>	

شرطنامه معیاری تدارکات امور ساختمانی کوچک - اداره تدارکات ملی

<p>8.1 قراردادی ساحه کار را با سایر قراردادیان، مقامات دولتی، ارائه کننده گان خدمات و اداره در میان تاریخ تقسیم اوقات کار آنان که در <b>شرایط خاص قرارداد</b> از آن تذکر رفته مشترکاً استفاده می نماید. قراردادی همچنان تسهیلات و خدمات را برای آنها طوریکه در تقسیم اوقات کار تذکر رفته فراهم می نماید. اداره میتواند جدول کاری قرار دادی های دیگر را تغییر داده و قراردادی اصلی را از موضوع مطلع سازد.</p>	<p>ماده 8- سایر قراردادی ها</p>
<p>9.1 قراردادی مکلف است کارمندان کلیدی مندرج <b>جدول کارمندان کلیدی</b>، یا کارمندان دیگری را که توسط مدیر پروژه تأیید گردیده، جهت انجام وظایف مندرج <b>جدول کارمندان کلیدی</b>، استخدام نماید. مدیر پروژه تعویض کارمندان کلیدی را تنها زمانی می پذیرد که شایستگی و توانایی آنها بطور قابل ملاحظه معادل یا بالاتر از کارمندان کلیدی مندرج <b>جدول کارمندان کلیدی</b> باشد.</p>	<p>ماده 9- کارمندان</p>
<p>9.2 مدیر پروژه می تواند درخواست اخراج کارمند قراردادی را با ارائه دلایل نماید. قراردادی اداره را از اخراج کارمند مذکور و عدم ارتباط وی با امور ساختمانی تحت این قرارداد در جریان (7) روز، اطمینان میدهد.</p>	
<p>10.2 اداره و قراردادی هر کدام مسئول جبران خساره خطرات مربوط خود طوریکه در قرارداد تذکر رفته است، می باشند.</p>	<p>ماده 10- خطرات به اداره و قراردادی</p>
<p>11.1 خطرات ذیل از آغاز کار امور ساختمان الی صدور سند تصدیقنامه رفع نواقص، مربوط به اداره می باشد:</p> <p>1- خطر صدمه شخصی، مرگ، یا خساره به ملکیت (به استثنای امور ساختمانی، تأسیسات، مواد خام، و تجهیزات) که ناشی از:</p> <p>(1) استفاده یا تصرف ساحه توسط ساختمان یا به منظور ساختمان که نتیجه اجتناب نا پذیر امور ساختمان باشد؛ یا</p> <p>(2) غفلت، تخطی از مسئولیت قانونی یا مداخله در حقوق قانونی توسط اداره یا توسط شخص که در استخدام و یا طرف قرارداد با اداره باشد به استثنای خود قراردادی</p> <p>2- خطر خساره به امور ساختمانی، تأسیسات، مواد خام و تجهیزات به اندازه که ناشی از تقصیر اداره بوده یا خطرات ناشی از دیزاین یا اثر جنگ یا آلودگی که منطقه که ساحه کار در آن واقع شده است را متاثر سازد.</p>	<p>ماده 11- خطرات مربوط اداره</p>
<p>11.2 خطر زیان یا خساره به امور ساختمانی، تأسیسات، مواد خام، به استثنای زیان و خساره از زمان آغاز کار الی صدور تصدیقنامه رفع نواقص مربوط به اداره می باشد مگر اینکه مفقودی و خساره ناشی از موارد ذیل باشد:</p> <p>1- نقص موجود در تاریخ تکمیلی امور ساختمانی؛</p> <p>2- حادثه صورت گرفته قبل از تاریخ تکمیلی که خطر مربوط به اداره نباشد؛ یا</p> <p>3- فعالیت های قراردادی در ساحه بعد از تاریخ تکمیل.</p>	

پروژه بلند نمودن دیوارهای اطراف وزارت 279/98 MAIL/PD/NCB/W/279/98

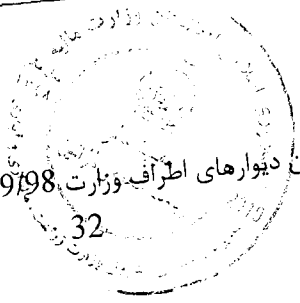

2785

شرطنامه معیاری تدارکات امور ساختمانی کوچک - اداره تدارکات ملی

<p>12.1 خطرات صدمه شخصی، مرگ، و زیان یا خساره به ملکیت (بدون محدودیت بشمول امور ساختمان، تأسیسات، مواد خام، و تجهیزات) از آغاز کار امور ساختمانی الی صدور تصدیقنامه مسؤلیت رفع نواقص که مربوط به اداره نباشد، مسؤلیت قراردادی می باشد.</p>	<p>ماده 12- خطرات مربوط به قراردادی</p>
<p>13.1 قراردادی مکلف است پوشش بیمه حادثات ذیل ناشی از خطرات خود را از تاریخ آغاز کار الی ختم میعاد مسؤلیت رفع نواقص، بنام مشترک اداره و قراردادی، به مبلغ مندرج شرایط خاص قرارداد، مهیا سازد:</p> <p>1- زیان یا خساره به امور ساختمانی، تأسیسات، و مواد خام؛</p> <p>2- زیان یا خساره تجهیزات؛</p> <p>3- زیان یا خساره ملکیت (به استثنای امور ساختمانی، تأسیسات، مواد خام، و تجهیزات) مربوط به قرارداد؛</p> <p>و</p> <p>4- صدمه شخصی یا مرگ.</p>	<p>ماده 13- بیمه</p>
<p>13.2 قراردادی، پالیسی بیمه را قبل از تاریخ آغاز کار جهت تأییدی به مدیر پروژه تسلیم می نماید. بیمه در برگیرنده پرداخت جبران خساره قابل پرداخت می باشد.</p>	
<p>13.3 در صورت عدم ارائه پالیسی بیمه و تصدیقنامه بیمه توسط قراردادی، اداره بیمه لازم را بدین منظور فراهم و قیمت بیمه پرداخت شده را از قراردادی حصول یا در صورت عدم پرداخت، قرض قابل پرداخت بالای قراردادی محسوب میگردد.</p>	
<p>13.4 هرگونه تغییر در شرایط بیمه بدون تأیید مدیر پروژه قابل قبول نمی باشد.</p>	
<p>13.5 طرفین مطابق شرایط پالیسی بیمه عمل می نمایند.</p>	
<p>14.1 قراردادی در ترتیب آفر به گزارش بررسی ساحه مندرج شرایط خاص قرارداد و سایر معلومات که در دسترس داوطلب قرارداده می شود اتکا می نماید.</p>	<p>ماده 14- گزارش تحقیق ساحه</p>
<p>15.1 مدیر پروژه به پرسش ها در مورد شرایط خاص قرارداد، توضیحات ارائه می نماید.</p>	<p>ماده 15- پرسش ها در مورد شرایط خاص قرارداد</p>
<p>16.1 قراردادی امور ساختمانی را در مطابقت به مشخصات تکنیکی و نقشه ها اجرا و نصب می نماید.</p>	<p>ماده 16- قراردادی</p>
<p>17.1 قراردادی کار امور ساختمانی را بعد از اخذ نامه آغاز کار شروع و طبق برنامه کاری ارائه شده یا تجدید شده که از جانب مدیر پروژه تصدیق شده باشد، اجرا و در تاریخ تخمینی تکمیلی، تکمیل می نماید.</p>	<p>ماده 17- تاریخ تخمینی امور ساختمان</p>
<p>18.1 قراردادی مشخصات تکنیکی و نقشه ها را که نشان دهنده امور ساختمانی مؤقت می باشد به مدیر پروژه جهت تأیید ارائه می نماید.</p>	<p>ماده 18- تصدیق توسط مدیر پروژه</p>
<p>18.2 قراردادی مسئول دیزاین امور ساختمانی مؤقت می باشد.</p>	
<p>18.3 تصدیق دیزاین امور ساختمانی مؤقت توسط مدیر پروژه، مسؤلیت قراردادی در دیزاین ارائه شده ساختمان های موقت را متاثر نمی سازد.</p>	
<p>18.4 در صورت لزوم، قراردادی تصدیق اشخاص ثالث را در دیزاین امور ساختمانی مؤقت حاصل می نماید.</p>	

شرطنامه معیاری تدارکات امور ساختمانی کوچک - اداره تدارکات ملی

18.5 تمام نقشه های تهیه شده قراردادی جهت اجرای امور ساختمانی مؤقت و دائمی قبل از استفاده باید توسط مدیر پروژه تأیید گردند.	
19.1 قراردادی مسؤل ایمنی تمام فعالیت ها در ساحه می باشد.	ماده 19- ایمنی
20.1 هر شی تاریخی یا با ارزش که بصورت تصادفی در ساحه کشف گردد، ملکیت اداره می باشد. در صورت کشف، قراردادی امور ساختمانی را توقف و مدیر پروژه را از موضوع مطلع می سازد. مدیر پروژه موضوع را به اطلاع ادارات وزارت اطلاعات و فرهنگ طبق ماده 10 قانون حفاظت از دارائی های فرهنگی و تاریخی می رساند.	ماده 20- اکتشاف
21.1 اداره تمام ساحه را در اختیار قراردادی قرار می دهد. در صورتیکه اداره ساحه را در تاریخ مندرج شرایط خاص قرارداد در اختیار قراردادی قرار ندهد، تاخیر در شروع فعالیت های مربوط تقصیر اداره پنداشته شده که خود یک عمل قابل جبران می باشد.	ماده 21- ملکیت ساحه
22.1 قراردادی اجازه دسترسی ساحه و دیگر محلات مرتبط به کار امور ساختمانی را به مدیر پروژه یا شخص با صلاحیت که از جانب مدیر پروژه معرفی گردیده، می دهد.	ماده 22- دسترسی به ساحه
23.1 قراردادی تمام دستاویز مدیر پروژه را که در مطابقت به قوانین قابل تطبیق در ساحه باشد، انجام می دهد.	ماده 23- دستور، تفتیش و بررسی
23.2 قراردادی مکلف است اجازه بررسی ساحه، دفاتر، حسابات و یاد داشت های خود و قراردادی های فرعی مربوط به انجام این قرارداد را به مفتش موظف از جانب حکومت بدهد. قراردادی توجه داشته باشد که مطابق بند 1 ماده 60 فساد و تقلب که بیان کننده عمل جلوگیری از تفتیش و بررسی دولت از جانب قراردادی مطابق بند 2 ماده 23 حق تفتیش و بررسی حکومت، ایجاد مانع تلقی گردیده و منجر به فسخ قرارداد و غیر واجد شرایط بودن می گردد.	
24.1 در صورتیکه تصمیم مدیر پروژه به باور قراردادی خارج از صلاحیت وی تحت قرارداد یا تصمیم نادرست باشد، در اینصورت تصمیم اتخاذ شده در جریان (14) روز از اطلاعیه تصمیم، به مرجع حل و فصل منازعات ارجاع می گردد.	ماده 24- منازعه
24.2 مرجع تصمیم کتبی خود را در جریان (28) روز از اخذ اطلاعیه منازعه، ارائه می نماید.	
<b>ب. کنترل زمان</b>	
25.1 قراردادی مکلف است بعد از اخذ نامه قبولی آفر، در حدود زمان مندرج شرایط خاص قرارداد، برنامه کاری، ترتیبات، و زمان بندی فعالیت های اموساختمانی را جهت تأییدی به مدیر پروژه ارائه نماید.	ماده 25- پلان کاری
25.2 پلان کاری تجدید شده باید نشان دهنده پیشرفت واقعی بدست آمده هر فعالیت و اثر پیشرفت بدست آمده بالای زمان کار با قیمانده، بشمول هر تغییر در تسلسل فعالیت ها باشد.	
25.3 قراردادی پلان کاری تجدید شده را در خلال مدت مشخص شده شرایط خاص قرارداد، جهت تأیید به مدیر پروژه ارائه می نماید. در صورت عدم ارائه پلان کاری تجدید شده در خلال مدت مشخص شده شرایط خاص قرارداد، مبلغ مندرج شرایط خاص قرارداد از پرداخت بعدی معطل قرار داده شده و الی ارائه پلان کاری تجدید شده، معطلی پرداخت آن ادامه می یابد.	
25.4 تأیید پلان کاری قراردادی توسط مدیر پروژه، مکلفیت های قراردادی را متاثر نمی سازد. قراردادی می تواند پلان کاری خود را در هر زمان بازنگری نموده و به مدیر پروژه ارائه نماید. پلان کاری تجدید شده نشان دهنده اضافه کاری و کم کاری و واقعات قابل جبران می باشد.	



شرطنامه معیاری تدارکات امور ساختمانی کوچک - اداره تدارکات ملی

<p>26.1 مدیر پروژه در صورت وقوع حادثه قابل جبران یا دستور اضافه کاری که تکمیل کار امور ساختمان را در تاریخ تخمینی تکمیل ناممکن سازد، بدون تسریع کار توسط قراردادی که سبب وقوع مصرف اضافی به وی گردد، تاریخ تخمینی تکمیل امور ساختمان را تمدید می نماید.</p>	<p>ماده 26- تمدید تاریخ تخمینی تکمیل</p>
<p>26.2 مدیر پروژه در جریان 21 روز از درخواست تمدید، تصمیم و اندازه تمدید را با در نظر داشت اثرات واقعات قابل جبران یا اختلاف با ارائه معلومات حمایتی، اتخاذ می نماید. در صورت عدم ارائه هشدار بموقع از جانب قراردادی مبنی بر تأخیر یا عدم همکاری قراردادی بمنظور جلوگیری تأخیر، این تأخیر در بررسی تاریخ تخمینی تکمیل تمدید شده، مد نظر گرفته نمیشود.</p>	<p>ماده 27- تسریع</p>
<p>27.1 در صورتیکه اداره خواهان تکمیل کار امور ساختمان در تاریخ پیشتر از تاریخ تخمینی تکمیل باشد، مدیر پروژه پیشنهاد های قیمت گذاری شده را جهت تطبیق تسریع لازم از قراردادی مطالبه می نماید. در صورت قبول پیشنهاد از جانب اداره، تاریخ تخمینی تکمیل طبقاً تعدیل و توسط اداره و قراردادی تأیید میگردد.</p>	
<p>27.2 پیشنهاد های قیمت گذاری شده قراردادی جهت تسریع تکمیل امور ساختمانی بعد از قبولی از جانب اداره، در قیمت قرارداد درج و اضافه کاری محسوب میگردد.</p>	
<p>28.1 مدیر پروژه می تواند دستور تأخیر آغاز یا تأخیر پیشرفت هر فعالیت در محدوده امور ساختمانی را به قراردادی بدهد.</p>	<p>ماده 28- تأخیر سفارش شده توسط مدیر پروژه</p>
<p>29.1 اداره یا قراردادی از یکدیگر بمنظور اشتراک در جلسات اداری، درخواست نموده می توانند. هدف از جلسات اداری بررسی پلان کار امور ساختمانی باقیمانده و برخورد با حادثات مندرج بند 1 ماده 32 می باشد.</p>	<p>ماده 29- جلسات مدیریت</p>
<p>29.2 مدیر پروژه اجندای بحث شده در جلسه اداری را ثبت و کاپی های آن را به اداره و حاضرین جلسه ارائه می نماید. فعالیت های قابل اجرا توسط طرفین در جلسه اداری و یا بعد از آن توسط مدیر پروژه تعیین می گردد.</p>	
<p>30.1 قراردادی بزود ترین فرصت ممکن مدیر پروژه را از وقوع حوادث یا شرایط مشخص احتمالی که سبب ورود تأثیر منفی روی کیفیت امور ساختمانی، افزایش قیمت قرارداد، یا تأخیر انجام امور ساختمان میگردد، هشدار میدهد. قراردادی اثرات تخمینی حوادث یا شرایط مشخص احتمالی را بالای قیمت قرارداد و تاریخ تکمیل، بزود ترین فرصت ممکن به مدیر پروژه ارائه می نماید.</p>	<p>ماده 30- هشدار زود هنگام</p>
<p>30.1 قراردادی با مدیر پروژه در حصه ترتیب یا مدنظر گرفتن پیشنهاد ها جهت جلوگیری یا کاهش اثرات حوادث یا شرایط توسط اشخاص ذیدخل و جهت انجام دستور مدیر پروژه، همکاری می نماید.</p>	
<b>ج. کنترل کیفیت</b>	
<p>31.1 مدیر پروژه کار امور ساختمان را بررسی نموده و در صورت موجودیت نواقص، قراردادی را مطلع می سازد. این بررسی کار امور ساختمان تأثیری بر مسئولیت قراردادی ندارد. مدیر پروژه دستور جستجو و بر ملا ساختن نواقص را به قراردادی داده و قراردادی هر قسمت امور ساختمانی را که به باور مدیر پروژه دارای نواقص است، بررسی می نماید.</p>	<p>ماده 31- تشخیص نواقص</p>
<p>32.1 در صورت دستور مدیر پروژه جهت انجام آزمایش که در مشخصات تخنیکی از آن تذکر نرفته، و در صورت تشبیت نواقص، مصرف بررسی و نمونه ها از جانب قراردادی پرداخت میگردد. در صورت عدم موجودیت نواقص، حادثه قابل جبران تلقی میگردد.</p>	<p>ماده 32- آزمایش</p>

شرطنامه معیاری تدارکات امور ساختمانی کوچک - اداره تدارکات ملی

<p>ماده 33- تصحیح نواقص</p>	<p>33.1 مدیر پروژه قراردادی را از موجودیت هرگونه نواقص قبل از میعاد رفع نواقص که از تاریخ تکمیلی مشخص شده شرایط خاص قرارداد آغاز میگردد، مطلع می سازد. میعاد رفع نواقص الی تکمیل رفع نواقص، تمدید میگردد.</p>
	<p>33.2 قراردادی هر نواقص اطلاع داده شده توسط مدیر پروژه را در طول زمان مشخص شده اطلاعیه رفع نواقص رفع می نماید.</p>
<p>ماده 34- نواقص تصحیح نا شده</p>	<p>34.1 در صورتیکه قراردادی نواقص را در طول زمان مشخص شده اطلاعیه رفع نواقص مدیر پروژه، رفع ننماید، در اینصورت، مدیر پروژه مصارف رفع نواقص را بررسی و قراردادی مبلغ متذکره از تأمینات قراردادی وضع می گردد.</p>
<p><b>د. کنترل مصارف</b></p>	
<p>ماده 35- بل احجام کاری<sup>11</sup></p>	<p>35.1 بل احجام کاری در برگیرنده اقلام، نصب، آزمایش و راه اندازی امور ساختمانی که توسط قراردادی اجرا میگردد، می باشد.</p>
	<p>35.2 بل احجام کاری جهت محاسبه قیمت قرارداد استفاده میگردد. پرداخت برای مقدار امور ساختمان انجام شده به نرخ مندرج بل احجام کاری برای هر قلم صورت میگردد.</p>
<p>ماده 36- تغییر مقدار<sup>12</sup></p>	<p>36.1 قراردادی به درخواست مدیر پروژه، جزئیات مصارف هر نرخ در بل احجام کاری را ارائه می نماید.</p>
<p>ماده 37 - اضافه کاری و کم کاری</p>	<p>37.1 تمامی اضافه کاری و کم کاری ها در برنامه کاری تجدید شده توسط قراردادی شامل می گردد.</p>
<p>ماده 38- پرداخت های برای اضافه کاری ها</p>	<p>38.1 در صورت دستور اضافه کاری توسط مدیر پروژه، قراردادی نرخ خود را برای اضافه کاری دستور داده شده در جریان 7 روز یا مدت بیشتر که توسط مدیر پروژه بیان شده ارائه می نماید. مدیر پروژه نرخ های ارائه شده را بررسی می نماید.</p>
	<p>38.2 در صورتیکه قلم اضافه کاری شامل اقلام بل احجام کاری نیز باشد، نرخ قبلاً ارائه شده در بل احجام کاری منحیث نرخ برای اضافه کاری در نظر گرفته می شود.</p>
	<p>38.3 در صورتیکه نرخ ارائه شده مناسب نباشد، مدیر پروژه تغییرات را سفارش و تغییرات را در قیمت قرارداد به اساس تخمین اثرات تغییرات در مصارف قراردادی، وارد می نماید.</p>

<sup>11</sup> در قرارداد با پرداخت بالمقطع بل احجام کاری حذف و بجای آن جدول فعالیت و بند 1 ماده 37 شرایط عمومی قرارداد با بند 2 ماده 37 شرایط عمومی قرارداد بشکل ذیل تعویض گردد:  
بند 1 ماده 37 قراردادی جدول فعالیت تجدید نظر شده خویش را در جریان 14 روز از اطلاعیه، به مدیر پروژه ارائه می نماید. فعالیت های جدول فعالیت با فعالیت های برنامه کاری هماهنگی داشته باشند.  
بند 2 ماده 37 در صورت پرداخت برای مواد خام در ساحه بطور جداگانه، قراردادی تسلیمی مواد خام در ساحه را بطور جداگانه در جدول فعالیت ارائه می نماید.

<sup>12</sup> در قرارداد با پرداخت بالمقطع بل احجام کاری حذف و بجای آن جدول فعالیت و ماده 38 شرایط عمومی قرارداد با بند 1 ماده 38 شرایط عمومی قرارداد بشکل ذیل تعویض گردد:  
بند 1 ماده 38 تعدیل جدول فعالیت جهت درج تغییر برنامه یا شیوه کاری به صلاحیت قراردادی صورت میگردد. در صورت تغییر جدول فعالیت، قیمت های جدول فعالیت تغییر نمی نماید.

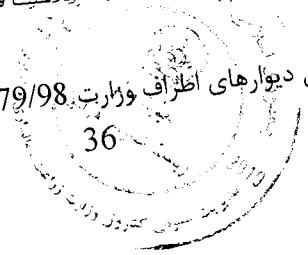

2783

شرطنامه معیاری تدارکات امور ساختمانی کوچک - اداره تدارکات ملی

<p>38.4 در صورتیکه به نسبت استجعالیت زمان کافی برای ارائه و بررسی نرخ ها وجود نداشته باشد یا سبب تأخیر در کار گردد، نرخ ارائه نگردیده و اختلاف منحصیث حادثه قابل جبران پنداشته می شود.</p>	
<p>38.5 قراردادی مستحق پرداخت مصارف اضافی که می بایست ذریعه ارسال هشدار زود هنگام جلوگیری گردد، نمی باشد.</p>	<p>ماده 39- تخمین جریان پول نقد</p>
<p>39.1 در صورت تجدید نظر در پلان کاری<sup>13</sup>، قراردادی تخمین جریان پول نقد تجدید نظر شده خویش را به مدیر پروژه ارائه می نماید. تخمین جریان پول نقد شامل اسعار مختلف مندرج قرارداد بوده و مطابق نرخ مبادله قرارداد تبدیل میگردد.</p>	<p>ماده 40- تصدیقنامه پرداخت ها</p>
<p>40.1 قراردادی به صورت ماهانه ارزش تخمینی امور ساختمانی انجام شده منفی مجموعه مبلغ تصدیق شده قبلی را به مدیر پروژه تسلیم می نماید.</p>	
<p>40.2 مدیر پروژه صورت مالی ماهانه قراردادی را بررسی و مبلغ قابل پرداخت به قراردادی را تصدیق می نماید.</p>	
<p>40.3 ارزش امور ساختمان انجام شده توسط مدیر پروژه تشخیص میگردد.</p>	
<p>40.4 ارزش امور ساختمانی انجام شده شامل مقدار اقلام بل انجام کاری<sup>14</sup> تکمیل شده می باشد.</p>	
<p>40.5 ارزش امور ساختمانی انجام شده شامل ارزیابی اختلاف و حادثه قابل جبران می باشد.</p>	
<p>40.6 مدیر پروژه اقلام قبلاً تصدیق شده در تصدیق نامه قبلی را در نظر نگرفته و یا متناسب به مقدار قبلاً تصدیق شده که شامل صورت ماهانه فعلی می باشد از صورت ماهانه فعلی کم می کند.</p>	<p>ماده 41- پرداخت ها</p>
<p>41.1 پرداخت ها در پیش پرداخت مجرا می گردد، پرداخت ها به قراردادی در خلال مدت (30) روز بعد از تصدیق صورت حساب ارائه شده توسط اداره صورت می گیرد.</p>	
<p>41.2 تمام پرداخت ها به واحد پول افغانی صورت می گیرد، مگر اینکه در شرایط خاص قرارداد طور دیگری تذکر رفته باشد.</p>	
<p>41.3 اقلام امور ساختمان که نرخ یا قیمت ارائه نشده، شامل دیگر قیمت ها و نرخ ها در قرارداد محسوب گردیده و از جانب اداره به آن پرداخت صورت نمیگیرد.</p>	
<p>42.1 موارد ذیل وقایع قابل جبران می باشد:                      1- اداره ساحه کار را در زمان تسلیمی ساحه مندرج مطابق بند 1 ماده 21 شرایط عمومی قرارداد تسلیم ننموده است.                      2- اداره جدول فعالیت های قراردادی دیگر را طوری تعدیل نموده که کار امور ساختمان قراردادی تحت این قرارداد را متأثر می سازد؛                      3- مدیر پروژه دستور تأخیر را صادر می نماید یا نقشه ها، مشخصات تخنیکی یا هم دستور لازم بمنظور اجرای کار امور ساختمان را صادر نمی نماید؛                      4- مدیر پروژه دستور برملا ساختن یا اجرای آزمایشات اضافی را از قراردادی می نماید که در نتیجه آزمایش، نواقص تثبیت نمی گردد؛                      5- مدیر پروژه بدون کدام دلایل مؤجه، قراردادی فرعی را اجازه فعالیت نمی دهد؛</p>	<p>ماده 42- وقایع قابل جبران</p>

<sup>13</sup> در قرارداد با پرداخت بالمقطع، بعد از برنامه کاری، جدول فعالیت اضافه گردد؛  
<sup>14</sup> در قرارداد با پرداخت بالمقطع، این پاراگراف شکل ذیل تحریر گردد: "ارزش کار امور ساختمانی انجام شده در برگزیده ارزش فعالیت های تکمیل شده جدول فعالیت می باشد"

شرطنامه معیاری تدارکات امور ساختمانی کوچک - اداره تدارکات ملی

<p>6- شرایط در ساحه بطور قابل ملاحظه ناسازگار تر نسبت به زمان قبل از صدور نامه قبولی آفر به اساس معلومات فرستاده شده به داوطلبان (بشمول گزارش های تحقیق ساحه)، معلومات قابل دسترس عامه و بررسی عینی ساحه می باشد؛</p> <p>7- مدیر پروژه دستور حل وضعیت پیش بینی نشده ناشی از اقدامات اداره را داده یا کارات اضافی بیل به دلایل ایمنی یا سایر دلایل لازم باشد؛</p> <p>8- قراردادی ها دیگر، مقام های دولتی، خدمات عمومی یا اداره در حدود زمان مندرج قرارداد عمل نمی نمایند، که سبب تأخیر یا مصارف اضافی به این قراردادی میگردد؛</p> <p>9- تأخیر در پرداخت پیش پرداخت توسط اداره</p> <p>10- تأثیر خطرات مربوط اداره به قراردادی؛</p> <p>11- تأخیر صدور تصدیق تکمیل امور ساختمانی بدلیل نامعقول از جانب مدیر پروژه؛</p>	
<p>42.2 در صورت وقوع حائنه قابل جبران که سبب مصارف اضافی یا جلوگیری از تکمیل کار امور ساختمانی قبل از تاریخ تخمینی تکمیل میگردد، قیمت قرارداد و میعاد آن تعدیل می گردد. مدیر پروژه تصمیم در مورد اندازه افزایش قیمت قرارداد و اندازه تمدید تاریخ تخمینی تکمیل امور ساختمان را اتخاذ می نماید.</p> <p>42.3 در صورت ورود خساره به منافع اداره، به علت عدم همکاری قراردادی و یا عدم هشدار به موقع توسط قراردادی، قراردادی به همان اندازه مستحق جبران نمی باشد.</p>	
<p>43.1 مدیر پروژه قیمت قرارداد را در صورت تغییر مالیات بشمول مالیه بر معاملات انتفاعی (BRT)، و سایر مالیات در میان مدت (28) روز قبل از تسلیمی آفرها و آخرین تاریخ تصدیق تکمیلی، تعدیل می نماید. این تعدیل ناشی از تغییر در مالیه قابل پرداخت به قراردادی می باشد، مشروط بر اینکه این تغییرات قبلاً در قیمت قرارداد منعکس نگردیده یا ناشی از حکم ماده 47 شرایط عمومی قرارداد، نباشد.</p>	<p>ماده 43- مالیه</p>
<p>44.1 در صورت که طرف قرارداد داخلی باشد پرداخت ها به واحد پولی افغانی صورت می گیرد.</p>	<p>ماده 44- اسعار</p>
<p>45.1 تعدیل قیمت به دلیل وقوع نوسانات در قیمت عوامل بکار رفته در صورت مجاز می باشد که در <b>شرایط خاص قرارداد</b> از آن تذکر رفته باشد.</p>	<p>ماده 45- تعدیل قیمت</p>
<p>46.1 اداره الی ختم تمام کار ، قسمتی از پول هر پرداخت را که در <b>شرایط خاص قرارداد</b> از آن تذکر رفته، حفظ می نماید.</p>	<p>ماده 46- تأمینات</p>
<p>46.2 تأمینات، بعد از تکمیل کامل قرارداد از جانب قراردادی یا ختم میعاد گزنتی، وراثتی و رفع نواقص و صدور تصدیق نامه ختم قرارداد از جانب اداره به قراردادی مسترد می گردد.</p>	
<p>47.1 جریمه تأخیر به نرخ فی روز مندرج <b>شرایط خاص قرارداد</b> برای روز های تأخیر محاسبه میگردد. در صورتیکه قراردادی موفق به انجام تمام یا قسمتی از کار امور ساختمان در زمان معینه آن نگردد، جریمه تأخیر مطابق حکم ماده سی و نهم قانون تدارکات و حکم یکصد و هشتم طرز العمل تدارکات، از پرداخت های قراردادی وضع میگردد. در صورتیکه مقدار جریمه تأخیر وضع شده بالغ بر 10 فیصد قیمت مجموعی قرارداد گردد، قرارداد مطابق ماده 35 <b>شرایط عمومی قرارداد</b> فسخ میگردد. پرداخت جریمه تأخیر تاثیری بر مسؤلیت های قراردادی ندارد.</p>	<p>ماده 47- جریمه تأخیر</p>
<p>47.2 در صورت تمدید تاریخ تخمینی تکمیل امور ساختمان بعد از پرداخت جریمه تأخیر، مدیر پروژه هرگونه اضافه پرداخت جریمه تأخیر توسط قراردادی را با تعدیل تصدیقنامه پرداخت بعدی، تصحیح می نماید.</p>	

2782

<p>ماده 53-55 تکمیل</p>	<p>انجامی امور اجتماعی تکمیل صورت تصدیق نامه صادر می نماید. 53.1 قرارداد می بند از تصدیق نامه در خواست صورت تصدیق نامه صادر می نماید.</p>
<p>ح. اجتماع قرارداد</p>	
<p>ماده 52- مصارف</p>	<p>52.1 قرارداد می بند از تصدیق نامه صادر می نماید. 53.1 قرارداد می بند از تصدیق نامه صادر می نماید.</p>
<p>ماده 51- مزه کار</p>	<p>51.1 قرارداد می بند از تصدیق نامه صادر می نماید. 51.2 قرارداد می بند از تصدیق نامه صادر می نماید.</p>
<p>ماده 50- تضمینات</p>	<p>50.1 قرارداد می بند از تصدیق نامه صادر می نماید. 51.1 قرارداد می بند از تصدیق نامه صادر می نماید.</p>
<p>ماده 49- پیش</p>	<p>49.1 قرارداد می بند از تصدیق نامه صادر می نماید. 49.2 قرارداد می بند از تصدیق نامه صادر می نماید.</p>
<p>ماده 48- مکافات</p>	<p>48.1 قرارداد می بند از تصدیق نامه صادر می نماید. 49.1 قرارداد می بند از تصدیق نامه صادر می نماید.</p>

شرطنامه معارفی قراردات امور اجتماعی کوچکی - اداره قراردات ملی

شرطنامه معیاری تدارکات امور ساختمانی کوچک - اداره تدارکات ملی

<p>54.1 اداره در جریان (7) روز بعد از صدور تصدیقنامه تکمیل، ساحه و امور ساختمانی را تسلیم میگیرد.</p>	<p>ماده 54- تسلیمی</p>
<p>55.1 قراردادی قبل از ختم میعاد رفع نواقص، حساب مشرح مجموع پول قابل پرداخت به خود تحت این قرارداد را به مدیر پروژه ارائه می نماید. مدیر پروژه تصدیقنامه رفع نواقص را صادر و هر گونه پرداخت باقیمانده نهایی قراردادی را در جریان (56) روز که بعد از دریافت حساب مکمل و صحیح از جانب قراردادی تصدیق می نماید. در غیر آن، مدیر پروژه در جریان (56) روز جدول را که بیانگر تصحیحات و افزودی لازم را صادر می نماید. در صورت عدم قبول حساب نهایی که دوباره توسط قراردادی ارائه گردیده، مدیر پروژه تصمیم در مورد مبلغ قابل پرداخت به قراردادی تحت این قرارداد را اتخاذ و تصدیقنامه پرداخت را صادر می نماید.</p>	<p>ماده 55- حساب نهایی</p>
<p>56.1 در صورت لزوم، قراردادی نقشه ها و یا رهنمود های عملیاتی و مراقبت را در تاریخ مندرج <b>شرایط خاص قرارداد</b> ارائه می نماید.</p>	<p>ماده 56- رهنمود عملیاتی و مراقبت</p>
<p>56.2 در صورت عدم ارائه نقشه ها و یا رهنمود های عملیاتی و مراقبت در تاریخ مشخص شده <b>شرایط خاص قرارداد</b> از جانب قراردادی یا عدم تأییدی آن از جانب مدیر پروژه، مبلغ مشخص شده در <b>شرایط خاص قرارداد</b> از پرداخت های باقیمانده به قراردادی پرداخت نمیگردد.</p>	



پروژه بلند نمودن دیوارهای اطراف وزارت

MAIL/PD/NCB/W/279/98



2781

شرطنامه معیاری تدارکات امور ساختمانی کوچک - اداره تدارکات ملی

<p>57.1 قرارداد در اثر تخطی قراردادی از ایفای شرایط و تعهدات مندرج آن فسخ میگردد.</p>	<p>ماده 57- فسخ قرارداد</p>
<p>57.2 تخطی در قرارداد شامل موارد ذیل بوده اما محدود به آنها نمی باشد:</p> <p>1- قراردادی کار امور ساختمانی را به مدت (28) روز توقف در حالیکه این توقف کار امور ساختمان در پلان کاری فعلی نشان داده نشده و توقف از جانب مدیر پروژه تأیید نگردیده باشد؛</p> <p>2- مدیر پروژه دستور تأخیر امور ساختمان را داده و در جریان (28) روز انصراف از این دستور صورت نگرفته باشد؛</p> <p>3- در صورت افلاس و تصفیه قراردادی بدون حالات ادغام و تغییرات تشکیلاتی قراردادی</p> <p>4- با ارسال اطلاعیه توسط مدیر پروژه به قراردادی مبنی بر اینکه عدم رفع یک نقص مشخص نقض اساسی قرارداد بوده و قراردادی نتواند در میعاد مشخص شده توسط مدیر پروژه، نواقص را رفع نماید؛</p> <p>5- قراردادی امنیت لازم را بصورت پیهم فراهم ننماید؛ و</p> <p>6- در صورتیکه مقدار جریمه تاخیر وضع شده بالغ بر 10 فیصد قیمت مجموعی قرارداد گردد.</p>	
<p>57.3 علرغم موارد فوق، اداره می تواند قرارداد را بصورت یکجانبه فسخ نماید.</p>	
<p>57.4 در صورت فسخ قرارداد، قراردادی کار امور ساختمان را فوراً متوقف داده و بعد از حصول اطمینان اینکه ساحه امن و بیخطر است، ساحه را در اسرع وقت ترک می نماید.</p>	
<p>58.1 در صورتیکه اداره تشخیص دهد که قراردادی در اعمال های فساد کارانه، تقلب، تبانی، اجبار، یا ایجاد موانع در پروسه تدارکات یا در اجرای قرارداد دخیل باشد، اداره بعد از صدور اطلاعیه (14) روزه به قراردادی، قرارداد را فسخ و قراردادی را از ساحه اخراج و بند 5 ماده 59 قابل تطبیق می باشد.</p>	<p>ماده 58- فساد و تقلب</p>
<p>58.2 در صورتیکه کارمند قراردادی در اعمال های فساد کارانه، تقلب، تبانی، اجبار، یا ایجاد موانع در جریان اجرای قرارداد دخیل باشد، کارمند مطابق بند 1 ماده 9 شرایط عمومی قرارداد، اخراج میگردد.</p>	

شرطنامه معیاری تدارکات امور ساختمانی کوچک - اداره تدارکات ملی

<p>58.3 اداره، داوطلب، قراردادی و قراردادی فرعی مکلف اند اصول عالی اخلاقی را در مراحل داوطلبی و اجرای قرارداد را رعایت نمایند. روی این ملحوظ اصطلاحات آتی مفاهیم ذیل را افاده می نمایند:</p> <p>6- فساد: عبارت از درخواست، دریافت، دادن یا پیشنهاد به صورت مستقیم یا غیرمستقیم هرچیز با ارزشیکه به صورت غیرمناسب کارکردهای جانب دیگر<sup>15</sup> (کارمندان تدارکات) را تحت تاثیر قرار دهد.</p> <p>7- تقلب: ارتکاب هرگونه فروگذاری به شمول کتمان حقایق که عمداً و یا سهواً به منظور اغفال کارمندان تدارکات و مدیریت قرارداد جهت حصول منفعت مالی و غیر مالی و یا اجتناب از اجرای مکلفیت ها صورت گیرد.</p> <p>8- تبانی: عبارت از سازش میان دو یا بیشتر<sup>16</sup> داوطلبان و یا میان داوطلبان و کارمندان اداره که به منظور بدست آوردن مقاصد نامناسب به شمول تحت تاثیر قراردادن نادرست اعمال سائین طرح گردیده باشد.</p> <p>9- اجبار: عبارت از تهدید و یا ضرر رسانیدن به کارمندان تدارکات و مدیریت قرارداد و یا سایر داوطلبان به منظور تحت تاثیر قراردادن اعمال آنان به صورت مستقیم یا غیر مستقیم می باشد.</p> <p>10- ایجاد اخلال و موانع: عبارت از تخریب، تزویر، تغییر یا کتمان اسناد و اظهارات نادرست در پروسه تدارکات و یا امور نظارتی مربوط می باشد.</p> <p>اداره پیشنهاد اعطای قرارداد به داوطلب برنده ای را که مستقیماً یا از طریق نماینده مرتکب فساد، تقلب، تبانی، اجبار یا ایجاد اخلال و موانع در مراحل داوطلبی گردیده است لغو می نماید.</p> <p>اداره در صورت ارتکاب فساد، تقلب، تبانی، اجبار و اخلال در مراحل تدارکات توسط کارمند اداره، موضوع را در اسرع وقت به مراجع ذیربط ارجاع می نماید.</p> <p>اداره داوطلب یا قراردادی را در صورت ارتکاب اعمال مندرج فقره (1) ماده چهل و نهم قانون تدارکات از اشتراک در مراحل تدارکات محروم می نماید.</p> <p>داوطلب، قراردادی و قراردادی فرعی مکلف است، زمینه تفتیش و بررسی حسابات، یادداشت ها و سایر اسناد مربوط به تسلیمی آفر و اجرای قرارداد را توسط مفتشین موظف از جانب اداره فراهم نماید.</p>	
<p>58.4 هیچ نوع فیس، مکافات، تخفیف، تحفه، کمیشن، یا پرداخت دیگری مرتبط به پروسه تدارکات یا اجرای امور ساختمانی به استثنای آنهاییکه در آفر یا قرارداد ذکر باشد، اخذ یا داده نمی شود.</p>	
<p>59.1 در صورت فسخ قرارداد بدلیل تخطی توسط قراردادی، مدیر پروژه تصدیقنامه ارزش کار انجام شده را بعد از تفریق پیش پرداخت پرداخت شده الی تاریخ صدور تصدیقنامه و فیصدی قابل تطبیق بالای کار امور ساختمانی تکمیل نشده مطابق شرایط خاص قرارداد، را صادر می نماید. جریمه تأخیر اضافی قابل تطبیق نمی باشد. در صورتیکه مجموعه قابل پرداخت اداره به قراردادی کمتر از پیش پرداخت باشد، پس تفاوت آن قرض قابل پرداخت به اداره محسوب می گردد.</p>	<p>ماده 59- پرداخت بمحض فسخ</p>
<p>59.2 در صورتیکه قرارداد بصورت یکجانبه از طرف اداره یا بدلیل تخطی قراردادی توسط اداره فسخ گردد، مدیر پروژه تصدیقنامه مبلغ کار انجام شده، بعد از تفریق پیش پرداخت اخذ الی تاریخ صدور تصدیقنامه را صادر می نماید.</p>	
<p>60.1 در صورت فسخ قرارداد ناشی از قصور قراردادی، ملکیت تمام مواد خام در ساحه، تأسیسات، تجهیزات، کار امور ساختمانی موقت، و امور ساختمانی از ملکیت اداره می باشد.</p>	<p>ماده 60- ملکیت</p>



شرطنامه معیاری تدارکات امور ساختمانی کوچک - اداره تدارکات ملی

<p>ماده 61- عدم امکان تطبیق قرارداد</p>	<p>61.1 در صورتیکه امکان انجام امور ساختمانی قرارداد از اثر بروز جنگ یا حادثه دیگری خارج از کنترل اداره یا قراردادی متأثر گردد، مدیر پروژه از عدم امکان انجام قرارداد تصدیق می نماید. قراردادی بعد از اخذ این تصدیقنامه به اسرع وقت کار را متوقف و ساحه را ترک و پرداخت به تمام کار انجام شده قبل از دریافت تصدیقنامه و کارها تعهد شده قبلی که بعد از صدور تصدیقنامه انجام می یابد، صورت می گیرد.</p>
<p>ماده 62- حل منازعه</p>	<p>62.1 حل منازعه بطور دوستانه:</p> <p>1- اداره و قراردادی حد اکثر تلاش خویشرا جهت حل منازعات بطور دوستانه که ناشی یا مرتبط به قرارداد یا تفسیر آن باشد، انجام میدهند.</p> <p>64.1 مرجع حل و فصل منازعات:</p> <p>2- در صورتیکه به باور قراردادی تصمیم مدیر پروژه خارج از صلاحیت او تحت قرارداد یا تصمیم اتخاذ شده غلط باشد، قراردادی در جریان (14) روز بعد از دریافت اطلاع کتبی از تصمیم مدیر پروژه، موضوع را به مرجع حل و فصل منازعات مندرج شرایط خاص قرارداد راجع میسازد.</p> <p>64.2 حکمیت:</p> <p>3- در صورت عدم قناعت هر جانب از تصمیم مرجع حل و فصل منازعات یا عدم اتخاذ تصمیم مرجع حل و فصل منازعات در جریان (28) روز از ارجاع منازعه، هر جانب می تواند در جریان (28) روز از تصمیم خویش مبنی بر ارجاع موضوع به محاکم ذیصلاح مطلع سازند.</p>

15 به مقام رسم دولتی اطلاق میگردد. اصطلاح "منفعت" و "مکلفیت" مربوط به پروسه تدارکات یا اجرای قرارداد می باشد.

16 به شرکت کننده های پروسه تدارکات (بشمول مقامات دولتی) که قصد سازش یا کاهش سطح رقابت در پروسه تدارکات را داشته اند، اطلاق میگردد.

شرطنامه معیاری تدارکات امور ساختمانی کوچک - اداره تدارکات ملی

قسمت پنجم شرایط خاص قرارداد

اداره این قسمت را جهت تکمیل شرایط عمومی قرارداد خانه پری مینماید. معلومات درج شده در قوس ها حذف گردند	
مواد شرایط عمومی قرارداد	تعدیلات و ضمایم مواد شرایط عمومی قرارداد
الف: مسایل عمومی	
جز 12 بند 1 ماده 1 شرایط عمومی قرارداد	میعاد رفع نواقص بعد از پروسه تسلیم دهی و تسلیم گیری مؤقت مدت یکسال تقویمی میباشد.
جز 14 بند 1 ماده 1 شرایط عمومی قرارداد	اداره: وزارت زراعت، آبیاری و مالداري
جز 17 بند 1 ماده 1 شرایط عمومی قرارداد	تاریخ تعیین شده تکمیل کاربرای تمام امور ساختمانی مربوط 4 ماه تقویمی میباشد.
جز 20 بند 1 ماده 1 شرایط عمومی قرارداد	مدیر پروژه: یکتن از انجمنیان ریاست اداری می باشد.
جز 22 بند 1 ماده 1 شرایط عمومی قرارداد	محل (ساحه) کار: جمال مینه، چهار راهی کارته سخی، کابل.
جز 25 بند 1 ماده 1 شرایط عمومی قرارداد	تاریخ آغاز کار از روز صدور مکتوب آغاز کار توسط ریاست فرمایش دهنده مربوطه، محاسبه میگردد.
جز 29 بند 1 ماده 1 شرایط عمومی قرارداد	امور ساختمانی ایجاد غرفه های جدید و ترمیم غرفه های قبلی نمایشگاه دایروی، فارم تحقیقاتی بادام باغ ولایت کابل

پروژه بلند نمودن دیوارهای اطراف وزارت MAIL/PD/NCB/W/279/98

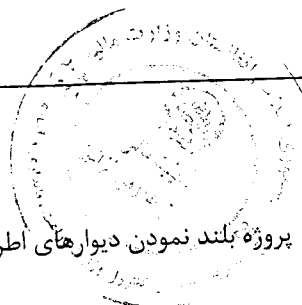

شرطنامه معیاری تدارکات امور ساختمانی کوچک - اداره تدارکات ملی

تکمیل قسمی عبارت است از: ضرورت نمی باشد.	بند 2 ماده 2 شرایط عمومی قرارداد
1- موافقتنامه؛ 2- نامه قبولی آفر؛ 3- آفر قراردادی؛ 4- شرایط خاص قرارداد؛ 5- شرایط عمومی قرارداد؛ 6- مشخصات تخنیکی؛ 7- نقشه ها؛ 8- بل احجام کاری؛	جز 9 بند 3 ماده 2 شرایط عمومی قرارداد
زبان قرارداد : یکی از زبان های رسمی کشور میباشد.	بند 1 ماده 3 شرایط عمومی قرارداد
قانون نافذ بر این قرارداد قانون تدارکات عامه افغانستان می باشد می باشد.	
سقف قرار داد فرعی برای این قرار داد بیست (20) فیصد میباشد قراردادی نمی تواند بدون موافقه قبلی اداره الی سقف فوق الذکر تعیین شده قرارداد را به دست دوم یا به قراردادی فرعی وگذار نماید در صورت بروز چنین حالت برخورد قانونی صورت می گیرد.	بند 2 ماده هفت شرایط عمومی قرارداد
جدول کاری قراردادیان دیگر: قابل تطبیق نیست.	بند 1 ماده 8 شرایط عمومی قرارداد

شرطنامه معیاری تدارکات امور ساختمانی کوچک - اداره تدارکات ملی

<p>بند 1 ماده 9 شرایط عمومی قرارداد</p> <p>کارمندان کلیدی یک مدیر قرارداد یعنی انجینر با 5 سال تجربه در اجرای قراردادهای امور ساختمانی که دارای ماهیت و حجم معادل و مشابه، به شمول اینکه به حیث مدیر پروژه برای مدت حد اقل سه سال تجربه داشته باشد یک انجینر ساحه.</p>					
شماره	نام بست	تعداد	درجه تحصیل	تجربه عمومی کار (سال)	رشته تحصیلی
1	مدیر پروژه	1	لیسانس	5	سیول/آبیاری
2	انجینر ساحه	1	لیسانس	3	انجینر ساختمانی
3	انجینر سروی	1	لیسانس	3	سرویر
<p>بند 1 ماده 13 شرایط عمومی قرارداد</p> <p>مبلغ حد اقل بیمه و مبالغ قابل حذف طور ذیل میباشد: (تهیه بیمه از وجایب ومکلفیت داوطلبان میباشد وشامل موارد ذیل می باشد).</p> <p>1- برای امور ساختمانی، تأسیسات، و مواد ( ) افغانی</p> <p>2- برای زیان یا خساره به تجهیزات قیمت تعویضی آن (تجهیزات مربوطه) پرداخته میشود.</p> <p>3- برای زیان یا خساره به ملکیت مرتبط به قرارداد اما به استثنای امور ساختمانی، تأسیسات، مواد خام، و تجهیزات ( ) افغانی</p> <p>4- مرگ یا خساره به کارمندان:</p> <p>(1) کارمندان قراردادی ( ) افغانی در هر رویداد</p> <p>(2) افراد دیگر ( ) افغانی</p> <p>بیمه مطابق ماده 13 شرایط عمومی قرارداد قابل تطبیق است</p>					
<p>بند 1 ماده 14 شرایط عمومی قرارداد</p> <p>گزارشات بررسی ساحه (کتابچه ژورنال و راپور های یومیه انجینر مراقبت کننده) می باشد.</p>					
<p>بند 1 ماده 15 شرایط عمومی قرارداد</p> <p>مدیر پروژه به پرسش های قراردادی توضیحات ارائه می نماید</p>					
<p>بند 1 ماده 21 شرایط عمومی قرارداد</p> <p>تاریخ تسلیمی ساحه بعد از اخذ مکتوب آغاز کار توسط ریاست فرمایش دهنده مربوطه می باشد.</p>					

پروژه بلند نمودن دیوارهای اطراف وزارت MAIL/PD/NCB/W/279/98

27770

شرطنامه معیاری تدارکات امور ساختمانی کوچک - اداره تدارکات ملی

ماده 62 شرایط عمومی قرارداد	<p>نهادهیکه از روش حکمیت آن استفاده میگردد {مرکز حل و فصل منازعات تجارتي افغانستان} میباشد.</p> <p>محل حکمیت جمهوری اسلامی افغانستان می باشد. در صورتیکه قراردادی خارجی باشد، حکمیت باید در محل بیطرف (نه در افغانستان و نه در کشور قراردادی) صورت میگیرد.</p>
ب. کنترل زمان	
بند 1 ماده 25 شرایط عمومی قرارداد	قراردادی پلان کاری امور ساختمانی را در جریان 10 روز از تاریخ دریافت نامه قبولی آفر جهت تأیید، ارائه مینماید.
بند 3 ماده 25 شرایط عمومی قرارداد	میعاد میان تجدید برنامه کاری امور ساختمان 30 روز میباشد.
در صورت که برنامه کاری امور ساختمان ناوقت ارائه گردد، پرداخت مبلغ <b>50,000 افغانی</b> الی ارائه پلان کاری تجدید شده صورت نمیگیرد.	
بند 1 ماده 26 شرایط عمومی قرارداد	<p>تمدید معیاد قرارداد:</p> <p>هرگاه قرارداد در معیاد از قبل تعیین شده تکمیل شده نتواند و قراردادی در قبال تأخیر معیاد قرارداد مسؤل نباشد، مدیر پروژه می تواند قبل از ختم معیاد قرارداد با ذکر دلایل موجه تمدید معیاد قرارداد را برای مدت مشخص آن پیشنهاد نماید.</p> <p>هر نوع تمدید معیاد قرارداد قبل از ختم معیاد قرارداد که در توافقنامه قرارداد ذکر شده مطابق به طرز العمل تدارکات صورت میگیرد. تمدید معیاد بعد از ختم قرارداد قابل اجرا نیست. تمدید معیاد قرارداد قبل از ختم قرارداد توسط جانبین قرارداد (اداره و قراردادی) بصورت کتبی امضا گردد.</p>
ج. کنترل کیفیت	
بند 1 ماده 32 شرایط عمومی قرارداد	قراردادی مکلف است، حسب هدایت کتبی مدیر پروژه آزمایشات و تست های لازم را انجام دهد. مصارف تمام آزمایشات و تستها (Quality Control Tests) به دوش قراردادی می باشد
بند 1 ماده 33 شرایط عمومی قرارداد	میعاد تصحیح نواقص (28) روز تقویمی بعد از هدایت انجنیر مراقبت کننده می باشد.
د. کنترل مصرف	

شرطنامه معیاری تدارکات امور ساختمانی کوچک - اداره تدارکات ملی

<p>قراردادی مکلف است تا هر نوع تغییرات در احجام کاری را قبل از انجام آن به مدیر پروژه بطور کتبی اطلاع داده و مدیر پروژه را مطلع سازد.</p> <p>در صورت موجودیت اضافه کاری، قبل از انجام آن در ساحت مدیر پروژه مکلف است تا موضوع را با ذکر دلایل موجه به آمر اعطا پیشنهاد نموده و تعدیل احجام (اضافه کاری) مطابق به طرزالعمل تدارکات صورت گیرد.</p> <p>بل احجام تجدید شده که شامل (اضافه کاری داخل ویا خارج آفر) باشد همراه با تعدیل قیمت قرارداد توسط طرفین قرارداد ( اداره و قراردادی) قبل از انجام کار امضا گردد.</p> <p>تعدیل قرارداد شامل (اضافه کاری، تمدید معیاد) در خلال معیاد قرارداد و قبل از انجام کار صورت گیرد، در غیر آن بعد از انجام کار و یا ختم معیاد قرارداد قابل پرداخت و مجزا نبود و مکلفیت به دوش قراردادی می باشد.</p> <p>مدیر پروژه نمی تواند هیچ نوع تعدیل ( افزایش یا کاهش در قیمت قرارداد) به طور خو سرانه اجرا نماید.</p>	<p>بند 1 ماده 37 شرایط عمومی قرارداد</p>
<p>پرداخت های به اساس پیشرفت فیزیکی کار صورت میگیرد.</p> <p>برای انجام پرداخت ها اسناد ذیل نیاز می باشد:</p> <ul style="list-style-type: none"> <li>▪ صورت حساب (انویس) شرکت قراردادی</li> <li>▪ بل احجام کار از احجام کار انجام شده</li> <li>▪ اندازه گیری کار انجام شده</li> <li>▪ راپور تست های کنترول و کیفیت کار (Quality Control Tests)</li> <li>▪ تصدیق مدیر پروژه از کار انجام شده</li> <li>▪ تصدیق مراقبت کننده از کار انجام شده</li> </ul>	<p>بند 1 ماده 40 شرایط عمومی قرارداد</p>

پروژه بلند نمودن دیوارهای اطراف وزارت 279/98 MAIL/PD/NCB/W/



2777

شرطنامه معیاری تدارکات امور ساختمانی کوچک - اداره تدارکات ملی

<p>بند 1 ماده 41 شرایط عمومی قرارداد</p>	<p>پرداخت‌ها در پیش پرداخت مجرا می گردد، پرداخت‌ها به قراردادی در خلال مدت (30) روز بعد از تصدیق صورت حساب ارائه شده توسط اداره صورت می گیرد.</p> <p>1. پرداخت بعد از تکمیل کار نظر به فیصدی بعد از ارائه گزارش از جانب فرمایش گیرنده و تصدیق نماینده وزارت زراعت، آبیاری و مالداری پرداخته میشود.</p> <p>2. پول فرمایش گیرنده در چهار قسط پرداخته میشود.</p> <p>کار، در قسط دوم 25 فیصد بعد از 50 فیصد تکمیل کار، در قسط سوم 25 فیصد بعد از 75 فیصد تکمیل کار، و در قسط چهارم 25 فیصد بعد از 100 فیصد تکمیل کار پرداخته میشود.</p> <p>پرداخت های فوق در جریان کار قرار فوق در مقابل گزارشات پیشرفت کار انجام شده بعد از تصدیق مراقبت کننده از جانب فرمایش دهنده صورت میگیرد.</p>
<p>بند 1 ماده 45 شرایط عمومی قرارداد</p>	<p>قرارداد مطابق ماده 47 شرایط عمومی قرارداد قابل تعدیل نیست" و معلومات ذیل در مورد ضرایب "قابل تطبیق نیست"</p> <p>ضرایب تعدیل قیم قرارداد ذیل میباشد:</p> <p>برای واحد پول افغانی:</p> <p>ضریب A: فیصدی عنصر غیر قابل تعدیل {رقم به ارقام و حروف درج گردد} میباشد.</p> <p>ضریب B: فیصدی عنصر قابل تعدیل {رقم به ارقام و حروف درج گردد} میباشد.</p> <p>به واحد پول { واحد پولی درج گردد}:</p> <p>ضریب A: فیصدی عنصر غیر قابل تعدیل {رقم به ارقام و حروف درج گردد} میباشد.</p> <p>ضریب B: فیصدی عنصر قابل تعدیل {رقم به ارقام و حروف درج گردد} میباشد.</p> <p>شاخص 1 به واحد پول افغانی {شاخص درج گردد} می باشد.</p> <p>شاخص 1 به واحد پولی بین المللی مشخص شده {شاخص درج گردد} می باشد.</p> <p>{این شاخص ها توسط قراردادی پیشنهاد و از جانب اداره تأیید میگردد}</p> <p>شاخص 1 ا اسعار به استثنای واحد پول افغانی اسعار مشخص شده بین المللی {شاخص درج گردد} میباشد.</p> <p>{این شاخص ها توسط قراردادی پیشنهاد و از جانب اداره تأیید میگردد}</p>
<p>بند 2 ماده 46 شرایط عمومی قرارداد</p>	<p>فیصدی تناسب پرداخت های تأمینات 10% ده فیصد میباشد.</p> <p>تأمینات، بعد از تکمیل کامل قرارداد از جانب قراردادی یا ختم میعاد گزینی، و رانتهی و رفع نواقص و صدور تصدیق نامه ختم قرارداد از جانب اداره به قراردادی مسترد می گردد</p>

شرطنامه معیاری تدارکات امور ساختمانی کوچک - اداره تدارکات ملی

<p>اندازه جریمه تاخیر (0.10) فیصد قیمت مجموعی قرارداد در مقابل هر روز تاخیر می باشد. حد اکثر رقم پولی جریمه تاخیر یا غیابت الی (10) فیصد قیمت مجموعی قرارداد می باشد، در صورتیکه مقدار جریمه تاخیر وضع شده بالغ بر 10 فیصد قیمت مجموعی قرارداد گردد، قرارداد مطابق ماده 57 شرایط عمومی قرارداد فسخ میگردد، در صورت توافق به تکمیل امور ساختمانی بشکل قسمت وار جریمه تاخیر برای هر قسمت قابل وضع می باشد.</p>	<p>بند 1 ماده 47 شرایط عمومی قرارداد</p>
<p>پیش پرداخت الی (10% قیمت قرارداد بوده) در مقابل تضمین بانکی غیرمشروط پرداخت میگردد. معیاد اعتبار تضمین پیش پرداخت الی ختم معیاد قرار داد می باشد، پیش پرداخت 30 روز بعد از امضا قرارداد و ارائه تضمین پیش پرداخت صورت گرفته می تواند.</p> <p>1. پیش پرداخت مطابق به شرایط خاص قرارداد الی 30 فیصد صورت گرفته می تواند.</p> <p>2. تضمین پیش پرداخت داوطلب مطابق پیشرفت فیزیکی کار آزاد ساخته می شود.</p> <p>✓ هرگاه تضمین پیش پرداخت برای 30 فیصد ارائه گردد در مقابل هر ده فیصد پیشرفت فیزیکی کار 3 فیصد از تضمین پیش پرداخت آزاد ساخته خواهد شد.</p> <p>✓ هرگاه تضمین پیش پرداخت برای 20 فیصد ارائه گردد در مقابل هر ده فیصد پیشرفت فیزیکی کار 2 فیصد از تضمین پیش پرداخت آزاد ساخته خواهد شد.</p> <p>✓ هرگاه تضمین پیش پرداخت برای 10 فیصد ارائه گردد در مقابل هر ده فیصد پیشرفت فیزیکی کار 1 فیصد از تضمین پیش پرداخت آزاد ساخته خواهد شد.</p> <p>اداره این حق را برای خود محفوظ می دارد تا در حالات خاص حسب لزوم دید و حکم آمر اعطا، برابر با پیشرفت فیزیکی کار مقدار تضمین پیش پرداخت را آزاد سازد.</p>	<p>بند 1 ماده 49 شرایط عمومی قرارداد</p>
<p>مبلغ تضمین اجرا (پنج (5%) فیصد مجموع قرارداد میباشد، تصدی ها و شرکت های دولتی حین عقد قرارداد با ادارات دولتی از تضمین اجرا معاف میباشند.</p> <p>تضمین اجرا به شکل ضمانت بانکی غیرمشروط.</p>	<p>بند 1 ماده 50 شرایط عمومی قرارداد</p>
<p>هـ ختم قرارداد</p>	
<p>ارائه نقشه ها و یا رهنمود های عملیاتی و مراقبت 30 روز بعد از اصدار سند تصدیق تکمیل کار می باشد.</p>	<p>بند 1 ماده 56 شرایط عمومی قرارداد</p>
<p>در صورت عدم ارائه نقشه ها و یا رهنمود های عملیاتی و مراقبت به تاریخ مشخص شده بند 1 ماده 58 شرایط عمومی قرارداد، مبلغ (45,000) از پرداخت اخیر قراردادی کسر می نماید</p>	<p>بند 2 ماده 56 شرایط عمومی قرارداد</p>

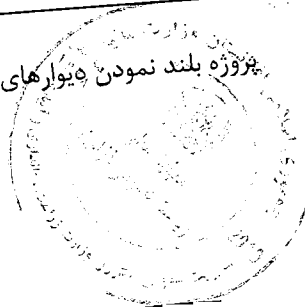



شرطنامه معیاری تدارکات امور ساختمانی کوچک - اداره تدارکات ملی

<p>حد اکثر تاخیر 100 صد روز میباشد. تعداد روز ها باید در مطابقت به بند 1 ماده 49 جریمه تأخیر شرایط خاص قرارداد می باشد.</p>	<p>جز 6 بند 2 ماده 57 شرایط عمومی قرارداد</p>
<p>فیصدی قابل تطبیق به ارزش کار امور ساختمان تکمیل نشده که بیانگر مصارف اضافی به اداره جهت تکمیل کار امور ساختمانی مطابق بند 2 حکم 109 طرزالعمل تدارکات: اداره تدارکاتی، کار باقیمانده را طی مراحل پروسه جدید در میعاد اعتبار قرارداد اولی فراهم و تفاوت قیمت آنرا از قراردادی اولی به عنوان جبران خساره حصول می نماید.</p>	<p>بند 1 ماده 59 شرایط عمومی قرارداد</p>

تخنیکي و شرایط اجرا قسمت ششم: مشخصات

یادداشت ها در مورد مشخصات عمومی

این یادداشت صرف جهت ترتیب مشخصات تخنیکي شرطنامه توسط داوطلب می باشد این معلومات در اسناد نهایی شامل نمی باشند (مشخصات تخنیکي واضح و دقیق یک پیش شرط ارائه آفر بصورت واقعی و رقابتی بدون شروط و انحراف از جانب داوطلبان میباشد. در داوطلبی باز داخلی، مشخصات تخنیکي طوری ترتیب گردد تا سبب ایجاد رقابت بیشتر گردیده و توضیحات واضح طرز کار، مواد خام، و انجام امور ساختمان تدارک شده را داشته باشد. این صرف بخاطر اطمینان اقتصادی، مثمریت و منصفانه بودن که سبب ارائه آفر جوابگو و تسهیل پروسه ارزیابی آفر گردد، می باشد. مشخصات تخنیکي بیانگر اینکه تمام اجناس و مواد خام ترکیب شده کار امور ساختمان جدید، غیرمستعمل، آخرین یا جدیدترین مودلهای فعلی، و شامل تمام پیشرفت های اخیر در طرح و دیزاین مواد باشد، مگر اینکه در قرارداد طور دیگری تذکر رفته باشد. مشخصات تخنیکي از پروژه های مشابه قبلی قابل استفاده میباشد. اکثر مشخصات تخنیکي که برای اجرای قرارداد امور ساختمانی مناسب باشد، از جانب اداره یا انجنیر تحریر میگرددند. مشخصات تخنیکي معیاری با کاربرد فراگیر تمام سکتور ها وجود ندارد، اما اصول و عرف پا بر جا موجود در این اسناد منعکس گردیده است. معیاری سازی مشخصات تخنیکي برای کار امور ساختمان تکراری با شرایط مرتبط در سکتور های دولتی چون شاه راه ها، بنادر، قطار آهن، مسکن شهری، آبیاری، و تامین آب سبب صرفه جویی در تدارکات عامه میگردد. مشخصات تخنیکي عمومی شامل طرز کار، مواد و تجهیزات که معمولاً در امور ساختمان استفاده میگردد، میباشد. ضروری نیست تا در هر قرارداد امور ساختمان مشخص استفاده گردد. هرگونه حذف یا ضمیمه در امور ساختمان مشخص، بر وفق مشخصات تخنیکي عمومی باشد. مشخصات تخنیکي عمومی مشخصات اند که توسط وزارت های سکتوری/نهاد های مسلکی در افغانستان و یا توسط سازمان بین المللی استاندارد (ISO) صادر شده باشد. توجه داشت که مشخصات تخنیکي ترتیب شده محدود نباشد. مشخصات تخنیکي تهیه شده از نهاد های داخلی یا بین المللی مبین این باشد که اجناس، مواد و طرز کار مطابق مشخصات تخنیکي بوده و مشخصات تخنیکي معادل یا بالاتر از معیارات ذکر شده، قابل قبول میباشد. جهت تطبیق، ماده نمونوی ذیل در شرایط خاص یا مشخصات تخنیکي درج گردد.

معادل بودن معیار ها و کود ها

در صورتیکه از معیارات و کود های خاص جهت تهیه اجناس و خدمات، انجام یا آزمایش امور ساختمان اشاره شده باشد، آخرین ویرایش معیارات مناسب تحت این قرارداد قابل تطبیق میباشد. مگر اینکه صریحاً طور دیگری تذکر رفته باشد. هرگاه معیارات و کود ها از نهاد های جمهوری اسلامی افغانستان یا از کشور یا منطقه خاص باشد، معیار های دیگر معادل یا بالاتر از آن مشروط بر توافق کتبی و بررسی قبلی مدیر پروژه، قابل قبول می باشد. قراردادی، تفاوت میان معیار های مشخص شده و معیار های بدیل پیشنهاد شده را بصورت واضح کتبی ارائه و در جریان (28) روز قبل از توافق کتبی مدیر پروژه، آن را به مدیر پروژه تسلیم می نماید. در صورتیکه انحراف پیشنهاد شده توسط قراردادی بصورت قابل ملاحظه معادل یا بالاتر از کیفیت مشخص شده نباشد، قراردادی معیار های مشخص شده اسناد داوطلبی را برآورده نماید.

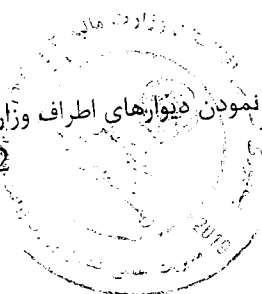

2775

## شرطنامه معیاری تدارکات امور ساختمانی کوچک - اداره تدارکات ملی

### قسمت ششم: مشخصات و شرایط اجراء

قسمت هفتم نقشه ها

ضم میباید

#### یادداشت ها و نقشه ها

{لست نقشه ها درج گردد}

نقشه های واقعی بشمول پلان ساحه به این بخش یا در دوسیه جداگانه ضمیمه شود.  
نقشه ها دارای تاریخ، شماره و شماره تجدید شده میباید

### قسمت هشتم بل احجام کار<sup>17</sup>

یادداشت ها در مورد بل احجام کار

ضم میباید

این یادداشت صرف معلومات برای ترتیب بل احجام کار به اداره بوده و در اسناد نهایی شامل نمیگردد.

#### اهداف

اهداف بل احجام کار عبارت اند از:

- 1- ارائه معلومات کافی مقدار امور ساختمان قابل اجرا که سبب تهیه آفر بشکل متمر و درست از جانب داوطلب میگردد؛
  - 2- ارائه بل احجام کار قیمت گذاری شده جهت ارزیابی امور ساختمان اجرا شده در صورت عقد قرارداد.
- برای بدست آوردن اهداف فوق، امور ساختمان به شکل اقلام در بل احجام کار با جزئیات کافی ارائه میگردد. همچنان امور ساختمان با تفکیک بخش ها یا امور ساختمان با ماهیت مشابه که در ساحات مختلف، شرایط مختلف انجام و سبب بررسی مصارف از جهات مختلف میگردد. صورت گیرد.
- با در نظر داشت نیاز فوق، طرح و محتوای بل احجام کار باید تا حد ممکن ساده و خلاصه باشد.

#### جدول مزد کار

جدول کار روزانه صرف زمانی شامل میگردد که احتمال امور ساختمان پیش بینی نشده بیرون از بل احجام کار بیشتر باشد. جهت بررسی واقعی بودن نرخ ارائه شده داوطلب در بل احجام کار، جدول کار روزانه مرکب از موارد ذیل میباید:

- 1- نسبت بخش های مختلف نیروی کار، مواد و تاسیسات امور ساختمان که به آن روز کار نرخ داده شده یا قیمت ها درج میگردد، با بیانیه شرایط پرداخت امور ساختمان به قراردادی

<sup>17</sup> این قرارداد های بالمقطع، بل احجام کار صرف جهت ارائه معلومات بوده و الزام آور نمیباشد. برای معلومات ترتیب میشود و وابسته به قرارداد نیست. جدول فعالیت ها توسط داوطلب تهیه گردیده و اسناد مربوط به قرارداد میباید.

2- مقدار اسمی برای هر قلم کار روزانه که از جانب هر داوطلب به نرخ کار روزانه قیمت گذاری می‌گردد.

#### مبالغ احتمالی

یک مبلغ احتمالی عمومی برای شرایط احتمالی فیزیکی (افزایش مقدار) در بل انجام کار شامل می‌گردد. همچنان هزینه احتمالی برای افزایش ممکن قیمت منحیت مبلغ احتمالی در بل انجام کار قیمت گذاری شده ارائه می‌گردد. شامل نمودن مبلغ احتمالی سبب تسهیل تصویب بودجه و جلوگیری از درخواست دورانی برای نیازهای آینده می‌گردد. در صورت استفاده مبلغ احتمالی (Contingency Allowance) روش استفاده و مقام با صلاحیت منظور کننده آن که معمولاً مدیر پروژه میباشد، در شرایط خاص قرارداد ذکر می‌گردد.

#### تصحیح اشتباهات محاسبوی

هرگاه اشتباه محاسبوی توسط داوطلب در قیمت فی واحد یا قیمت مجموعی صورت گرفته باشد، داوطلب می‌تواند قبل از تسلیمی آفر آنرا تصحیح و هر تصحیح توسط شخص با صلاحیت که آفر را امضا نموده، امضا گردد. بل انجام کار توام با بیانیه ذکر مقدار مجموعی اصلاحات وارده در بل انجام کار قیمت گذاری شده، ارائه می‌گردد. اداره یادداشت ذیل را در هر بل انجام کار ذکر می‌نماید:

این بل انجام کار در برگیرنده (شماره به ارقام و حروف درج گردد) اصلاحات محاسبوی بوده و توسط شخص با صلاحیت که آفر را امضا نموده، امضا گردیده است.

بروزه بلند نمودن دیوارهای اطراف وزارت

MAIL/PD/NCB/W/279/98

شرطنامه معیاری تدارکات امور ساختمانی کوچک - اداره تدارکات ملی

قسمت نهم - فورمه های قرارداد و تضمین

عنوان فورمه ها	فورمه ها
تضمین آفر: تضمین بانکی	فورمه امور ساختمان کوچک/05
اظهار نامه تضمین آفر	فورمه امور ساختمان کوچک/06
تضمین اجرا (غیر مشروط)	فورمه امور ساختمان کوچک/07
تضمین پیش پرداخت: تضمین بانکی	فورمه امور ساختمان کوچک/08
موافقت نامه قرارداد	فورمه امور ساختمانی کوچک/09

{فورمه های نمونه‌ی قابل قبول تضمین آفر، اجرا و پیش پرداخت ارائه گردیده است. داوطلبان فورمه های تضمین اجرا و پیش پرداخت را در این پروسه خانه پری نمی نمایند تنها داوطلب برنده این دو فورمه را ارائه می نمایند}

تضمین آفر: تضمین بانکی  
فورمه امور ساختمان کوچک/05

بانک: (نام و آدرس بانک درج گردد)

ذینفع: (نام و آدرس اداره درج گردد)

تاریخ: (روز، ماه و سال تسلیمی آفر درج گردد)

شماره تضمین بانکی آفر (شماره درج گردد)

اطلاع یافتیم که (نام مکمل داوطلب درج گردد)، منبعده به نام "داوطلب" آفر خود که به تاریخ (تاریخ درج گردد) برای اجرای (نام قرارداد درج گردد) تحت اعلان تدارکات شماره (شماره اعلان تدارکات درج گردد) به شما ارائه نموده است.

بر علاوه می دانیم که مطابق شرایط شما، آفر باید همراه با تضمین آفر ارائه گردد.

بر اساس درخواست داوطلب، ما (نام بانک درج گردد) بدینوسیله به صورت قطعی تعهد میسپاریم که بدون تعلل، مبلغ مجموعی (مبلغ به حروف و ارقام درج گردد) را بعد از دریافت اولین تقاضای تحریری شما در صورت که داوطلب مرتکب اعمال ذیل گردیده باشد، پردازیم:

- (1) تغییر یا انصراف از آفر در ميعاد اعتبار آفر و بعد از انقضای مدت معینه تسلیمی آفر؛
- (2) انکار داوطلب از پذیرش تصحیح اشتباهات حسایی در جدول قیمت های ارائه شده در آفر؛
- (3) اجتناب از عقد قرارداد، مطابق مندرجات شرطنامه و مطالبه پیشنهاد از طرف داوطلب برنده؛
- (4) فراهم نکردن تضمین اجرای قرارداد مطابق مندرجات شرطنامه از طرف داوطلب برنده؛
- (5) در صورت محرومیت داوطلب به دلیل تخطی در این داوطلبی مطابق حکم ماده چهل و نهم این قانون.

این ضمانت در حالات ذیل فاقد اعتبار خواهد شد:

(6) در صورتیکه داوطلب برنده باشد به محض دریافت کاپی های قرارداد امضا شده توسط داوطلب و فراهم سازی تضمین

اجرا طبق دستورالعمل برای داوطلبان؛ یا

(7) در صورتیکه داوطلب برنده نباشد، به محض (1) امضای قرارداد با داوطلب برنده؛ یا (2) 28 روز بعد از ختم ميعاد اعتبار آفر به شمول ميعاد تمديد مدت اعتبار آفر (تاریخ ختم آفر درج گردد)

در نتیجه، هرگونه تقاضا برای پرداخت تحت این تضمین باید توسط ما قبل از ميعاد فوق دریافت شده باشد.

این تضمین تابع مقرره منتشره شماره 785 اطاق تجارت بین المللی میباشد.

امضا: (امضای مسئول مربوط درج گردد)

مهر: (مهر گردد)



پروژه بلند نمودن دیوارهای اطراف وزارت. MAIL/PD/NCB/W/279/98

2770

شرطنامه معیاری تدارکات امور ساختمانی کوچک - اداره تدارکات ملی

اظهار نامه تضمین آفر  
فورمه امور ساختمان کوچک/06

شماره اعلان تدارکات: {شماره اعلان تدارکات درج گردد}  
شماره شرطنامه داوطلبی: {شماره داوطلبی درج گردد}  
شماره آفر بدیل: {در صورتیکه این آفر بدیل باشد، شماره تشخیصیه آن درج گردد}  
تاریخ: {روز، ماه و سال تسلیمی آفر درج گردد}

به: {نام مکمل اداره درج گردد}

ما اشخاصیکه در زیر امضا نمودیم، اظهار مینمائیم که:

ما میدانیم که، طبق شرایط شما، آفر باید همراه با اظهارنامه تضمین آفر ارائه گردد.

ما می پذیریم که در صورت نقض وجایب مان تحت شرایط آفر ما از عقد قرارداد با اداره برای مدت {تعداد سال درج گردد} سر از {تاریخ درج گردد} محروم گردیم. وجایب داوطلب تحت این آفر شامل موارد ذیل می باشد:

- 1- ارائه معلومات نادرست در مورد اهلیت داوطلب؛
- 2- تغییر یا تصرف در ميعاد اعتبار آفر و بعد از انقضای مدت معینه تسلیمی آفر؛
- 3- انکار داوطلب از پذیرش تصحیح اشتباهات حسابی در جدول قیمت های ارائه شده در آفر؛
- 4- اجتناب از عقد قرارداد، مطابق مندرجات شرطنامه و مطالبه پیشنهاد از طرف داوطلب برنده؛
- 5- فراهم نکردن تضمین اجرای قرارداد مطابق مندرجات شرطنامه از طرف داوطلب برنده.

این اظهار نامه تضمین آفر در صورت برنده شدن ما و تسلیمی تضمین اجرای قرارداد و امضای قرار داد با داوطلب برنده ویا 28 روز بعد از ختم ميعاد اعتبار آفر مان فاقد اعتبار می گردد.

امضا: {امضای شخصی که صلاحیت امضای این اظهار نامه را دارد}

دارای صلاحیت امضای این اظهار نامه از طرف: {نام داوطلب درج گردد}

تاریخ: {روز، ماه و سال درج گردد}

مهر: {مهر گردد}

{یادداشت: در صورت شرکت مشترک، این اظهار نامه تضمین آفر باید به نام تمام شرکا آفر را ارائه گردد}

شرطنامه معیاری تدارکات امور ساختمانی کوچک - اداره تدارکات ملی

تضمین اجرا بانکی (غیر مشروط)

فرمه امور ساختمان کوچک/07

بانک: (نام و آدرس بانک درج گردد)

ذینفع: (نام و آدرس اداره درج گردد)

تاریخ: (روز، ماه و سال تسلیمی آفر درج گردد)

شماره تضمین بانکی آفر (شماره درج گردد)

(به اساس درخواست داوطلب برنده، بانک این فرمه را مطابق رهنمود ارائه شده خانه پری می نماید)  
اطلاع حاصل نمودیم که (نام مکمل قراردادی درج گردد)، که منبع بنام "قراردادی" یاد می شود، قرارداد شماره (شماره قرارداد درج گردد) مؤرخ (روز، ماه و سال درج گردد) را که منبع بنام قرارداد یاد می شود با اداره محترم شما بمنظور انجام (نام قرارداد و توضیح مختصر امور ساختمانی درج گردد) عقد می نماید.

علاوه بر آن، ما میدانیم که طبق شرایط این قرارداد، تضمین اجراء نیز لازم می باشد.

به درخواست قراردادی، ما تعهد می نمائیم که بدون چون و چرا مبلغ (مبلغ<sup>18</sup> به حروف و ارقام درج گردد) را بمجرد دریافت اولین تقاضای کتبی شما که نشان دهنده تخطی قراردادی از شرایط مندرج قرارداد باشد، بدون ارائه دلایل و زمینه های ارسال تقاضا از جانب شما، پردازیم.

این تضمین (28) روز بعد از تسلیمی تصدیقنامه تسلیمی امور ساختمان به ما یا الی تاریخ (روز، ماه و سال<sup>19</sup> درج گردد) هر کدام که اول صورت گیرد، اعتبار دارد و هر نوع تقاضا برای پرداخت مطابق این تضمین باید قبل از تاریخ متذکره به دفتر بانک تسلیم داده شود. این تضمین تابع مقرره منتشره شماره 785 اطاق تجارت بین المللی، به استثنای فقره 2 ماده 20 (الف) آن میباشد.

(امضا، نام و وظیفه نماینده با صلاحیت بانک و اکمال کننده درج گردد)

{مهر بانک}

{مهر اکمال کننده}

<sup>18</sup> تضمین کننده (بانک) مبلغ که بیانگر فیصدی قیمت قرارداد را که به اسعان قرارداد یا قابل تبادل قابل قبول اداره، تبدیل شده درج مینماید.  
<sup>19</sup> این تاریخ (28) روز بعد از تاریخ تخمینی تکمیل میباشد. انچه توجه باید داشت که در موقع تمدید ميعاد تکمیل امور ساختمان، تمدید این تضمین را از بانک بصورت کتبی قبل از ختم اعتبار تضمین اجرا درخواست نماید. جهت تهیه این تضمین، اداره یادداشت زیر را در قسمت آخر پاراگراف این فرمه درج مینماید: "تضمین کننده (بانک) به یک تمدید زمان برای مدت (6) ماه یا (1) سال در مقابل درخواست کتبی اداره قبل از ختم اعتبار تضمین، موافقه مینماید".

2772



## شرطنامه معیاری تدارکات امور ساختمانی کوچک - اداره تدارکات ملی

تضمین پیش پرداخت: تضمین بانکی

فورمه امور ساختمان کوچک 081

{به اساس درخواست داوطلب برنده، بانک این فورمه را مطابق رهنمود ارائه شده خانه پری می نماید}

بانک: {نام و آدرس بانک درج گردد}

ذینفع: {نام و آدرس اداره درج گردد}

تاریخ: {روز، ماه و سال تسلیمی آفر درج گردد}

شماره تضمین بانکی آفر {شماره درج گردد}

ما {نام قانونی و آدرس بانک درج گردد} اطلاع حاصل نمودیم که {نام و آدرس قراردادی درج گردد}، که منبع بنام "قراردادی" یاد می شود، قرارداد شماره {شماره قرارداد درج گردد} مؤرخ {روز، ماه و سال درج گردد} را که منبع بنام قرارداد یاد می شود با اداره محترم شما بمنظور اجرای امور ساختمان {نام قرارداد توضیح مختصر امور ساختمان درج گردد} عقد نماید.

علاوه بر آن، ما میدانیم که طبق شرایط این قرارداد، پیش پرداخت در مقابل تضمین پیش پرداخت صورت میگیرد.

به درخواست قراردادی، تعهد می نمایم که بدون چون و چرا مبلغ {مبلغ به حروف و ارقام درج گردد} را بمجرد دریافت اولین تقاضای کتبی شما که نشان دهنده تخصی قرارداد ناشی از استفاده پیش پرداخت برای اهداف غیر از مصارف تجهیز صورت گرفته باشد، به شما بپردازیم.

این یک سرعی است برای تهیه هر نوع مطالبه و پرداخت تحت این ضمانت طوریکه پیش پرداخت متذکره فوق باید توسط قراردادی به حساب نمبر دریافت شده باشد {شماره و محل حساب درج گردد}

مبلغ این تضمین بصورت تدریجی به اندازه باز پرداخت پیش پرداخت توسط قراردادی که در کاپی بیانیه موقت یا تصدیقنامه پرداخت از آن تذکر و به ما ارائه گردیده، که میگردد. این تضمین بمجرد دریافت کاپی تصدیقنامه پرداخت که بیانگر اینکه (80) فیصد قیمت قرارداد بری پرداخت تصدیق گردیده، یا به تاریخ {روز، ماه و سال<sup>20</sup> درج گردد} فاقد اعتبار میگردد.

این تضمین تابع مقرره منتشره شماره 785 اطاق تجارت بین المللی، میباشد.

{امضا نماینده با صلاحیت اخذ گردد}

{مهر بانک}

<sup>20</sup>{این تاریخ (28) روز بعد از تاریخ تخمینی تکمیل میباشد. اداره توجه باید داشت که در موقع تمدید میعاد تکمیل امور ساختمان، تمدید این تضمین را از بانک بصورت کتبی قبل از ختم اعتبار تضمین اجرا درخواست نماید. جهت تهیه این تضمین، اداره یادداشت زیر را در قسمت آخر پاراگراف این فورمه درج مینماید: "تضمین کننده (بانک) به یک تمدید زمان برای مدت که نباید بیشتر از (6) ماه یا (1) سال در مقابل درخواست کتبی اداره قبل از ختم اعتبار تضمین، موافقه مینماید"

فورمه موافقتنامه قرارداد

فورمه امور ساختمانی کوچک/09

در این موافقتنامه قرارداد هرگونه تصحیح یا تعدیل از اثر اصلاح اشتباهات محاسبوی مطابق ماده 28 دستور العمل برای داوطلبان، تعدیل قیمت در جریان پروسه ارزیابی مطابق بند 3 ماده 16 دستور العمل برای داوطلبان، انتخاب آفر بدیل مطابق ماده 18 دستور العمل برای داوطلبان، انحرافات قابل قبول مطابق ماده 27 دستور العمل برای داوطلبان، یا تغییرات دیگری موافقه شده دوطرف مجاز در شرایط عمومی قرارداد چون تغییر کارمندان کلیدی، قراردادی های فرعی، جدول بندی، و امثال آن شامل می باشد.

این موافقتنامه به تاریخ (سال، ماه و روز درج گردد) میان (نام و آدرس اداره درج گردد) و (نام و آدرس داوطلب برنده درج گردد) عقد گردیده است.

اداره آفر داوطلب برنده را جهت اجرا، تکمیل و رفع هرگونه نواقص ناشی از اجراات در قرارداد (نام و نمبر تشخیصیه قرارداد درج گردد) پذیرفته و قراردادی قرارداد متذکره را اجرا می نماید.

این موافقتنامه موارد ذیل را در بر می گیرد:

1. کلمات و اصطلاحات شامل این موافقتنامه عین معنی را افاده می نمایند که بترتیب در شرایط قرارداد به آن نسبت داده می شوند، آنها تشکیل دهنده و بخشی از این موافقتنامه تلقی میگردند.
2. قراردادی در مقابل پرداخت اداره تعهد می نماید که قرارداد امور ساختمان را اجرا، تکمیل و هرگونه نواقص را مطابق شرایط این قرارداد رفع می نماید.
3. اداره نیز تعهد می نماید که قیمت قرارداد یا دیگر مبلغ قابل پرداخت تحت شرایط این قرارداد را در مقابل اجرا، تکمیل، و رفع نواقص امور ساختمان در زمان و شیوه مشخص شده در این قرارداد پرداخت نماید.
4. طرف های شاهد که سبب تشکیل این موافقتنامه گردیده اند:

مهر در حضور {خانه پری گردد}

امضا، مهر، و تسلیم گردید {خانه پری گردد}

در حضور {خانه پری گردد}

امضا الزام آور اداره: {امضا توسط نماینده با صلاحیت اداره}

امضا الزام آور قراردادی: {امضا توسط نماینده با صلاحیت قراردادی}



2771

فرم معیاری برای دعوتنامه داوطلبی

دعوت به داوطلبی

جمهوری اسلامی افغانستان

وزارت زراعت، آبیاری و مالداري

نام پروژه: پروژه بلند نمودن دیوارهای اطراف وزارت

کود نمبر: MAIL/PD/NCB/W/279/98

- این دعوتنامه برای داوطلبی به تعقیب پلان عمومی تدارکاتی سالانه توسط ریاست تهیه و تدارکات برای سال 1398 ترتیب شده است.
- ریاست تهیه و تدارکات از تمام داوطلبان دارای اهلیت و واجد شرایط دعوت بعمل می آورد تا آفرهای سربسته خویش را برای پروژه بلند نمودن دیوارهای اطراف وزارت ارائه نمایند.
- پروسه داوطلبی از طریق داوطلبی باز ملی طبق قانون تدارکات عامه و متحد المالها و برای تمام داوطلبان از منابع و میعاد تحویل و تکمیل امور ساختمانی 4 ماه تقویمی میباشد.
- کشورهای واجد شرایط طوریکه در شرطنامه تعریف شده است، راه اندازی خواهد شد.
- 4 داوطلبان علاقمند واجد شرایط میتوانند معلومات بیشتر را از میر محمد مونس "حسینی" شماره تیلیفون 0782024444، ایمیل: [monis.hossaini@mail.gov.af](mailto:monis.hossaini@mail.gov.af) و برای دریافت شرطنامه به امریت ساختمانی ریاست تهیه و تدارکات، وزارت زراعت، آبیاری و مالداري مراجعه نمایند.
- شرایط اهلیت شامل (به قسمت های ذکر شده در شرایط برای داوطلبان، مراجعه گردد). یک حد ترجیح برای قراردادها و شرکت های مشترک قابل اجراء نخواهد بود.
- یک مجموعه مکمل شرطنامه به دري توسط داوطلبان با ارائه یک درخواست تحریری همراهی جواز شرکت به آدرس ریاست تهیه و تدارکات وزارت زراعت، آبیاری و مالداري.
- آفرها باید به آدرس ذیل به ساعت 9:45 قبل از ظهر به وقت کابل مورخ 16 سرطان سال 1398 به امریت تدارکات امور ساختمانی تحویل داده شود. داوطلبی الکترونیکی مجاز نیست. آفرهای ناوقت رسیده رد خواهند شد. آفرها طور طبیعی در حضورداشت داوطلبان یا نماینده های آنها که خواهان حضور فزیکي میباشند در تعمیر عقب منابع بشری، منزل دوم، امریت تدارکات امور ساختمانی، اتاق جلسات ریاست تهیه و تدارکات، وزارت زراعت، آبیاری و مالداري، جمال مینه کارته سخی، کابل، افغانستان. 10:00 قبل از ظهر به وقت کابل 16 سرطان سال 1398 گشوده خواهند شد.
- تمام آفرها باید همراه با یک تضمین آفر (تضمین بانکی) مبلغ (100,000) افغانی باشد.
- آدرس به منظور تسلیمی آفر عبارت است تعمیر عقب منابع بشری، منزل دوم، امریت تدارکات امور ساختمانی، اتاق جلسات ریاست تهیه و تدارکات، وزارت زراعت، آبیاری و مالداري، جمال مینه کارته سخی، کابل، افغانستان.
- هرنوع معلومات شامل در این دعوت به داوطلبی در صورت تفاوت با احکام دستورالعمل برای داوطلبان قسمت 1 شرطنامه جایگزین شده میتواند.

English



+93(0) 20 292 2460 | 766400600



info@ma

وزارت زراعت، آبیاری و مالداري

داوطلبی پروژه بلند نمودن دیوارهای اطراف وزارت

داوطلبی

# داوطلبی پروژه بلند نمودن دیوارهای اطراف وزارت

<http://tinyurl.com/yn6uhw7n>



تاریخ ختم

تاریخ نشر

سه‌شنبه ۱۳۹۸/۳/۲۱ - یکشنبه ۱۳۹۸/۴/۱۶ - ۱۴:۰۰

دعوت به داوطلبی روش باز داخلی

شماره دعوت به داوطلبی MAIL/PD/NCB/W/279/98

ریاست تهیه و تدارکات وزارت زراعت، آبیاری و مالداري از تمام داوطلبان واجد شرایط دعوت می نماید تا در پروژه داوطلبی

پروژه بلند نمودن دیوارهای اطراف وزارت اشتراک نموده شرطنامه مربوطه را در فلش دسک و یا در سی دی (CD) بطور رایگان از



Handwritten signature or number



Islamic Republic of Afghanistan  
Administrative Office of the President  
National Procurement Authority

| جستجو

| سنوآلها و جوابهای تدارکات

| کمک و رهنمای

| بیوندها

| ارتباط با ما

| داخل شدن به سیستم برای اعضا

اصلی

English

## وضعیت کاربری

Welcome, MNasim.i

L

## مسیریابی در وبسایت

صفحه اصلی ابزارهای نهادهای  
تدارکاتی

## معلومات مدیریتی تدارکات

- پلان تدارکاتی
- نظارت تدارکات

## معلومات روزمره تدارکات

- داوطلبی ها
- ثبت شرکت های قراردادی
- قراردادهای اعطا شده
- آرشیو معلومات
- چت همراهی کارشناس
- گزارشات
- گزارشات پلان تدارکاتی
- گزارشات نظارت تدارکاتی
- گزارش قراردادهای اعطا شده
- گزارش مقایسوی تدارکات

## Online Users

## داوطلبی ها

در صورتی که حجم فایل برای آپلود از 10MB زیادتز میباشد، شما میتوانید که یک فایل پی دی اف را آپلود کنید که از یوزر تقاضا میکند تا با آوردن یک CD فایلهای مربوطه را از اداره شما تسلیم بگیرد.

Reload	Filter	لطفا انتخاب کنید...!
		دری
	13696	ID
	تدارکات امور ساختمانی	نوعیت تدارکات
	داوطلبی باز	شیوه تدارکات
	AFG/390244	نمبر بودجه منظور شده
	MAIL/PD/NCB/W/279/98	شماره قرارداد
	پروژه بلند نمودن دیوارهای اطراف وزارت	تشریح
	16/4/1398	تاریخ اختتام داوطلبی (ضرب العجل)
	is/MAIL39/BiddingOpportunities/13696/BidDocuments/BidDocument.pdf/~	اسناد داوطلبی
		توضیح تبدیلات
	MAIL39/BiddingOpportunities/13696/NoticeOfTender/NoticeOfTender.pdf/~	اعلام داوطلبی
		آرشیو
		English
	پروژه بلند نمودن دیوارهای اطراف وزارت	Description
		Download Info
	Download Info	Download Details
Delete	New	Edit
487 486 485 484 483 482 481 480 479 478 ...		



Islamic Republic of Afghanistan  
Ministry of Agriculture, Irrigation and Livestock

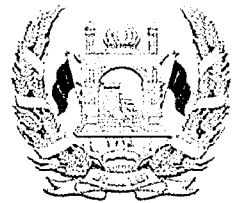

معينيت مالي واداري  
رياست تهيه و تداركات  
آمریت تداكات ساختماني  
مدیریت عمومی تداركات ساختماني

تاریخ: ۱۳۹۸ / ۰۳ / ۰۶

شماره (۶۹۶)

به روزنامه محترم اطلاعات روز!  
لطفاً متن ذیل را یکبار از طریق روزنامه خویش به نشر سپرده و پول حق الاشاعه آنرا از دارائی وزارت محاسبه نمائید.

« دعوت به داوطلبی روش باز داخلی »

شماره دعوت به داوطلبی MAIL/PD/NCB/W/279/98

ریاست تهیه و تداركات وزارت زراعت، آبیاری و مالداري از تمام داوطلبان واجد شرایط دعوت مینماید تا در پروسه داوطلبی پروژه بلند نمودن دیوارهای اطراف وزارت اشتراک نموده شرطنامه مربوطه را در فلش دسک (حافظه) و یا در سی دی (CD) بطور رایگان از آمریت تداركات امور ساختمانی ویا از وب سایت اداره تداركات ملی ([www.npa.gov.af](http://www.npa.gov.af)) بدست آورده، آفرهای خویش را مطابق شرایط مندرج شرطنامه و طبق قانون و طرز العمل تداركات طور سربسته از تاریخ نشر اعلان الی تاریخ 16 سرطان 1398 ساعت 10:00 قبل از ظهر به تعمیر عقب منابع بشری اطاق جلسات ریاست تهیه و تداركات ارایه نمایند، آفرهای ناوقت رسیده و انترنتی قابل پذیرش نمیباشد.

تضمین آفر بصورت تضمین خط بانکی (100,000) یک صد هزار افغانی بوده و جلسه آفرگشائی بتاريخ معینه ساعت 10:00 قبل از ظهر در اطاق جلسات آفرگشائی ریاست تهیه و تداركات تدویر میگردد.

با احترام  
محمد الله صاحب  
رئیس تهیه و تداركات

کاپی به:

مدیریت عمومی پلان جهت نشر اعلان  
دوسیه مربوطه



Islamic Republic of Afghanistan  
Ministry of Agriculture, Irrigation and Livestock



معينيت مالي واداري  
رياست تهيه و تداركات  
آمریت تداركات ساختماني  
مدیریت عمومی تداركات ساختماني

تاریخ: / /

شماره ( )

به روزنامه محترم اطلاعات روز!  
لطفاً متن ذیل را یکبار از طریق روزنامه خویش به نشر سپرده و پول حق الاشاعه آنرا از دارائی وزارت محاسبه نمائید.

« دعوت به داوطلبی روش باز داخلی »

شماره دعوت به داوطلبی MAIL/PD/NCB/W/279/98

رياست تهيه و تداركات وزارت زراعت، آبياري و مالداري از تمام داوطلبان واجد شرايط دعوت مينمايد تا در پروسه داوطلبی پروژه بلند نمودن ديوارهای اطراف وزارت اشتراك نموده شرطنامه مربوطه را در فلش دسک (حافظه) و يا در سي دی (CD) بطور رایگان از آمریت تداركات امور ساختمانی ويا از ويب سایت اداره تداركات ملی ([www.npa.gov.af](http://www.npa.gov.af)) بدست آورده، آفرهای خویش را مطابق شرايط مندرج شرطنامه و طبق قانون و طرز العمل تداركات طور سربسته از تاريخ نشر اعلان الی تاريخ 16 سرطان 1398 ساعت 10:00 قبل از ظهر به تعمیر عقب منابع بشري اطاق جلسات ریاست تهيه و تداركات ارایه نمایند، آفرهای ناوقت رسیده و انترنتی قابل پذیرش نمیباشد.

تضمین آفر بصورت تضمین خط بانکی (1,000,000) یک صد هزار افغانی بوده و جلسه آفرگشائی بتاريخ معینه ساعت 10:00 قبل از ظهر در اطاق جلسات آفرگشائی ریاست تهيه و تداركات تدویر میگردد.

با احترام  
محمد الله "ساجد"  
رئیس تهيه و تداركات

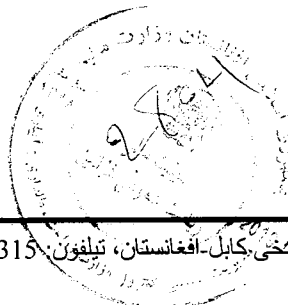

کاپی به:  
مدیریت عمومی پلان جهت نشر اعلان  
دوسیه مربوطه

# INVOICE

تاریخ: ۱۳۹۸ / ۰۳ / ۲۱  
شماره: ۲۲۵



آدرس: کابل، کاوته سه، سوک شووا  
ایمیل: [dailyetilatroz@gmail.com](mailto:dailyetilatroz@gmail.com)  
شماره تماس: +۹۳ (۰) ۷۹۷۴۳۵۷۷۷  
وبسایت: [www.etilatroz.com](http://www.etilatroz.com)

به وزارت: محترم زراعت ج.ا.ا. امنیت تداکات ساختمانی  
آدرس:  
شماره تماس:

شرح	تعداد	مبلغ	جمع کل
نشر اعلان پروسه داوطلبی پروژه لایننگ و دیوار محافظوی کانال توپخانه واقع قریه خسته ولسوالی فرخار ولایت تخار به تاریخ ۲۱ جوزا ۹۸.	1	4000	AFN 4,000.00
<p>نام حساب: روزنامه اطلاعات روز نمبر حساب: ( ۰۰۳۸۰۱۱۰۰۵۲۳۱۴۲ ) نام بانک: عزیز ی بانک</p>			
جمع کل به حروف: چهار هزار افغانی.			AFN 4,000.00

روزنامه اطلاعات روز به شما به عنوان همکار افتخار می کند.

راضیه عالمی

مدیر عامل و امدان



2807



# INVOICE

تاریخ: ۱۳۹۸ / ۰۶ / ۰۲

شماره: ۲۸۳

شماره: ۲۸۳

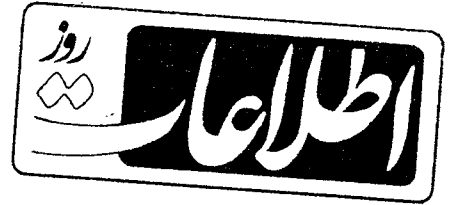

آدرس: کابل، کارته سه، سرک شورا  
ایمیل: [dailyetilaatroz@gmail.com](mailto:dailyetilaatroz@gmail.com)

شماره تماس: +۹۳(۰)۷۹۷۴۳۵۷۷۷

وبسایت: [www.etilaatroz.com](http://www.etilaatroz.com)

به وزارت: محترم زراعت ج.ا.ا. مدیریت عمومی تدارکات ساختمانی

آدرس:

شماره تماس:

جمع کل	مبلغ	تعداد	شرح
AFN 4,000.00	4000	1	<p>اعلان تصمیم اعطای قرارداد پروژه بلند نمودن دیوار اطراف وزارت را به شرکت ساختمانی برند دارنده جواز نمبر (D-۸۳۰۲۴) واقع کارته نو بین سرک ۳ و ۲ مارکیت جلالالدین، مرکز کابل، کابل را به قیمت مجموعی (۳,۸۱۶,۲۱۰,۰۰۰) سه میلیون و هشت صد و شانزده هزار و دو صد و ده افغانی</p>
			<p>نام حساب: روزنامه اطلاعات روز نمبر حساب: (۰۰۳۸۰۱۱۰۰۵۲۳۱۴۲) نام بانک: عزیزی بانک</p>
AFN 4,000.00	جمع کل به حروف: چهار هزار افغانی.		

روزنامه اطلاعات روز به شما به عنوان همکار افتخار می کند.

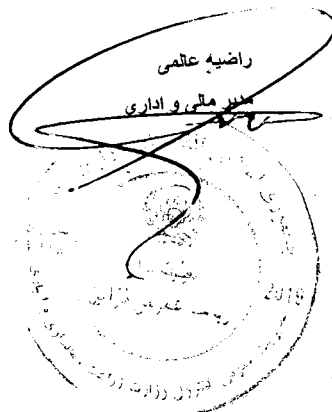

۵۱۹۳



Islamic Republic of Afghanistan  
Ministry of Agriculture, Irrigation and Livestock

معينيت مالي و اداري  
رياست تهيه و تداركات  
آمریت تداركات امور ساختماني  
مدیریت عمومی تداركات ساختماني

تاریخ: 1398/5/25

شماره: ( ۷۱۲ )

اطلاعيه تصميم اعطاي قرارداد

به روزنامه محترم اطلاعات روز!

لطفاً متن ذیل را یکبار از طریق روزنامه خویش به نشر سپرده و پول حق الاشاعه آنرا از دارائی وزارت محاسبه نمائید. بدینوسیله به تاسی از فقره (۲) ماده چهل و سوم قانون تداركات به اطلاع عموم رسانیده می شود که ریاست تهيه و تداركات وزارت زراعت، آبياري و مالداري در نظر دارد قرارداد پروژه بلند نمودن دیوار اطراف وزارت را به شرکت ساختمانی برند دارنده جواز نمبر (D-83024) واقع کارته نو بین سرک 2 و 3 مارکیت جلالدین، مرکز کابل، کابل را به قیمت مجموعی (3,816,210.00) سه میلیون و هشت صد و شانزده هزار و دو صد و ده افغانی اعطا نماید. اشخاص حقیقی و حکمی که هرگونه اعتراض در زمینه داشته باشند، می توانند اعتراض خویش را از تاریخ نشر این اعلان الی 7 روز تقویمی طور کتبی توأم با دلایل آن به ریاست تداركات وزارت زراعت، آبياري و مالداري واقع جمال مینه ناحیه سوم، کابل افغانستان طبق احکام ماده پنجاهم قانون تداركات ارائه نمایند. این اطلاعيه به معنی عقد قرارداد نبوده، الی تکمیل میعاد فوق الذکر و طی مراحل قانونی بعدی قرارداد منعقد نخواهد شد.

با احترام  
محمد الله مساجد  
رئیس تهيه و تداركات

کاپی به:  
مدیریت عمومی پلان جهت نشر اعلان.  
دوسیه مربوطه



دکرهني، اوبولگولو او مالداري وزارت  
وزارت زراعت، آبياري و مالداري

د افغانستان اسلامي جمهوري دولت  
دولت جمهوري اسلامي افغانستان

Islamic Republic of Afghanistan  
Ministry of Agriculture, Irrigation and Livestock

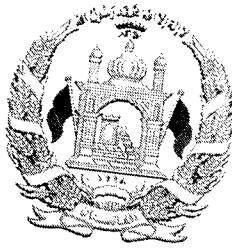

معينيت مالي و اداري  
رياست تهيه و تداركات  
آمریت تداركات امور ساختماني  
مدیریت عمومی تداركات ساختماني

تاریخ: 1398/5/130

شماره: ( ۳ / ۱ )

اطلاعيه تصميم اعطای قرارداد

به روزنامه محترم اطلاعات روز!  
لطفاً متن ذیل را یکبار از طریق روزنامه خویش به نشر سپرده و پول حق الاشاعه آنرا از دارائی وزارت محاسبه نمائید.  
بدینوسیله به تاسی از فقره (۲) ماده چهل و سوم قانون تداركات به اطلاع عموم رسانیده می شود که ریاست تهیه و تداركات وزارت زراعت، آبیاری و مالداري در نظر دارد قرارداد پروژه بلند نمودن دیوار اطراف وزارت را به شرکت ساختمانی برند دارنده جواز نمبر (D-83024) واقع کارته نو بین سرک 2 و 3 مارکیت جلالدین، مرکز کابل، کابل را به قیمت مجموعی (3,816,210.00) سه میلیون و هشت صد و شانزده هزار و دو صد و ده افغانی اعطا نماید.  
اشخاص حقیقی و حکمی که هرگونه اعتراض در زمینه داشته باشند، می توانند اعتراض خویش را از تاریخ نشر این اعلان الی 7 روز تقویمی طور کتبی توأم با دلایل آن به ریاست تداركات وزارت زراعت، آبیاری و مالداري واقع جمال مینه ناحیه سوم، کابل افغانستان طبق احکام ماده پنجاهم قانون تداركات ارائه نمایند.  
این اطلاعيه به معنی عقد قرارداد نبوده، الی تکمیل میعاد فوق الذکر و طی مراحل قانونی بعدی قرارداد منعقد نخواهد شد.

با احترام  
محمد الله " صاحب  
رئیس تهیه و تداركات

کاپی به:  
مدیریت عمومی پلان جهت نشر اعلان.  
دوسیه مربوطه

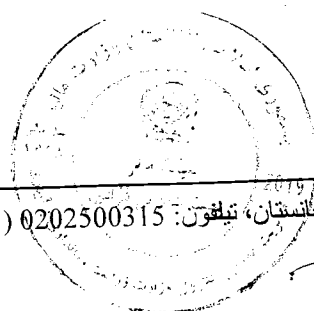

ت ۱۲۰



Islamic Republic of Afghanistan  
Administrative Office of the President  
National Procurement Authority

English | جستجو

سئوالها و جوابهای تدارکات

کمک و رهنمائی

پیوندها

ارتباط با ما

داخل شدن به سیستم برای اعضا

صفحه اصلی

وضعیت کاربری

Welcome, MNasim.MAIL

Logout

مسیریابی در وبسایت

صفحه اصلی ابزارهای نهادهای تدارکاتی

معلومات مدیریتی تدارکات

پلان تدارکاتی

نظارت تدارکات

معلومات روزمره تدارکات

داوطلبی ها

ثبت شرکت های قراردادی

قراردادهای اعطا شده

آرشیو معلومات

چت همراهی کارشناس

گزارشات

گزارشات پلان تدارکاتی

گزارشات نظارت تدارکاتی

گزارش قراردادهای اعطا شده

گزارش مقایسوی تدارکات

تغییر کلمه عبوری

Online Users

قراردادهای اعطا شده

در این بخش شما میتوانید معلومات در مورد قراردادهای اعطا شده را وارد نمایید.

Reload Filter

لطفا انتخاب کنید!...

دری

نمبر تشخیصیه 6676

عنوان پروژه  
در بودجه منظور شده  
Rehabilitation & equipping agricultures' offices in center, provinces & district

شماره قرار داد MAIL/PD/NCB W/279/98

نوعیت تدارکات تدارکات امور ساختمانی

شرح قرارداد پروژه بلند نمودن دیوارهای اطراف وزارت

تاریخ امضای قرارداد 15/06/1398

قیمت قرار داد به دالر 0

قیمت قرار داد به افغانی 3816210

اعطا شده به شرکت شرکت ساختمانی برند

تاریخ تکمیل قرار داد 15/10/1398

آرشیو

English

Budget

Reference Title

بازسازی و تجبیز دفاتر زراعت در مرکز ، ولایت و ولسوالی ها

Description

اطلاعیه تصمیم اعطای قرارداد بدینوسیله به نامی از فقره (۲) ماده چپ و سوم قانون تدارکات به اطلاع عموم رسانیده می شود که ریاست تهیه و تدارکات وزارت زراعت، آبیاری و مالداري در نظر دارد قرارداد پروژه بلند نمودن دیوار اطراف وزارت را به شرکت ساختمانی برند دارنده جواز نمبر (D-83024) واقع خارته نو بین سرک 2 و 3 مارکیت جلالدین، مرکز کابل، کابل را به قیمت مجموعی (3,816,210.00) سه میلیون و هشت صد و شانزده هزار و دو صد و ده افغانی اعطا نماید. اشخاص حقیقی و حکمی که هرگونه اعتراض در زمینه داشته باشند، می توانند اعتراض خویش را از تاریخ نشر این اعلان الی 7 روز تقویمی طور کتبی تمام با دلایل آن به ریاست تدارکات وزارت زراعت، آبیاری و مالداري، واقع جمال مینه تاغیبه سوم، کابل افغانستان ضیق احکام ماده پنجاهم قانون تدارکات

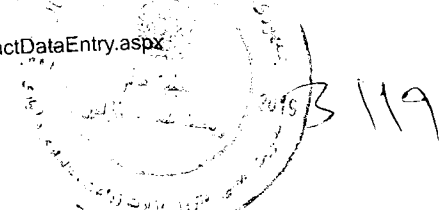

- ارانه نمايند. اين اطلاعيه به معني عقد قرارداد نبوده، الي تکميل ميعاد فوق الذكر و طی مراحل قانونی بعدی قرارداد منعقد نخواهد شد.

AM 12:00:00 9/6/2019	<b>Contract Award Date</b>
شرکت ساختمانی برند	<b>Awarded To</b>
AM 12:00:00 1/5/2020	<b>Contract Complete Date</b>
<input type="button" value="Delete"/> <input type="button" value="New"/> <input type="button" value="Edit"/>	
186 185 184 183 182 181 180 179 178 177 ...	

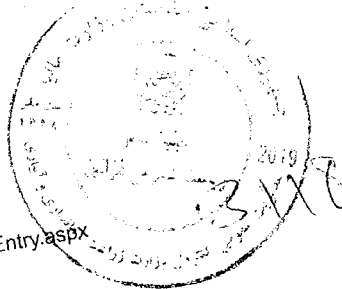

**Qurban Sarvari**

**From:**  
**Sent:**  
**To:**

[Qurban Sarvari [qurban.sarvari@mail.gov.af  
Wednesday, August 21, 2019 2:17 PM

'fareed.jamal.ahmadiyan@gmail.com'; 'alkasibtawfiq.atcc@gmail.com';  
'khroshanarianacc1390@gmail.com'; 'info@karawandarifi.com'; 'mtcc\_company@yahoo.com';  
'basharjawadcompany@gmail.com'; 'khalidhatifcc@yahoo.com'; 'almas.tapasi19@gmail.com';  
'rohidszad3@gmail.com'; 'fahim\_aminzay@yahoo.com'; 'amrullahkamyah@gmail.com';  
'info@shafaye.com'; 'majidpanahicc@gmail.com'; 'bhccafg@gmail.com';  
'noornasir132@gmail.com'; 'gais.tatakhel717@gmail.com'; 'muslim.salehi01@gmail.com';  
'en.homayoun@gmail.com'; 'gais.tatakhel717@gmail.com'; 'reliable.bcc@gmail.com'; 'zahermandcc@gmail.com';  
'Mir Mohammad Mones'; 'mukhtar.omyar@mail.gov.af'  
اطلاعه تصمیم اعطای قرارداد پروژه بلند نمودن دیوار وزارت

**Cc:**  
**Subject:**

شرکت های محترم اشتراک کننده!

بدینوسیله به تاسی از فقره (۲) ماده چهل و سوم قانون تدارکات به اطلاع عموم رسانیده می شود که ریاست تهیه و تدارکات وزارت زراعت، آبیاری و مالرداری در نظر دارد قرارداد پروژه بلند نمودن دیوار اطراف وزارت را به شرکت ساختمانی برند

دارنده جواز نمبر (D-83024) واقع کارته نو بین سرک 2 و 3 مارکیت جلالالدین، مرکز کابل، کابل را به قیمت مجموع

(3,816,210.00) سه میلیون و هشت صد و شانزده هزار و دو صد و ده افغانی اعطا نماید.

اشخاص حقیقی و حکمی که هرگونه اعتراض در زمینه داشته باشند، می توانند اعتراض خویش را از تاریخ نشر این اعلان الی 7 روز تقویمی طور کتبی توأم با دلایل آن به ریاست تدارکات وزارت زراعت، آبیاری و مالرداری واقع جمال مینه ناحیه سوم، کابل افغانستان طبق احکام ماده پنجاهم قانون تدارکات ارائه نمایند.

این اطلاعیه به معنی عقد قرارداد نبوده، الی تکمیل میعاد فوق الذکر و طی مراحل قانونی بعدی قرارداد منعقد نخواهد شد.

قربانعلی سروری

آمریت تدارکات امور ساختمانی

ریاست تهیه و تدارکات

وزارت زراعت، آبیاری و مالرداری

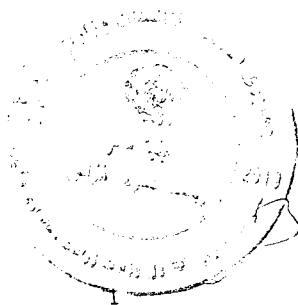



Islamic Republic of Afghanistan  
Ministry of Agriculture, Irrigation  
and Livestock



د کرنې، اوبو لگولو او مالدارۍ وزارت

معینیت مالی واداری  
ریاست تهیه و تدارکات

گزارش ارزیابی آفر

و

پیشنهاد برای اعطاء قرارداد

نام پروژه: بلند نمودن دیوارهای اطراف وزارت

نمبر تشخیصیه: MAIL/PD/NCB/W/279/98

نمبر تشخیص بودجه: AFG-390244

ترتیب کننده گزارش: هیئت ارزیابی

سال: 1398 هـ ش

Handwritten signatures and official stamps, including a circular stamp with the text 'وزارت زراعت و مالداري' and '1398'.

فورم معیاری خلاصه معلومات داوطلبی

فورم (د - 2)

معلومات عمومی پروژه	
اسم پروژه	بلند نمودن دیوار های اطراف وزارت
شماره داوطلبی	MAIL/PD/NCB/W/279/98
نوعیت تدارکات	ساختمانی
قیمت تخمینی	4,000,000.00 افغانی
روش تدارکات	داوطلبی باز داخلی
نوع قرارداد	بالمقطع
نوع و کود بودجه	AFG-390244
ارزیابی قبلی اهلیت (در صورتیکه انجام یافته باشد)	
تاریخ اعلان	ارزیابی قبلی نشده
تعداد داوطلبان ارزیابی شده	نخیر
تعداد داوطلبان موفق	نخیر
اعلان و آفر گشایی	
تاریخ و مدت اعلان	از تاریخ 1398/03/21 الی 1398/04/16 مدت اعلان 27 یوم
نام نشریه ها داخلی و بین المللی (در صورت لزوم) که اعلان در آنها نشر گردیده	روزنامه اطلاعات روز ، سایت وزارت زراعت و سایت اداره تدارکات ملی
تاریخ جلسه قبل از داوطلبی (در صورت لزوم)	1398/04/5 10:00 قبل از ظهر
تاریخ و زمان ضرب الاجل تسلیمی آفرها	1398/04/16 ساعت 10:00 قبل از ظهر
تمدید میعاد ضرب الاجل تسلیمی آفرها (در صورت لزوم)	ندارد
تعداد آفر های دریافت شده	(25) بیست و پنج
تعداد آفر های باز شده	(25) بیست و پنج
تعداد آفر های مسترد شده	ندارد
ارزیابی آفرها	
تاریخ آغاز ارزیابی	1398/04/17
تاریخ ختم ارزیابی	1398/05/13
تعداد آفر های غیر جوابگو	سه (3)
نام داوطلب برنده	شرکت ساختمانی برند
قیمت آفر داوطلب برنده	3,816,210.00 افغانی

یادداشت: از این فورم در مرحله ارزیابی استفاده میگردد.

98-5-13

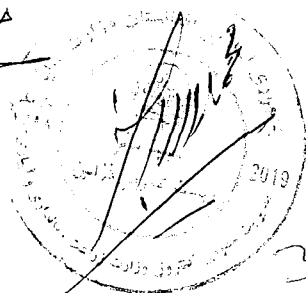

3113



فرمه های معیاری ارزیابی آفر  
پوشش معیاری  
راپور ارزیابی آفر و  
پیشنهاد برای عقد قرارداد

ردیف	اسم داوطلب	نمبر جواز	قیمت خوانده شده در زمان آفرگشایی به افغانی	ملاحظات
1	شرکت ساختمانی جنید فیصل	53055	4,760,940.00	نخیر
2	شرکت ساختمانی وحید حضرتی	50536	5,247,020.00	نخیر
3	شرکت ساختمانی و انجینری شاهین عمر	34374	4,817,790.00	16%
4	شرکت ساختمانی خالد هاتف	D-1986	5,560,320.00	نخیر
5	شرکت ساختمانی و سرکسازی کابل لینک	56908	5,332,912.00	نخیر
6	شرکت ساختمانی راد آریا	44760	5,085,320.00	نخیر
7	شرکت ساختمانی و مهندسی امین الله شفاهی	D-79588	4,125,980.00	نخیر
8	شرکت ساختمانی و سرکسازی کابل سمارت بلدر	37265	7,319,580.00	نخیر
9	شرکت ساختمانی و سرکسازی قیس نذیر	58820	3,988,875.00	نخیر
10	شرکت ساختمانی زاهد مصور	39563	4,554,090.00	13%
11	شرکت ساختمانی و سرکسازی منگل تاور	D-24920	4,302,340.00	344187,2
12	شرکت ساختمانی و سرکسازی الکاسب توفیق	33920	4,090,330.00	102258,25
13	شرکت ساختمانی و سرکسازی فرید احمدیان	45384	5,418,780.00	10%
14	ودان سمون انجینری او ساختمانی شرکت	D-38159	5,791,662.00	نخیر
15	شرکت ساختمانی و سرکسازی بشارد جواد	56334	7,494,220.00	نخیر
16	شرکت ساختمانی ببرک حمید	D-40620	5,022,240.00	نخیر
17	شرکت ساختمانی و سرکسازی اعتماد سازان	47500	4,605,463.30	نخیر
18	شرکت ساختمانی میر ابدال	D-33811	4,845,000.00	نخیر
19	شرکت ساختمانی نور نصیر	40962	4,344,850.00	11%
20	شرکت ساختمانی کاروان عارفی	38138	5,643,450.00	نخیر
21	شرکت ساختمانی عبدالمجید پناهی	D-80210	5,154,230.00	900,000.00
22	ریلیبل بلدر کانسترکشن	34548	5,074,345.00	نخیر
23	شرکت ساختمانی و دیزاین ساختمانی الماس تپهسه	نخیر	7,544,270.00	754427
24	شرکت ساختمانی و سرکسازی خروشان آریانا	D-05-280	6,227,980	نخیر
25	شرکت ساختمانی برند	D-83024	4,793,050.00	1000000

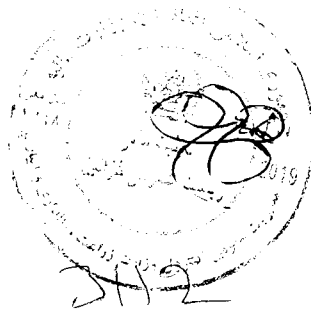

فورم معیاری ارزیابی ابتدایی آفرها

فورم (د-3)

اسم اداره: وزارت زراعت، آبیاری و مالداری  
اسم پروژه: بلند نمودن دیوارهای اطراف وزارت  
شماره داوطلبی: MAIL/PD/NCB/W/279/98

ردیف	اسم داوطلب	آیا داوطلب جواز فعالیت معتبر دارد؟ (بلی/نخیر)	آیا داوطلب شامل لیست داوطلبان و قراردادیان محروم شده اداره تدارکات ملی نمی باشد؟ (بلی/نخیر)	آیا آفر به شکل درست آنمطابقمندرجاتشرطنامه تسلیم گردیده است؟ (بلی/نخیر)	آیا آفر تضمین آفر ارائه شده مطابق شکل، میعاد و مبلغ مندرج شرطنامه می باشد؟ (بلی/نخیر)	آیا آفر برای حد اقل مدت لازم مندرج شرطنامه اعتبار دارد؟ (بلی/نخیر)	آیا فورم تسلیمی آفر بصورت درست خانه پری، مهر و امضا گردیده است؟ (بلی/نخیر)	آیا آفر ارائه شده بدون مغایرت با شرایط شرطنامه (حکم 51) طرز العمل؟ (بلی/نخیر)	آیا آفر شامل مرحله ارزیابی مالی و مقایسه می گردد؟ (بلی/نخیر)
1	شرکت ساختمانی جنید فیصل	بلی	بلی	بلی	بلی	بلی	نخیر	بلی	نخیر
2	شرکت ساختمانی وحید حضرتی	بلی	بلی	بلی	بلی	بلی	بلی	بلی	بلی
3	شرکت ساختمانی و الچینری شاهین عمر	بلی	بلی	بلی	بلی	بلی	بلی	بلی	بلی
4	شرکت ساختمانی خالد هاتق	بلی	بلی	بلی	بلی	بلی	بلی	بلی	بلی
5	شرکت ساختمانی و سرکسازي کابل لینک	بلی	بلی	بلی	بلی	بلی	بلی	بلی	بلی
6	شرکت ساختمانی راد آریا	بلی	بلی	بلی	نخیر	بلی	نخیر	بلی	نخیر
7	شرکت ساختمانی و مهندسی امین الله شفاهی	بلی	بلی	بلی	بلی	بلی	بلی	بلی	بلی

در صورتیکه میعاد جواز داوطلب ختم گردیده باشد و داوطلب اسناد دال بر تحت دوران بودن تمدید جواز فعالیت خویش را از مرجع صادر کننده آن ارائه نماید، جواز وی تمدید شده بنداشنه می شود. لیکن قبل از تمدیدی جواز پروژه به آن اعطا شده نمیتواند.

29-5-13

بلی	بلی	بلی	بلی	بلی	بلی	بلی	بلی	بلی	شرکت ساختمانی و سرکسازی کابل سمارت بلدر	8
بلی	بلی	بلی	بلی	بلی	بلی	بلی	بلی	بلی	شرکت ساختمانی و سرکسازی قیس نذیر	9
بلی	بلی	بلی	بلی	بلی	بلی	بلی	بلی	بلی	شرکت ساختمانی ذاهد مصور	10
بلی	بلی	بلی	بلی	بلی	بلی	بلی	بلی	بلی	شرکت ساختمانی و سرکسازی منگل تاور	11
بلی	بلی	بلی	بلی	بلی	بلی	بلی	بلی	بلی	شرکت ساختمانی و سرکسازی الکاسب توفیق	12
بلی	بلی	بلی	بلی	بلی	بلی	بلی	بلی	بلی	شرکت ساختمانی و سرکسازی فرید احمدیان	13
بلی	بلی	بلی	بلی	بلی	بلی	بلی	بلی	بلی	شرکت ساختمانی و سرکسازی فرید احمدیان	14
بلی	بلی	بلی	بلی	بلی	بلی	بلی	بلی	بلی	شرکت ساختمانی و سرکسازی فرید احمدیان	15
بلی	بلی	بلی	بلی	بلی	بلی	بلی	بلی	بلی	شرکت ساختمانی و سرکسازی فرید احمدیان	16
بلی	بلی	بلی	بلی	بلی	بلی	بلی	بلی	بلی	شرکت ساختمانی و سرکسازی فرید احمدیان	17
بلی	بلی	بلی	بلی	بلی	بلی	بلی	بلی	بلی	شرکت ساختمانی و سرکسازی فرید احمدیان	18

310



19	شرکت ساختمانی نور تصویر	بلی	بلی	بلی	بلی	بلی	بلی	بلی	بلی	بلی	بلی	بلی	بلی	بلی
20	شرکت ساختمانی کاروان عارفی	بلی	بلی	بلی	بلی	بلی	بلی	بلی	بلی	بلی	بلی	بلی	بلی	بلی
21	شرکت ساختمانی عبدالمجید پناهی	بلی	بلی	بلی	بلی	بلی	بلی	بلی	بلی	بلی	بلی	بلی	بلی	بلی
22	ریلیجیل بلدر کانسٹرکشن	بلی	بلی	بلی	بلی	بلی	بلی	بلی	بلی	بلی	بلی	بلی	بلی	بلی
23	شرکت ساختمانی دیزاین و ساختمانی الیمان، تبهمه	بلی	بلی	بلی	بلی	بلی	بلی	بلی	بلی	بلی	بلی	بلی	بلی	بلی
24	شرکت ساختمانی و سرکشاری خروشان آرزوایی	بلی	بلی	بلی	بلی	بلی	بلی	بلی	بلی	بلی	بلی	بلی	بلی	بلی
25	شرکت ساختمانی برزند	بلی	بلی	بلی	بلی	بلی	بلی	بلی	بلی	بلی	بلی	بلی	بلی	بلی
	تغییر	بلی	بلی	بلی	بلی	بلی	بلی	بلی	بلی	بلی	بلی	بلی	بلی	بلی

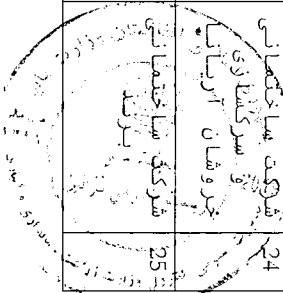

پسداد افقی: حسب مه‌ایت فقره (2) حکم چهارم به‌ارم طرز‌العمل کن‌ارکات درمورثی که جواب بران سوال مربوط به یکجا بنویشتن معیار رها کنیور هاد، از جنبی به مرحله بعدی ارزیابی راه تمیاید

ر

فرم معیاری تبادلہ نرخ اسعار آفر

فرم (د-4)

اسم ادارہ: وزارت زراعت، آبیاری و مالداري  
اسم پروژہ: بلند نمودن دیوار های اطراف وزارت  
شماره داوطلبی: MAIL/PD/NCB/W/279/98

واحد پولی مورد استفاده در ارزیابی آفر ها:

شماره	اسم داوطلب	مبالغ به هر یک از واحد های پولی ارانه شده در آفر	نرخ تبادلہ به واحد پولی مندرج شرطنامه	مبلغ ارانه شده به واحد پولی مندرج شرطنامه (ج*د)	مجموع (ه) مبلغ به واحد پولی مندرج شرطنامه	ملاحظات
الف	ب	ج	د	ه	و	
		--	--	--		
		--	--	--		
		--	--	--		
		--	--	--		
		--	--	--		

شہرت و امضای هیئت ارزیابی:

نام و امضای هیئت      نام و امضاء هیئت      نام و امضای هیئت

یادداشت: این فرم در صورت کہ داوطلب قیمت آفر خویش را به واحدهای پولی متفاوت از واحد پولی مندرج شرطنامه ارانه نموده باشد قابل استفاده می باشد. نقل سند تثبیت نرخ تبادلہ اسعار کہ توسط مرجع ذیصلاح صادر گردیده باشد ضمیمه گردد.

قابل تطبیق نیست



Handwritten signatures and dates.

فورم معیاری محاسبه ترجیح داخلی

فورم (د- 5)

اسم اداره: وزارت زراعت، آبیاری و مالداری  
اسم پروژه: بلند نمودن دیوار های اطراف وزارت  
شماره داوطلبی: MAIL/PD/NCB/W/279/98

شماره	اسم داوطلب	قیمت ارزیابی شده آفر <sup>2</sup>	لیست اقلام که شامل تطبیق ترجیح میگردد <sup>1</sup>		فیصدی ترجیح	مقدار ترجیح	قیمت آفر بعد از تطبیق ترجیح
			اسم	قیمت			
الف	ب	ج	د		ز	هـ	ط = (ج - هـ)
1	--	--	--	--	--	--	--
2	--	--	--	--	--	--	--
3	--	--	--	--	--	--	--

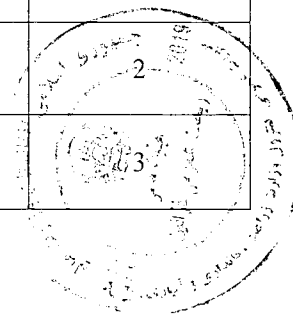

قابل تطبیق نیست

Handwritten signature or mark on the right side of the page.

از این ستون در صورت استفاده میگردد که یک و یا بیشتر اقلام آفر داوطلب مشمول تطبیق ترجیح گردد.  
قیمت ارزیابی شده آفر از فورم (د- 6) نقل میگردد.

فورم معیاری ارزیابی مالی و مقایسه آفرها

فورم (د-6)

اسم اداره: وزارت زراعت، آبیاری و مالداری  
اسم پروژه: بلند نمودن دیوارهای اطراف وزارت  
شماره داوطلبی: MAIL/PD/NCB/W/279/98

ردیف	اسم داوطلب	قیمت قرائت شده در روز آفر گشایی (به واحد پولی مندرج شرطنامه)	مقدار اشتباهات محاسبی	مبلغ احتیاطی (Professional Sum)	قیمت اصلاح شده آفر	مبلغ تخفیف غیر مشروط		قیمت ارزیابی شده	مقدار ترجیح داخلی	درجه بندی آفرها
						فیصدی	مبلغ			
(الف) (ب)	(ب)	(ج)	(د)	(هـ)	(و): (ج + / - د - هـ)	(ز)	(ح) : و - ط	(ط)	(ی)	
1	شرکت ساختمانی برند	4,793,050.00	(23,160.00)	ندارد	4,816,210.00	ندارد	1,000,000.00	3,816,210.00	ندارد	اول
2	شرکت ساختمانی نور نصیر	4,344,850.00	(37,530.00)	ندارد	4,307,320.00	11.00%	473,805.20	3,833,514.80	ندارد	دوم
3	شرکت ساختمانی و سرکسازی منگل تاور	4,302,340.00	ندارد	ندارد	4,302,340.00	ندارد	344,187.20	3,958,152.80	دارد	سوم
4	شرکت ساختمانی ذاهد مصور	4,554,090.00	ندارد	ندارد	4,554,090.00	13.0%	592,031.70	3,962,058.30	ندارد	چهارم
5	شرکت ساختمانی و سرکسازی قیس نذیر	3,988,875.00	(800.00)	ندارد	3,989,675.00	ندارد	ندارد	3,989,675.00	ندارد	پنجم

تاریخ: ۱۳۹۸/۰۵/۰۵

مهر و امضای کارشناسان

ششم	ندارد	4,036,071.75	102,258.25	ندارد	4,138,330.00	ندارد	(48,000.00)	4,090,330.00	شرکت ساختمانی و سرکسازی الکاسب توفیق	6
هفتم	ندارد	4,046,943.60	770,846.40	16.0%	4,817,790.00	ندارد	ندارد	4,817,790.00	شرکت ساختمانی و انجینری شاهین عمر	7
هشتم	ندارد	4,125,980.00	ندارد	ندارد	4,125,980.00	ندارد	ندارد	4,125,980.00	شرکت ساختمانی و مهندسی امین الله شفاهی	8
نهم	ندارد	4,254,230.00	900,000.00	ندارد	5,154,230.00	ندارد	ندارد	5,154,230.00	شرکت ساختمانی عبدالمجید پناهی	9
دهم	ندارد	4,618,443.30	ندارد	ندارد	4,618,443.30	ندارد	(12,980.00)	4,605,463.30	شرکت ساختمانی و سرکسازی اعتماد سازان	10
یازدهم	ندارد	4,845,000.00	ندارد	ندارد	4,845,000.00	ندارد	ندارد	4,845,000.00	شرکت ساختمانی میر آیدال	11
دوازدهم	ندارد	4,876,902.00	541,878.00	10.0%	5,418,780.00	ندارد	ندارد	5,418,780.00	شرکت ساختمانی و سرکسازی فرید احمدیان	12
سیزدهم	ندارد	4,940,940.00	ندارد	ندارد	4,940,940.00	ندارد	(180,000.00)	4,760,940.00	شرکت ساختمانی جنید فیصل	13



چهارم	ندارد	5,022,240.00	ندارد	ندارد	5,022,240.00	ندارد	ندارد	5,022,240.00	شرکت ساختمانی بدرک حمید	14
پانزدهم	ندارد	5,074,345.00	ندارد	ندارد	5,074,345.00	ندارد	ندارد	5,074,345.00	ریلیبل بلدر کانسترکشن	15
شانزدهم	ندارد	5,085,320.00	ندارد	ندارد	5,085,320.00	ندارد	ندارد	5,085,320.00	شرکت ساختمانی راد آریا	16
مفده مم	ندارد	5,247,020.00	ندارد	ندارد	5,247,020.00	ندارد	ندارد	5,247,020.00	شرکت ساختمانی وحید حضرتی	17
مژده مم	ندارد	5,332,912.00	ندارد	ندارد	5,332,912.00	ندارد	ندارد	5,332,912.00	شرکت ساختمانی و سازه سازی کابل لینک	18
نزده مم	ندارد	5,560,320.00	ندارد	ندارد	5,560,320.00	ندارد	ندارد	5,560,320.00	شرکت ساختمانی خالد هاتف	19
بیستم	ندارد	5,643,450.00	ندارد	ندارد	5,643,450.00	ندارد	ندارد	5,643,450.00	شرکت ساختمانی کاروان عارفی	20
بیست یکم	ندارد	5,791,662.00	ندارد	ندارد	5,791,662.00	ندارد	ندارد	5,791,662.00	ودان سمون انجینری او ساختمانی شرکت	21

22	شرکت ساختمانی و سرکسازی خروشان آریانا	6,227,980.00	ندارد	ندارد	6,227,980.00	ندارد	ندارد	6,227,980.00	ندارد	بیست دوم
23	شرکت ساختمانی و سرکسازی کابل سمارت بندر	7,319,580.00	ندارد	ندارد	7,319,580.00	ندارد	ندارد	7,319,580.00	ندارد	بیست سوم

یادداشت: حسب هدایت حکم چهلوشم طرزاعمال تدارکات هیئت ارزیابی آفر دارای نازلترین قیمت ارزیابی شده را در مطابقت بامعیارات شرایط و مشخصات تخنیکي مندرج شرطنامه جهت تشخیص جوابگویی آن، ارزیابی مینماید. در صورتیکه آفر دارای نازلترین قیمت ارزیابی شده، جوابگو تشخیص نگردد، مینت ارزیابی، آفر بعدی دارای قیمت نازلتر ارزیابی شده را مورد ارزیابی تخنیکي و در صورت لزوم ارزیابی مفصل قرار میدهند.

1. شرکت ساختمانی برند جواز نمبر D-83024 وزارت تجارت و صنایع، با ارایه قیمت 3,816,210.0 افغانی که نظر به قیمت تخمینی 4.5% نازلتر است، از لحاظ قیمت در ردیف اول قرار دارد.

تضمین آفر:

• تضمین آفر (ضمانت بانکی AUB/HO-TF/BG-0838/2019 مؤرخ 2019/07/06 را که حاوی مبلغ 100,000 افغانی میباشد و به تاریخ 2020/01/02 میعاد اعتبار آن اختتام میابد، افغان یوناتید بانک صادر گردیده، ارایه نموده است.

• طی استعلام شماره 625 مؤرخ 1398/4/30 از بانک متذکره خواهان معلومات گردیدیم، که در جواب بانک متذکره از طریق استعلام متذکره مؤرخ 1398/5/9، از صحت بودن آن اطمینان داده است. (استعلام ریاست تهیه و تدارکات، کپی تضمین آفر و جواب بانک ضمیمه راپور هذا میباشد).

شرکت متذکره معلومات ذیل را دارائی نقدی خویش ارایه نموده است.

دارائی نقدی:

- شرکت ساختمانی برند منحیت نشان دهنده دارائی نقدی صورت حساب بانکی ذیل را ضم آفر خویش ارائه نموده است:
- صورت حساب بانکی شماره: 001202AFS0988380 که حاوی مبلغ 1,008,131.00 افغانی میشود، مورخ 2019/July/06 میباشد، توسط افغان یوناتید بانک صادر گردیده، ارایه نموده است.

طی استعلام شماره 622 مؤرخ 1398/04/30 طالب معلومات گردیدیم، که در جواب بانک مذکور طی استعلام شماره متذکره مؤرخ 1398/5/9 از صحت بودن آن اطمینان داده است. ( استعلام ریاست تدارکات، جواب افغان یوناتید و صورت حساب بانکی شرکت متذکره ضمیمه راپور هذا میباشد ).  
نوت: شرکت ساختمانی و سرک سازی منگل تاور در فورم معلوماتی داوطلب سرمایه مالی خویش را رایه ننموده است بنآء طبق حکم پنجاهم و فقره 4 طرز العمل تدارکات ( در صورتیکه داوطلب در فورم معلوماتی داوطلب، از ارائه معلومات پیرامون سرمایه مالی و قرار داد های اجرا شده خویش متذکر نگردیده و به ضم بودن این اسناد نیز اشاره ننموده باشد آفر وی غیر جوابگو پنداشته می شود. ) شرکت مذکور غیر جوابگو پنداشته شد.

• در رابطه به تجربه مشابه و حجم سالانه:

• در رابطه به تجربه مشابه:

مطابق حکم پنجم بند چهارم طرز العمل تدارکات افغانستان اداره مکلف است جهت فراهم سازی اشتراک تشبثات کوچک در صورت که امور ساختمانی از لحاظ تخنکی پیچیده نبوده نرخ تخمینی آن از حدود ده ملیون افغانی تجاوز ننماید در شرطنامه ها، معیار تجربه کاری مشابه و حجم معاملات سالانه را از داوطلبان مد نظر نگیرند.



کان عزیز

1013

فورم معیاری ارزیابی تخنیکي

فورم (د - 7)

اسم اداره: وزارت زراعت، آبیاری و مالداري  
 اسم پروژه: بلند نمودن دیوار های اطراف وزارت  
 شماره داوطلبی: MAIL/PD/NCEB/W/279/98

ردیف	شرح	اسم داوطلب شرکت ساختمانی برند		نوعیت اسناد ارائه شده توسط داوطلب	توضیح هیئت ارزیابی (دلایل تکمیل یا عدم تکمیل معیاران)
		مقدار ارائه شده در آفر	معیار را تکمیل نموده؟ بلی / خیر		
1	قابل تطبیق نیست	قابل تطبیق نیست	بلی	قابل تطبیق نیست	مطابق حکم پنجم بند چهارم طرز العمل تدارکات افغانستان اداره مکلف است جهت فراهم سازی اشتراک تشریفات کوچک در صورت که امور ساختمانی از لحاظ تخنکی پیچیده نبوده نرخ تخمینی آن از حد ده ملیون افغانی تجاوز ننماید در شرطنامه های معیار تجربه کاری مشابه حجم معاملات سالانه را از داوطلبان مد نظر بگیرند.
2	قابل تطبیق نیست	قابل تطبیق نیست	بلی	قابل تطبیق نیست	مطابق حکم پنجم بند چهارم طرز العمل تدارکات افغانستان اداره مکلف است جهت فراهم سازی اشتراک تشریفات کوچک در صورت که امور ساختمانی از لحاظ تخنکی پیچیده نبوده نرخ تخمینی آن از حد ده ملیون افغانی تجاوز ننماید در شرطنامه های معیار تجربه کاری مشابه حجم معاملات سالانه را از داوطلبان مد نظر بگیرند.
3	تضمین آفر	مبلغ (100,000) افغانی ویا معادل آن	بلی	بانک گرنٹی	معیار را تکمیل نموده است
4	توانمندی مالی	مبلغ حد اقل دارائی های سیال (نقدی) یا انواع اعتبارات (قرضه)، خانص سایر تعهدات داوطلب 950,000.00 افغانی صورت حساب بانکی (ستیمنت بانکی) ارائه نماید.	بلی	بانک استیمنت	معیار را تکمیل نموده است
5	سایر موارد طبق	یک نقل از اوراق ثبت و راجستر مالیه، سند تصدیق از تصفیه حساب مالیات آخرین دوره	بلی	شرکت ساختمانی برند کاپی تحقق ابتدای	طی استعلام شماره 621 مورخ 1398/04/29 از ریاست محترم مالیه دهندگان متوسط خواهان دقت و عدم صحت بودن تحقق

<p>ابتدایی مالیاتی سال مالی 1397 و دو ربع سال مالی 1398 شدم ، ریاست محترم طی استعلام شماره هذا مورخ 1398/5/8 جواب خویش را چنین ارایه نموده ( شرکت ساختمانی برند دارنده هویت (90003161784) که ثبت و راجستر این اداره میباشد شرکت متذکره اظهارنامه مالیاتی بابت سال مالی 1397 خویش را فعالیت و ربع اول با شماره مسلسل (1017796) و دوم با شماره مسلسل (1019301) سال 1398 را عدم فعالیت ارایه نموده است. قابل ذکر است که شرکت مذکور وجایب و مکلفیت های مالیاتی تحقق ابتدا روی اظهارنامه سال مالی را ذریعه مکتوب شماره 5014 مورخ 1398/02/01 نزد این اداره ادا نموده است .</p>	<p>مالیاتی سال مالی 1397 و کاپی گزارش دو ربع سال مالی 1398 را ارایه نموده است .</p>		<p>یا گزارش وضعیت مالی داوطلب مانند گزارش تفتیش یا بیانیه مفاد و ضرر یا اظهارنامه تصفیه مالیاتی در (5) سال گذشته</p>	<p>شرطنامه</p>
--	---	--	--	----------------

بناءً آفر ارائه شده شرکت ساختمانی ذاهد مصور تمام معیارات مندرج شرطنامه را تکمیل نموده است که استعلام های صادر شده همراه با جواب های آن از مراجع مربوطه ضم گزارش هذا می باشد. یاداشت: هیئت ارزیابی بعد از ارزیابی تخنیکی طبق حکم چهل و ششم طرزالعمل تدارکات باید تشخیص دهد که ضرورت به ارزیابی مفصل طبق حکم چهل و هفتم طرزالعمل میباشد یا خیر.

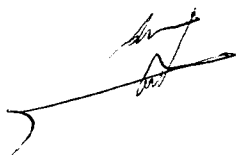

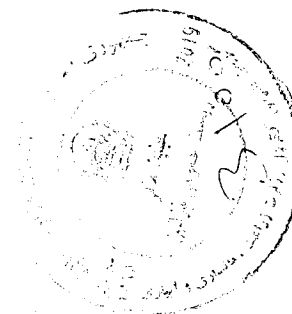



معلومات عمومی پروژه	
اسم پروژه و شماره داوطلبی آن	بلند نمودن دیوار های اطراف وزارت MAIL/PD/NCB/W/279/98
قیمت تخمینی پروژه	4,000,000.00 افغانی
قیم سایر آفر ها ( در صورتیکه آفر برنده از نظر قیمت در رتبه اول نباشد)	موجود نیست
تعداد آفر های غیر جوابگو	دو (2)
آفر دارای نازلترین قیمت ارزیابی شده و جوابگوی کلی برای اعطای قرارداد	
اسم داوطلب / شرکت:	شرکت ساختمانی برند
آدرس داوطلب / شرکت	کارته نو بین سرک 2 و 3 مارکیت جلال الدین خدران .
فیصدی تفاوت میان قیمت تخمینی و قیمت پیشنهادی شده برای اعطا قرارداد	4.5 % فیصد نازلتر از نرخ تخمینی
قیمت آفر پیشنهاد شده برای اعطا قرارداد	3,816,210.00 افغانی
<p>خلاصه بررسی هیئت ارزیابی:</p> <p>مابیان هیئت ارزیابی که به اساس حکم شماره 2428 مورخ 1398/04/10 مقام محترم معینیت مالی و اداری برای ارزیابی افرهای پروژه بلند نمودن دیوار های اطراف وزارت تحت ریفرنس نمبر: MAIL/PD/NCB/W/279/98 تعیین وتوظیف گردیده بودیم، چنین نتیجه گیری میگردد که پروژه متذکره بتاریخ 1398/03/21 به داوطلبی سپرده شد که به تعداد چهل و هشت (48) شرکت اسناد داوطلبی پروژه متذکره را از ریاست تهیه و تدارکات و به تعداد سی و سه (33) شرکت دیگر اسناد داوطلبی را از وبسایت اداره تدارکات ملی (NPA) اخذ نموده اند که بتاریخ 1398/04/16 جلسه آفرگشایی آن دایر گردید و در جلسه آفرگشایی به تعداد بیست و پنج (25) داوطلب حاضر و آفر خویش را ارایه نمودند.</p> <p>ارزیابی آن به تاریخ 1398/04/17 آغاز گردید که شرکت ساختمانی برند معیارات شرطنامه را تکمیل نموده و از نظر قیمت نسبت به قیمت تخمینی (4.5) فیصد ویا مبلغ (183,790) افغانی پائینتر میباشد لهذا از نظر هیئات ارزیابی جوابگو پنداشته شد، بناء برای اعطا قرار داد پیشنهاد گردید.</p> <p>اینک گزارش هیئت ارزیابی به مقام محترم وزارت تقدیم است.</p> <p>شهرت و امضای هیئت ارزیابی:</p> <p>نام و امضاء هیئت نام و امضاء هیئت نام و امضاء هیئت</p> <p>شهرت آمر اعطا مربوط</p>	
منظور	داوطلبی مجدد
اسم: عبدالهادی " رفیعی "	وظیفه: معین مالی و اداری
امضاء:	تاریخ: 48,5,29

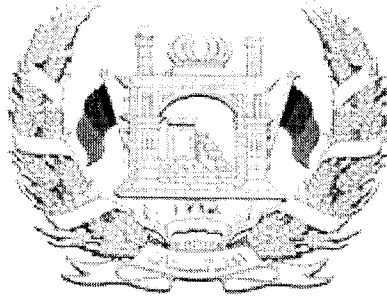

۱۰۵۶



دولت جمهوری اسلامی افغانستان  
وزارت زراعت، آبیاری و مالداري  
رياست تهيه و تداركات

قرارداد

پروژه بلند نمودن ديوارهاي وزارت

ميان

وزارت زراعت، آبياري و مالداري

و

شرکت ساختمانی برند

نمبر تشخیصیه: MAIL/PD/NCB/W /279/98

کود بودجه : 390244



تاریخ: 1398/6/23



فورمه موافقتنامه قرارداد

این موافقتنامه در ماه سنبله سال 1398 میان وزارت زراعت، آبیاری و مالداری و شرکت ساختمانی برند دارنده جواز نمبر (D-83024)، نمبر تشخیصیه (9003161784) شماره تماس 0770977710 واقع سرک عمومی دارالمان، جوار شفاخانه استقلال عقد گردیده است.

اداره آفر داوطلب برنده را جهت اجرا، تکمیل و رفع هرگونه نواقص ناشی از اجراءات در قرارداد بلند نمودن دیوار وزارت که در پروژه عادی مربوط وزارت زراعت، آبیاری و مالداری دارای کود نمبر AFG-390244 به قیمت مجموعی 3,816,210.00- افغانی (سه میلیون و هشت صدو شانزده هزار و دو صد و ده افغانی) پذیرفته و قراردادی قرارداد متذکره را اجرا می نماید.

این موافقتنامه موارد ذیل را در بر می گیرد:

1. کلمات و اصطلاحات شامل این موافقتنامه عین معنی را افاده می نمایند که بترتیب در شرایط قرارداد به آن نسبت داده می شوند، آنها تشکیل دهنده و بخشی از این موافقتنامه تلقی میگردند.
2. قراردادی در مقابل پرداخت اداره تعهد می نماید که قرارداد امور ساختمان را اجرا، تکمیل و هرگونه نواقص را مطابق شرایط این قرارداد رفع می نماید.
3. اداره نیز تعهد می نماید که قیمت قرارداد یا دیگر مبلغ قابل پرداخت تحت شرایط این قرارداد را در مقابل اجرا، تکمیل، و رفع نواقص امور ساختمان در زمان و شیوه مشخص شده در این قرارداد پرداخت نماید.
4. طرف های شاهد که سبب تشکیل این موافقتنامه گردیده اند:

فرمایش گیرنده: (شرکت ساختمانی برند)

فرمایش دهنده: (وزارت زراعت، آبیاری و مالداری)

اسم:

عبدالهادی "رفیعی"

موقف:

معین مالی واداری وزارت زراعت، آبیاری و مالداری

(محل امضا و مهر)

(محل امضا و مهر)





شرایط خاص قرارداد	
مواد شرایط عمومی قرارداد	تعدیلات و ضمایم مواد شرایط عمومی قرارداد
الف: مسایل عمومی	
جز 12 بند 1 ماده 1 شرایط عمومی قرارداد	میعاد رفع نواقص بعد از تاریخ تکمیل مدت یکسال میباشد.
جز 14 بند 1 ماده 1 شرایط عمومی قرارداد	اداره وزارت زراعت، آبیاری و مالداری میباشد.
جز 17 بند 1 ماده 1 شرایط عمومی قرارداد	تاریخ تخمینی تکمیل برای تمام کار امور ساختمانی 4 ماه تقویمی می باشد.
جز 20 بند 1 ماده 1 شرایط عمومی قرارداد	مدیر پروژه: یکتا از انجیران وزارت زراعت، آبیاری و مالداری میباشد.
جز 22 بند 1 ماده 1 شرایط عمومی قرارداد	ساحه کار امور ساختمانی واقع وزارت زراعت آبیاری و مالداری میباشد.
جز 25 بند 1 ماده 1 شرایط عمومی قرارداد	تاریخ آغاز کار امور ساختمانی: بعد از تاریخ صدور مکتوب آغاز کار می باشد.
جز 29 بند 1 ماده 1 شرایط عمومی قرارداد	امور ساختمانی شامل بلندنمودن دیوار وزارت میباشد.
بند 2 ماده 2 شرایط عمومی قرارداد	تکمیل قسمت وار قابل تطبیق نیست.

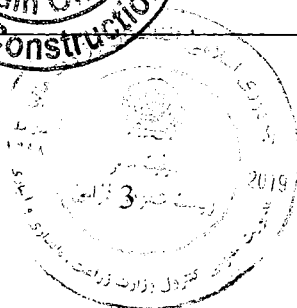
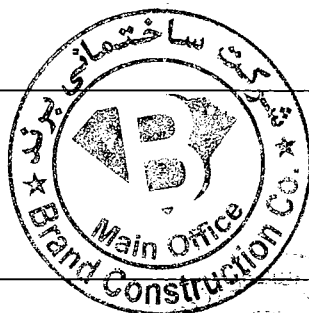

3177

<p>اسناد ذیل تشکیل دهنده قرارداد و شامل قرارداد می باشند.</p> <p>1- موافقتنامه؛  2- نامه قبولی آفر؛  3- آفر قراردادی؛  4- شرایط خاص قرارداد؛  5- شرایط عمومی قرارداد؛  6- مشخصات تخنیکی؛  7- نقشه ها؛  8- بل احجام کاری؛</p>	<p>جز 9 بند 3  ماده 2 شرایط  عمومی قرارداد</p>
<p>زبان قرارداد یکی از زبان های رسمی کشور میباشد. زبان قرارداد همان زبان آفر میباشد.</p>	<p>بند 1 ماده 3  شرایط عمومی  قرارداد</p>
<p>قانون نافذ بر این قرارداد قوانین جمهوری اسلامی افغانستان می باشد.</p>	
<p>جدول فعالیت های قراردادی دیگر قابل تطبیق نمیشد.</p>	<p>بند 1 ماده 8  شرایط عمومی  قرارداد</p>
<p>کارمندان کلیدی یک مدیر قرارداد یعنی انجینر با 5 سال تجربه در اجرای قراردادهای امور ساختمانی که دارای ماهیت و حجم معادل و مشابه، به شمول اینکه به حیث مدیر پروژه برای مدت حد اقل سه سال تجربه داشته باشد.</p>	<p>بند 1 ماده 9  شرایط عمومی  قرارداد</p>
<p>مبلغ حد اقل بیمه و مبالغ قابل حذف طور ذیل میباشد: (تهیه بیمه از وجایب و مکلفیت داوطلبان میباشد و شامل موارد ذیل می باشد).</p> <p>برای امور ساختمانی، تأسیسات، و مواد ( ) افغانی</p> <p>برای زیان یا خساره به تجهیزات قیمت تعویضی آن (تجهیزات مربوطه) پرداخته میشود.</p> <p>برای زیان یا خساره به ملکیت مرتبط به قرارداد اما به استثنای امور ساختمانی، تأسیسات، مواد خام، و تجهیزات ( ) افغانی</p> <p>مرگ یا خساره به کارمندان:</p> <p>کارمندان قراردادی ( ) افغانی در هر رویداد</p> <p>افراد دیگر ( ) افغانی (0)</p> <p>بیمه مطابق ماده 13 شرایط عمومی قرارداد قابل تطبیق است</p>	<p>بند 1 ماده 13  شرایط عمومی  قرارداد</p>

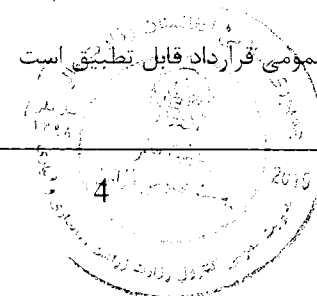

3176

<p>(1) گزارشات بررسی ساحه نظر بر تقاضا داوطلبان ارایه خواهد گردید.</p>	<p>بند 1 ماده 14 شرایط عمومی قرارداد</p>
<p>مدیر پروژه به پرسش ها توضیحات ارائه می نماید</p>	<p>بند 1 ماده 15 شرایط عمومی قرارداد</p>
<p>تاریخ تسلیمی ساحه بعد از اخذ مکتوب آغاز کار توسط ریاست اداری می باشد.</p>	<p>بند 1 بند 21 شرایط عمومی قرارداد</p>
<p>نهادهیکه از روش حکمیت آن استفاده میگردد مرکز حل و فصل منازعات تجارتي افغانستان میباشند. محل حکمیت جمهوری اسلامی افغانستان می باشد. در صورتيکه قراردادی خارجی باشد، حکمیت باید در محل بیطرف (نه در افغانستان و نه در کشور قراردادی) صورت میگیرد.</p>	<p>ماده 62 شرایط عمومی قرارداد</p>
<p>ب. کنترل زمان</p>	
<p>قراردادی پلان کاری امورساختمانی را در جریان 10 روزاز تاریخ دریافت نامه قبولی آفر جهت تأیید، ارائه مینماید.</p>	<p>بند 1 ماده 25 شرایط عمومی قرارداد</p>
<p>میعاد میان تجدید برنامه کاری امورساختمان 30 سی روز میباشد.</p>	<p>بند 3 ماده 25 شرایط عمومی قرارداد</p>
<p>در صورت که برنامه کاری امور ساختمان ناوقت ارائه گردد، پرداخت 50,000 الی ارائه پلان کاری تجدید شده معطل قرار می گیرد.</p>	
<p>ج. کنترل کیفیت</p>	

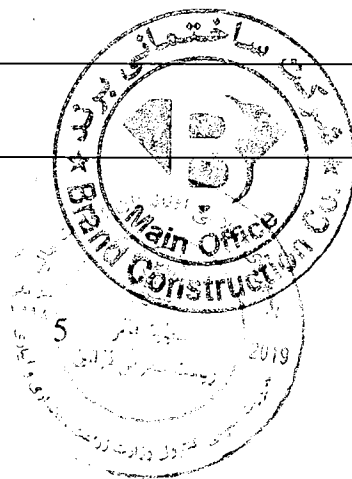

3175

<p>میعاد رفع نواقص (یک سال) میباشد.</p>	<p>بند 1 ماده 33 شرایط عمومی قرارداد</p>
<p>1. پرداخت بعد از تکمیل کار نظر به فیصدی بعد از ارائه گزارش از جانب فرمایش گیرنده و تصدیق نماینده وزارت زراعت، آبیاری و مالداري پرداخته میشود. 2. پول فرمایش گیرنده در چهار قسط پرداخته میشود که در قسط اول 25 فیصد بعد از 25 فیصد تکمیل کار، در قسط دوم 25 فیصد بعد از 50 فیصد تکمیل کار، در قسط سوم 25 فیصد بعد از 75 فیصد تکمیل کار، و در قسط چهارم 25 فیصد بعد از 100 فیصد تکمیل کار پرداخته میشود. پرداخت های بعدی در جریان کار قرار فوق در مقابل گزارشات پیشرفت کار انجام شده بعد از تصدیق مراقبت کننده از جانب فرمایش دهنده صورت میگیرد.</p>	<p>بند 1 ماده 41 شرایط عمومی قرارداد</p>
<p><b>د. کنترل مصرف</b></p>	
<p>قرارداد مطابق ماده 47 <b>شرایط عمومی قرارداد</b> قابل تعدیل نیست" و معلومات ذیل در مورد ضرایب "قابل تطبیق نیست" ضرایب تعدیل قیم قرارداد ذیل میباشند: برای واحد پول افغانی: ضریب A: فیصدی عنصر غیر قابل تعدیل (رقم به ارقام و حروف درج گردد) میباشند. ضریب B: فیصدی عنصر قابل تعدیل (رقم به ارقام و حروف درج گردد) میباشند. به واحد پول ( واحد پولی درج گردد): ضریب A: فیصدی عنصر غیر قابل تعدیل (رقم به ارقام و حروف درج گردد) میباشند. ضریب B: فیصدی عنصر قابل تعدیل (رقم به ارقام و حروف درج گردد) میباشند. شاخص 1 به واحد پول افغانی (شاخص درج گردد) می باشد. شاخص 1 به واحد پولی بین المللی مشخص شده (شاخص درج گردد) می باشد. (این شاخص ها توسط قراردادی پیشنهاد و از جانب اداره تأیید میگردد) شاخص 1 / اسعار به استثنای واحد پول افغانی اسعار مشخص شده بین المللی (شاخص درج گردد) (این شاخص ها توسط قراردادی پیشنهاد و از جانب اداره تأیید میگردد)</p>	<p>بند 1 ماده 45 شرایط عمومی قرارداد</p>

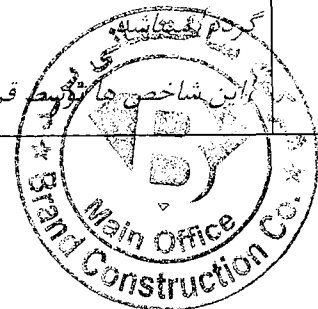

3174

<p>فیصدی تناسب پرداخت های تأمینات 10٪ ده فیصد میباشد. تأمینات، بعد از تکمیل کامل قرارداد از جانب قراردادی یا ختم میعاد گزینی، وراثتی و رفع نواقص و صدور تصدیق نامه ختم قرارداد از جانب اداره به قراردادی مسترد می گردد</p>	<p>بند 2 ماده 46 شرایط عمومی قرارداد</p>
<p>اندازه جریمه تاخیر (0.05) فیصد قیمت مجموعی قرارداد در مقابل هر روز تاخیر می باشد. حد اکثر رقم پولی جریمه تاخیر یا غیابت الی (10) فیصد قیمت مجموعی قرارداد می باشد، در صورتیکه مقدار جریمه تاخیر وضع شده بالغ بر 10 فیصد قیمت مجموعی قرارداد گردد، قرارداد مطابق ماده 57 شرایط عمومی قرارداد فسخ میگردد، در صورت توافق به تکمیل امور ساختمانی بشکل قسمت وار جریمه تاخیر برای هر قسمت قابل وضع می باشد.</p>	<p>بند 1 ماده 47 شرایط عمومی قرارداد</p>
<p>انعام برای انجام تمام امور ساختمان : نظر به لزوم دید فرمایش دهنده.</p>	<p>بند 1 ماده 48 شرایط عمومی قرارداد</p>
<p>پیش پرداخت صفر فیصد و پیش از صفر پرداخت میگردد. لازم نیست</p>	<p>بند 1 ماده 49 شرایط عمومی قرارداد</p>
<p>مبلغ تضمین اجرا (پنج 5) فیصد مجموع قرارداد میباشد. تضمین اجرا به شکل ضمانت بانکی غیرمشروط.</p>	<p>بند 1 ماده 50 شرایط عمومی قرارداد</p>
<p><b>هـ. ختم قرارداد</b></p>	
<p>ارائه نقشه ها و یا رهنمود های عملیاتی و مراقبت به تاریخ 30 روز بعد از اصدار سند تصدیق تکمیل کار می باشد.</p>	<p>بند 1 ماده 56 شرایط عمومی قرارداد</p>
<p>در صورت عدم ارائه نقشه ها و یا رهنمود های عملیاتی و مراقبت به تاریخ مشخص شده بند 1 ماده 58 شرایط عمومی قرارداد، مبلغ 50000 از پرداخت اخیر قراردادی کسر می نماید.</p>	<p>بند 2 ماده 56 شرایط عمومی قرارداد</p>
<p>حداکثر تاخیر 100 روز میباشد. تعداد روز ها باید در مطابقت به بند 1 ماده 49 جریمه تاخیر شرایط خاص قرارداد می باشد.</p>	<p>جز 6 بند 2 ماده 57 شرایط عمومی قرارداد</p>



3173

فیصدی قابل تطبیق به ارزش کار امور ساختمان تکمیل نشده که بیانگر مصارف اضافی به اداره جهت تکمیل کار امور ساختمانی <b>مطابق بند 2 حکم 109 طرز العمل تدارکات: اداره تدارکاتی، کار باقیمانده را طی مراحل پروسه جدید در ميعاد اعتبار قرارداد اولی فراهم و تفاوت قیمت آنرا از قراردادی اولی به عنوان جبران خساره حصول می نماید.</b>	بند 1 ماده 59 شرایط عمومی قرارداد
---	---

**قسمت چهارم: شرایط عمومی قرارداد**

شرایط عمومی قرارداد، شرایط خاص قرارداد و سایر اسناد است شده ذیل یک سند مکمل بوده و بیانگر حقوق و مکلفیت های طرفین قرارداد می باشد.

این شرایط عمومی در قرارداد های فی واحد (admeasurements) استفاده گردیده و با ورود تغییرات مندرج پا ورقی ها در قرارداد های با بالمقطع نیز استفاده میگردد.

<b>الف: عمومیات</b>	
<p>1- اصطلاحات تعریف شده به صورت درشت تحریر گردیده اند:</p> <p>1- <b>بل احجام کار:</b> احجام کار قیمت گذاری شده که شامل آفر می باشند.</p> <p>2- <b>حوادث قابل جبران:</b> حوادث که در ماده 44 شرایط عمومی قرارداد تعریف گردیده اند.</p> <p>3- <b>تاریخ تکمیل:</b> تاریخ تکمیل امور ساختمانی تصدیق شده توسط مدیر پروژه در مطابقت به بند 1 ماده 55 شرایط عمومی قرارداد.</p> <p>4- <b>قرارداد:</b> موافقتنامه کتبی میان اداره و قراردادی جهت اجرا، تکمیل و حفظ و مراقبت امور ساختمان است. قرارداد شامل اسناد مندرج بند 2 ماده 3 <b>شرایط عمومی قرارداد</b> می باشد.</p> <p>5- <b>قراردادی:</b> شخص یا شرکتی که آفر وی برای انجام امور ساختمانی توسط اداره قبول گردیده باشد.</p> <p>6- <b>آفر قراردادی:</b> آفر مکمل که توسط داوطلب برنده به اداره تسلیم گردیده است.</p> <p>7- <b>قیمت قرارداد:</b> قیمت مندرج نامه قبولی آفر بشمول تعدیلات بعدی وارده مطابق قرارداد می باشد.</p> <p>8- <b>روز:</b> روز تقویمی می باشند.</p> <p>9- <b>مزد کار:</b> کار که در مقابل آن به قراردادی به اساس کار، مواد خام، تاسیسات به اضافه فیصدی موافقه شده مصارف غیر مستقیم و مفاد پرداخت میگردد.</p> <p>10- <b>نواقص:</b> قسمت از کار که مطابق شرایط قرارداد تکمیل نشده باشد.</p>	ماده 1- تعریفات



- 11- **سند تصدیق رفع نواقص:** تصدیقنامه است که بعد از اصلاح نواقص توسط مدیر پروژه به قراردادی صادر میگردد.
- 12- **میعاد رفع نواقص:** میعاد قابل محاسبه از تاریخ تکمیل قرارداد که در بند 1 ماده 35 **شرایط خاص قرارداد** از آن تذکر رفته است.
- 13- **نقشه ها:** در برگیرنده محاسبات و معلومات ارائه شده و تأیید شده توسط مدیر پروژه بمنظور اجرای قرارداد می باشد.
- 14- **اداره:** طرف قرارداد مشخص شده در **شرایط خاص قرارداد** می باشد.
- 15- **تجهیزات:** ماشین آلات و وسایط نقلیه که جهت اجرای امور ساختمانی، بصورت موقت در ساحه کار فراهم میگردد.
- 16- **قیمت ابتدایی قرارداد:** قیمت قرارداد که در نامه قبولی آفر درج می باشد.
- 17- **تاریخ تخمینی تکمیل:** تاریخ تخمینی که قراردادی امور ساختمان را تکمیل می نماید. تاریخ تخمینی تکمیل مندرج **شرایط خاص قرارداد** می باشد. این تاریخ صرف با صدور دستور تمدید میعاد یا تسریع توسط مدیر پروژه تغییر نموده می تواند.
- 18- **مواد خام:** تمام مواد بشمول مواد مصرفی که توسط قراردادی جهت اجرای امور ساختمانی، استفاده میگردد.
- 19- **تأسیسات:** منضات امور ساختمانی که دارائی عملکرد میخانیکی، برقی، کیمیاوی، یا بیولوژیکی باشد.
- 20- **مدیر پروژه:** شخص که نام وی در **شرایط خاص قرارداد** تذکر رفته یا شخص با صلاحیت که توسط اداره به عوض مدیر پروژه به قراردادی معرفی گردیده باشد و مسؤلیت نظارت و مدیریت قرارداد امور ساختمانی را دارا باشد.
- 21- **SCC:** به معنی شرایط خاص قرارداد است.
- 22- **ساحه کار:** ساحه مشخص شده **شرایط خاص قرارداد** می باشد.
- 23- **گزارش بررسی ساحه:** شامل شرطنامه بوده گزارش واقع بینانه و مشرح در مورد وضعیت سطح و سطح فرعی ساحه می باشد.
- 24- **مشخصات:** مشخصات امور ساختمانی شامل در قرارداد و تغییرات و اضافات وارده یا تأیید شده توسط مدیر پروژه می باشد.
- 25- **تاریخ آغاز کار:** تاریخ آغاز امور ساختمان مندرج **شرایط خاص قرارداد**، تاریخ که قراردادی کار امور ساختمان را آغاز می نماید این تاریخ لزوماً مصادف به تاریخ تسلیمی ساحه نمی باشد.
- 26- **قراردادی فرعی:** شخص یا شرکتی که با قراردادی جهت اجرای بخش از امور ساختمانی قرارداد داشته که در برگیرنده امور ساختمانی در ساحه نیز می باشد.

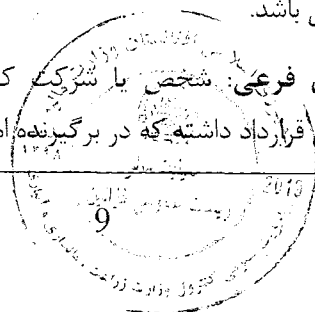
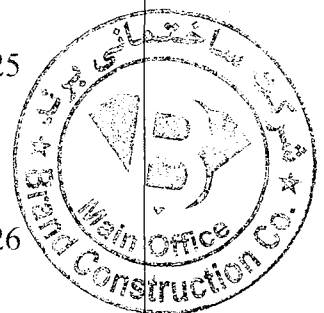

3171

<p>27- <b>ساختمان های مؤقت:</b> ساختمان دیزاین شده، ساخته شده، نصب شده و یا دور شده توسط قراردادی که برای اجرای امور ساختمانی و یا نصب آن ضروری می باشد.</p> <p>28- <b>تعدیل:</b> امر مدیر پروژه مبنی بر تغییر در امور ساختمانی می باشد.</p> <p>29- <b>امور ساختمانی:</b> شامل اعمار، اعمار مجدد، تخریب، ترمیم یا نو سازی یک عمارت، آماده ساختن ساحه، حفريات، نصب، مونتاژ، امور تزئیناتی و نیز خدمات ضمنی آن (برمه کاری، نقشه برداری، تصویر برداری، تحقیقات زلزله و خدمات مشابه و امثال آن) است که مطابق مندرج قرارداد، انجام می گردد، مشروط بر اینکه ارزش خدمات ضمنی از قیمت خود عمارت بیشتر نگردد.</p>	
<p>2.1 بمنظور تفسیر <b>شرایط عمومی قرارداد</b>، مفرد به عوض جمع و جمع به عوض مفرد بکار برده می شود. همچنان مؤنث معنی مذکر یا خنثی و یا بالعکس آن را افاده می نماید. عناوین فاقد اهمیت می باشند. کلمات معانی عادی دارا می باشند، مگر اینکه بصورت مشخص تعریف گردیده باشند. مدیر پروژه به پرسش ها در مورد <b>شرایط عمومی قرارداد</b>، وضاحت ارائه می نماید.</p>	<p>ماده 2- تفسیر</p>
<p>2.2 در صورت تذکر تکمیل کار امور ساختمان بشکل قسمت وار در <b>شرایط خاص قرارداد</b>، اشارات در شرایط عمومی قرارداد به امور ساختمانی، تاریخ تکمیل و تاریخ تخمینی تکمیل به هر قسمت امور ساختمانی (به استثنای اشاره به تاریخ تکمیل و تاریخ تخمینی تکمیل برای تمام کار امور ساختمان) قابل تطبیق می باشد.</p>	
<p>2.3 اسناد تشکیل دهنده قرارداد به ترتیب اولویت ذیل تفسیر میگردند:</p> <ol style="list-style-type: none"> <li>1- موافقتنامه؛</li> <li>2- نامه قبولی آفر؛</li> <li>3- آفر قراردادی؛</li> <li>4- شرایط خاص قرارداد؛</li> <li>5- شرایط عمومی قرارداد؛</li> <li>6- مشخصات تخنیکی؛</li> <li>7- نقشه ها؛</li> <li>8- بل احجام کاری؛ و</li> <li>9- سایر اسناد تشکیل دهنده قرارداد که در <b>شرایط خاص قرارداد</b> از آن تذکر رفته است.</li> </ol>	
<p>3.1 زبان و قانون نافذ بر قرارداد در <b>شرایط خاص قرارداد</b> بیان گردیده است.</p>	<p>ماده 3- زبان و قانون قرارداد</p>
<p>4.1 مدیر پروژه به نمایندگی از اداره، تصمیم در مسایل قرارداد میان اداره و قراردادی را اتخاذ می نماید مگر اینکه طور دیگری در <b>شرایط خاص قرارداد</b> تذکر رفته باشد.</p>	<p>ماده 4- تصامیم مدیر پروژه</p>
<p>5.4 مدیر پروژه با صدور ابلاغیه به قراردادی، مسئولیت ها و مکلفیت های خود را به شخص دیگری محول یا مسئولیت ها و مکلفیت های محول شده را فسخ می نماید.</p>	<p>ماده 5- واگذاری</p>

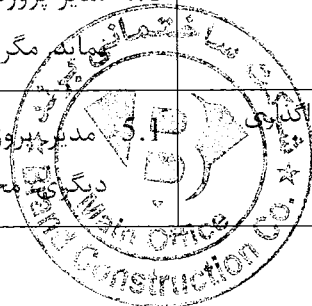
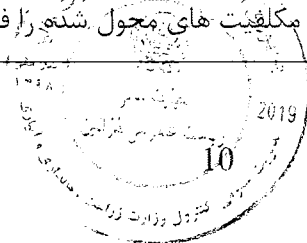

3170



<p>6.1 هر گونه ارتباط برقرار شده میان طرفها باید بصورت کتبی بوده و هرگونه ابلاغیه صرف در صورت تسلیمی قابل اجرا می باشد.</p>	<p>ماده 6- ارتباطات</p>
<p>7.1 قراردادی باید اداره را کتباً در مورد اعطای قراردادهای فرعی تحت این قرارداد، در صورتیکه قبلاً در آفر داوطلب مشخص نگردیده باشد اطلاع دهد. واگذاری بخشی قرارداد به قراردادی فرعی در روشنی ماده سی و ششم قانون تدارکات صورت میگیرد. اعطای قرارداد فرعی مکلفیت ها، وجایب و مسوولیت های اكمال کننده تحت این قرارداد را متاثر نمی سازد.</p>	<p>ماده 7- عقد قرارداد های فرعی</p>
<p>7.2 در صورتیکه قرارداد الی 20 فیصد حجم قرارداد را بدون موافقه کتبی اداره و یا بیشتر از 20 فیصد حجم قرارداد را به قراردادی فرعی واگذار نموده باشد، این عمل نقض قانون تدارکات و تعهدات طرفین تلقی گردیده و تخطی در قرارداد محسوب میگردد. در این صورت قرارداد فسخ و تضمین اجرای قرارداد قابل استرداد نبوده و محرومیت قراردادی اصلی طی مراحل میگردد.</p>	
<p>8.1 قراردادی ساحه کار را با سایر قراردادیان، مقامات دولتی، ارائه کننده گان خدمات و اداره در میان تاریخ تقسیم اوقات کار آنان که در <b>شرایط خاص قرارداد</b> از آن تذکر رفته مشترکاً استفاده می نماید. قراردادی همچنان تسهیلات و خدمات را برای آنها طوریکه در تقسیم اوقات کار تذکر رفته فراهم می نماید. اداره میتواند جدول کاری قرار دادی های دیگر را تغییر داده و قراردادی اصلی را از موضوع مطلع سازد.</p>	<p>ماده 8- سایر قراردادی ها</p>
<p>9.1 قراردادی مکلف است کارمندان کلیدی مندرج <b>جدول کارمندان کلیدی</b>، یا کارمندان دیگری را که توسط مدیر پروژه تأیید گردیده، جهت انجام وظایف مندرج <b>جدول کارمندان کلیدی</b>، استخدام نماید. مدیر پروژه تعویض کارمندان کلیدی را تنها زمانی می پذیرد که شایستگی و توانایی آنها بطور قابل ملاحظه معادل یا بالاتر از کارمندان کلیدی مندرج <b>جدول کارمندان کلیدی</b> باشد.</p>	<p>ماده 9- کارمندان</p>
<p>9.2 مدیر پروژه می تواند درخواست اخراج کارمند قراردادی را با ارائه دلایل نماید. قراردادی اداره را از اخراج کارمند مذکور و عدم ارتباط وی با امور ساختمانی تحت این قرارداد در جریان (7) روز، اطمینان میدهد.</p>	
<p>10.2 اداره و قراردادی هر کدام مسئول جبران خساره خطرات مربوط خود طوریکه در قرارداد تذکر رفته است، می باشند.</p>	<p>ماده 10- خطرات به اداره و قراردادی</p>
<p>11.1 خطرات ذیل از آغاز کار امور ساختمان الی صدور سند تصدیقنامه رفع نواقص، مربوط به اداره  <b>1- خطر صدمه شخصی، مرگ، یا خساره به ملکیت (به استثنای امور ساختمانی، تأسیسات، مواد ساختمانی و تجهیزات) که ناشی از:</b>  استفاده یا تصرف ساحه توسط ساختمان یا به منظور ساختمان که نتیجه اجتناب نا پذیر امور ساختمان باشد؛ یا</p>	<p>ماده 11- خطرات مربوط اداره</p>



3169

<p>(2) غفلت، تخطی از مسئولیت قانونی یا مداخله در حقوق قانونی توسط اداره یا توسط شخص که در استخدام و یا طرف قرارداد با اداره باشد به استثنای خود قراردادی</p> <p>2- خطر خساره به امور ساختمانی، تأسیسات، مواد خام و تجهیزات به اندازه که ناشی از تقصیر اداره بوده یا خطرات ناشی از دیزاین یا از اثر جنگ یا آلودگی که منطقه که ساحه کار در آن واقع شده است را متاثر سازد.</p>	
<p>11.2 خطر زیان یا خساره به امور ساختمانی، تأسیسات، مواد خام، به استثنای زیان و خساره از زمان آغاز کار الی صدور تصدیقنامه رفع نواقص مربوط به اداره می باشد مگر اینکه مفقودی و خساره ناشی از موارد ذیل باشد:</p> <p>1- نقص موجود در تاریخ تکمیلی امور ساختمانی؛</p> <p>2- حادثه صورت گرفته قبل از تاریخ تکمیلی که خطر مربوط به اداره نباشد؛ یا</p> <p>3- فعالیت های قراردادی در ساحه بعد از تاریخ تکمیل.</p>	
<p>12.1 خطرات صدمه شخصی، مرگ، و زیان یا خساره به ملکیت (بدون محدودیت بشمول امور ساختمان، تأسیسات، مواد خام، و تجهیزات) از آغاز کار امور ساختمانی الی صدور تصدیقنامه مسئولیت رفع نواقص که مربوط به اداره نباشد، مسئولیت قراردادی می باشد.</p>	<p>ماده 12- خطرات مربوط به قراردادی</p>
<p>13.1 قراردادی مکلف است پوشش بیمه حادثات ذیل ناشی از خطرات خود را از تاریخ آغاز کار الی ختم میعاد مسئولیت رفع نواقص، بنام مشترک اداره و قراردادی، به مبلغ مندرج <b>شرایط خاص قرارداد</b>، مهیا سازد:</p> <p>1- زیان یا خساره به امور ساختمانی، تأسیسات، و مواد خام؛</p> <p>2- زیان یا خساره تجهیزات؛</p> <p>3- زیان یا خساره ملکیت (به استثنای امور ساختمانی، تأسیسات، مواد خام، و تجهیزات) مربوط به قرارداد؛ و</p> <p>4- صدمه شخصی یا مرگ.</p>	<p>ماده 13- بیمه</p>
<p>13.2 قراردادی، پالیسی بیمه را قبل از تاریخ آغاز کار جهت تأییدی به مدیر پروژه تسلیم می نماید. بیمه در برگیرنده پرداخت جبران خساره قابل پرداخت می باشد.</p>	
<p>13.3 در صورت عدم ارائه پالیسی بیمه و تصدیقنامه بیمه توسط قراردادی، اداره بیمه لازم را بدین منظور فراهم و قیمت بیمه پرداخت شده را از قراردادی حصول یا در صورت عدم پرداخت، قرض قابل پرداخت بالای قراردادی محسوب میگردد.</p>	
<p>13.4 هرگونه تغییر در شرایط بیمه بدون تأیید مدیر پروژه قابل قبول نمی باشد.</p>	
<p>13.5 مطابق شرایط پالیسی بیمه عمل کنی نمائید.</p>	



3168

ماده 14- گزارش تحقیق ساحه	14.1 قراردادی در ترتیب آفر به گزارش بررسی ساحه مندرج <b>شرایط خاص قرارداد</b> و سایر معلومات که در دسترس داوطلب قراردادده می شود اتکا می نماید.
ماده 15- پرسش ها در مورد شرایط خاص قرارداد	15.1 مدیر پروژه به پرسش ها در مورد <b>شرایط خاص قرارداد</b> ، توضیحات ارائه می نماید.
ماده 16- قراردادی	16.1 قراردادی امور ساختمانی را در مطابقت به مشخصات تکنیکی و نقشه ها اجرا و نصب می نماید.
ماده 17- تاریخ تخمینی امور ساختمان	17.1 قراردادی کار امور ساختمانی را بعد از اخذ نامه آغاز کار شروع و طبق برنامه کاری ارائه شده یا تجدید شده که از جانب مدیر پروژه تصدیق شده باشد، اجرا و در تاریخ تخمینی تکمیلی، تکمیل می نماید.
ماده 18- تصدیق توسط مدیر پروژه	18.1 قراردادی مشخصات تکنیکی و نقشه ها را که نشان دهنده امور ساختمانی مؤقت می باشد به مدیر پروژه جهت تأیید ارائه می نماید.
	18.2 قراردادی مسئول دیزاین امور ساختمانی مؤقت می باشد.
	18.3 تصدیق دیزاین امور ساختمانی مؤقت توسط مدیر پروژه، مسؤلیت قراردادی در دیزاین ارائه شده ساختمان های موقت را متاثر نمی سازد.
	18.4 در صورت لزوم، قراردادی تصدیق اشخاص ثالث را در دیزاین امور ساختمانی مؤقت حاصل می نماید.
	18.5 تمام نقشه های تهیه شده قراردادی جهت اجرای امور ساختمانی مؤقت و دایمی قبل از استفاده باید توسط مدیر پروژه تأیید گردند.
ماده 19- ایمنی	19.1 قراردادی مسؤل ایمنی تمام فعالیت ها در ساحه می باشد.
ماده 20- اکتشاف	20.1 هر شی تاریخی یا با ارزش که بصورت تصادفی در ساحه کشف گردد، ملکیت اداره می باشد. در صورت کشف، قراردادی امور ساختمانی را توقف و مدیر پروژه را از موضوع مطلع می سازد. مدیر پروژه موضوع را به اطلاع ادارات وزارت اطلاعات و فرهنگ طبق ماده 10 قانون حفاظت از دارائی های فرهنگی و تاریخی می رساند.
ماده 21- ملکیت ساحه	21.1 اداره تمام ساحه را در اختیار قراردادی قرار می دهد. در صورتیکه اداره ساحه را در تاریخ مندرج <b>شرایط خاص قرارداد</b> در اختیار قراردادی قرار ندهد، تاخیر در شروع فعالیت های مربوط تقصیر اداره پنداشته شده که خود یک عمل قابل جبران می باشد.
ماده 22- دسترسی به ساحه	22.1 قراردادی اجازه دسترسی ساحه و دیگر محلات مرتبط به کار امور ساختمانی را به مدیر پروژه یا شخص با صلاحیت که از جانب مدیر پروژه معرفی گردیده، می دهد.
ماده 23- تفتیش و بررسی	23.1 قراردادی تمام دساتیر مدیر پروژه را که در مطابقت به قوانین قابل تطبیق در ساحه باشد، انجام می دهد.
	23.2 قراردادی مکلف است اجازه بررسی ساحه، دفاتر، حسابات و یاد داشت های خود و قراردادی های فرعی مربوط به انجام این قرارداد را به مفتیش موظف از جانب حکومت بدهد. قراردادی توجه داشته باشد که مطابق بند 1 ماده 60 فستاد و تقلب که بیان کننده عمل جلوگیری از تفتیش و بررسی دولت از جانب قراردادی مطابق بند 2 ماده 23 حق تفتیش و بررسی

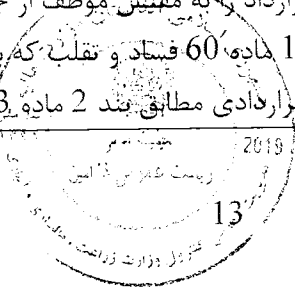
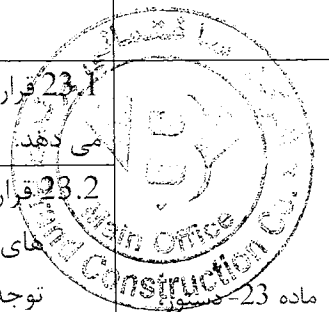

3167

حکومت، ایجاد مانع تلقی گردیده و منجر به فسخ قرارداد و غیر واجد شرایط بودن می گردد.	
24.1 در صورتیکه تصمیم مدیر پروژه به باور قراردادی خارج از صلاحیت وی تحت قرارداد یا تصمیم نادرست باشد، در اینصورت تصمیم اتخاذ شده در جریان (14) روز از اطلاعیه تصمیم ، به مرجع حل و فصل منازعات ارجاع می گردد.	ماده 24- منازعه
24.2 مرجع تصمیم کتبی خود را در جریان (28) روز از اخذ اطلاعیه منازعه، ارائه می نماید.	
<b>ب. کنترل زمان</b>	
25.1 قراردادی مکلف است بعد از اخذ نامه قبولی آفر، در حدود زمان مندرج <b>شرایط خاص قرارداد</b> ، برنامه کاری، ترتیبات، و زمان بندی فعالیت های اموساختمانی را جهت تأییدی به مدیر پروژه ارائه نماید.	ماده 25- پلان کاری
25.2 پلان کاری تجدید شده باید نشان دهنده پیشرفت واقعی بدست آمده هر فعالیت و اثر پیشرفت بدست آمده بالای زمان کار با قیمانده، بشمول هر تغییر در تسلسل فعالیت ها باشد.	
25.3 قراردادی پلان کاری تجدید شده را در خلال مدت مشخص شده <b>شرایط خاص قرارداد</b> ، جهت تأیید به مدیر پروژه ارائه می نماید. در صورت عدم ارائه پلان کاری تجدید شده در خلال مدت مشخص شده شرایط خاص قرارداد، مبلغ مندرج <b>شرایط خاص قرارداد</b> از پرداخت بعدی معطل قرارداده شده و الی ارائه پلان کاری تجدید شده، معطلی پرداخت آن ادامه می یابد.	
25.4 تأیید پلان کاری قراردادی توسط مدیر پروژه، مکلفیت های قراردادی را متاثر نمی سازد. قراردادی می تواند پلان کاری خود را در هر زمان بازنگری نموده و به مدیر پروژه ارائه نماید. پلان کاری تجدید شده نشان دهنده اضافه کاری و کم کاری و واقعات قابل جبران می باشد.	
26.1 مدیر پروژه در صورت وقوع حادثه قابل جبران یا دستور اضافه کاری که تکمیل کار امور ساختمان را در تاریخ تخمینی تکمیل ناممکن سازد، بدون تسریع کار توسط قراردادی که سبب وقوع مصرف اضافی به وی گردد، تاریخ تخمینی تکمیل امور ساختمان را تمدید می نماید.	ماده 26- تمدید تاریخ تخمینی تکمیل
26.2 مدیر پروژه در جریان 21 روز از درخواست تمدید، تصمیم و اندازه تمدید را با در نظر داشت اثرات واقعات قابل جبران یا اختلاف با ارائه معلومات حمایتی، اتخاذ می نماید. در صورت عدم ارائه هشدار بموقع از جانب قراردادی مبنی بر تأخیر یا عدم همکاری قراردادی بمنظور جلوگیری تأخیر، این تأخیر در بررسی تاریخ تخمینی تکمیل تمدید شده، مد نظر گرفته نمیشود.	
27.1 در صورتیکه اداره خواهان تکمیل کار امور ساختمان در تاریخ پیشتر از تاریخ تخمینی تکمیل باشد، مدیر پروژه پیشنهاد های قیمت گذاری شده را جهت تطبیق تسریع لازم از قراردادی مطالبه می نماید. در صورت قبول پیشنهاد از جانب اداره. تاریخ تخمینی تکمیل طبقاً تعدیل و توسط اداره و قراردادی تأیید میگردد.	ماده 27- تسریع
27.2 پیشنهاد های قیمت گذاری شده قراردادی جهت تسریع تکمیل امور ساختمانی بعد از قبولی از جانب اداره، در قیمت قرارداد درج و اضافه کاری محسوب میگردد.	
28.1 مدیر پروژه می تواند دستور تأخیر آغاز یا تأخیر پیشرفت هر محدوده امور ساختمانی تاخیر سفارش شده توسط مدیر پروژه بدهد.	ماده 28- تاخیر سفارش شده توسط مدیر پروژه
29.1 از جلسات اداری بررسی پلان کار امور ساختمانی باقیمانده و برخورد با حادثات مندرج بند 1	ماده 29- جلسات مدیریت

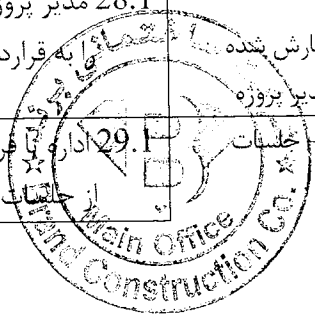
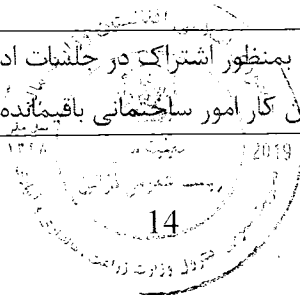

3166

ماده 32 می باشد.	
29.2 مدیر پروژه اجندای بحث شده در جلسه اداری را ثبت و کاپی های آن را به اداره و حاضرین جلسه ارائه می نماید. فعالیت های قابل اجرا توسط طرفین در جلسه اداری و یا بعد از آن توسط مدیر پروژه تعیین می گردد.	
30.1 قراردادی بزود ترین فرصت ممکن مدیر پروژه را از وقوع حوادث یا شرایط مشخص احتمالی که سبب ورود تأثیر منفی روی کیفیت امور ساختمانی، افزایش قیمت قرارداد، یا تأخیر انجام امور ساختمان میگردد، هشدار میدهد. قراردادی اثرات تخمینی حوادث یا شرایط مشخص احتمالی را بالای قیمت قرارداد و تاریخ تکمیل، بزود ترین فرصت ممکن به مدیر پروژه ارائه می نماید.	ماده 30- هشدار زود هنگام
30.1 قراردادی با مدیر پروژه در حصه ترتیب یا مدنظر گرفتن پیشنهاد ها جهت جلوگیری یا کاهش اثرات حوادث یا شرایط توسط اشخاص دیدخل و جهت انجام دستور مدیر پروژه، همکاری می نماید.	
<b>ج. کنترل کیفیت</b>	
31.1 مدیر پروژه کار امور ساختمان را بررسی نموده و در صورت موجودیت نواقص، قراردادی را مطلع می سازد. این بررسی کار امور ساختمان تأثیری بر مسؤلیت قراردادی ندارد. مدیر پروژه دستور جستجو و برملا ساختن نواقص را به قراردادی داده و قراردادی هر قسمت امور ساختمانی را که به باور مدیر پروژه دارای نواقص است، بررسی می نماید.	ماده 31- تشخیص نواقص
32.1 در صورت دستور مدیر پروژه جهت انجام آزمایش که در مشخصات تخنیکی از آن تذکر نرفته، و در صورت تثبیت نواقص، مصرف بررسی و نمونه ها از جانب قراردادی پرداخت میگردد. در صورت عدم موجودیت نواقص، حادثه قابل جبران تلقی میگردد.	ماده 32- آزمایش
33.1 مدیر پروژه قراردادی را از موجودیت هرگونه نواقص قبل از میعاد رفع نواقص که از تاریخ تکمیلی مشخص شده <b>شرایط خاص قرارداد</b> آغاز میگردد، مطلع می سازد. میعاد رفع نواقص الی تکمیل رفع نواقص، تمدید میگردد.	ماده 33- تصحیح نواقص
33.2 قراردادی هر نواقص اطلاع داده شده توسط مدیر پروژه را در طول زمان مشخص شده اطلاعیه رفع نواقص رفع می نماید.	
34.1 در صورتیکه قراردادی نواقص را در طول زمان مشخص شده اطلاعیه رفع نواقص مدیر پروژه، رفع ننماید، در اینصورت، مدیر پروژه مصارف رفع نواقص را بررسی و قراردادی مبلغ متذکره از تامینات قراردادی وضع می گردد.	ماده 34- نواقص تصحیح نا شده
<b>د. کنترل مصارف</b>	
35.1 بل احجام کاری در برگیرنده اقلام، نصب، آزمایش و راه اندازی امور ساختمانی که توسط	ماده 35- بل احجام

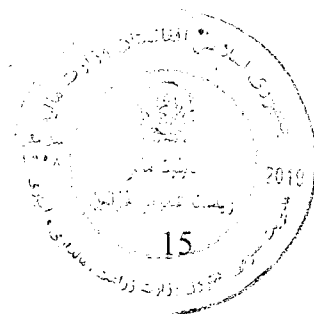

۵۱۶۵

کاری <sup>۱</sup>	قراردادی اجرا میگردد، می باشد.
	35.2 بل احجام کاری جهت محاسبه قیمت قرارداد استفاده میگردد. پرداخت برای مقدار امور ساختمان انجام شده به نرخ مندرج بل احجام کاری برای هر قلم صورت میگیرد.
ماده 36- تغییر مقدار <sup>۲</sup>	36.1 قراردادی به درخواست مدیر پروژه، جزئیات مصارف هر نرخ در بل احجام کاری را ارائه می نماید.
ماده 37 - اضافه کاری و کم کاری	37.1 تمامی اضافه کاری و کم کاری ها در برنامه کاری تجدید شده توسط قراردادی شامل می گردد.
ماده 38- پرداخت های برای اضافه کاری ها	38.1 در صورت دستور اضافه کاری توسط مدیر پروژه، قراردادی نرخ خود را برای اضافه کاری دستور داده شده در جریان 7 روز یا مدت بیشتر که توسط مدیر پروژه بیان شده ارائه می نماید. مدیر پروژه نرخ های ارائه شده را بررسی می نماید.
	38.2 در صورتیکه قلم اضافه کاری شامل اقلام بل احجام کاری نیز باشد، نرخ قبلاً ارائه شده در بل احجام کاری منحصراً برای اضافه کاری در نظر گرفته می شود.
	38.3 در صورتیکه نرخ ارائه شده مناسب نباشد، مدیر پروژه تغییرات را سفارش و تغییرات را در قیمت قرارداد به اساس تخمین اثرات تغییرات در مصارف قراردادی، وارد می نماید.
	38.4 در صورتیکه به نسبت استجعالیت زمان کافی برای ارائه و بررسی نرخ ها وجود نداشته باشد یا سبب تأخیر در کار گردد، نرخ ارائه نگردیده و اختلاف منحصراً قابل جبران پنداشته می شود.
	38.5 قراردادی مستحق پرداخت مصارف اضافی که می بایست ذریعه ارسال هشدار زود هنگام جلوگیری گردد، نمی باشد.
ماده 39- تخمین جریان پول نقد	39.1 در صورت تجدید نظر در پلان کاری <sup>۳</sup> ، قراردادی تخمین جریان پول نقد تجدید نظر شده خویش را به مدیر پروژه ارائه می نماید. تخمین جریان پول نقد شامل اسعار مختلف مندرج قرارداد بوده و مطابق نرخ مبادله قرارداد تبدیل میگردد.
ماده 40- تصدیقنامه پرداخت ها	40.1 قراردادی به صورت ماهانه ارزش تخمینی امور ساختمانی انجام شده منفی مجموعه مبلغ تصدیق شده قبلی را به مدیر پروژه تسلیم می نماید.
	40.2 مدیر پروژه صورت مالی ماهانه قراردادی را بررسی و مبلغ قابل پرداخت به قراردادی را تصدیق می نماید.
	40.3 ارزش امور ساختمان انجام شده توسط مدیر پروژه تشخیص میگردد.
	40.4 ارزش امور ساختمانی انجام شده شامل مقدار اقلام بل احجام کاری <sup>۴</sup> تکمیل شده می باشد.

<sup>۱</sup> در قرارداد با پرداخت بالمقطع بل احجام کاری حذف و بجای آن جدول فعالیت و بند 1 ماده 37 شرایط عمومی قرارداد با بند 2 ماده 37 شرایط عمومی قرارداد بشکل ذیل تعویض گردد:

بند 1 ماده 37 قراردادی جدول فعالیت تجدید نظر شده خویش را در جریان 14 روز از اطلاعیه، به مدیر پروژه ارائه می نماید. فعالیت های جدول فعالیت با فعالیت های برنامه کاری هماهنگی داشته باشند.

بند 2 ماده 37 در صورت پرداخت برای مواد خام در ساحه بطور جداگانه، قراردادی تسلیمی مواد خام در ساحه را بطور جداگانه در جدول فعالیت ارائه می نماید.

<sup>۲</sup> در قرارداد با پرداخت بالمقطع بل احجام کاری حذف و بجای آن جدول فعالیت و ماده 38 شرایط عمومی قرارداد با بند 1 ماده 38 شرایط عمومی قرارداد بشکل ذیل تعویض گردد:

بند 1 ماده 38 تعقیب جدول فعالیت جهت درج تغییر برنامه یا شیوه کاری به صلاحیت قراردادی صورت میگیرد. در صورت تغییر جدول فعالیت، قیمت های جدول فعالیت تغییر نمی نمایند.

<sup>۳</sup> در قرارداد با پرداخت بالمقطع بل احجام کاری، جدول فعالیت اضافه گردد.

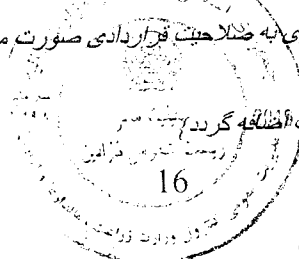

3164

40.5 ارزش امور ساختمانی انجام شده شامل ارزیابی اختلاف و حادثه قابل جبران می باشد.	
40.6 مدیر پروژه اقلام قبلاً تصدیق شده در تصدیق نامه قبلی را در نظر نگرفته و یا متناسب به مقدار قبلاً تصدیق شده که شامل صورت ماهانه فعلی می باشد از صورت ماهانه فعلی کم می کند.	
41.1 پرداخت ها در پیش پرداخت مجرا می گردد، پرداخت ها به قراردادی در خلال مدت (30) روز بعد از تصدیق صورت حساب ارائه شده توسط اداره صورت می گیرد.	ماده 41- پرداخت ها
41.2 تمام پرداخت ها به واحد پول افغانی صورت می گیرد، مگر اینکه در شرایط خاص قرارداد طور دیگری تذکر رفته باشد.	
41.3 اقلام امور ساختمان که نرخ یا قیمت ارائه نشده، شامل دیگر قیمت ها و نرخ ها در قرارداد محسوب گردیده و از جانب اداره به آن پرداخت صورت نمیگیرد.	
42.1 موارد ذیل وقایع قابل جبران می باشد:	ماده 42- وقایع قابل جبران
1- اداره ساحه کار را در زمان تسلیمی ساحه مندرج مطابق بند 1 ماده 21 شرایط عمومی قرارداد تسلیم نموده است.	
2- اداره جدول فعالیت های قراردادی دیگر را طوری تعدیل نموده که کار امور ساختمان قراردادی تحت این قرارداد را متأثر می سازد؛	
3- مدیر پروژه دستور تأخیر را صادر می نماید یا نقشه ها، مشخصات تخنیکی یا هم دستور لازم بمنظور اجرای کار امور ساختمان را صادر نمی نماید؛	
4- مدیر پروژه دستور برملا ساختن یا اجرای آزمایشات اضافی را از قراردادی می نماید که در نتیجه آزمایش، نواقص تثبیت نمی گردد؛	
5- مدیر پروژه بدون کدام دلایل مؤجه، قراردادی فرعی را اجازه فعالیت نمی دهد؛	
6- شرایط در ساحه بطور قابل ملاحظه ناسازگار تر نسبت به زمان قبل از صدور نامه قبولی آفر به اساس معلومات فرستاده شده به داوطلبان (بشمول گزارش های تحقیق ساحه)، معلومات قابل دسترس عامه و بررسی عینی ساحه می باشد؛	
7- مدیر پروژه دستور حل وضعیت پیش بینی نشده ناشی از اقدامات اداره را داده یا کارات اضافی بیل به دلایل ایمنی یا سایر دلایل لازم باشد؛	
8- قراردادی ها دیگر، مقام های دولتی، خدمات عمومی یا اداره در حدود زمان مندرج قرارداد عمل نمی نمایند، که سبب تأخیر یا مصارف اضافی به این قراردادی میگردد؛	
9- تأخیر در پرداخت پیش پرداخت توسط اداره	
10- تأثیر خطرات مربوط اداره به قراردادی؛	
11- تأخیر صدور تصدیق تکمیل امور ساختمانی بدلائل نامعقول از جانب مدیر پروژه؛	
42.2 در صورت وقوع حائثه قابل جبران که سبب مصارف اضافی یا جلوگیری از تکمیل کار امور ساختمانی قبل از تاریخ تخمینی تکمیل میگردد، قیمت قرارداد و میعاد آن تعدیل می گردد. مدیر پروژه تصمیم در مورد اندازه افزایش قیمت قرارداد و اندازه تمديد تاریخ تخمینی تکمیل امور ساختمان را اتخاذ می نماید.	
42.3 در صورت ورود خساره به منافع اداره، به علت عدم همکاری قراردادی و یا عدم هشدار به موقع توسط قراردادی، قراردادی به همان اندازه مستحق جبران نمی باشد.	

در قرارداد با پرداخت بالمقطع این بارگراف شکل ذیل تحریر گردد: "ارزش کار امور ساختمانی انجام شده در برگزیده ارزش فعالیت های تکمیل شده جدول فعالیت می باشد" {

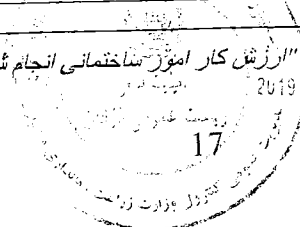

3169

ماده 43- مالیه	<p>43.1 مدیر پروژه قیمت قرارداد را در صورت تغییر مالیات بشمول مالیه بر معاملات انتفاعی (BRT)، و سایر مالیات در میان مدت (28) روز قبل از تسلیمی آفرها و آخرین تاریخ تصدیق تکمیلی، تعدیل می نماید. این تعدیل ناشی از تغییر در مالیه قابل پرداخت به قراردادی می باشد، مشروط بر اینکه این تغییرات قبلاً در قیمت قرارداد منعکس نگردیده یا ناشی از حکم ماده 47 شرایط عمومی قرارداد، نباشد.</p>
ماده 44- اسعار	<p>44.1 در صورت که طرف قرارداد داخلی باشد پرداخت ها به واحد پولی افغانی صورت می گیرد.</p>
ماده 45- تعدیل قیمت	<p>45.1 تعدیل قیمت به دلیل وقوع نوسانات در قیمت عوامل بکار رفته در صورت مجاز می باشد که در <b>شرایط خاص قرارداد</b> از آن تذکر رفته باشد.</p>
ماده 46- تأمینات	<p>46.1 اداره الی ختم تمام کار، قسمتی از پول هر پرداخت را که در <b>شرایط خاص قرارداد</b> از آن تذکر رفته، حفظ می نماید.</p>
ماده 47- جریمه تأخیر	<p>46.2 تأمینات، بعد از تکمیل کامل قرارداد از جانب قراردادی یا ختم میعاد گزنتی، وراثتی و رفع نواقص و صدور تصدیق نامه ختم قرارداد از جانب اداره به قراردادی مسترد می گردد.</p> <p>47.1 جریمه تأخیر به نرخ فی روز مندرج <b>شرایط خاص قرارداد</b> برای روزهای تأخیر محاسبه میگردد. در صورتیکه قراردادی موفق به انجام تمام یا قسمتی از کار امور ساختمان در زمان معینه آن نگردد، جریمه تأخیر مطابق حکم ماده سی و نهم قانون تدارکات و حکم یکصد و هشتم طرزالعمل تدارکات، از پرداخت های قراردادی وضع میگردد. در صورتیکه مقدار جریمه تأخیر وضع شده بالغ بر 10 فیصد قیمت مجموعی قرارداد گردد، قرارداد مطابق ماده 35 <b>شرایط عمومی قرارداد</b> فسخ میگردد. پرداخت جریمه تأخیر تاثیری بر مسؤلیت های قراردادی ندارد.</p>
ماده 48- مکافات	<p>47.2 در صورت تمدید تاریخ تخمینی تکمیل امور ساختمان بعد از پرداخت جریمه تأخیر، مدیر پروژه هرگونه اضافه پرداخت جریمه تأخیر توسط قراردادی را با تعدیل تصدیقنامه پرداخت بعدی، تصحیح می نماید.</p>
ماده 49- پیش پرداخت	<p>48.1 در صورت تکمیل امور ساختمانی پیش از تاریخ تخمینی تکمیل، مکافات به نرخ فی روز مندرج (به استثنای روزهای که پرداخت مکافات به نسبت سرعت در کار طبق دستور مدیر پروژه صورت گرفته است) <b>شرایط خاص قرارداد</b>، به قراردادی پرداخت میگردد. مدیر پروژه کار اجرا شده را که زمان اجرای آن هنوز فرا نرسیده است تصدیق می نماید.</p>
ماده 49- پیش پرداخت	<p>49.1 اداره پیش پرداخت را در مقابل تضمین بانکی غیر مشروط در فورم مربوط و از بانک قابل قبول اداره به مبلغ و اسعار معادل پیش پرداخت، به مبلغ و تاریخ مندرج <b>شرایط خاص قرارداد</b>، به قراردادی پرداخت می نماید. تضمین پیش پرداخت الی باز پرداخت پیش پرداخت اعتبار داشته، اما مبلغ تضمین پیش پرداخت بتدریج به اندازه باز پرداخت پیش پرداخت توسط قراردادی، کم میگردد. در پیش پرداخت نکتانه وضع نمیگردد.</p>
ماده 49- پیش پرداخت	<p>49.2 قراردادی پیش پرداخت را صرف برای پرداخت به تجهیزات، تأسیسات، مواد خام و مصارف تجهیز کردن لازم مشخص شده جهت اجرای قرارداد، استفاده می نماید. قراردادی جهت تثبیت استفاده پیش پرداخت بمنظور موارد فوق، کاپی های انوایس ها یا دیگر اسناد را به مدیر پروژه ارائه می نماید.</p>
ماده 49- پیش پرداخت	<p>49.3 پیش پرداخت از پرداخت های قابل پرداخت به قراردادی وضع می گردد. پیش پرداخت یا باز</p>

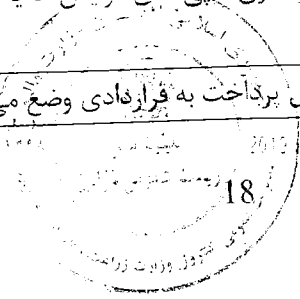

3162



<p>پرداخت پیش پرداخت در بررسی ارزش امور ساختمان انجام شده، اختلاف، تعدیل قیمت، حادثه قابل جبران، مکافات، یا جریمه تأخیر، مد نظر گرفته نمی شود.</p>	
<p>50.1 داوطلب برنده در مدت 10 روز بعد از دریافت نامه قبولی آفر، تضمین اجرای مشخص شده در <b>شرایط خاص قرارداد</b>، را به شکل قابل قبول به اداره به اسعار قیمت قرارداد ارائه می نماید. تضمین اجرا به مدت (28) روز بعد از تاریخ صدور تصدیقنامه تکمیل، دارای اعتبار می باشد.</p>	<p>ماده 50- تضمینات</p>
<p>51.1 در صورت لزوم، مزد کار روزانه ارائه شده در آفر داوطلب برای محاسبه پرداخت مقدار اضافی کار که به اساس هدایت قبلی کتبی مدیر پروژه انجام یافته باشد، استفاده می گردد.</p>	<p>ماده 51 - مزد کار</p>
<p>51.2 قراردادی تمام امور ساختمانی قابل پرداخت تحت به اساس مزد کار را در فورمه های تأیید شده توسط مدیر پروژه ثبت می نماید. هر فورمه تکمیل شده در خلال (2) روز از جانب مدیر پروژه تصدیق و امضاء می گردد.</p>	
<p>51.3 پرداخت مزد کار صرف در صورت ارائه فورمه های امضاء شده، صورت میگیرد.</p>	
<p>52.1 قراردادی بمصرف خود، مسؤلیت رفع نواقص زیان یا خساره به امور ساختمانی یا مواد خام که در امور ساختمانی ترکیب میگردد را در مدت زمان میان تاریخ آغاز کار و ختم میعاد رفع نواقص در صورت که ناشی از اهمال یا فروگذاری قراردادی باشد را دارد.</p>	<p>ماده 52- مصارف ترمیم</p>
<p><b>ج. اختتام قرارداد</b></p>	
<p>53.1 قراردادی بعد از تکمیل امور ساختمانی از مدیر پروژه درخواست صدور تصدیقنامه تکمیل امور ساختمانی را نموده و مدیر پروژه بعد از تصدیق تکمیل امور ساختمانی، تصدیقنامه را صادر می نماید.</p>	<p>ماده 53- تکمیل</p>
<p>54.1 اداره در جریان (7) روز بعد از صدور تصدیقنامه تکمیل، ساحه و امور ساختمانی را تسلیم میگیرد.</p>	<p>ماده 54- تسلیمی</p>
<p>55.1 قراردادی قبل از ختم میعاد رفع نواقص، حساب مشرح مجموع پول قابل پرداخت به خود تحت این قرارداد را به مدیر پروژه ارائه می نماید. مدیر پروژه تصدیقنامه رفع نواقص را صادر و هر گونه پرداخت باقیمانده نهایی قراردادی را در جریان (56) روز که بعد از دریافت حساب مکمل و صحیح از جانب قراردادی تصدیق می نماید. در غیر آن، مدیر پروژه در جریان (56) روز جدول را که بیانگر تصحیحات و افزودی لازم را صادر می نماید. در صورت عدم قبول حساب نهایی که دوباره توسط قراردادی ارائه گردیده، مدیر پروژه تصمیم در مورد مبلغ قابل پرداخت به قراردادی تحت این قرارداد را اتخاذ و تصدیقنامه پرداخت را صادر می نماید.</p>	<p>ماده 55- حساب نهایی</p>
<p>56.1 در صورت لزوم، قراردادی نقشه ها و یا رهنمود های عملیاتی و مراقبت را در تاریخ مندرج <b>شرایط خاص قرارداد</b> ارائه می نماید.</p>	<p>ماده 56- رهنمود عملیاتی و مراقبت</p>
<p>56.2 در صورت عدم ارائه نقشه ها و یا رهنمود های عملیاتی و مراقبت در تاریخ مشخص شده <b>شرایط خاص قرارداد</b> از جانب قراردادی یا عدم تأییدی آن از جانب مدیر پروژه، مبلغ مشخص شده در <b>شرایط خاص قرارداد</b> از پرداخت های باقیمانده به قراردادی پرداخت نمیگردد.</p>	

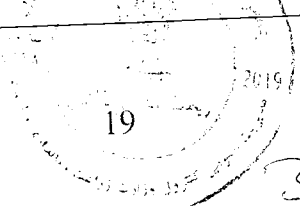

3161

<p>57.1 قرارداد در اثر تخطی قراردادی از ایفای شرایط و تعهدات مندرج آن فسخ میگردد.</p> <p>57.2 تخطی در قرارداد شامل موارد ذیل بوده اما محدود به آنها نمی باشد:</p> <p>1- قراردادی کار امور ساختمانی را به مدت (28) روز توقف در حالیکه این توقف کار امور ساختمان در پلان کاری فعلی نشان داده نشده و توقف از جانب مدیر پروژه تأیید نگردیده باشد؛</p> <p>2- مدیر پروژه دستور تأخیر امور ساختمان را داده و در جریان (28) روز انصراف از این دستور صورت نگرفته باشد؛</p> <p>3- در صورت افلاس و تصفیه قراردادی بدون حالات ادغام و تغییرات تشکیلاتی قراردادی</p> <p>4- با ارسال اطلاعیه توسط مدیر پروژه به قراردادی مبنی بر اینکه عدم رفع یک نقص مشخص نقض اساسی قرارداد بوده و قراردادی نتواند در میعاد مشخص شده توسط مدیر پروژه، نواقص را رفع نماید؛</p> <p>5- قراردادی امنیت لازم را بصورت پیهم فراهم ننماید؛ و</p> <p>6- در صورتیکه مقدار جریمه تاخیر وضع شده بالغ بر 10 فیصد قیمت مجموعی قرارداد گردد.</p>	<p>ماده 57- فسخ قرارداد</p>
<p>57.3 علرغم موارد فوق، اداره می تواند قرارداد را بصورت یکجانبه فسخ نماید.</p> <p>57.4 در صورت فسخ قرارداد، قراردادی کار امور ساختمان را فوراً متوقف داده و بعد از حصول اطمینان اینکه ساحه امن و بیخطر است، ساحه را در اسرع وقت ترک می نماید.</p>	<p>ماده 58- فساد و تقلب</p>
<p>58.1 در صورتیکه اداره تشخیص دهد که قراردادی در اعمال های فساد کارانه، تقلب، تبانی، اجبار، یا ایجاد موانع در پروسه تدارکات یا در اجرای قرارداد دخیل باشد، اداره بعد از صدور اطلاعیه (14) روزه به قراردادی، قرارداد را فسخ و قراردادی را از ساحه اخراج و بند 5 ماده 59 قابل تطبیق می باشد.</p> <p>58.2 در صورتیکه کارمند قراردادی در اعمال های فساد کارانه، تقلب، تبانی، اجبار، یا ایجاد موانع در جریان اجرای قرارداد دخیل باشد، کارمند مطابق بند 1 ماده 9 شرایط عمومی قرارداد. اخراج میگردد.</p> <p>58.3 اداره، داوطلب، قراردادی و قراردادی فرعی مکلف اند اصول عالی اخلاقی را در مراحل داوطلبی و اجرای قرارداد رعایت نمایند. روی این ملحوظ اصطلاحات آتی مفاهیم ذیل را افاده می نمایند:</p> <p>1- فساد: عبارت از درخواست، دریافت، دادن یا پیشنهاد به صورت مستقیم یا غیرمستقیم هرچیز با ارزشیکه به صورت غیرمناسب کارکردهای جانب دیگر<sup>5</sup> (کارمندان تدارکات) را تحت تاثیر قرار دهد.</p> <p>2- تقلب: ارتکاب هرگونه فروگذاری به شمول کتمان حقایق که عمدتاً و یا سهواً به منظور اغفال کارمندان تدارکات و مدیریت قرارداد جهت حصول منفعت مالی و غیر مالی و یا اجتناب از اجرای مکلفیت ها صورت گیرد.</p> <p>3- تبانی: عبارت از سازش میان دو یا بیشتر داوطلبان و یا میان داوطلبان و کارمندان اداره که به منظور بدست آوردن مقاصد نامناسب به شمول تحت تاثیر قراردادن نادرست اعمال سائربین طرح گردیده باشد.</p> <p>4- اجبار: عبارت از تهدید و یا ضرر رسانیدن به کارمندان تدارکات و مدیریت قرارداد و یا سایر داوطلبان به منظور تحت تاثیر قراردادن اعمال آنان به صورت مستقیم یا غیر مستقیم می باشد.</p>	<p>ماده 58- فساد و تقلب</p>

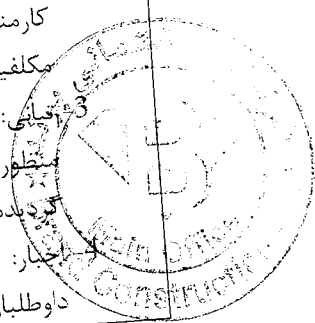

<sup>5</sup> به مقام رسم دولتی اطلاق میگردد. اصطلاح "منفعت" و "مکلفیت" مربوط به پروسه تدارکات یا اجرای قرارداد می باشد.

<sup>6</sup> به شرکت کننده های پروسه تدارکات (بشمول مقامات دولتی) که قصد سازش یا کاهش سطح رقابت در پروسه تدارکات را داشته اند، اطلاق میگردد.

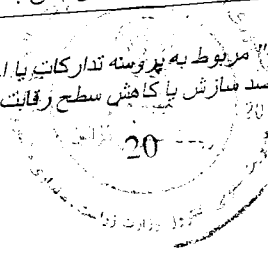

316

5- ایجاد اخلال و موانع: عبارت از تخریب، تزویر، تغییر یا کتمان اسناد و اظهارات نادرست در پروسه تدارکات و یا امور نظارتی مربوط می باشد.

اداره پیشنهاد اعطای قرارداد به داوطلب برنده ای را که مستقیماً یا از طریق نماینده مرتکب فساد، تقلب، تبانی، اجبار یا ایجاد اخلال و موانع در مراحل داوطلبی گردیده است لغو می نماید.

اداره در صورت ارتکاب فساد، تقلب، تبانی، اجبار و اخلال در مراحل تدارکات توسط کارمند اداره، موضوع را در اسرع وقت به مراجع ذیربط ارجاع می نماید.

اداره داوطلب یا قراردادی را در صورت ارتکاب اعمال مندرج فقره (1) ماده چهل و نهم قانون تدارکات از اشتراک در مراحل تدارکات محروم می نماید.

داوطلب، قراردادی و قراردادی فرعی مکلف است، زمینه تفتیش و بررسی حسابات، یادداشت ها و سایر اسناد مربوط به تسلیمی آفر و اجرای قرارداد را توسط مفتشین موظف از جانب اداره فراهم نماید.

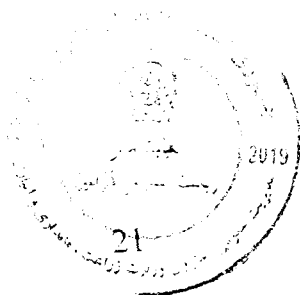
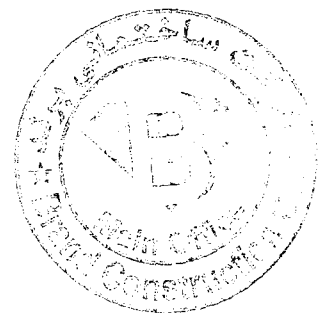

2159

<p>58.4 هیچ نوع فیس، مکافات، تخفیف، تحفه، کمیشن، یا پرداخت دیگری مرتبط به پروسه تدارکات یا اجرای امور ساختمانی به استثنای آنهاییکه در آفر یا قرارداد ذکر باشد، اخذ یا داده نمی شود.</p>	
<p>59.1 در صورت فسخ قرارداد بدلیل تخطی توسط قراردادی، مدیر پروژه تصدیقنامه ارزش کار انجام شده را بعد از تفریق پیش پرداخت پرداخت شده الی تاریخ صدور تصدیقنامه و فیصدی قابل تطبیق بالای کار امور ساختمانی تکمیل نشده مطابق <b>شرایط خاص قرارداد</b>، را صادر می نماید. جریمه تأخیر اضافی قابل تطبیق نمی باشد. در صورتیکه مجموعه قابل پرداخت اداره به اداره محسوب می گردد. پرداخت باشد، پس تفاوت آن قرض قابل پرداخت به اداره یا بدلیل تخطی قراردادی توسط اداره فسخ گردد، 59.2 در صورتیکه قرارداد بصورت یکجانبه از طرف اداره یا بدلیل تخطی قراردادی توسط اداره فسخ گردد، مدیر پروژه تصدیقنامه مبلغ کار انجام شده، بعد از تفریق پیش پرداخت اخذ الی تاریخ صدور تصدیقنامه را صادر می نماید.</p>	<p>ماده 59- پرداخت بمحض فسخ</p>
<p>60.1 در صورت فسخ قرارداد ناشی از قصور قراردادی، ملکیت تمام مواد خام در ساحه، تأسیسات، تجهیزات، کار امور ساختمانی مؤقت، و امور ساختمانی از ملکیت اداره می باشد.</p> <p>61.1 در صورتیکه امکان انجام امور ساختمانی قرارداد از اثر بروز جنگ یا حادثه دیگری خارج از کنترل اداره یا قراردادی متأثر گردد، مدیر پروژه از عدم امکان انجام قرارداد تصدیق می نماید. قراردادی بعد از اخذ این تصدیقنامه به اسرع وقت کار را متوقف و ساحه را ترک و پرداخت به تمام کار انجام شده قبل از دریافت تصدیقنامه و کارها تعهد شده قبلی که بعد از صدور تصدیقنامه انجام می یابد، صورت می گیرد.</p>	<p>ماده 60- ملکیت ماده 61- عدم امکان تطبیق قرارداد</p>
<p>62.1 حل منازعه بطور دوستانه: 1- اداره و قراردادی حد اکثر تلاش خویشرا جهت حل منازعات بطور دوستانه که ناشی یا مرتبط به قرارداد یا تفسیر آن باشد، انجام میدهند.</p> <p>64.1 مرجع حل و فصل منازعات: 2- در صورتیکه به باور قراردادی تصمیم مدیر پروژه خارج از صلاحیت او تحت قرارداد یا تصمیم اتخاذ شده غلط باشد. قراردادی در جریان (14) روز بعد از دریافت اطلاع کتبی از تصمیم مدیر پروژه، موضوع را به مرجع حل و فصل منازعات مندرج <b>شرایط خاص قرارداد</b> راجع میسازد.</p> <p>64.2 حکمیت: 3- در صورت عدم قناعت هر جانب از تصمیم مرجع حل و فصل منازعات یا عدم اتخاذ تصمیم مرجع حل و فصل منازعات در جریان (28) روز از ارجاع منازعه، هر جانب می تواند در جریان (28) روز از تصمیم خویش مبنی بر ارجاع موضوع به محاکم ذیصلاح مطلع سازند.</p>	<p>ماده 62- حل منازعه</p>

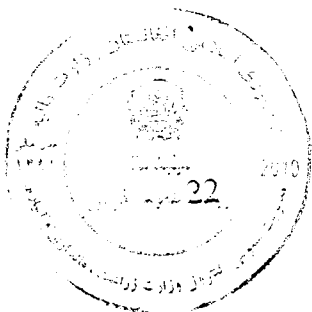
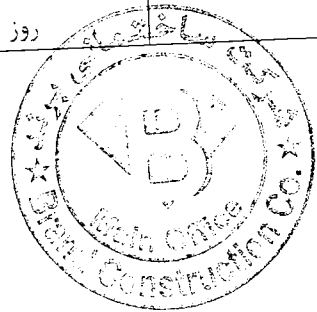

3158