



دکرنی، اوبولگولو او مالداري وزارت
وزارت زراعت، آبياري و مالداري

د افغانستان اسلامي جمهوري دولت
دولت جمهوري اسلامي افغانستان



Islamic Republic of Afghanistan
Ministry of Agriculture, Irrigation and Livestock

معينيت آبياري و منابع طبيعي
رياست آبياري
آمریت انجنيري

تاریخ: ۹ / ۸ / ۱۳۹۷

شماره: (۵۴۰ / ۳۱۲)

✓ به ریاست محترم تهیه و تدارکات!

به منظور تسريع روند تطبيق پروژه های انكشافی اینک به تعداد (18) ورق اسناد پروژه سربندوکانال دوشمعه قریه علی محمدخیل ولسوالی چک ولایت میدان وردگ که شامل (13) ورق نقشه، یک ورق فورم تعهد بودجوی، دو ورق جدول بر آورد قیمت دار و بدون قیمت و یک ورق جدول میعاد و گرنٹی پروژه، یک ورق لست تجهیزات ساختمانی پروژه فوق الذکر می باشد، جهت طی مراحل پروسه تدارکاتی به شما ارسال است.

با احترام

انجنیر خلیل الرحمن "عمر"

سرپرست ریاست آبیاری



MAIL/PPD/NGR/M/16/01/02/198

دردیوولاسع
دردیوولاسع
دردیوولاسع

کاپی ها:

به امریت برنامه، نظارت و ارزیابی
آمریت آبیاری ریاست زراعت، آبیاری و مالداري ولایت (میدان وردگ)

آمریت قریه
دردیوولاسع
۹۷-۱۱-۱۴

۵۹۶۶۹
۹۷-۱۱-۱۳

۱۹۰۷

صرف برای تدارکات یک ساله { ماده 13 (3) ، حکم 14 (15) }

<p>درخواست تدارکات قانون تدارکات سرطان 1387 فصل 2 ماده 12 احکام طرز العمل تدارکات واحد پالیسی تدارکات حمل 1386 فصل 2 حکم 13</p>		 وزارت زراعت ، آبیاری و مالداری Ministry of Agriculture	
تاریخ درخواست خریداری		شماره در خواست خریداری	
شماره پروژه : ()		AFMIS	
		اداره درخواست کننده: ریاست آبیاری	
اجناس	امور ساختمانی	✓	خدمات
روش تدارکاتی		روش تدارکاتی { ماده 20 ، حکم 21 (1) } :	
ماده { (1) 15 (1) 14 حکم (1) }		کود بودجوی { ماده 20 ، حکم 20 (1) } :	
بلی	✓	آیا بودجه منظور گردیده است؟ { ماده 13 (1) . حکم 14 (1) }	

استدلال

این پروژه در قسمت تامین آب کافی جهت آبیاری زمین های زراعتی برای دهاقین در منطقه مفید واقع میگردد.

توضیح { ماده 14 (1) ، حکم : 15 (1) برای اجناس ، 17 برای امور ساختمانی		نام پروژه	قیمت تخمینی کل
پروژه احداث ذخایر کوچک آب و ساختمانهای آبیاری از کود بودجوی AFG/390676		پروژه : سر بند و کانال دو شمعه ولسوالی : چک ولایت : میدان وردک	- 2050759 - افغانی
قیمت تخمینی { ماده 20 (2) ، حکم 13 (1) -2 }			
درخواست کننده :		امضا :	تاریخ : 30/10/1397
اسم : انجنیر خلیل الرحمن "عمر"		وظیفه : سرپرست ریاست آبیاری	

تائید موجودیت بودجه از سوی ریاست مالی

پروژه آبیاری و ذخایر آب دارای AFG390676 بوده و در پلان سال مالی 1398 مبلغ 280,000,000 افغانی منظوری دارد. از آنجمله مبلغ 2,050,759 افغانی آن بابت اعمار سر بند و کانال دو شمع و ولسوالی چک ولایت میدان وردک طبق پلان مالی سال 1398 تعهد گردیده.

تائید کننده { ماده 13 (1) ، حکم 14 (1) } :		امضا :	تاریخ : 1397/11/02
اسم : وظیفه :		مظوری	
تائید کننده { ماده 12 (1) ، حکم 13 (4) ، ضمیمه 1 } :		امضا :	تاریخ : 397 / 11 / 02
اسم : وظیفه :			

1906

۱۳۹۷/۱۱/۲۳



دکترنی، اوبولگولو او مالداري وزارت
وزارت زراعت، آبياري و مالداري

د افغانستان اسلامي جمهوري دولت
دولت جمهوري اسلامي افغانستان



Islamic Republic of Afghanistan
Ministry of Agriculture, Irrigation and Livestock

معينيت آبياري و منابع طبيعي
رياست آبياري
آمریت انجنيري

احکام	تاریخ	پیش نهاد
<p>۱۰۶۹ ۱۳۹۷/۱۱/۲۳</p> <p>من مینه بهادری و حقوق برابری و زنان بی مالي منظور شده پروژه منظور است. تصویر دوز فینه اجراء گردد.</p> <p>حسنت احمد معموری</p> <p>مینه آبیاری و منابع طبیعی</p>		<p>به مقام محترم وزارت، زراعت، آبیاری و مالداري!</p> <p>پروژه سر بند و کانال دوشمعه واقع قریه علی محمد خیل ولسوالی چک ولایت میدان وردک که قبلاً توسط انجنیران این ریاست سروی، دیزاین و مبلغ دو میلیون و پنجاه هزارو هفت صدو پنجاه و نه (2050759) افغانی برآورد آن تخمین گردیده است و هم چنان شامل پلان مالی سال 1398 ریاست آبیاری نیز بوده و آماده پروسه تدارکاتی میباشد.</p> <p>بنا موضوع به مقام محترم پیش نهاداً تقدیم است امید احکام منظوری پروژه متذکره را از بودجه پروژه احداث ذخایر کوچک آب و ساختمان های آبیاری دارای کد AFG390676 اعطاً فرماید. ضم پیش نهاد هَذَا بتعداد (16) ورق نقشه، جدول برآورد و جدول میعاد کار پروژه متذکره جهت مزید معلومات تقدیم است.</p> <p>با احترام</p> <p>انجنیر خلیل الرحمن "عمر" سرپرست ریاست آبیاری</p>





دکترنی، اوبولگولوواو مالداري وزارت
وزارت زراعت، آبياري و مالداري

د افغانستان اسلامي جمهوري دولت
دولت جمهوري اسلامي افغانستان



Islamic Republic of Afghanistan
Ministry of Agriculture, Irrigation and Livestock

معينيت آبياري و منابع طبيعي
رياست آبياري
امريت انجنيري

احکام	تاریخ	پیشنهاد
<p>کارت حکم ۱۰۷۹ ۱۳۹۷/۱۱/۲۳ نشر ۱۳۹۷/۱۱/۲۹ پیشنهاد می‌گردد تا زمین منقول شده توسط مینا بی بی و همسرش آبیاری شود. هزینه آبیاری منقول شده بر عهده منقول شده می‌گردد.</p> <p>م. ع. احمدی ریاست آبیاری و منابع طبیعی</p>		<p>به مقام محترم وزارت، زراعت، آبیاری و مالداري!</p> <p>پروژه سر بند قلعه مراد خان واقع قریه قلعه مراد خان ولسوالی حصه اول بهسود ولایت میدان وردک که قبلاً توسط انجیران این ریاست سروی، دیزاین و مبلغ یک ملیون و شش هزار و شش صد و نود و سه (1006693) افغانی برآورد آن تخمین گردیده است و هم چنان شامل پلان مالی سال 1398 ریاست آبیاری نیز بوده و آماده پروسه تدارکاتی میباشد.</p> <p>بنا موضوع به مقام محترم پیشنهاداً تقدیم است امید حکم منظوری پروژه متذکره را از بودجه پروژه احداث ذخایر کوچک آب و ساختمان های آبیاری دارای کد AFG390676 اعطاء فرمایند. ضم پیشنهاد هذا بتعداد (15) ورق نقشه، جدول برآورد قیمت دار و بدون قیمت و جدول میعاد کار پروژه متذکره جهت مزید معلومات تقدیم است.</p> <p>با احترام</p> <p>انجنیر خلیل الرحمن "عمر" سرپرست ریاست آبیاری</p>  



دکترتی، ابوالگوئی او مالدارۍ وزارت
وزارت زراعت، آبیاری و مالدارۍ

د افغانستان اسلامي جمهوریت
جمهوری اسلامی افغانستان



Islamic Republic of Afghanistan
Ministry of Agriculture, Irrigation & Livestock

معینیت آبیاری و منابع طبیعی
ریاست آبیاری
امریت انجیري

Province : Maidan Wardak
Distrect : Chak
Village : Ali Mohammad Khil
project : Doshama-Weir and canal

ولایت : میدان وردگ
ولسوالی : چک
قریه : علی محمدخیل
پروژه : سریند و کتان دوشمه

شماره	تفصیل امور	واحد	حجم	قیمت تخمینی فیات به افغانی	قیمت تخمینی مجموعی به افغانی	ملاحظه
1	کندن کاری مطابق نقشه.	متر مکعب	1462			
2	سنگ کاری با مصالحه و نسبت 4:1 مطابق نقشه.	متر مکعب	703			
3	هنگاف کاری با مصالحه نسبت 3:1	متر مربع	353			
4	پرکاری کف توسط چغل دریايي باکمپکشن زمین مطابق نقشه.	متر مکعب	6.12			
5	کاتکریت سیخدار به نسبت 3:1.5:1 ميباشد.	متر مکعب	1.0			
6	کاتکریت بدون سیخ به نسبت 3:1.5:1 مطابق نقشه.	متر مکعب	35.9			
7	پرکاری توسط خاک محلی مطابق نقشه .	متر مکعب	439			
8	سنگ بلدرچه Boulder D>=100cm سائز داده شده در نقشه.	متر مکعب	44			
9	دروازه فلزی یا سائز داده شده در نقشه با تمام امورات ایجابی آن .	تعداد	1			
10	چوبه ایستاده (Wooden Board 5cm).	تعداد	3			
11	تخلیه کردن آب از تهداب ساختمان به اساس ضرورت (Dewatering)	Ls	1			

قرارد شرح فوق جدول برآورد اول امور کاری پروژه (سریند و کتان دوشمه) ولایت غور غرض اجراءات بعدی ترتیب و تقدیم است .

انجیر سالار (اکبر)

عزت الله: انجیر دیزاین

انجیر بر آورد: جالبه

2.12.1396



دکترتی ، اېولوژوکی او مالدارۍ وزارت
وزارت زراعت، آبیاری و مالدارۍ

د افغانستان اسلامي جمهوریت
جمهوری اسلامی افغانستان

Islamic Republic of Afghanistan
Ministry of Agriculture, Irrigation & Livestock



معینیت آبیاری و منابع طبیعی
ریاست آبیاری
آمریت انجینری

Province :Maidan Wardak
Duration :6Months Calendar Days
Granty : One Year
Project :Doshama-Weir and canal

ولایت : میدان وردگ
مدت پروژه : شش ماه
گرنٹی پروژه : یک سال

نام پروژه : سریند و کاتال دوشمه

شماره	تشریحات	واحد	مقدار	مداومت به روز	هفته اول	هفته دوم	هفته سوم	هفته چهارم	هفته پنجم	هفته ششم	هفته هفتم	هفته هشتم	هفته نهم	هفته دهم	هفته یازدهم	هفته دوازدهم	هفته سیزدهم	هفته چهاردهم	هفته پانزدهم	هفته شانزدهم	هفته هفدهم	هفته هیزدهم	هفته بیستم یکم	هفته بیست دوم	هفته بیست سوم	هفته بیست چهارم	هفته بیست پنجم	
1	آبادی ساحه			14																								
2	کندن کاری مطابق نقشه.	M ³	1462	60																								
3	سنگ کاری با مصالحه نسبت 1:4	M ³	703	100																								
4	هنگام کاری با مصالحه نسبت 1:3	M ²	353	25																								
5	کانکریت سیخدار به نسبت 1:1.5:3 میباشد.	M ³	1.0	1																								
6	پرکاری کف توسط جفل دریایی باکمپکشن زمین مطابق نقشه.	M ³	6.12	1																								
7	کانکریت بدون سیخ به نسبت 1:2:4	M ³	36	25																								
8	سنگ بلدریه Boulder D>=100cm سایز داده شده در نقشه.	M ³	44	2																								
9	پرکاری توسط خاک محلی مطابق نقشه .	M ³	439	20																								
10	دروازه فلزی با سایز داده شده در نقشه با تمام امورات ایجابی آن .	NO	1	1																								
11	چوب ایستاده (Wooden Board 5cm)	NO	1	3																								
12	تخلیه کردن آب از تهاب ساختمان به اساس ضرورت (Dewatering)	LS	1	2																								
13	پاک کاری ساحه و تسلیمی پروژه			14																								

انجنیر سالار (اکبر)

عزت الله: انجنیر دیزاین

انجنیر بر اورد: جاناتمه

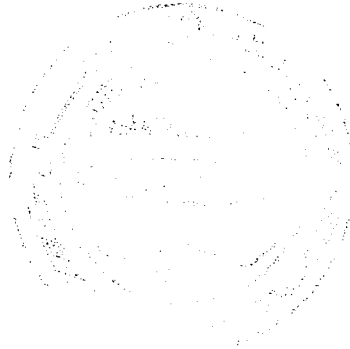

1996



دکتر نبي، ابولگونې او مالدارۍ وزارت
وزارت زراعت، آبیاری و مالدارۍ

د افغانستان اسلامي جمهوریت
جمهوری اسلامی افغانستان



Islamic Republic of Afghanistan
Ministry of Agriculture, Irrigation & Livestock

معینیت آبیاری و منابع طبیعی
ریاست آبیاری
امریت انجنیری

Province : Maidan Wardak
Distrect : Chak
Village : Ali Mohammad Khil
project : Doshama-Weir and canal

ولایت : میدان وردگ
ولسوالی : چک
قریه : علی محمدخیل
پروژه : سریند و کانال دوشمه

شماره	تفصیل امور	واحد	حجم	قیمت تخمینی فیات به افغانی	قیمت تخمینی مجموعی به افغانی	ملاحظه
1	کندن کاری مطابق نقشه.	متر مکعب	1462			
2	سنگ کاری با مصالحه و نسبت 1:4 مطابق نقشه.	متر مکعب	703			
3	هنکاف کاری با مصالحه نسبت 1:3	متر مربع	353			
4	پرکاری کف توسط جغل دریایی باکمپکشن زمین مطابق نقشه.	متر مکعب	6.12			
5	کاتکریت سیخدار به نسبت 1:1.5:3 میباشد.	متر مکعب	1.0			
6	کاتکریت بدون سیخ به نسبت 1:1.5:3 مطابق نقشه.	متر مکعب	35.9			
7	پرکاری توسط خاک محلی مطابق نقشه .	متر مکعب	439			
8	سنگ پلدر به Boulder D>=100cm سائز داده شده در نقشه.	متر مکعب	44			
9	دروازه فلزی یا سائز داده شده در نقشه با تمام امورات ایجابی آن .	تعداد	1			
10	چوب ایستادن (Wooden Board 5cm) .	تعداد	3			
11	تخلیه کردن آب از تهداب ساختمان به اساس ضرورت (Dewatering)	Ls	1			
				2,050,759		

قرارداد فوق جدول برآورد اول امور کاری پروژه (سریند و کانال دوشمه) ولایت غور غرض اجراءات بعدی ترتیب و تقدیم است .

انجنیر سالار (اکبر)

عزت الله انجنیر دیزاین

انجنیر برآورد جاتامه

Janar
2-1/2/1396

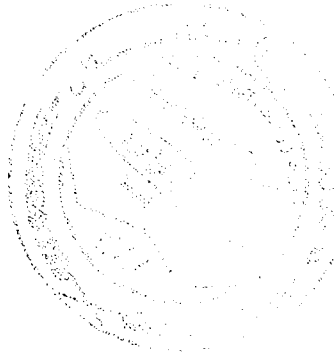



دکړنی ، اېوولگونی او مالدارۍ وزارت
وزارت زراعت، آبیاری و مالدارۍ

د افغانستان اسلامي جمهوریت
جمهوری اسلامی افغانستان

Islamic Republic of Afghanistan
Ministry of Agriculture, Irrigation & Livestock



معینیت آبیاری و منابع طبیعی
ریاست آبیاری
آمریت انجنیری

لست تجهیزات ساختمانی و پرسونل کلیدی پروژه: سرپند و کانال دوشمعه واقع چک ولایت میدان وردگ

شماره	تجهيزات	نوعیت تجهیزات	تعداد	ملاحظات
بخش ماشینری				
1	اسکواتور	1		
2	گریدر			
3	جیکمبر			
4	بلدور			
5	ترک	1		
6	کامپریسور			
7	کانکریټ میکسر			
8	جنراتور			
9	وایبراتور			
10	واتر پمپ			
لست پرسونل کلیدی پروژه				
11	منیجر پروژه		1	
12	انجنیر ساخه		1	
13	انجنیر سروی		1	

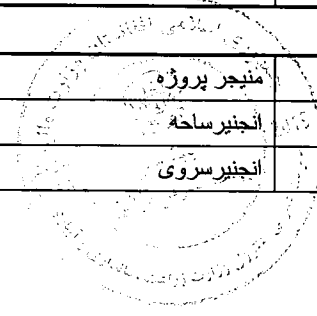
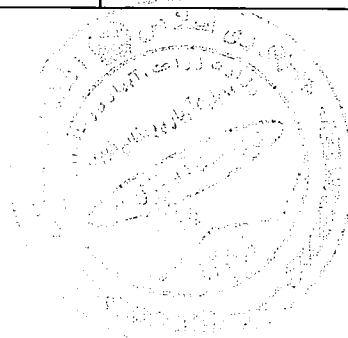

۱۵۰۵

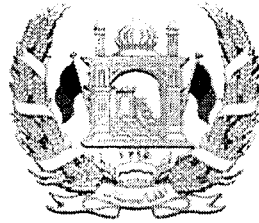

جمهوری اسلامی افغانستان
شرطنامه معیاری تدارکات امور ساختمانی کوچک
وزارت زراعت، آبیاری و مالداري
ریاست تهیه و تدارکات

پروژه های اعمار سربند و کانال دوشمعه قریه علی محمد خیل ولسوالی چک.
و اعمار سربند قلعه مراد خان واقع قلعه مرادخان ولسوالی حصه اول بهسود
(ولایت میدان وردک)

آدرس اداره: وزارت زراعت، آبیاری و مالداري جمال مینه، چهاراهی کارته سخی کابل، افغانستان

شماره داوطلبی: MAIL/PD/NCB/W/116-01-02/98

تعداد بخش ها: (2)

کودبودجوی : AFG #: 390676

تاریخ صدور: 1397/11/28

پروژه های اعمار سربند ده ته ولسوالی ده صلاح ، بازسازی و دیوار محافظوی دشت امرود قریه دشت امرود ولسوالی خنجان
و باز سازی کانال چمن ولسوالی خوست (ولایت بغلان)

MAIL/PD/NCB/W/137-01-02-03/98

1995

محتویات

مقدمه

قسمت اول: دستور العمل برای داوطلبان

قسمت دوم: صفحه معلومات داوطلبی

قسمت سوم: فورمه های داوطلبی

قسمت چهارم: شرایط عمومی قرارداد

قسمت پنجم: شرایط خاص قرارداد

قسمت ششم: مشخصات

قسمت هفتم: نقشه ها

قسمت هشتم: بل احجام کاری

قسمت نهم: فورمه های قرارداد و تضمینات

شرطنامه معیاری تدارکات امور ساختمانی کوچک - اداره تدارکات ملی

مقدمه

این شرطنامه معیاری توسط اداره تدارکات ملی طبق اسناد مشابه معیاری داوطلبی مورد استفاده نهاد های چند جانبه انکشافی بین المللی ترتیب گردیده و توسط ادارات تدارکاتی در تدارک امور ساختمانی کوچک که قیمت تخمینی تدارکات الی (500) میلیون افغانی بوده و با استفاده از وجوه عامه¹ تمویل می گردند در روش های تدارکات داوطلبی باز، مقید، و تدارکات از منبع واحد مورد استفاده قرار می گیرد.

این شرطنامه در روشنی احکام قانون و طرزالعمل تدارکات ترتیب گردیده و در صورت مغایرت میان قانون و طرزالعمل تدارکات و مفاد این شرطنامه به قانون و طرزالعمل استناد می گردد.

با انفاذ این شرطنامه، شرطنامه معیاری تدارک اجناس منضمه متحدالمال شماره PPU/C024/1388 صادره واحد پالیسی تدارکات اسبق وزارت مالیه ملغی شمرده شده و قابل استفاده نمی باشد.

ادارات تدارکاتی می توانند به پیروی از حکم جزء 2 ماده چهارم قانون تدارکات، در تدارکات که توسط موسسات تمویل کننده تمویل می گردند از اسناد معیاری داوطلبی آن موسسات استفاده به عمل آورند.

نقل این شرطنامه از مراجع ذیل قابل دریافت می باشد:

ریاست عمومی اداره امور ریاست جمهوری

اداره تدارکات ملی

ریاست پالیسی تدارکات

قصر مرمرین، کابل، افغانستان

www.npa.gov.af

¹ وجوه عامه عبارت از پول یا سایر دارائی های مالی و عایدات اداره است که در ماده هشتم قانون اداره امور مالی و مصارف عامه تصریح گردیده که شامل هرگونه منابع مالی مناسب به اداره با طی مراحل بودجوی و همچنان سایر وجوه بودجوی به شمول هزینه های کمکی و اعتبارات پولی که در اختیار اداره گذاشته می شود، می باشد.

پروژه های اعمار سربند ده ته ولسوالی ده صلاح، بازسازی و دیوار محافظوی دشت امرود قریه دشت امرود ولسوالی خنجان و باز سازی کانال چمن ولسوالی خوست (ولایت بغلان)

MAIL/PD/NCB/W/137-01-02-03/98

شرطنامه معیاری تدارکات امور ساختمانی کوچک - اداره تدارکات ملی

<p>تدارکات و یا امور نظارتی مربوط می باشد.</p> <p>3.2 اداره پیشنهاد اعطای قرارداد به داوطلب برنده که مستقیماً یا از طریق نماینده مرتکب فساد، تقلب، تبانی، اجبار یا ایجاد اخلال و موانع در مراحل داوطلبی یا در اجرای قرارداد گردیده است را لغو می نماید.</p> <p>3.3 اداره در صورت ارتکاب فساد، تقلب، تبانی، اجبار و اخلال در مراحل تدارکات توسط کارمند اداره، موضوع را در اسرع وقت به مراجع ذیربط ارجاع می نماید.</p> <p>3.4 اداره داوطلب یا قراردادی را در صورت ارتکاب اعمال مندرج فقره (1) ماده چهل و نهم قانون تدارکات از اشتراک در مراحل تدارکات محروم می نماید.</p> <p>3.5 داوطلب، قراردادی و قراردادی فرعی مکلف است، زمینه تفتیش و بررسی حسابات، یادداشت ها و سایر اسناد مربوط به تسلیمی آفر و اجرای قرارداد را توسط مفتشین موظف از جانب اداره فراهم نماید.</p>	
<p>4.1 داوطلب و شرکای وی میتوانند تابعیت هرکشوری را با رعایت محدودیت های مندرج صفحه معلومات داوطلبی داشته باشند. در صورت که داوطلب، قراردادی و قراردادی فرعی، ساکن، تبعه و یا ثبت در یک کشور بوده و یا مطابق قوانین همان کشور فعالیت نماید، تبعه همان کشور محسوب می گردد.</p> <p>4.2 داوطلب نباید تضاد منافع داشته باشد، داوطلب با یک یا بیشتر جوانب این داوطلبی تضاد منافع دارد اگر بصورت مستقیم یا غیر مستقیم با شرکت یا طرف که طرح، مشخصات و سایر اسناد مربوط این تدارکات را ترتیب نموده و یا با شخص که منحنی مدیر پروژه تحت این داوطلبی پیشنهاد شده باشد ارتباط داشته باشد. داوطلب که تضاد منافع داشته باشد غیر واجد شرایط پنداشته می شود. شرکت یا شخص که توسط اداره، موظف به ارائه خدمات مشورتی در ترتیب و نظارت امور ساختمانی گردیده و همچنین شرکت های متعلق به آن در این داوطلبی غیر واجد شرایط پنداشته می شوند.</p> <p>4.3 اداره نمی تواند قرارداد را با داوطلب محروم شده و یا تحت محرومیت عقد نماید. لس ت داوطلبان محروم شده و تحت محرومیت از وب سایت اداره تدارکات ملی قابل دریافت می باشد.</p> <p>4.4 داوطلب مکلف است شواهد و مدارک تثبیت اهلیت خویش را مطابق مندرجات صفحه معلومات داوطلبی ارائه نماید.</p>	<p>ماده 4 - داوطلب واجد شرایط</p>
<p>5.1 تمام داوطلبان شرح اولیه شیوه کاری پیشنهادی و جدول امور ساختمانی بشمول نقشه ها و چارت های مورد نیاز را در قسمت 3 فورمه های داوطلبی، ارائه می نمایند.</p> <p>5.2 در صورت انجام ارزیابی قبلی اهلیت داوطلبان، عقد قرارداد صرف با داوطلبان موفق در ارزیابی قبلی اهلیت صورت می گیرد. داوطلبان موفق در ارزیابی قبلی اهلیت معلومات تجدید شده در مورد اهلیت خویش و یا استمرار اهلیت ارزیابی شده را در روز تسلیمی آفر ارائه می نمایند. تجدید یا تأیید استمرار اهلیت در قسمت 3 درج میگردد.</p> <p>5.3 در صورت عدم راه اندازی ارزیابی قبلی اهلیت داوطلبان، داوطلبان معلومات و اسناد ذیل را بر علاوه اسناد مندرج اجزای 2، 3، 4، 5 و 6 فقره (2) حکم هفدهم طرزالعمل تدارکات شامل قسمت 3 می</p>	<p>ماده 5 - اهلیت داوطلب</p>

پروژه های اعمار سربند و کانال دوشمعه قریه علی محمد خیل ولسوالی چک و اعمار سربند قلعه مراد خان واقع قلعه مرادخان ولسوالی حصه اول بهسود (ولایت میدان وردک) MAIL/PD/NCB/W/116-01-02/98

شرطنامه معیاری تدارکات امور ساختمانی کوچک - اداره تدارکات ملی

<p>نمایند. مگر اینکه در صفحه معلومات داوطلبی طور دیگر تذکر رفته باشد:</p> <p>1- نقل اصلی اسناد که نشان دهنده وضعیت حقوقی، محل ثبت، آدرس تجارتي و نوع فعالیت داوطلب باشد؛</p> <p>2- صلاحیت نامه کتبی مهر و امضا شده؛</p> <p>3- ارزش مجموعی امور ساختمانی اجرا شده در 5 سال گذشته؛</p> <p>4- تجربه کاری با ماهیت و اندازه مشابه در پنج سال گذشته و جزئیات امور ساختمانی زیر کار و یا قرارداد شده با ذکر طرف قرارداد که می توان برای معلومات بیشتر با وی تماس گرفت.</p> <p>5- اقلام عمده تجهیزات ساختمانی پیشنهاد شده برای اجرای این قرارداد؛</p> <p>6- اهلیت و تجارب کارمندان مدیریت ساحه و پرسونل تخنیکي که برای اجرای این قرارداد اختصاص داده می شود؛</p> <p>7- گزارش وضعیت مالی داوطلب مانند گزارش تفتیش یا بیانیه مفاد و ضرر یا اظهار نامه تصفیه مالیاتی در (5) سال گذشته؛</p> <p>8- مدارک که نشان دهنده موجودیت سرمایه دورانی کافی نزد داوطلب برای اجرای این قرارداد (دسترسی به اعتبارات (قرضه) و سایر منابع مالی قابل دسترس)، که بدون شمولیت پیش پرداخت قابل اجرا تحت این قرارداد بشتر از سایر تعهدات مالی داوطلب برای سایر قرارداد ها و آفر های ارائه شده باشد.</p> <p>9- معلومات در مورد دعای در جریان و یا اختتام یافته در پنج سال اخیر که داوطلب در آن دخیل بوده باشد بشمول طرفین دعوی، مبلغ تحت منازعه و احکام صادره در مورد.</p> <p>10- معلومات در مورد اعطای قرارداد فرعی</p>	
<p>5.4 در صورت که داوطلب شرکت مشترک (JV) دو یا بیشتر شرکت باشد، داوطلب مشترک مکلف به رعایت موارد زیر می باشد. مگر اینکه در صفحه معلومات داوطلبی، طور دیگر تذکر رفته باشد:</p> <p>1- آفر شامل معلومات مندرج بند 3 ماده 5 این دستور العمل برای هر شریک مشترک باشد؛</p> <p>2- آفر بمنظور الزامیت قانونی آن توسط تمام شرکا مهر و امضا شده باشد؛</p> <p>3- تمامی شرکا بصورت مشترک مسؤل تطبیق قرارداد مطابق شرایط آن می باشند؛</p> <p>4- یکی از شرکا منحیث شریک اصلی معرفی گردیده و مسؤل قبول مسؤلیت ها و پذیرش رهنمود ها به نمایندگی از سایر شرکا می باشد؛</p> <p>5- اجرای قرارداد بشمول پرداخت با شریک اصلی صورت میگیرد؛</p> <p>6- نقل موافقتنامه شرکت مشترک که توسط شرکا امضا گردیده است.</p>	
<p>5.5 جهت واجد شرایط شناخته شدن برای اعطای قرارداد، داوطلب باید معیار های اهلیت ذیل را دارا</p>	

پروژه های اعمار سربند و کانال دوشمعه قریه علی محمد خیل ولسوالی چک و اعمار سربند قلعه مراد خان واقع قلعه مرادخان ولسوالی حصه اول بهسود (ولایت میدان وردک) MAIL/PD/NCB/W/116-01-02/98

شرطنامه معیاری تدارکات امور ساختمانی کوچک - اداره تدارکات ملی

<p>باشد. مگر اینکه در صفحه معلومات داوطلبی طور دیگر تذکر رفته باشد:</p> <p>1- حجم معاملات در سکتور ساختمانی در خلال مدت مندرج صفحه معلومات داوطلبی؛</p> <p>2- تجربه منحیث قراردادی اصلی در امور ساختمانی در حد اقل تعداد قرارداد های ساختمانی با اندازه، ماهیت و پیچیدگی معادل در میعاد مندرج صفحه معلومات داوطلبی (بمنظور مطابقت با این معیار داوطلب باید حد اقل (70) فیصد امور ساختمانی را تکمیل نموده باشد) قرارداد که تحت دعوا بوده و مبلغ تحت منازعه بیشتر از (10) فیصد قیمت قرارداد باشد، نمی تواند منحیث تجربه مد نظر گرفته شود؛</p> <p>3- یک پلان دسترسی (مالکیت و اجاره) به موقع تجهیزات مورد نیاز مندرج صفحه معلومات داوطلبی؛</p> <p>4- داشتن یک مدیر قرارداد با (5) سال تجربه کاری در امور ساختمانی با ماهیت مشابه بشمول حد اقل (3) سال تجربه کاری منحیث مدیر؛</p> <p>5- دارایی های سیال و یا انواع اعتبارات (قرضه) که کمتر از مبلغ تذکر رفته در صفحه معلومات داوطلبی نباشد و بیشتر از تعهدات مالی داوطلب برای سایر قرارداد ها بدون شمولیت پیش پرداخت قابل اجرا تحت این قرارداد باشد؛</p> <p>استمرار دعاوی یا استمرار صدور فیصله حکمیت بر علیه داوطلب یا شریک داوطلب مشترک در گذشته منجر به فاقد اهلیت شمرده شدن داوطلب شده می تواند.</p>	
<p>5.6 برای مطابقت با حد اقل معیارات اهلیت مندرج جز 1 بند 5 ماده 5 این دستورالعمل، ارقام اهلیت هر شریک شرکت مشترک باهم جمع می گردد و مجموع ارقام اهلیت شرکا 100 فیصد معیار اهلیت را تکمیل نماید. هر شریک باید حد اقل (25) فیصد و شریک اصلی حد اقل (40) فیصد معیار های اهلیت را تکمیل نماید. عدم تکمیل شرط بالا منجر به رد آفر شرکت مشترک می گردد. تجربه و منابع قراردادی فرعی در تکمیل معیار ها توسط داوطلب در نظر گرفته نمی شود، مگر اینکه در صفحه معلومات داوطلبی طور دیگر تذکر رفته باشد.</p>	
<p>6.1 هر داوطلب می تواند یک آفر را بصورت انفرادی یا منحیث شریک شرکت مشترک ارائه نماید. هر گاه داوطلب بیشتر از یک آفر ارائه نموده و یا در بیشتر از یک آفر شریک باشد منجر به رد تمام آفر های که داوطلب در آن اشتراک دارد میگردد. اشتراک منحیث قراردادی فرعی و آفر بدیل در صورتیکه مجاز باشد از این امر مستثنی است.</p>	<p>ماده 6- هر داوطلب یک آفر</p>
<p>7.1 داوطلب بمصرف خود آفر را تهیه و تسلیم نموده و اداره مسؤلیت چنین مصارف را ندارد.</p>	<p>ماده 7- مصارف داوطلبی</p>
<p>8.1 داوطلب می تواند با قبول مسؤلیت و خطرات مربوط از ساحه کار و محیط و ماحول آن بازدید نموده و معلومات لازم جهت ترتیب آفر و عقد قرارداد امور ساختمانی را جمع آوری نماید. مصارف بازدید از محل به عهده داوطلب می باشد.</p>	<p>ماده 8- بازدید از ساحه</p>

پروژه های اعمار سربند و کانال دوشمعه قریه علی محمد خیل ولسوالی چک و اعمار سربند قلعه مراد خان واقع قلعه مرادخان ولسوالی حصه اول بهسود (ولایت میدان وردک) MAIL/PD/NCB/W/116-01-02/98

1999

شرطنامه معیاری تدارکات امور ساختمانی کوچک - اداره تدارکات ملی

ب. شرطنامه	
<p>9.1 این شرطنامه شامل قسمت های ذیل و ضمایم صادره مطابق ماده 11 این دستورالعمل می باشد:</p> <p>قسمت اول: دستور العمل برای داوطلبان</p> <p>قسمت دوم: صفحه معلومات داوطلبی</p> <p>قسمت سوم: فورمه های داوطلبی</p> <p>قسمت چهارم: شرایط عمومی قرارداد</p> <p>قسمت پنجم: شرایط خاص قرارداد</p> <p>قسمت ششم: مشخصات</p> <p>قسمت هفتم: نقشه ها</p> <p>قسمت هشتم: بل احجام کاری^۲</p> <p>قسمت نهم: فورمه های قرارداد و تضمینات</p>	<p>ماده 9- مندرجات شرطنامه</p>
<p>10.1 داوطلب می تواند در مورد این شرطنامه معلومات بیشتر را از اداره بصورت کتبی با تماس به آدرس مندرج صفحه معلومات داوطلبی مطالبه نماید، مشروط بر اینکه مطالبه متذکره حد اقل (7) روز در داوطلبی باز و (4) روز در داوطلبی مقید قبل از میعاد تسلیمی آفرها به اداره مواصلت نموده باشد. اداره در خلال مدت (3) روز کاری در داوطلبی باز و (2) روز کاری در داوطلبی مقید توضیح کتبی را به داوطلب ارسال می نماید. نقل این توضیح به تمام داوطلبانیکه شرطنامه را دریافت نموده اند بدون تذکر منبع درخواست ارسال میگردد.</p> <p>10.2 به منظور توضیح و جواب به سوالات پیرامون مندرجات شرطنامه، در صورتیکه در شرطنامه ذکر شده باشد اداره میتواند، از داوطلب برای اشتراک در جلسه قبل از داوطلبی در محل، تاریخ و وقت مندرج در صفحه معلومات داوطلبی، دعوت نماید.</p> <p>10.3 از داوطلب تقاضا می شود تا در صورتیکه سوال داشته باشد، آنرا بصورت تحریری قبل از تاریخ برگزاری جلسه قبل از داوطلبی به اداره تسلیم نماید.</p> <p>10.4 گزارش جلسه قبل از داوطلبی، به شمول سوالات و جوابات ارائه شده بشمول هر جواب دیگری تهیه شده بعد از جلسه، در مدت حد اکثر (4) روز به تمام داوطلبانیکه شرطنامه را اخذ نموده اند، ارسال میگردد. هر گونه تعدیل شرطنامه در نتیجه جلسه قبل از داوطلبی با صدور ضمیمه شرطنامه در روشنی ماده 11 این دستورالعمل صورت می گیرد.</p>	<p>ماده 10- توضیح شرطنامه</p>
<p>11.1 اداره میتواند، در طول میعاد تسلیمی آفرها با صدور ضمیمه شرطنامه را تعدیل نماید.</p> <p>11.2 ضمایم صادره جزء شرطنامه محسوب گردیده و بصورت کتبی به داوطلبانیکه شرطنامه را دریافت نموده</p>	<p>ماده 11- تعدیل شرطنامه</p>

2 در قرارداد های بالمقطع، بل احجام کاری حذف و جدول فعالیت درج گردد.
 پروژه های اعمار سربند و کانال دوشمعه قریه علی محمد خیل ولسوالی چک و اعمار سربند قلعه مراد خان واقع قلعه مرادخان ولسوالی حصه اول بهسود (ولایت میدان وردک) MAIL/PD/NCB/W/116-01-02/98

شرطنامه معیاری تدارکات امور ساختمانی کوچک - اداره تدارکات ملی

<p>اند ارسال میگردد. داوطلبان دریافت ضمیمه را به صورت کتبی تصدیق می نمایند. 11.3 اداره می تواند به منظور در اختیار قراردادن وقت کافی برای داوطلبان جهت تهیه آفر، طی یک ضمیمه میعاد تسلیمی آفر ها را در مطابقت با بند 2 ماده 21 این دستورالعمل تمدید نماید.</p>	
ج. تهیه آفر ها	
<p>12.1 تمام اسناد مربوط آفر به زبان که در صفحه معلومات داوطلبی مشخص گردیده ترتیب میگردد.</p>	<p>ماده 12 - زبان آفر</p>
<p>13.1 آفر ارائه شده شامل اسناد ذیل می باشد: 1- تضمین آفر در مطابقت با ماده 17 این دستور العمل؛ 2- بل احجام کاری² قیمت گذاری شده؛ 3- فورمه آفر داوطلبی؛ 4- اسناد و فورم معلومات اهلیت؛ 5- آفر های بدیل در صورت که مجاز باشد؛ و 6- سایر مواد مطالبه شده در صفحه معلومات داوطلبی.</p>	<p>ماده 13 - اسناد شامل آفر</p>
<p>14.1 قرارداد برای تمام امور ساختمانی مندرج بند 1 ماده 1 این دستورالعمل به اساس بل احجام کار قیمت گذاری شده که توسط داوطلب ارائه می گردد می باشد.</p>	<p>ماده 14 - قیمت آفر</p>
<p>14.2 داوطلب باید نرخ ها و قیمت ها برای تمام اقلام امور ساختمانی مندرج بل احجام کاری را ارائه نماید. اقلام که برای آنها نرخ و قیمت ارائه نشده باشد، قیمت و نرخ آن در بل احجام کار شامل شده محسوب گردیده و پرداخت به آن صورت نمی گیرد. در صورتیکه مجموع قیمت قلم یا اقلامی که برای آن قیمت ارائه نشده است، از (10) فیصد قیمت آفر داوطلب تجاوز نماید، آفر وی غیر جوابگو محسوب میگردد. در صورت تصحیح، اغلاط خط زده شده، تصحیح شده امضا و تاریخ تصحیح درج گردد.</p>	
<p>14.3 تمام محصولات قابل پرداخت، مالیات، بشمول مالیات بر معاملات انتفاعی⁴ (BRT) و سایر مکلفیت های مالی قابل پرداخت تحت این قرارداد 28 روز قبل از ختم میعاد تسلیمی آفر، در قیمت ها، نرخ ها و قیمت مجموعی آفر شامل گردد.</p>	
<p>14.4 در صورت تذکر در صفحه معلومات داوطلبی و شرایط خاص قرارداد و احکام ماده 47 شرایط عمومی قرارداد، نرخ ها و قیمت های آفر در جریان اجرای قرارداد قابل تعدیل میباشند. داوطلب معلومات لازم مندرج ماده 47 شرایط عمومی و خاص قرارداد را توأم با آفر خویش ارائه می نماید.</p>	

⁴ Business Receipt Tax

شرطنامه معیاری تدارکات امور ساختمانی کوچک - اداره تدارکات ملی

<p>15.1 داوطلب باید نرخ فی واحد و قیمت های مندرج آفر^ه را به واحد پولی افغانی ارایه نماید، مگر اینکه در صفحه معلومات داوطلبی طوری دیگر تذکر رفته باشد.</p>	<p>ماده 15- اسعار آفر و پرداخت</p>
<p>15.2 منبع نرخ تبادله، نرخ فروش د افغانستان بانک در روز مندرج صفحه معلومات داوطلبی می باشد.</p>	
<p>15.3 داوطلب مکلف است جزئیات اسعار خارجی لازم را در آفر ارائه نماید.</p>	
<p>16.1 آفر باید به مدت مندرج صفحه معلومات داوطلبی اعتبار داشته باشد. این مدت در داوطلبی های ملی نمی تواند بیشتر از (90) روز بعد از ختم میعاد تسلیمی آفر ها باشد. آفر های با مدت اعتبار کمتر از میعاد مندرج این شرطنامه، غیر جوابگو پنداشته شده، رد میگردد. در داوطلبی بین المللی میعاد اعتبار آفر بیشتر از 120 روز بوده نمی تواند.</p> <p>در حالات استثنائی اداره از داوطلب تقاضا می نماید تا مدت اعتبار آفر را به مدت مشخص تمدید نماید. تقاضای اداره برای تمدید و جواب داوطلب طور کتبی صورت میگیرد. در صورت تمدید میعاد اعتبار آفر، میعاد اعتبار تضمین آفر نیز برای مدت مشابه تمدید میگردد. داوطلب نمی تواند در آفر تمدید شده خویش تغییرات وارد نماید، حالات مندرج ماده 17 این دستورالعمل از این امر مستثنی است. در صورت رد درخواست تمدید میعاد اعتبار آفر از جانب داوطلب، تضمین آفر مسترد می گردد. در صورت در جریان بودن طی مراحل محرومیت داوطلب، تضمین آفر وی مسترد نمیگردد.</p>	<p>ماده 16- میعاد اعتبار آفرها</p>
<p>17.1 داوطلب مکلف است، تضمین آفر یا اظهار نامه تضمین آفر را منحیث جزء آفر خود تهیه نماید. آفر بدون تضمین آفر غیر جوابگو پنداشته شده، رد میگردد.</p>	<p>ماده 17- تضمین آفر و اظهار نامه تضمین آفر</p>
<p>17.2 مقدار تضمین آفر در صفحه معلومات داوطلبی مشخص گردیده و می تواند به واحد پول افغانی و یا سایر اسعار قابل تبدیل مطابق صفحه معلومات داوطلبی ارایه گردد. تضمین آفر می تواند:</p> <p>1- به شکل ضمانت بانکی و پول نقد ارایه گردد.</p> <p>2- داوطلب می تواند تضمین آفر را از یک نهاد معتبر مالی هر کشور واجد شرایط تهیه نماید. هر گاه نهاد صادر کننده تضمین آفر خارج از جمهوری اسلامی افغانستان موقعیت داشته باشد، باید نهاد مالی مشابه در داخل جمهوری اسلامی افغانستان اجرای تضمین آفر را ضمانت نماید.</p> <p>3- تضمین آفر باید کاملاً در مطابقت با یکی از فورم های تضمین آفر مندرج قسمت 9 (فورمه های قرارداد و تضمینات) و یا فورمه های دیگری که قبل از تسلیمی آفر توسط اداره منظور گردیده باشد، ترتیب گردد.</p> <p>4- در صورت تطبیق هدایت بند 5 ماده 17 این دستورالعمل، با درخواست کتبی اداره به اسرع وقت قابل پرداخت باشد.</p> <p>5- نسخه اصلی آن تسلیم داده شود. کاپی ها قابل قبول نخواهد بود.</p> <p>6- میعاد اعتبار تضمین آفر یا اظهار نامه تضمین آفر در مطابقت با بند 2 ماده 16 این دستورالعمل، حد</p>	

کدر قرارداد های با پرداخت بالمقطع "قیمت فی واحد و قیمت ها" با "قیمت سر جمع" تعویض گردد.
 پروژه های اعمار سربند و کانال دوشمعه قریه علی محمد خیل ولسوالی چک و اعمار سربند قلعه مراد خان واقع قلعه مرادخان
 ولسوالی حصه اول بهسود (ولایت میدان وردک) MAIL/PD/NCB/W/116-01-02/98

شرطنامه معیاری تدارکات امور ساختمانی کوچک - اداره تدارکات ملی

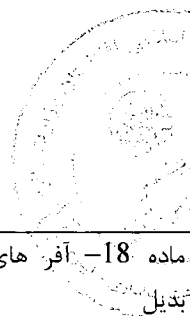
<p>اقل (28) روز بیشتر از میعاد اعتبار آفر و یا میعاد تمدید شده آن باشد.</p>	
<p>17.3 در صورت که تضمین آفر یا اظهار نامه تضمین آفر در مطابقت با بند 1 ماده 17 این دستورالعمل مطالبه گردیده باشد، تمام آفر های که توأم با تضمین آفر یا اظهار نامه تضمین آفر مطابق بند فوق الذکر نباشد، غیر جوابگو پنداشته شده رد می گردند.</p>	
<p>17.4 تضمین آفر داوطلبان غیر موفق بعد از عقد قرارداد با داوطلب برنده، به آنان مسترد میگردد.</p>	
<p>17.5 در حالات ذیل اظهارنامه تضمین آفر تطبیق و یا تضمین آفر مسترد نمی گردد:</p> <p>1- در صورت تغییر یا انصراف از آفر بعد از انقضای مدت معینه تسلیمی آن به استثنای مورد بند 2 ماده 16 این دستور العمل؛</p> <p>2- در صورت انکار داوطلب از پذیرش اشتباهات حساسی در جدول قیمت های ارایه شده در آفر؛</p> <p>3- در صورت اجتناب داوطلب از پذیرش اشتباهات محاسبوی در آفر در مطابقت با بند 2 ماده 28 این دستور العمل؛</p> <p>4- اجتناب داوطلب برنده از عقد قرارداد در خلال مدت معینه؛</p> <p>5- عدم ارائه تضمین اجراء قرارداد توسط داوطلب برنده؛</p> <p>6- در صورت محرومیت داوطلب به دلیل تخطی در این داوطلبی.</p>	
<p>17.6 در صورت که داوطلب شرکت مشترک (JV) باشد، تضمین آفر یا اظهار نامه تضمین آفر باید بنام داوطلب مشترک (JV) باشد.</p>	
<p>18.1 آفرهای بدیل صرف در صورتی قابل قبول خواهد بود که در صفحه معلومات داوطلبی از قبولی آن تذکر رفته باشد. در صورت قبولی آفر بدیل طبق احکام بند 1 و 2 ماده 18 این دستور العمل اجراءات صورت میگیرد و پذیرش یکی از گزینه های ذیل در صفحه معلومات داوطلبی مشخص میگردد:</p> <p>1- داوطلب می تواند آفر های بدیل را با آفر اصلی تسلیم نموده و اداره صرف در صورت که آفر اصلی ارائه شده دارائی نازلترین قیمت باشد، آفر بدیل را ملاحظه می نماید.</p> <p>یا</p> <p>2- داوطلب می تواند آفر بدیل را بدون آفر اصلی تسلیم نماید که در این صورت آفر های اصلی و آفر های بدیل هر کدام به نوبه خود ارزیابی می گردند.</p> <p>18.2 آفر های بدیل تمام معلومات لازم بشمول محاسبه دیزاین، مشخصات تخنیکی، جزئیات قیمت ها، شیوه پیشنهادی اعمار، پیش پرداخت و تاریخ تکمیل بدیل در حدود مناسب و دیگر جزئیات مربوط جهت ارزیابی آفر های بدیل توسط اداره را ارائه نمایند.</p>	<p>ماده 18- آفر های بدیل</p>
<p>19.1 داوطلب مکلف است، یک نقل اصلی تمام اسناد شامل آفر را مطابق ماده 13 این دستورالعمل ترتیب و با علامه کلمه "اصل" علامه گذاری نماید. بر علاوه کاپی های آفر با کلمه "کاپی" علامه گذاری شده و به</p>	<p>ماده 19- شکل و امضاء آفر</p>

پروژه های اعمار سربند و کانال دوشمعه قریه علی محمد خیل ولسوالی چک و اعمار سربند قلعه مراد خان واقع قلعه مرادخان ولسوالی حصه اول بهسود (ولایت میدان وردک) MAIL/PD/NCB/W/116-01-02/98

Handwritten signature or initials

شرطنامه معیاری تدارکات امور ساختمانی کوچک - اداره تدارکات ملی

<p>تعداد مندرج صفحه معلومات داوطلبی تسلیم گردد. در صورت موجودیت تفاوت میان اصل و کاپی، اصل آن قابل اعتبار خواهد بود.</p>	
<p>19.2 اصل و کاپی های آفر باید تایپ گردد و یا با رنگ پاک ناشدنی نوشته شده و توسط نماینده قانونی داوطلب (رئیس، معاون یا نماینده با صلاحیت) در مطابقت با جزء 1 بند 3 ماده 5 این دستورالعمل امضا و مهر گردد. تمام صفحات آفر که نوشته یا تعدیل گردیده باید توسط شخص که آفر را امضا نموده، امضا گردد.</p>	
<p>19.3 هرگونه وسط نویسی، تراش، یا دوباره نویسی صرف در صورتی قابل اعتبار میباشد که توسط شخصیکه آفر را امضا نموده یا نماینده با صلاحیت داوطلب امضا شده باشد.</p>	
<p>19.4 هرگونه تغییر یا افزود در آفر قابل قبول نخواهد بود، مگر اینکه مطابق هدایات اداره یا برای اصلاح اشتباهات داوطلب باشد. که در این صورت اصلاح اشتباهات توسط شخصی که آفر را امضا نموده، امضا می گردد.</p>	
<p>د. تسلیمی آفرها</p>	
<p>20.1 داوطلب می تواند آفر خویش را شخصاً یا توسط پست ارسال نماید. ارسال الکترونیکی آفر ها در صورت تذکر آن در صفحه معلومات داوطلبی، امکان پذیر می باشد. در صورت مجاز بودن ارسال آفر الکترونیکی، داوطلب از روش متذکره صفحه معلومات داوطلبی پیروی می نماید. داوطلب آفر را در پاکت های جداگانه سربسته و مهر شده گذاشته و بالای آنها کلمه "اصل" و "کاپی" بنویسد.</p>	<p>ماده 20- تسلیمی، مهر و علامت گذاری آفر</p>
<p>20.2 پاکت های آفر باید به طور ذیل ترتیب گردیده باشد: 1- عنوانی اداره تدارکاتی در مطابقت به صفحه معلومات داوطلبی باشد؛ 2- حاوی نام، نمبر تشخیصیه داوطلبی متذکره صفحه معلومات داوطلبی و شرایط خاص قرارداد باشد. 3- حاوی هشدار مبنی بر عدم بازگشایی آن قبل از تاریخ آفر گشایی در مطابقت به مواد مربوط دستور العمل.</p>	
<p>20.3 بر علاوه نیاز تشخیصیه مندرج بند 2 ماده 20 دستور العمل، داخل بسته حاوی نام و آدرس داوطلب باشد تا در صورت اعلام آفر نا وقت رسیده، آفر باز نشده مسترد گردد.</p>	
<p>20.4 در صورتیکه پاکت بسته و علامه گذاری نشده باشد، اداره مسؤلیت بیجایی یا باز شدن آفر قبل از ضرب العجل را ندارد.</p>	
<p>21.1 آفر ها باید قبل از ختم میعاد تسلیمی مندرج صفحه معلومات داوطلبی به آدرس مندرج صفحه معلومات داوطلبی تسلیم گردند.</p>	<p>ماده 21- میعاد تسلیمی آفرها</p>

شرطنامه معیاری تدارکات امور ساختمانی کوچک - اداره تدارکات ملی

<p>21.2 اداره می تواند در صورت لزوم، با صدور یک تعدیل طبق ماده 11 دستور العمل برای داوطلبان، میعاد تسلیمی آفر ها را تمدید نماید. در این صورت تمامی حقوق و مکلفیت های اداره و داوطلب در طول میعاد تسلیمی تمدید شده ادامه می یابد.</p>	
<p>22.1 آفر های ناوقت رسیده رد گردیده و بدون باز شدن مسترد میگردند.</p>	<p>ماده 22- آفر های نا وقت رسیده</p>
<p>23.1 داوطلب می تواند، قبل از ختم میعاد تسلیمی آفر ها، با ارسال اطلاعیه کتبی که توسط نماینده با صلاحیت داوطلب امضاء شده باشد و کاپی صلاحیت نامه مربوط موجود باشد، آفر خویش را تعویض، تعدیل و یا از آن انصراف نماید. اطلاعیه کتبی توام با آفر های تعویض، انصراف یا تعدیل شده بوده و این اطلاعیه باید:</p> <p>1- در مطابقت با مواد 19 و 20 این دستورالعمل ارسال گردیده، بر علاوه پاکت های مربوط نیز با کلمات "انصراف"، "تعویض" یا "تعدیل" نشانی شده باشد.</p> <p>2- قبل از ختم میعاد تسلیمی آفر ها توسط اداره دریافت شده باشد.</p>	<p>ماده 23- انصراف، تعویض و تعدیل آفرها</p>
<p>23.2 تعویض یا تعدیل آفر ها بعد از ضرب الاجل تسلیمی آفر صورت گرفته نمی تواند.</p>	
<p>23.3 هرگونه انصراف، تعویض و تعدیل آفر ها در فاصله زمانی میان ضرب الاجل تسلیمی آفر ها و ختم میعاد اعتبار آفر طوری که در فورمه تسلیمی آفر تذکر رفته بشمول میعاد تمدید شده اعتبار آفر صورت گرفته نمی تواند. انصراف در چنین حالت منتج به عدم مسترد نمودن تضمین آفر یا اجرای اظهار نامه تضمین آفر مطابق ماده 17 دستور العمل برای داوطلبی میگردد.</p>	
<p>23.4 داوطلب تخفیف را تنها در آفر اولی یا در اثر تعدیل در مطابقت با این ماده دستور العمل پیشنهاد می نماید.</p>	
<p>ه- آفر گشایی و ارزیابی</p>	
<p>24.1 اداره آفر های دریافت شده را بشمول تعديلات مطابق ماده 23 این دستور العمل در محضر عام در محل، تاریخ و زمان که در صفحه معلومات داوطلبی تذکر رفته، باز می نماید. در صورت ارسال آفر ها بصورت الکترونیکی، روش خاص آفر گشایی مربوط در صفحه معلومات داوطلبی درج گردد.</p>	<p>ماده 24- آفر گشایی و ارزیابی</p>
<p>24.2 در مجلس آفر گشایی، رییس هیئت آفر گشایی ابتدا آفر هایی را که با کلمه "انصراف" نشانی شده و قبل از ختم میعاد تسلیمی آفر ها اطلاعیه انصراف خویش را تسلیم نموده اند، را اعلام و بدون باز شدن مسترد می نماید.</p>	
<p>24.3 هیئت آفر گشایی آفر ها را باز نموده، نام داوطلب، قیم آفر، مجموعه مبلغ هر آفر و هر گونه آفر بدیل (در صورت درخواست یا مجاز بودن آفر بدیل)، هر گونه تخفیف، انصراف، تعویض، تعدیل، موجودیت یا عدم موجودیت تضمین آفر یا اظهار نامه تضمین آفر در صورت لزوم، و سایر جزئیات را که اداره مناسب بداند قرائت می نماید. در آفر گشایی هیچ آفر مسترد نمی گردد، مگر اینکه مطابق بند 1 ماده 22 این دستور</p>	

پروژه های اعمار سرپند و کانال دوشمعه قریه علی محمد خیل ولسوالی چک و اعمار سرپند قلعه مراد خان واقع قلعه مرادخان ولسوالی حصه اول بهسود (ولایت میدان وردک) MAIL/PD/NCB/W/116-01-02/98

1439

شرطنامه معیاری تدارکات امور ساختمانی کوچک - اداره تدارکات ملی

<p>العمل نا وقت رسیده باشد. آفر های تعویض و تعدیل تسلیم شده مطابق ماده 23 این دستور العمل برای ارزیابی بیشتر مد نظر گرفته نشده و بدون باز شدن مسترد میگردد.</p>	
<p>24.4 اداره رویداد جلسه آفر گشایی را بشمول معلومات آشکار شده در مطابقت با بند 3 ماده 24 این دستور العمل تهیه می نماید.</p>	
<p>24.5 هیئت آفر گشایی، فورم های معیاری آفر گشایی صادره اداره تدارکات ملی را در جلسه مذکور خانه پری، امضاء و بمنظور مصئونیت و عدم تغییر در مندرجات آنها با دقت چسپ شفاف (اسکاستیپ) می نماید. 24.6 در صورتیکه داوطلبان جدول قیمت های ارائه شده در آفر و فورم معلومات اهلیت خویش را چسپ شفاف (شکاستیپ) ننموده باشند، هیئت آفر گشایی مکلف است آنها را نیز چسپ شفاف (شکاستیپ) نماید.</p>	
<p>25.1 معلومات مربوط به ارزیابی ابتدایی، وضاحت، ارزیابی مفصل، مقایسه و ارزیابی بعدی اهلیت داوطلبان و پیشنهاد اعطاء قرارداد الی زمان نشر اطلاعیه تصمیم اعطاء قرار داد مطابق بند 4 ماده 34 این دستور العمل محرم بوده، نباید افشاء گردد. هر نوع تلاش توسط داوطلب بمنظور اعمال نفوذ در مراحل ارزیابی ابتدایی، مفصل، ارزیابی بعدی اهلیت داوطلبان و تصمیم اعطای قرار داد منجر به رد آفر وی میگردد. علی الرغم موارد فوق، از زمان آفر گشایی الی عقد قرارداد، در صورتیکه داوطلب تقاضای تماس با اداره را در هر مورد مربوط به مراحل داوطلبی داشته باشد، باید به صورت کتبی آن را انجام دهد.</p>	<p>ماده 25- محرمت</p>
<p>26.1 اداره می تواند در مورد آفر از داوطلب طور کتبی توضیح مطالبه نماید. توضیح داوطلب نیز بشکل کتبی مطابق مندرج در خواست، صورت گرفته و نمیتواند در محتوا، ماهیت، و قیمت آفر تغییر وارد نماید، مگر اینکه تصحیح اشتباهات محاسبوی را قبول نماید. هر نوع توضیح ارائه شده بدون درخواست اداره، قابل قبول نمی باشد.</p>	<p>ماده 26- توضیح آفر ها</p>
<p>27.1 اداره قبل از ارزیابی مفصل آفر ها، باید موارد ذیل را تشخیص نماید: 1- معیارات واجد شرایط مطابق ماده 4 این دستور العمل را بر آورده می سازد؛ 2- بطور مناسب امضاء گردیده است؛ 3- دارای تضمین آفر می باشد؛ و 4- جوابگوی معیارات و شرایط شرطنامه می باشد.</p>	<p>ماده 27- ارزیابی و تشخیص جوابگویی آفر ها</p>
<p>27.2 آفر جوابگو آفریست که بدون انحراف، استثناء و از قلم افتادگی عمده مطابق با معیارات، شرایط و مشخصات شرطنامه باشد. انحراف، استثناء و از قلم افتادگی زمانی عمده پنداشته می شود که: 1- تاثیر قابل ملاحظه بالای حدود، کیفیت یا انجام امور ساختمان داشته باشد؛ 2- ناسازگاری با اسناد داوطلبی داشته که حقوق اداره یا مکلفیت های داوطلب تحت این قرار داد را بر خلاف شرطنامه محدود نماید؛ 3- در صورت تصحیح، باعث کاهش موقعیت رقابتی سایر داوطلبان گردد.</p>	

پروژه های اعمار سربند و کانال دوشمعه قریه علی محمد خیل ولسوالی چک و اعمار سربند قلعه مراد خان واقع قلعه مرادخان ولسوالی حصه اول بهسود (ولایت میدان وردک) MAIL/PD/NCB/W/116-01-02/98

شرطنامه معیاری تدارکات امور ساختمانی کوچک - اداره تدارکات ملی

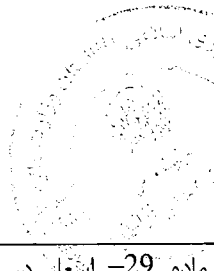
<p>27.3 آفر که در مطابقت به مندرجات شرطنامه جوابگو نباشد رد گردیده و بعداً با اصلاح انحرافات، استثنائات یا قلم افتاگی جوابگو نمیگردد.</p>	
<p>27.4 هیچ مذاکره با داوطلب با نازلترین نرخ یا با سایر داوطلبان صورت گرفته نمی تواند.</p>	
<p>27.5 داوطلب مسؤلیت های منحیث شرط عقد قرارداد که در شرطنامه از آن تذکر نرفته، را ندارد تا تغییر قیمت یا تعدیل آفر صورت گیرد.</p>	
<p>28.1 اداره آفر های را که در ارزیابی ابتدایی، واجد شرایط شناخته شوند را ارزیابی مالی نموده و به عنوان بخش از ارزیابی مالی جهت تصحیح اشتباهات حسابی بررسی می نماید. تصحیح اشتباهات محاسبوی به شکل ذیل صورت میگیرد:</p> <p>1- هرگاه تفاوتی میان مبلغ به حروف و ارقام وجود داشته باشد، مبلغ به حروف مدار اعتبار خواهد بود.</p> <p>2- در صورت عدم توافق نرخ فی واحد با قیمت مجموعی قلم مربوط، نرخ فی واحد مد نظر گرفته شده، قیمت مجموعی تصحیح میگردد. مگر اینکه از نظر اداره به صورت واضح کدام علامه اعشاری در قیمت فی واحد بیجا تحریر گردیده باشد، که در اینصورت قیمت مجموعی مد نظر گرفته شده و قیمت فی واحد اصلاح می گردد؛</p>	<p>ماده 28 - تصحیح اشتباهات</p>
<p>28.2 هرگاه داوطلب تصحیح اشتباهات محاسبوی آفر خویش را قبول نکند، آفر وی رد و تضمین آفر وی غیر قابل استرداد دانسته شده یا اظهارنامه تضمین آفر مطابق جزء 2 بند 5 ماده 17 این دستور العمل اجرا می گردد.</p>	
<p>29.1 آفر ها به واحد پولی افغانی مطابق بند 1 ماده 15 این دستور العمل ارزیابی میگردد، در صورتیکه، داوطلب نرخ مبادله دیگری را استفاده نموده باشد نخست قیمت آفر به واحد پولی افغانی با استفاده از نرخ مبادله مشخص شده مندرج آفر تبدیل و ارزیابی آفر ها صورت میگردد. مگر اینکه در صفحه معلومات داوطلبی طور دیگر ذکر گردیده باشد.</p>	<p>ماده 29- اشعار در ارزیابی آفر</p>
<p>30.1 اداره آفر دارای نازلترین قیمت ارزیابی شده را در مطابقت با معیارات و شرایط و مشخصات تخنیکی مندرج شرطنامه جهت تشخیص جوابگو بودن آن ارزیابی می نماید. در صورتیکه آفر دارای نازلترین قیمت ارزیابی شده، پس از ارزیابی تخنیکی و در صورت لزوم ارزیابی مفصل جوابگو تشخیص گردد، هیئت ارزیابی می تواند پروسه ارزیابی را ختم، گزارش خویش را به آمر اعطاء ارائه نماید. در صورتیکه آفر دارای نازلترین قیمت ارزیابی شده، جوابگو تشخیص نگردد، هیئت ارزیابی، آفر بعدی دارای قیمت نازلتر ارزیابی شده را مورد ارزیابی تخنیکی و در صورت لزوم ارزیابی مفصل قرار می دهد.</p>	<p>ماده 30- ارزیابی و مقایسه آفر ها</p>
<p>30.1 اداره در ارزیابی آفر ها، قیمت ارزیابی شده هر آفر را طور ذیل تعیین می نماید:</p> <p>1- تصحیح اشتباهات محاسبوی مطابق ماده 28 این دستور العمل؛</p> <p>2- منهای هر گونه وجه احتیاطی در بل احجام کار و جمع مزد کار که بصورت رقابتی قیمت گذاری شده</p>	

پروژه های اعمار سربند و کانال دوشمعه قریه علی محمد خیل ولسوالی چک و اعمار سربند قلعه مراد خان واقع قلعه مرادخان ولسوالی حصه اول بهسود (ولایت میدان وردک) MAIL/PD/NCB/W/116-01-02/98

شرطنامه معیاری تدارکات امور ساختمانی کوچک - اداره تدارکات ملی

<p>اند؛</p> <p>3- تطبیق یک تعدیل مناسب برای هر گونه تفاوت ها، انحرافات، پیش پرداخت و تاریخ تکمیل بدیل در حدود معقول قبلاً تعیین شده یا پیشنهاد های بدیل در مطابقت به ماده 18 این دستور العمل؛</p> <p>4- تطبیق تعدیلات مناسب که انعکاس دهنده تخفیفات یا دیگر تغییر قیمت پیشنهاد شده مطابق بند 5 ماده 23 این دستور العمل؛</p>	
<p>30.2 حق قبول یا رد هر گونه تفاوت، انحراف یا پیشنهاد بدیل برای اداره محفوظ می باشد. تفاوت ها، انحرافات و پیشنهادات بدیل و دیگر عوامل بیشتر از نیازمندیهای شرطنامه یا اینکه سبب مفاد غیر ضروری اداره گردد، در ارزیابی مد نظر گرفته نمی شود.</p>	
<p>30.3 در ارزیابی آفر، اثر تخمینی هر گونه شرایط تعدیل قیمت در جریان اجرای قرارداد تحت ماده 47 شرایط عمومی قرارداد، مد نظر گرفته نمی شود.</p>	
<p>30.4 در صورت که شرطنامه دربرگیرنده دو یا بیشتر از دو بخش باشد، اداره تخفیفات داوطلبان را جهت کاهش هزینه ترکیب تمام بخش ها تطبیق می نماید.</p>	
<p>31.1 ترجیح تدارکات از منابع داخلی در روشنی حکم چهارم طرزالعمل تدارکات تطبیق می گردد.</p>	<p>ماده 31- ترجیح داخلی</p>
<p>واعطاء قرارداد</p>	
<p>32.1 اداره قرارداد را به داوطلب واجد شرایط که آفر جوابگو با نازلترین قیمت ارزیابی شده را ارایه نموده، اعطاء می نماید.</p>	<p>ماده 32 - معیارات اعطاء قرارداد</p>
<p>33.1 علی الرغم ماده 32 این دستور العمل، اداره حق قبول یا رد هر آفر، فسخ مراحل تدارکات و رد تمام آفر ها را در هر زمان پیش از قبولی آفر بدون تحمل کدام مسؤلیت به داوطلب متاثر شده یا داوطلبان دارا می باشد مشروط بر اینکه دلایل رد آفر ها یا فسخ مراحل تدارکات به اسرع وقت بطور رسمی به اطلاع داوطلبان رسانیده شود.</p>	<p>ماده 33- حق قبول هر آفر و رد یک یا تمام آفر ها</p>
<p>34.1 اداره بعد از ختم میعاد اطلاعیه تصمیم اعطای قرارداد و یا رسیدگی به اعتراضات داوطلبان، در صورتیکه قرارداد در حیطه صلاحیت آمر اعطای مربوطه باشد، نامه قبولی آفر را به داوطلب برنده ارسال مینماید، در صورتیکه قرارداد در حیطه صلاحیت کمیسیون تدارکات ملی باشد، بعد از منظوری آن کمیسیون، نامه قبولی آفر به داوطلب برنده ارسال می شود. اداره نامه قبولی را بعد از قبول آفر، پیش از ختم میعاد اعتبار آفر به داوطلب برنده ارسال می نماید. این نامه بیان کننده قیمت قرارداد بوده که بعد از اجرا، تکمیل، و مراقبت امور ساختمانی به قراردادی پرداخت میگردد.</p>	<p>ماده 34 - اطلاعیه اعطاء و امضای موافقتنامه قرارداد</p>
<p>34.2 اداره، قرارداد را در مطابقت به شرطنامه، آفر داوطلب برنده ترتیب و بعد از اخذ منظوری آمر اعطاء در طی میعاد اعتبار آفر به داوطلب برنده ارسال می نماید. داوطلب برنده مکلف است، قرارداد را در مدت (10) روز بعد از دریافت امضا نموده و به اداره تسلیم نماید</p>	

شرطنامه معیاری تدارکات امور ساختمانی کوچک - اداره تدارکات ملی

<p>34.3 اداره بعد از عقد قرارداد با داوطلب برنده، معلومات ذیل را در وب سایت خویش، وب سایت اداره تدارکات ملی و سایر وب سایت های که از طرف اداره تدارکات ملی تجویز میگردند، نشر می نماید:</p> <p>1- نام داوطلبانیکه آفر تسلیم نموده اند؛</p> <p>2- قیمت های خوانده شده در آفر گشایی؛</p> <p>3- نام و قیمت ارزیابی شده هر آفر؛</p> <p>4- نام داوطلبانیکه آفر هایشان رد گردیده و دلایل رد آن؛</p> <p>5- نام داوطلب برنده، قیمت ارائه شده، مدت و خلاصه حدود قرارداد اعطا شده.</p>	
<p>34.4 بعد از نشر اطلاعیه عقد قرارداد، در صورتیکه داوطلبان غیر موفق دلایل عدم موفقیت آفر خویش را بصورت کتبی از اداره مطالبه نمایند. اداره پاسخ خویش را بصورت کتبی در اسرع وقت با ذکر دلایل عدم انتخاب آفر ارائه می نماید.</p>	
<p>35.1 داوطلب برنده مکلف است، در خلال مدت (10) روز بعد از دریافت نامه قبولی آفر، تضمین اجرای قرارداد را در مطابقت با شرایط عمومی قرارداد، در فورم تضمین اجرا که شامل قسمت 8 (فورمه های قرارداد) یا سایر اشکال قابل قبول به اداره باشد به اسعار که در نامه قبولی آفر از آن نامبرده شده است، ارایه نماید.</p>	<p>ماده 35- تضمین اجراء</p>
<p>35.2 در صورت ارائه تضمین اجرا بشکل تضمین بانکی، داوطلب می تواند تضمین اجرا را از یک بانک مقیم در جمهوری اسلامی افغانستان یا بانک خارجی قابل قبول اداره که نمایندگی بمنظور اجرای این تضمین در جمهوری اسلامی افغانستان داشته باشد، فراهم نماید.</p>	
<p>35.3 در صورتیکه داوطلب برنده نتواند شرط بند 1 ماده 35 و بند 3 ماده 34 این دستور العمل را برآورده سازد، اعطای قرارداد فسخ و تضمین آفر مسترد نمیگردد.</p> <p>35.4 اداره فوراً پس از دریافت تضمین اجرا و تثبیت صحت و سقم آن، داوطلبان غیرموفق را از عقد قرارداد با داوطلب برنده و عدم موفقیت آنان طور کتبی اطلاع داده و تمام تضمینات آفر آنان را مسترد می نماید.</p>	
<p>36.1 اداره پیش پرداخت را در مقابل تضمین پیش پرداخت که در شرایط عمومی قرارداد از آن تذکر رفته، می پردازد. پیش پرداخت نمی تواند بیشتر از مبلغ مندرج صفحه معلومات داوطلبی باشد. فورم تضمین بانکی پیش پرداخت شامل در فورمه های قرارداد و تضمین قسمت 9 این شرطنامه می باشد.</p>	<p>ماده 36- پیش پرداخت و تضمین پیش پرداخت</p>
<p>37.1 مرجع حل و فصل منازعات در شرایط خاص قرارداد درج میگردد.</p>	<p>ماده 37- مرجع حل و فصل منازعات</p>
<p>38.1 هرگاه داوطلب در نتیجه تخلف از احکام قانون و طرز العمل تدارکات متضرر یا خساره مند گردیده یا شکایت داوطلبان</p>	<p>ماده 38- حق شکایت داوطلبان</p>

پروژه های اعمار سربند و کانال دوشمعه قریه علی محمد خیل ولسوالی چک و اعمار سربند قلعه مراد خان واقع قلعه مرادخان ولسوالی حصه اول بهسود (ولایت میدان وردک) MAIL/PD/NCB/W/116-01-02/98

1937

شرطنامه معیاری تدارکات امور ساختمانی کوچک - اداره تدارکات ملی

گردد، می تواند اعتراض خویشرا به اداره و در صورت لزوم درخواست تجدید نظر را به کمیته بررسی اداری که محل و آدرس آن در صفحه معلومات داوطلبی مشخص گردیده، ارسال نماید.	
--	--

قسمت دوم: صفحه معلومات داوطلبی

تعدیلات؛ ضمایم و ماده ها در دستورالعمل برای داوطلبان	
الف. عمومیات	
اداره: وزارت زراعت، آبیاری و مالدارى می باشد. ماده 1 دستورالعمل برای داوطلبان	
نام و شماره این پروژه های اعمار سربند و کانال دوشمعه قریه علی محمد خیل ولسوالی چک و اعمار سربند قلعه مراد خان واقع قلعه مرادخان ولسوالی حصه اول بهسود (ولایت میدان وردک) می باشد. شماره داوطلبی: MAIL/PD/NCB/W/116-01-02-/98 نام و شماره بخش های شامل این داوطلبی عبارتند از:	
شماره داوطلبی	نام پروژه
MAIL/PD/NCB/W/116-01-2/98	اعمار سربند و کانال دوشمعه قریه علی محمدخیل ولسوالی چک ولایت میدان وردک
MAIL/PD/NCB/W/116-01-02/98	اعمار سربند قلعه مرادخان واقع قریه مرادخان ولسوالی حصه اول بهسود ولایت میدان وردک
امور ساختمانی: می باشد.	
نوع قرارداد: قرارداد بالمقطع میباشد.	
ماده 1.2 دستور العمل برای داوطلبان تاریخ تکمیلی امور ساختمان از شروع کار:	
معیاد تکمیلی کار	لات
شش ماه تقویمی	لات: 1
شش ماه تقویمی	لات: 2
می باشد.	

پروژه های اعمار سربند و کانال دوشمعه قریه علی محمد خیل ولسوالی چک و اعمار سربند قلعه مراد خان واقع قلعه مرادخان ولسوالی حصه اول بهسود (ولایت میدان وردک) MAIL/PD/NCB/W/116-01-02/98

<p>11- در صورت ورود تعدیل در اهلیت لازم مطالبه شده از داوطلبان که مندرج بند 4 ماده 5 دستور العمل برای داوطلبان میباشد:</p> <p>12- آفر شامل معلومات مندرج بند 3 ماده 5 این دستور العمل برای هر شریک مشترک باشد؛</p> <p>13- آفر بمنظور الزامیت قانونی آن توسط تمام شرکا مهر و امضا شده باشد؛</p> <p>14- تمامی شرکا بصورت مشترک مسؤل تطبیق قرارداد مطابق شرایط آن می باشند؛</p> <p>15- یکی از شرکا منحیث شریک اصلی معرفی گردیده و مسؤل قبول مسؤلیت ها و پذیرش رهنمود ها به نمایندگی از سایر شرکا می باشد؛</p> <p>16- اجرای قرارداد بشمول پرداخت با شریک اصلی صورت میگردد</p> <p>17- نقل موافقتنامه شرکت مشترک که توسط شرکا امضا گردیده است</p> <p>18- مجموع ارقام اهلیت شرکا 100 فیصد معیار اهلیت را تکمیل نماید. هر شریک باید حد اقل (25) فیصد و شریک اصلی حد اقل (40) فیصد معیار های اهلیت را تکمیل نماید. عدم تکمیل شرط بالا منجر به رد آفر شرکت مشترک می گردد</p> <p>19- تضمین آفر یا اظهارنامه تضمین آفر باید بنام داوطلب مشترک (JV) باشد.</p>	<p>ماده 5.4 دستورالعمل برای داوطلبان</p>												
<p>در صورت تعدیل معیارات اهلیت مندرج بند 5 ماده 5 دستور العمل برای داوطلبان قابل تعدیل نمی باشد</p>	<p>ماده 5.5 دستورالعمل برای داوطلبان</p>												
<p>حد اقل لازم حجم معاملات امور ساختمانی اجرا شده توسط داوطلب در یکی از پنج سال اخیر مطابق حکم پنجم طرز العمل تدارکات افغانستان قابل تطبیق نمی باشد</p>	<p>ماده 5.5 جزء 1 دستورالعمل برای داوطلبان</p>												
<p>حد اقل یک قرارداد منحیث قراردادی اصلی در پروژه اعمار شبکه آبیاری با اندازه، ماهیت و پیچیدگی معادل در خلال (5) سال آخر مطابق حکم پنجم طرز العمل تدارکات افغانستان قابل تطبیق نمی باشد.</p>	<p>ماده 5.5 جزء 2 دستورالعمل برای داوطلبان</p>												
<p>تجهیزات ضروری که توسط داوطلب تهیه میگردد طور ذیل می باشد.</p> <table border="1" data-bbox="131 1720 1075 1928"> <tr> <td colspan="4" style="text-align: center;">لات: 1</td> </tr> <tr> <td>شماره</td> <td>تجهیزات</td> <td>واحد</td> <td>تعداد</td> </tr> <tr> <td>1</td> <td>اسکواتور</td> <td>عراده</td> <td>1</td> </tr> </table>	لات: 1				شماره	تجهیزات	واحد	تعداد	1	اسکواتور	عراده	1	<p>ماده 5.5 جزء 3 دستورالعمل برای داوطلبان</p>
لات: 1													
شماره	تجهیزات	واحد	تعداد										
1	اسکواتور	عراده	1										

پروژه های اعمار سرپند و کانال دوشمعه قریه علی محمد خیل ولسوالی چک و اعمار سرپند قلعه مراد خان واقع قلعه مرادخان ولسوالی حصه اول بهسود (ولایت میدان وردک) MAIL/PD/NCB/W/116-01-02/98

شرطنامه معیاری تدارکات امور ساختمانی کوچک - اداره تدارکات ملی

	2	گریدر	عراد	1
	3	جیکمبر	عراده	1
	4	بلدوز	عراده	1
	5	ترک	پایه	1
	6	کانکریت مکسر	پایه	2
	7	جنراتور	پایه	2
	8	وایبراتور		2
	9	واترپمپ		2
لات: 2				
	شماره	تجهیزات	واحد	تعداد
	1	اسکواتور	عراده	1
	2	گریدر	عراده	1
	3	جیکمبر	عراد	1
	4	بلدوز	عراده	1
	5	ترک	عراده	2
	6	کامپروسور	عراده	0
	7	کانکریت مکسر	عراده	1
	8	جنراتور	پایه	1
	9	وایبراتور	پای	1
	10	واتر پمپ	پایه	1
<p>نوت: در صورت تجهیزات فوق الذکر ملکیت شخصی شرکت باشد اسناد خریداری و در صورت کرایه گیری قرار داد کرایه گیری که در آن: ادرس، ادرس الکترونیکی شماره تماس شرکت کرایه دهنده را توام با آفر خویش ارایه نماید.</p>				
<p>ماده 5.5 جزء 4 دستورالعمل برای</p>			<p>داشتن یک مدیر پروژه با (5) سال تجربه کاری در امور ساختمانی با ماهیت مشابه بشمول حد اقل (3) سال تجربه کاری منجیت مدیر پروژه و انجنیر سروی و انجنیر ساحه با داشتن حد اقل سه سال تجربه</p>	

پروژه های اعمار سریند و کانال دوشمعه قریه علی محمد خیل ولسوالی چک و اعمار سریند قلعه مراد خان واقع قلعه مرادخان ولسوالی حصه اول بهسود (ولایت میدان وردک) 98/02-01-116-MAIL/PD/NCB/W/

شرطنامه معیاری تدارکات امور ساختمانی کوچک - اداره تدارکات ملی

داوطلبان			در پروژه های شبکه آبیاری برای هر لات.
1	منیجر پروژه	1	
2	انجنیر ساحه	1	
3	انجنیر سروی	1	
ماده 5.5 جزء 5 داوطلبان دستورالعمل برای داوطلبان			مبلغ حد اقل دارائی های سیال (نقدی) یا انواع اعتبارات (قرضه)، خالص سایر تعهدات داوطلب
لات	نام پروژه	مقدار دارائی سیال (افغانی)	
لات: 1	اعمار سربند و کانال دوشمعه قریه علی محمدخیل ولسوالی چک ولایت میدان وردک	453,000.00	
لات: 2	اعمار سربند قلعه مرادخان واقع قریه مرادخان ولسوالی حصه اول بهسود ولایت میدان وردک	235,000.00	
از تاریخ نشر اعلان الی روز آفر گشای در یکی از تاریخ ها در صورت حساب بانکی شرکت (ستمننت بانکی) ارائه نماید.			
ب. مندرجات شرطنامه			
ماده 10.1 دستورالعمل برای داوطلبان			جهت دریافت توضیح در مورد این شرطنامه، به آدرس و معلومات ارتباطی ذیل مراجعه گردد: توجه: محمدالله "ساحل" رئیس تهیه و تدارکات آدرس: ریاست تهیه و تدارکات، وزارت زراعت، آبیاری و مالداري - جمال مینه چهاراهی کارته سخی، کابل - افغانستان مبایل: 0766647451 Mohammdullah.sahil@mail.gov.af کاپی به:

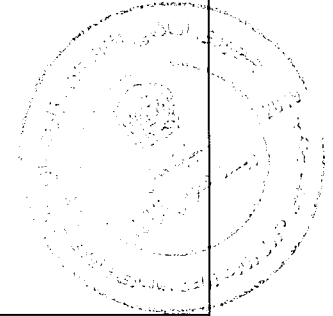

⁸ در صورت تطبیق ارزیابی قبلی اهلیت، این ماده حذف گردد.

Handwritten signature or initials in blue ink.

شرطنامه معیاری تدارکات امور ساختمانی کوچک - اداره تدارکات ملی

<p>میر محمد مونس "حسینی آمر تدارکات امور ساختمانی ایمیل آدرس: Monis.hossaini@mail.gov.af موبایل: 0782024444 نوت: طبق حکم 30 طرز العمل تدارکات، داوطلبان می توانند 10 روز تقویمی قبل از تسلیمی افرها، توضیحات خویش را طور کتبی ارائه کنند.</p>	
<p>جلسه قبل از داوطلبی: ساعت 10:00 قبل از ظهر مورخ 1397/12/13 جلسه قبل از داوطلبی در اتاق جلسات آفر گشائی ریاست تهیه و تدارکات وزارت زراعت برگزار میگردد.</p>	<p>ماده 10.2 دستورالعمل برای داوطلبان</p>
ج. تهیه افرها	
<p>آفر به یکی از زبان های دری یا پشتو ارائه میگردد.</p>	<p>ماده 12.1 دستورالعمل برای داوطلبان</p>
<p>داوطلب باید همراه با آفر خویش اسناد اضافی ذیل را ارائه نماید: (1) آفر در فورمه ایکه در قسمت سوم نشان داده شده است؛ (2) تضمین آفر، یا اظهارنامه تضمین آفر، درمطابقت با ماده 10 دستورالعمل برای داوطلبان، در صورت لزوم؛ (3) بل قیمت گذاری شده احجام کار (4) فورمه ظرفیت کاری و اسناد؛ (ه) فورمه معلومات اهلیت داوطلبان (6) جواز با اعتبار شرکت ساختمانی، توانایی مالی، احجام کاری، و هر نوع معلومات و مواد دیگری که لازم است توسط داوطلبان تکمیل، بطور دقیق خانه پری، بعد از مهر و امضاء در اوراق متذکره ارائه گردد. (7) تعهد نامه امضاء شده مبنی بر اینکه داوطلب از پرداخت دیون عاجز نبوده و در حالت ورشکستگی و انحلال قرار نداشته . (8) تعهد نامه امضاء شده توسط داوطلب مبنی بر نداشتن تضاد منافع (9) تعهد نامه امضاء شده توسط داوطلب مبنی عدم محکومیت بالاثر تخلف در تجارت در خلال دو سال قبل از اشتراک داوطلبی. (10) تعهد نامه امضاء شده توسط داوطلب مبنی بر اینکه موصوف و یا ویکی از کارمندان و مدیران مربوط وی مطابق ماده 49 قانون تدارکات از داوطلبی محروم نگردیده است.</p>	<p>ماده 13 جزء 6 دستورالعمل برای داوطلبان</p>
<p>قیم قرارداد قابل تعدیل نیست.</p>	<p>ماده 14.4 دستورالعمل برای داوطلبان</p>
<p>اسعار واحد پول افغانی می باشد.</p>	<p>ماده 15.1 دستورالعمل برای داوطلبان</p>
<p>منبع نرخ تبادل اسعار نرخ فروش دافغانستان بانک در روز آفر گشایی می باشد.</p>	<p>ماده 15.2 دستورالعمل</p>

پروژه های اعمار سربند و کانال دوشمعه قریه علی محمد خیل ولسوالی چک و اعمار سربند قلعه مراد خان واقع قلعه مرادخان
 ولسوالی حصه اول بهسود (ولایت میدان وردک) MAIL/PD/NCB/W/116-01-02/98

شرطنامه معیاری تدارکات امور ساختمانی کوچک - اداره تدارکات ملی

		برای داوطلبان
میعاد اعتبار آفر {90 نود روز} می باشد.		ماده 16.1 دستورالعمل برای داوطلبان
آفر شامل "تضمین آفر با استفاده از فورمه تضمین آفر شامل قسمت 9 فورمه های قرارداد و تضمینات صادر شده باشد". مبلغ تضمین آفر		ماده 17.2 دستورالعمل برای داوطلبان
مبلغ تضمین آفر (افغانی)	نام پروژه	لات
64,000.00	اعمار سربند و کانال دوشمعه قریه علی محمدخیل ولسوالی چک ولایت میدان وردک	لات:1
40,000.00	اعمار سربند قلعه مرادخان واقع قریه مرادخان ولسوالی حصه اول بهسود ولایت میدان وردک	لات:2
<p>به صورت ضمانت بانکی می باشد.</p> <p>ضمانت بانکی باید مدت 28 روز بیشتر از مدت اعتبار آفر باشد، یعنی مدت 118 روز بعد از تاریخ بازگشایی آفرها قابل اعتبار می باشد.</p> <p>نوت: تضمین آفر در نسخه اصلی تسلیم داده شود، کاپی وسکن آن قابل قبول نیست.</p>		
آفر های بدیل "قابل قبول نیست".		ماده 18.1 دستورالعمل برای داوطلبان
تعداد کاپی های آفر که تسلیم میگردند یک اصل کامل میباشد.		ماده 19.1 دستورالعمل برای داوطلبان
ج. تسلیمی آفرها		
ارائه آفرها بصورت الکترونیکی وبستی "قابل قبول نیست"		ماده 20.1 دستورالعمل برای داوطلبان
صرف به مقاصد ارائه آفر، آدرس اداره عبارت است از: تعمیر عقب منابع بشری، منزل دوم، وزارت زراعت، آبیاری و مالداري، جمال		ماده 20.2 جزء 1 دستورالعمل برای

پروژه های اعمار سربند و کانال دوشمعه قریه علی محمد خیل ولسوالی چک و اعمار سربند قلعه مراد خان واقع قلعه مرادخان ولسوالی حصه اول بهسود (ولایت میدان وردک) MAIL/PD/NCB/W/116-01-02/98

شرطنامه معیاری تدارکات امور ساختمانی کوچک - اداره تدارکات ملی

داوطلبان	مینه کارته سخی، کابل، افغانستان.
ماده 20.2 جزء 2 دستورالعمل برای داوطلبان	نام و نمبر تشخیصیه قرارداد در ماده 1.1 دستورالعمل برای داوطلبان در صفحه معلومات داوطلبی فوق ذکر شده است.
ماده 20.2 جزء 3 دستورالعمل برای داوطلبان	پاکت آفر حاوی هشدار اینکه قبل از ساعت 10:00 قبل از ظهر مورخ 22 حوت سال 1397 باز نگردد.
ماده 21.1 دستورالعمل برای داوطلبان	ضرب الاجل برای تسلیمی آفرها: ساعت 9:45 قبل از ظهر، مورخ 22 حوت سال 1397 می باشد. در صورتیکه این روز رخصتی عمومی بوده و یا رخصتی عمومی اعلان شود، ضرب الاجل برای تسلیمی آفرها روز بعد در همین ساعت خواهد بود.
ماده 23.3 دستورالعمل برای داوطلبان	داوطلبان می توانند قبل از ختم ضرب الاجل برای تسلیمی آفرها با دادن یک اطلاعیه کتبی از آفرهای (اسناد داوطلبی) خود انصراف و یا آنرا تعویض و یا تعدیل نمایند.
د. آفر گشایی و ارزیابی	
ماده 24.1 دستورالعمل برای داوطلبان	آفر گشایی در آدرس ذیل دایر خواهد شد: آدرس: تعمیر عقب منابع بشری، منزل دوم، اتاق جلسات، وزارت زراعت، آبیاری و مالداري، جمال مینه کارته سخی، کابل، افغانستان. تاریخ و زمان: ساعت 10:00 قبل از ظهر مورخ 22 حوت 1397 به وقت کابل در صورتیکه این روز رخصتی عمومی بوده و یا رخصتی عمومی اعلان شود، آفر گشایی روز بعد در همین ساعت تدویر میابد.
ماده 31.1 دستورالعمل برای داوطلبان	ترجیح تدارکات از منابع داخلی مطابق حکم چهارم طرزالعمل تدارکات تطبیق می گردد. به تاسی از ماده هفتم قانون تدارکات، ادارات تدارکاتی مکلف اند، جهت تشویق و حمایت از سرمایه گذاری و تولیدات داخل، موارد حد اعظمی مقدار ترجیح تولیدات داخل را طور ذیل در پروسه های تدارکاتی خویش، عملی نمایند: 1. تولیدات داخلی در مقایسه تولیدات خارجی؛ (25) فیصد؛ 2. شرکت های داخلی و شرکت های خارجی مقیم افغانستان در مقایسه شرکت های خارجی غیر مقیم (10) فیصد؛ 3. شرکت های خارجی که شرکای داخلی (Joint Venture) دارند و یا متعهد به داشتن قراردادی فرعی داخلی می باشند، در مقایسه سایر شرکت های خارجی (5) فیصد 4. دواطلب داخلی زن در مقایسه با دواطلب داخلی و دواطلب خارجی مقیم افغانستان (5) فیصد

پروژه های اعمار سربند و کانال دوشمعه قریه علی محمد خیل ولسوالی چک و اعمار سربند قلعه مراد خان واقع قلعه مرادخان ولسوالی حصه اول بهسود (ولایت میدان وردک) MAIL/PD/NCB/W/116-01-02/98

شرطنامه معیاری تدارکات امور ساختمانی کوچک - اداره تدارکات ملی

هـ اعطاء عقد قرارداد	
ماده 35.1 دستورالعمل برای داوطلبان	تضمین اجرای قابل قبول اداره، تضمین بانکی می باشد. {تضمین بانکی مطابق قسمت 9 فورمه های قرارداد و غیر مشروط می باشد. تضمین اجرا(5) فیصد قیمت قرارداد می باشد.
ماده 36.1 دستورالعمل برای داوطلبان	پیش پرداخت الی (۱۰ فیصد مجموع قیمت قرارداد) در بدل تضمین پیش پرداخت
ماده 38.1 دستورالعمل برای داوطلبان	اعتراضات به آدرس ذیل ارسال شده می تواند: محمدالله "ساحل" رئیس تهیه و تدارکات ریاست تهیه و تدارکات منزل اول، وزارت زراعت، آبیاری و مالداری، جمال مینه، چهاراهی کارته سخی در صورت عدم ارائه پاسخ توسط اداره در خلال مدت (7) روز و یا عدم قناعت داوطلب معترض به پاسخ اداره، داوطلب می تواند درخواست های تجدید نظر را به اداره تدارکات ملی ارسال دارد.



۱۱۳۲

قسمت سوم: فورمه ها

فورمه های داوطلبی

شماره فورمه	عنوان فورمه
فورمه امور ساختمانی کوچک/01	فورمه تسلیمی آفر
فورمه امور ساختمانی کوچک/02	فورمه معلومات اهلیت داوطلب
فورمه امور ساختمانی کوچک/03	فورمه نامه قبولی آفر

فورمه تسلیمی آفر

فورمه امور ساختمانی کوچک/01

داوطلب این فورمه را خانه پری و همراه با آفر خویش تسلیم می نماید.

اداره: وزارت زراعت، آبیاری و مالداري

شماره داوطلبی: MAIL/PD/NCB/W/116-01-02-/98

عنوان تدارکات: پروژه های اعمار سربند و کانال دوشمعه قریه علی محمد خیل ولسوالی چک و اعمار سربند قلعه مراد خان واقع قلعه مرادخان ولسوالی حصه اول بهسود (ولایت میدان وردک) میان که در زیر این فورمه امضا نموده ایم، اظهار مینمائیم اینکه:

ما شرطنامه را دقیق مطالعه کردیم و هیچ ملاحظه بی در قسمت آن بشمول ضمیمه شماره: شماره و تاریخ صدور ضمیمه در صورت لزوم درج گردد نداشته و پیشنهاد اجرای عنوان و نمبر تشخیصیه قرارداد درج گردد در مطابقت به شرایط عمومی قرارداد به قیمت مجموعی آفر ما به استثنای هرگونه تخفیفات پیشنهاد شده در ذیل عبارت است از: قیمت مجموعی آفر به حروف و ارقام، بیانگر مبالغ مختلف و اسعارهای مربوطه درج گردد می باشد.

1. تخفیفات پیشنهاد شده: در صورتیکه آفر ما قبول شود، تخفیفات ذیل قابل اجرا خواهد بود:

(1) قیمت مجموعی تخفیفات به حروف:

(2) قیمت مجموعی تخفیفات به ارقام: هر تخفیف پیشنهاد شده و ارقام مشخص شده بل احجام کار را که قابل اجرا است، با جزئیات آن مشخص کنید؛

ما جهت اجرای این قرارداد، مبلغ مبلغ و فیصدی به ارقام و حروف درج گردد را منحیث پیش پرداخت درخواست می نمائیم.

ما میدانیم که اداره مکلف به قبولی آفر دارای نازلترین قیمت ارائه شده و یا هر آفر دریافت شده دیگر نیست.

ما بدینوسیله تصدیق می داریم که این آفر در مطابقت با میعاد اعتبار و در صورت لزوم تضمین آفر یا اظهار نامه تضمین آفر مندرج صفحه معلومات داوطلبی می باشد.

آفر ما برای میعاد مشخص در بند 1 ماده 16 دستورالعمل برای داوطلبان، سر از تاریخ ضرب الاجل تسلیمی آفرها در مطابقت با بند 1 ماده 21 دستورالعمل برای داوطلبان اعتبار داشته و در هر زمان قبل از ختم تاریخ اعتبار آن بالای ما الزامی و قابل قبول بوده میتواند؛

هرگاه آفر ما قبول شود، ما تعهد میسپاریم که تضمین اجراء را در مطابقت با بند 1 ماده 35 دستورالعمل برای داوطلبان، بخاطر اجرای بموقع قرارداد فراهم می نمائیم؛

ما بشمول هر قراردادی فرعی یا اكمال کننده های هر بخش این قرارداد، دارای تابعیت کشور واجد شرایط مطابق بند 1 ماده 4 دستور العمل برای داوطلبان می باشیم.

ما هیچ گونه تضاد منافع مطابق بند 2 ماده 4 دستور العمل برای داوطلبان، نداریم.

پروژه های اعمار سربند و کانال دوشمعه قریه علی محمد خیل ولسوالی چک و اعمار سربند قلعه مراد خان واقع قلعه مرادخان ولسوالی حصه اول بهسود (ولایت میدان وردک) MAIL/PD/NCB/W/116-01-02-/98

شرطنامه معیاری تدارکات امور ساختمانی کوچک - اداره تدارکات ملی

ما بشمول قراردادیان فرعی یا اکمال کننده ها برای هر بخش این قرارداد در جمهوری اسلامی افغانستان مطابق به بند های 3 و 4 ماده 4 دستور العمل برای داوطلبان، محروم شناخته نشده ایم.

نام: {نام شخص درج گردد}

وظیفه: {وظیفه درج گردد}

امضاء:

تاریخ:

فورمه معلومات اهلیت داوطلب

فورمه امور ساختمانی کوچک/02

این فورمه توسط داوطلب خانه پری و جهت ارزیابی اهلیت و یا تصدیق ارزیابی قبلی اهلیت در مطابقت به ماده 5 دستور العمل برای داوطلبان استفاده میگردد. این معلومات در قرارداد درج نمیگردد. در صورت ضرورت داوطلب می تواند در جدول های موجود ردیف ها و ستون های اضافی علاوه و صفحات اضافی ضمیمه گردد. در صورت استفاده این فورمه جهت تصدیق ارزیابی قبلی اهلیت، داوطلب باید صرف معلومات تجدید شده را درج نماید.

1. داوطلب یا داوطلب مشترک (JV)

1.1 حالت حقوقی داوطلب: {یک کاپی سند حالت حقوقی ضمیمه گردد}

محل ثبت: {محل ثبت درج گردد}

آدرس تجارتي: {محل اصلی تجارت درج گردد}

صلاحیت نامه امضا کننده آفر: {یک کاپی صلاحیت نامه ضمیمه گردد}

1.2 حجم معاملات ساختمانی اجرا شده در جریان {تعداد مطابق به جزء 1 بند 5 ماده 5 صفحه معلومات داوطلبی درج گردد} سال گذشته، به مبلغ {مبلغ به واحد پول افغانی درج گردد} می باشد.

1.3 تعداد قرارداد امور ساختمانی با ماهیت و مبلغ مشابه اجرا شده منحصت قراردادی اصلی در جریان {تعداد مطابق به جزء 2 بند 3 ماده 5 صفحه معلومات داوطلبی درج گردد} سال گذشته: {جدول زیر خانه پری گردد. در صورت لزوم ردیف علاوه گردد} می باشد.

نام پرو ه و کشور	نام طرف قرارداد و شخص ا تباطی	ن عیت امور ساختمان تکمیل شده و سال تکمیل آن	ارزش مجموعی قرارداد
{معلومات درج گردد}	{معلومات درج گردد}	{معلومات درج گردد}	{معلومات درج گردد}

1.4 تجهیزات عمده پیشنهاد شده داوطلب جهت انجام کار امور ساختمان {جهت تکمیل جدول دلیل به جزء 3 بند 5 ماده 5 دستور برای داوطلبان مراجعه گردیده و تمام معلومات درخواست شده درج این جدول گردد. در صورت لزوم ردیف اضافی علاوه گردد} می باشد.

شرطنامه معیاری تدارکات امور ساختمانی کوچک - اداره تدارکات ملی

نام تجهیزات	تشریح تجهیزات بشمول (تاریخ ساخت و مدت کارایی)	حالت تجهیزات (جدید، خوب، کهنه، و تعداد قابل دس رس)	ملکیت، کرایه، و یا خرید با ذکر طرف های مقابل کر یه و خرید
{معلومات درج گردد}	{معلومات درج گردد}	{معلومات درج گردد}	{معلومات درج گردد}

1.5 اهلیت و تجارب کارمندان کلیدی جهت اداره و اجرای قرارداد جدول ذیل با اضافه نمودن ردیف ها در صورت ضرورت، تکمیل گردد. معلومات بیوگرافیک ضمیمه گردیده و نیز به جزء 4 بند 5 ماده 5 دستور العمل برای داوطلبان و بند 1 ماده 9 شرایط عمومی قرارداد، مراجعه گردد می باشد.

وظیفه	نام	تعداد سالهای تجربه کاری (عمومی)	سالهای تجربه کاری در این وظیفه
{معلومات درج گردد}	{معلومات درج گردد}	{معلومات درج گردد}	{معلومات درج گردد}

1.6 قراردادیان فرعی و شرکت های مربوط: جدول ذیل با اضافه نمودن ردیف ها در صورت ضرورت، و نیز با مراجعه به ماده 7 شرایط عمومی قرارداد، تکمیل گردد می باشند.

وظیفه	نام	تعداد سالهای تجربه کاری (عمومی)	سالهای تجربه کاری در این وظیفه
{معلومات درج گردد}	{معلومات درج گردد}	{معلومات درج گردد}	{معلومات درج گردد}

1.7 گزارش تفتیش تعداد به ارقام و حروف درج گردد سال گذشته، بیلانس شیت و بیانیه مفاد و ضرر تائید شده توسط مفتش مستقل لست و کاپی ها ضمیمه گردد.

1.8 شواهد دسترسی به منابع مالی جهت تکمیل نمودن معیار اهلیت: دارائی سیال (نقدی)، دسترسی به انواع اعتبارات (قرضه) و سایر اسناد منابع مالی فهرست آن ترتیب و کاپی های اسناد حمایتی ضمیمه گردد می باشد. داوطلب مکلف است لست تعهدات مالی برای سایر قرارداد ها و آفر های ارائه شده را نیز ارائه نماید.

1.9 بمنظور تثبیت صحت و سقم مدارک منابع مالی، به بانک های ذیل تماس گرفته می شود:

پروژه های اعمار سربند و کانال دوشمعه قریه علی محمد خیل ولسوالی چک و اعمار سربند قلعه مراد خان واقع قلعه مرادخان ولسوالی حصه اول بهسود (ولایت میدان وردک) MAIL/PD/NCB/W/116-01-02/98

شرطنامه معیاری تدارکات امور ساختمانی کوچک - اداره تدارکات ملی

{نام، آدرس، شماره تلفن و فکس بانک درج گردد}

1.10 معلومات در مور دعوی حقوقی جاری مرتبط به داوطلب: {جدول ذیل با اضافه نمودن ردیف در صورت ضرورت، تکمیل گردد}

مبلغ من زعه	دلیل منازعه	طرف های دیگر
{معلومات درج گردد}	{معلومات درج گردد}	{معلومات درج گردد}

1.11 پروگرام، روش کار، و تقسیم اوقات کار پیشنهاد شده: {فهرست ترتیب گردد}

توضیحات، نقشه ها، و چارت ها مورد نیاز جهت تکمیل نمودن معیار شرطنامه: {فهرست ترتیب گردد}

2 شرکت مشترک (JV)

2.1 معلومات مندرج فهرست 1.1 الی 1.10 فوق برای هر شریک شرکت مشترک ارائه گردد.

2.2 معلومات مندرج 1.11 برای شرکت مشترک ارائه گردد.

2.3 صلاحیت نامه که صلاحیت امضای آفر از جانب شرکت مشترک را ارائه میدارد، ضمیمه گردد.

2.4 موافقتنامه شرکای شرکت مشترک که بالای تمام شرکا الزامیت قانونی داشته باشد و نشان دهنده موارد ذیل باشد ضمیمه گردد:

(1) تمام شرکا بصورت مشترک و انفرادی در اجرای این قرارداد در مطابقت به شرایط قرارداد، مسؤول می باشند.

(2) یکی از شرکا منحنیث شریک اصلی نامیده شده و مسؤول قبول مسؤولیت ها و پذیرش رهنمود ها به نمایندگی از سایر شرکا می باشد؛

(3) تطبیق تمام قرارداد بشمول پرداخت ها به شریک اصلی صورت میگیرد.

3 نیازمندیهای اضافی

3.1 داوطلبان باید معلومات اضافی مورد نیاز مندرج صفحه معلومات داوطلبی را ارائه نماید.

نام: {نام شخص درج گردد}

وظیفه: {وظیفه درج گردد}

امضاء:

تاریخ:

پروژه های اعمار سربند و کانال دوشمعه قریه علی محمد خیل ولسوالی چک و اعمار سربند قلعه مراد خان واقع قلعه مرادخان ولسوالی حصه اول بهسود (ولایت میدان وردک) MAIL/PD/NCB/W/116-01-02/98

شرطنامه معیاری تدارکات امور ساختمانی کوچک - اداره تدارکات ملی

فورم نامه قبولی آفر⁹

فورمه امور ساختمانی کوچک/03

تاریخ: {تاریخ صدور این نامه را درج نمایید}

شماره: {شماره صدور این نامه را درج نمایید}

از: {نام اداره تدارکاتی را درج نمایید}

آدرس: {آدرس اداره تدارکاتی را درج نمایید}

به: {نام داوطلب برنده و شماره جواز فعالیت وی را ذکر نمایید}

آدرس: {آدرس داوطلب برنده را درج نمایید}

این نامه قبولی آفر به تأسی از ماده بیست و سوم قانون تدارکات و حکم هشتاد و پنجم طرز العمل تدارکات صادر و بموجب آن اطلاع داده میشود که آفر ارائه شده مؤرخ {تاریخ را به ترتیب روز، ماه و سال بنویسید} شما برای تدارک {نام پروژه یا قرارداد را بنویسید}، به قیمت قطعی مجموعی مبلغ {مبلغ را به ارقام و حروف بنویسید}، طوریکه در مطابقت با دستورالعمل برای داوطلبان مندرج شرطنامه مربوطه، تدقیق و تصحیح شده است توسط این اداره قبول گردیده است. لذا از شما تقاضا میگردد الی مدت ده (10) روز تقویمی از تاریخ صدور این نامه، در مطابقت به مواد فوق الذکر قانون و طرز العمل تدارکات و مواد بیست و هشتم قانون و حکم هفتاد و هشتم طرز العمل، تضمین اجرای قرارداد را طوریکه در شرطنامه مربوطه درج و در ذیل تذکر گردیده، به اداره تسلیم نمایید، در غیر آن در مطابقت به ماده بیست و نهم قانون تدارکات، تضمین آفر شما قابل استرداد نخواهد بود. معلومات مزید در جدول ذیل درج می باشد:

مشخصات تدارکات/ قرارداد: {نام و مشخصات خاص تدارکات/ قرارداد را درج نمایید}
شماره تشخیصیه تدارکات: {شماره قرارداد مربوطه را درج نمایید}
قیمت مجموعی قرارداد: {قیمت مجموعی قرارداد را به ارقام و حروف درج نمایید}
نوعیت تضمین اجرای قرارداد: {نوعیت تضمین اجرای قرارداد را که در شرطنامه درج گردیده است را بنویسید}
مقدار تضمین اجرای قرارداد: {مبلغ تضمین اجرای قرارداد را به ارقام و حروف درج نمایید}
زمان عقد قرارداد: {تاریخ و ساعت عقد قرارداد را بنویسید}
مکان عقد قرارداد: {محل عقد قرارداد را بنویسید}

همچنین غرض مطالعه و مزید معلومات شما، مسوده موافقتنامه قرارداد ضمیمه این نامه به شما ارسال گردید.

نام و تخلص:

وظیفه:

امضاء و تاریخ¹⁰

⁹ طبق فقره (1) حکم هشتاد و پنجم طرز العمل تدارکات؛ اداره مکلف است، بعد از ختم میعاد اطلاعیه تصمیم اعطای قرارداد و یا رسیدگی به اعتراضات داوطلبان، در صورتیکه قرارداد در حیطه صلاحیت امر اعطای مربوطه باشد، نامه قبولی آفر را به داوطلب برنده ارسال نماید، در صورتیکه قرارداد در حیطه صلاحیت کمیسیون تدارکات ملی باشد، بعد از منظوری این کمیسیون، نامه قبولی آفر به داوطلب برنده ارسال می شود.

¹⁰ این نامه، باید توسط شخصیکه شرطنامه ها و یا ضمایم را امضاء نموده است، امضا شود. این نامه منحیث یادداشت های تدارکاتی حفظ میگردد. پروژه های اعمار سرپند و کانال دوشمعه قریه علی محمد خیل ولسوالی چک و اعمار سرپند قلعه مراد خان واقع قلعه مرادخان ولسوالی حصه اول بهسود (ولایت میدان وردک) MAIL/PD/NCB/W/116-01-02/98

شرطنامه معیاری تدارکات امور ساختمانی کوچک - اداره تدارکات ملی

قسمت چهارم: شرایط عمومی قرارداد

شرایط عمومی قرارداد، شرایط خاص قرارداد و سایر اسناد لست شده ذیل یک سند مکمل بوده و بیانگر حقوق و مکلفیت های طرفین قرارداد می باشد.

این شرایط عمومی در قرارداد های فی واحد (admeasurements) استفاده گردیده و با ورود تغییرات مندرج پا ورقی ها در قرارداد های با بالمقطع نیز استفاده میگردد.

الف: عمومیات	
ماده 1- تعریفات	1- اصطلاحات تعریف شده به صورت درشت تحریر گردیده اند:
	1- بل احجام کار: احجام کار قیمت گذاری شده که شامل آفر می باشند.
	2- حوادث قابل جبران: حوادث که در ماده 44 شرایط عمومی قرارداد تعریف گردیده اند.
	3- تاریخ تکمیل: تاریخ تکمیل امور ساختمانی تصدیق شده توسط مدیر پروژه در مطابقت به بند 1 ماده 55 شرایط عمومی قرارداد.
	4- قرارداد: موافقتنامه کتبی میان اداره و قراردادی جهت اجرا، تکمیل و حفظ و مراقبت امور ساختمان است. قرارداد شامل اسناد مندرج بند 2 ماده 3 شرایط عمومی قرارداد می باشد.
	5- قراردادی: شخص یا شرکتی که آفر وی برای انجام امور ساختمانی توسط اداره قبول گردیده باشد.
	6- آفر قراردادی: آفر مکمل که توسط داوطلب برنده به اداره تسلیم گردیده است.
	7- قیمت قرارداد: قیمت مندرج نامه قبولی آفر بشمول تعدیلات بعدی وارده مطابق قرارداد می باشد.
	8- روز: روز تقویمی می باشند.
	9- مزد کار: کار که در مقابل آن به قراردادی به اساس کار، مواد خام، تاسیسات به اضافه فیصدی موافقه شده مصارف غیر مستقیم و مفاد پرداخت میگردد.
	10- نواقص: قسمت از کار که مطابق شرایط قرارداد تکمیل نشده باشد.
	11- سند تصدیق رفع نواقص: تصدیقنامه است که بعد از اصلاح نواقص توسط مدیر پروژه به قراردادی صادر میگردد.
	12- میعاد رفع نواقص: میعاد قابل محاسبه از تاریخ تکمیل قرارداد که در بند 1 ماده 35 شرایط خاص قرارداد از آن تذکر رفته است.
	13- نقشه ها: در برگیرنده محاسبات و معلومات ارائه شده و تأیید شده توسط مدیر پروژه بمنظور اجرای قرارداد می باشد.
	14- اداره: طرف قرارداد مشخص شده در شرایط خاص قرارداد می باشد.
	15- تجهیزات: ماشین آلات و وسایط نقلیه که جهت اجرای امور ساختمانی، بصورت موقت در ساحه کار فراهم میگرددند.

پروژه های اعمار سرپند و کانال دوشمعه قریه علی محمد خیل ولسوالی چک و اعمار سرپند قلعه مراد خان واقع قلعه مرادخان ولسوالی حصه اول بهسود (ولایت میدان وردک) MAIL/PD/NCB/W/116-01-02/98

1023

شرطنامه معیاری تدارکات امور ساختمانی کوچک - اداره تدارکات ملی

<p>پروژه به پرسش ها در مورد شرایط عمومی قرارداد، وضاحت ارائه می نماید.</p>	
<p>2.2 در صورت تذکر تکمیل کار امور ساختمان بشکل قسمت وار در شرایط خاص قرارداد، اشارات در شرایط عمومی قرارداد به امور ساختمانی، تاریخ تکمیل و تاریخ تخمینی تکمیل به هر قسمت امور ساختمانی (به استثنای اشاره به تاریخ تکمیل و تاریخ تخمینی تکمیل برای تمام کار امور ساختمان) قابل تطبیق می باشد.</p>	
<p>2.3 اسناد تشکیل دهنده قرارداد به ترتیب اولویت ذیل تفسیر میگردند:</p> <ol style="list-style-type: none"> 1- موافقتنامه؛ 2- نامه قبولی آفر؛ 3- آفر قراردادی؛ 4- شرایط خاص قرارداد؛ 5- شرایط عمومی قرارداد؛ 6- مشخصات تخنیکی؛ 7- نقشه ها؛ 8- بل احجام کاری؛ و 9- سایر اسناد تشکیل دهنده قرارداد که در شرایط خاص قرارداد از آن تذکر رفته است. 	
<p>3.1 زبان و قانون نافذ بر قرارداد در شرایط خاص قرارداد بیان گردیده است.</p>	<p>ماده 3- زبان و قانون قرارداد</p>
<p>4.1 مدیر پروژه به نمایندگی از اداره، تصمیم در مسایل قرارداد میان اداره و قراردادی را اتخاذ می نماید. مگر اینکه طور دیگری در شرایط خاص قرارداد تذکر رفته باشد.</p>	<p>ماده 4- تصامیم مدیر پروژه</p>
<p>5.1 مدیر پروژه با صدور ابلاغیه به قراردادی، مسؤلیت ها و مکلفیت های خود را به شخص دیگری، محول یا مسؤلیت ها و مکلفیت های محول شده را فسخ می نماید.</p>	<p>ماده 5- واگذاری</p>
<p>6.1 هر گونه ارتباط بر قرار شده میان طرفها باید بصورت کتبی بوده و هرگونه ابلاغیه صرف در صورت تسلیمی قابل اجرا می باشد.</p>	<p>ماده 6- ارتباطات</p>
<p>7.1 قراردادی باید اداره را کتباً در مورد اعطای قراردادهای فرعی تحت این قرارداد، در صورتیکه قبلاً در آفر داوطلب مشخص نگردیده باشد اطلاع دهد. واگذاری بخشی قرارداد به قراردادی فرعی در روشنی ماده سی و ششم قانون تدارکات صورت میگیرد. اعطای قرارداد فرعی مکلفیت ها، وجایب و مسؤلیت های اكمال کننده تحت این قرارداد را متاثر نمی سازد.</p>	<p>ماده 7- عقد قرارداد های فرعی</p>
<p>7.2 در صورتیکه قرارداد الی 20 فیصد حجم قرارداد را بدون موافقه کتبی اداره و یا بیشتر از 20 فیصد حجم قرارداد را به قراردادی فرعی واگذار نموده باشد، این عمل نقض قانون تدارکات و تعهدات طرفین تلقی گردیده و تخطی در قرارداد محسوب میگردد. در این صورت قرارداد فسخ و تضمین اجرای قرارداد قابل استرداد نبوده و محرومیت قراردادی اصلی طی مراحل میگردد.</p>	
<p>8.1 قراردادی ساحة کار را با سایر قراردادیان، مقامات دولتی، ارائه کننده گان خدمات و اداره در میان تاریخ</p>	<p>ماده 8- سایر</p>

پروژه های اعمار سربند و کانال دوشمعه قریه علی محمد خیل ولسوالی چک و اعمار سربند قلعه مراد خان واقع قلعه مرادخان ولسوالی حصه اول بهسود (ولایت میدان وردک) MAIL/PD/NCB/W/116-01-02/98

1022

شرطنامه معیاری تدارکات امور ساختمانی کوچک - اداره تدارکات ملی

<p>تقسیم اوقات کار آنان که در شرایط خاص قرارداد از آن تذکر رفته مشترکاً استفاده می نماید. قراردادی همچنان تسهیلات و خدمات را برای آنها طوریکه در تقسیم اوقات کار تذکر رفته فراهم می نماید. اداره میتواند جدول کاری قرار دادی های دیگر را تغییر داده و قراردادی اصلی را از موضوع مطلع سازد.</p>	<p>قراردادی ها</p>
<p>9.1 قراردادی مکلف است کارمندان کلیدی مندرج جدول کارمندان کلیدی، یا کارمندان دیگری را که توسط مدیر پروژه تأیید گردیده، جهت انجام وظایف مندرج جدول کارمندان کلیدی، استخدام نماید. مدیر پروژه تعویض کارمندان کلیدی را تنها زمانی می پذیرد که شایستگی و توانایی آنها بطور قابل ملاحظه معادل یا بالاتر از کارمندان کلیدی مندرج جدول کارمندان کلیدی باشد.</p>	<p>ماده 9- کارمندان</p>
<p>9.2 مدیر پروژه می تواند درخواست اخراج کارمند قراردادی را با ارائه دلایل نماید. قراردادی اداره را از اخراج کارمند مذکور و عدم ارتباط وی با امور ساختمانی تحت این قرارداد در جریان (7) روز، اطمینان میدهد.</p>	
<p>10.2 اداره و قراردادی هر کدام مسئول جبران خساره خطرات مربوط خود طوریکه در قرارداد تذکر رفته است، می باشند.</p>	<p>ماده 10- خطرات به اداره و قراردادی</p>
<p>11.1 خطرات ذیل از آغاز کار امور ساختمان الی صدور سند تصدیقنامه رفع نواقص، مربوط به اداره می باشد:</p> <p>1- خطر صدمه شخصی، مرگ، یا خساره به ملکیت (به استثنای امور ساختمانی، تأسیسات، مواد خام، و تجهیزات) که ناشی از:</p> <p>(1) استفاده یا تصرف ساحه توسط ساختمان یا به منظور ساختمان که نتیجه اجتناب نا پذیر امور ساختمان باشد؛ یا</p> <p>(2) غفلت، تخطی از مسئولیت قانونی یا مداخله در حقوق قانونی توسط اداره یا توسط شخص که در استخدام و یا طرف قرارداد با اداره باشد به استثنای خود قراردادی</p> <p>2- خطر خساره به امور ساختمانی، تأسیسات، مواد خام و تجهیزات به اندازه که ناشی از تقصیر اداره بوده یا خطرات ناشی از دیزاین یا از اثر جنگ یا آلودگی که منطقه که ساحه کار در آن واقع شده است را متاثر سازد.</p>	<p>ماده 11- خطرات مربوط اداره</p>
<p>11.2 خطر زیان یا خساره به امور ساختمانی، تأسیسات، مواد خام، به استثنای زیان و خساره از زمان آغاز کار الی صدور تصدیقنامه رفع نواقص مربوط به اداره می باشد مگر اینکه مفقودی و خساره ناشی از موارد ذیل باشد:</p> <p>1- نقص موجود در تاریخ تکمیلی امور ساختمانی؛</p> <p>2- حادثه صورت گرفته قبل از تاریخ تکمیلی که خطر مربوط به اداره نباشد؛ یا</p> <p>3- فعالیت های قراردادی در ساحه بعد از تاریخ تکمیل.</p>	
<p>12.1 خطرات صدمه شخصی، مرگ، و زیان یا خساره به ملکیت (بدون محدودیت بشمول امور ساختمان، تأسیسات، مواد خام، و تجهیزات) از آغاز کار امور ساختمانی الی صدور تصدیقنامه مسئولیت رفع نواقص که مربوط به اداره نباشد، مسئولیت قراردادی می باشد.</p>	<p>ماده 12- خطرات مربوط به قراردادی</p>

پروژه های اعمار سربند و کانال دوشمعه قریه علی محمد خیل ولسوالی چک و اعمار سربند قلعه مراد خان واقع قلعه مرادخان ولسوالی حصه اول بهسود (ولایت میدان وردک) MAIL/PD/NCB/W/116-01-02/98

شرطنامه معیاری تدارکات امور ساختمانی کوچک - اداره تدارکات ملی

<p>13.1 قراردادی مکلف است پوشش بیمه حادثات ذیل ناشی از خطرات خود را از تاریخ آغاز کار الی ختم میعاد مسؤلیت رفع نواقص، بنام مشترک اداره و قراردادی، به مبلغ مندرج شرایط خاص قرارداد مهیا سازد:</p> <p>1- زیان یا خساره به امور ساختمانی، تأسیسات، و مواد خام؛</p> <p>2- زیان یا خساره تجهیزات؛</p> <p>3- زیان یا خساره ملکیت (به استثنای امور ساختمانی، تأسیسات، مواد خام، و تجهیزات) مربوط به قرارداد؛ و</p> <p>4- صدمه شخصی یا مرگ.</p>	<p>ماده 13- بیمه</p>
<p>13.2 قراردادی، پالیسی بیمه را قبل از تاریخ آغاز کار جهت تأییدی به مدیر پروژه تسلیم می نماید. بیمه در برگزیده پرداخت جبران خساره قابل پرداخت می باشد.</p>	
<p>13.3 در صورت عدم ارائه پالیسی بیمه و تصدیقنامه بیمه توسط قراردادی، اداره بیمه لازم را بدین منظور فراهم و قیمت بیمه پرداخت شده را از قراردادی حصول یا در صورت عدم پرداخت، قرض قابل پرداخت بالای قراردادی محسوب میگردد.</p>	
<p>13.4 هرگونه تغییر در شرایط بیمه بدون تأیید مدیر پروژه قابل قبول نمی باشد.</p>	
<p>13.5 طرفین مطابق شرایط پالیسی بیمه عمل می نمایند.</p>	
<p>14.1 قراردادی در ترتیب آفر به گزارش بررسی ساحه مندرج شرایط خاص قرارداد و سایر معلومات که در دسترس داوطلب قرارداده می شود اتکا می نماید.</p>	<p>ماده 14- گزارش تحقیق ساحه</p>
<p>15.1 مدیر پروژه به پرسش ها در مورد شرایط خاص قرارداد، توضیحات ارائه می نماید.</p>	<p>ماده 15- پرسش ها در مورد شرایط خاص قرارداد</p>
<p>16.1 قراردادی امور ساختمانی را در مطابقت به مشخصات تخنیکی و نقشه ها اجرا و نصب می نماید.</p>	<p>ماده 16- قراردادی</p>
<p>17.1 قراردادی کار امور ساختمانی را بعد از اخذ نامه آغاز کار شروع و طبق برنامه کاری ارائه شده یا تجدید شده که از جانب مدیر پروژه تصدیق شده باشد، اجرا و در تاریخ تخمینی تکمیلی، تکمیل می نماید.</p>	<p>ماده 17- تاریخ تخمینی امور ساختمان</p>
<p>18.1 قراردادی مشخصات تخنیکی و نقشه ها را که نشان دهنده امور ساختمانی مؤقت می باشد به مدیر پروژه جهت تأیید ارائه می نماید.</p>	<p>ماده 18- تصدیق توسط مدیر پروژه</p>
<p>18.2 قراردادی مسئول دیزاین امور ساختمانی مؤقت می باشد.</p>	
<p>18.3 تصدیق دیزاین امور ساختمانی مؤقت توسط مدیر پروژه، مسؤلیت قراردادی در دیزاین ارائه شده ساختمان های موقت را متاثر نمی سازد.</p>	
<p>18.4 در صورت لزوم، قراردادی تصدیق اشخاص ثالث را در دیزاین امور ساختمانی مؤقت حاصل می نماید.</p>	
<p>18.5 تمام نقشه های تهیه شده قراردادی جهت اجرای امور ساختمانی مؤقت و دائمی قبل از استفاده باید توسط مدیر پروژه تأیید گردند.</p>	
<p>19.1 قراردادی مسؤل ایمنی تمام فعالیت ها در ساحه می باشد.</p>	<p>ماده 19- ایمنی</p>
<p>20.1 هر شی تاریخی یا با ارزشی که بصورت تصادفی در ساحه کشف گردد، ملکیت اداره می باشد. در صورت</p>	<p>ماده 20- اکتشاف</p>

پروژه های اعمار سرپند و کانال دوشمعه قریه علی محمد خیل ولسوالی چک و اعمار سرپند قلعه مراد خان واقع قلعه مرادخان ولسوالی حصه اول بهسود (ولایت میدان وردک) MAIL/PD/NCB/W/116-01-02/98

1996

شرطنامه معیاری تدارکات امور ساختمانی کوچک - اداره تدارکات ملی

<p>کشف، قراردادی امور ساختمانی را توقف و مدیر پروژه را از موضوع مطلع می سازد. مدیر پروژه موضوع را به اطلاع ادارات وزارت اطلاعات و فرهنگ طبق ماده 10 قانون حفاظت از دارائی های فرهنگی و تاریخی می رساند.</p>	
<p>21.1 اداره تمام ساحه را در اختیار قراردادی قرار می دهد. در صورتیکه اداره ساحه را در تاریخ مندرج شرایط خاص قرارداد در اختیار قراردادی قرار ندهد، تاخیر در شروع فعالیت های مربوط تقصیر اداره پنداشته شده که خود یک عمل قابل جبران می باشد.</p>	<p>ماده 21- ملکیت ساحه</p>
<p>22.1 قراردادی اجازه دسترسی ساحه و دیگر محلات مرتبط به کار امور ساختمانی را به مدیر پروژه یا شخص با صلاحیت که از جانب مدیر پروژه معرفی گردیده، می دهد.</p>	<p>ماده 22- دسترسی به ساحه</p>
<p>23.1 قراردادی تمام دستاویز مدیر پروژه را که در مطابقت به قوانین قابل تطبیق در ساحه باشد، انجام می دهد. 23.2 قراردادی مکلف است اجازه بررسی ساحه، دفاتر، حسابات و یاد داشت های خود و قراردادی های فرعی مربوط به انجام این قرارداد را به مفتش موظف از جانب حکومت بدهد. قراردادی توجه داشته باشد که مطابق بند 1 ماده 60 فساد و تقلب که بیان کننده عمل جلوگیری از تفتیش و بررسی دولت از جانب قراردادی مطابق بند 2 ماده 23 حق تفتیش و بررسی حکومت، ایجاد مانع تلقی گردیده و منجر به فسخ قرارداد و غیر واجد شرایط بودن می گردد.</p>	<p>ماده 23- دستور، تفتیش و بررسی</p>
<p>24.1 در صورتیکه تصمیم مدیر پروژه به باور قراردادی خارج از صلاحیت وی تحت قرارداد یا تصمیم نادرست باشد، در اینصورت تصمیم اتخاذ شده در جریان (14) روز از اطلاعیه تصمیم، به مرجع حل و فصل منازعات ارجاع می گردد.</p>	<p>ماده 24- منازعه</p>
<p>24.2 مرجع تصمیم کتبی خود را در جریان (28) روز از اخذ اطلاعیه منازعه، ارائه می نماید.</p>	
<p>ب. کنترل زمان</p>	
<p>25.1 قراردادی مکلف است بعد از اخذ نامه قبولی آفر، در حدود زمان مندرج شرایط خاص قرارداد، برنامه کاری، ترتیبات، و زمان بندی فعالیت های اموساختمانی را جهت تأییدی به مدیر پروژه ارائه نماید.</p>	<p>ماده 25- پلان کاری</p>
<p>25.2 پلان کاری تجدید شده باید نشان دهنده پیشرفت واقعی بدست آمده هر فعالیت و اثر پیشرفت بدست آمده بالای زمان کار با قیمانده، بشمول هر تغییر در تسلسل فعالیت ها باشد.</p>	
<p>25.3 قراردادی پلان کاری تجدید شده را در خلال مدت مشخص شده شرایط خاص قرارداد، جهت تأیید به مدیر پروژه ارائه می نماید. در صورت عدم ارائه پلان کاری تجدید شده در خلال مدت مشخص شده شرایط خاص قرارداد، مبلغ مندرج شرایط خاص قرارداد از پرداخت بعدی معطل قرارداده شده و الی ارائه پلان کاری تجدید شده، معطلی پرداخت آن ادامه می یابد.</p>	
<p>25.4 تأیید پلان کاری قراردادی توسط مدیر پروژه، مکلفیت های قراردادی را متاثر نمی سازد. قراردادی می تواند پلان کاری خود را در هر زمان بازنگری نموده و به مدیر پروژه ارائه نماید. پلان کاری تجدید شده نشان دهنده اضافه کاری و کم کاری و واقعات قابل جبران می باشد.</p>	
<p>26.1 مدیر پروژه در صورت وقوع حادثه قابل جبران یا دستور اضافه کاری که تکمیل کار امور ساختمان را در تاریخ تخمینی تکمیل ناممکن سازد، بدون تسریع کار توسط قراردادی که سبب وقوع مصرف اضافی به وی گردد، تاریخ تخمینی تکمیل امور ساختمان را تمدید می نماید.</p>	<p>ماده 26- تمدید تاریخ تخمینی تکمیل</p>
<p>26.2 مدیر پروژه در جریان 21 روز از درخواست تمدید، تصمیم و اندازه تمدید را با نظر داشت اثرات واقعات قابل جبران یا اختلاف با ارائه معلومات حمایتی، اتخاذ می نماید. در صورت عدم ارائه هشدار بموقع از جانب قراردادی مبنی بر تاخیر یا عدم همکاری قراردادی بمنظور جلوگیری تاخیر، این تاخیر در بررسی</p>	

پروژه های اعمار سربند و کانال دوشمعه قریه علی محمد خیل ولسوالی چک و اعمار سربند قلعه مراد خان واقع قلعه مرادخان ولسوالی حصه اول بهسود (ولایت میدان وردک) MAIL/PD/NCB/W/116-01-02/98

شرطنامه معیاری تدارکات امور ساختمانی کوچک - اداره تدارکات ملی

تاریخ تخمینی تکمیل تمدید شده، مد نظر گرفته نمیشود.	
27.1 در صورتیکه اداره خواهان تکمیل کار امور ساختمان در تاریخ پیشتر از تاریخ تخمینی تکمیل باشد، مدیر پروژه پیشنهاد های قیمت گذاری شده را جهت تطبیق تسریع لازم از قراردادی مطالبه می نماید. در صورت قبول پیشنهاد از جانب اداره، تاریخ تخمینی تکمیل طبقاً تعدیل و توسط اداره و قراردادی تأیید میگردد.	ماده 27- تسریع
27.2 پیشنهاد های قیمت گذاری شده قراردادی جهت تسریع تکمیل امور ساختمانی بعد از قبولی از جانب اداره، در قیمت قرارداد درج و اضافه کاری محسوب میگردد.	
28.1 مدیر پروژه می تواند دستور تأخیر آغاز یا تاخیر پیشرفت هر فعالیت در محدوده امور ساختمانی را به قراردادی بدهد.	ماده 28- تأخیر سفارش شده توسط مدیر پروژه
29.1 اداره یا قراردادی از یکدیگر بمنظور اشتراک در جلسات اداری، درخواست نموده می توانند. هدف از جلسات اداری بررسی پلان کار امور ساختمانی باقیمانده و برخورد با حوادث مندرج بند 1 ماده 32 می باشد.	ماده 29- جلسات مدیریت
29.2 مدیر پروژه اجندای بحث شده در جلسه اداری را ثبت و کاپی های آن را به اداره و حاضرین جلسه ارائه می نماید. فعالیت های قابل اجرا توسط طرفین در جلسه اداری و یا بعد از آن توسط مدیر پروژه تعیین می گردد.	
30.1 قراردادی بزود ترین فرصت ممکن مدیر پروژه را از وقوع حوادث یا شرایط مشخص احتمالی که سبب ورود تأثیر منفی روی کیفیت امور ساختمانی، افزایش قیمت قرارداد، یا تأخیر انجام امور ساختمان میگردد، هشدار میدهد. قراردادی اثرات تخمینی حوادث یا شرایط مشخص احتمالی را بالای قیمت قرارداد و تاریخ تکمیل، بزود ترین فرصت ممکن به مدیر پروژه ارائه می نماید.	ماده 30- هشدار زود هنگام
30.1 قراردادی با مدیر پروژه در حصه ترتیب یا مدنظر گرفتن پیشنهاد ها جهت جلوگیری یا کاهش اثرات حوادث یا شرایط توسط اشخاص ذیدخل و جهت انجام دستور مدیر پروژه، همکاری می نماید.	
ج. کنترل کیفیت	
31.1 مدیر پروژه کار امور ساختمان را بررسی نموده و در صورت موجودیت نواقص، قراردادی را مطلع می سازد. این بررسی کار امور ساختمان تأثیری بر مسؤلیت قراردادی ندارد. مدیر پروژه دستور جستجو و برملا ساختن نواقص را به قراردادی داده و قراردادی هر قسمت امور ساختمانی را که به باور مدیر پروژه دارای نواقص است، بررسی می نماید.	ماده 31- تشخیص نواقص
32.1 در صورت دستور مدیر پروژه جهت انجام آزمایش که در مشخصات تخنیکی از آن تذکر نرفته، و در صورت تشبیت نواقص، مصرف بررسی و نمونه ها از جانب قراردادی پرداخت میگردد. در صورت عدم موجودیت نواقص، حادثه قابل جبران تلقی میگردد.	ماده 32- آزمایش
33.1 مدیر پروژه قراردادی را از موجودیت هرگونه نواقص قبل از میعاد رفع نواقص که از تاریخ تکمیلی مشخص شده شرایط خاص قرارداد آغاز میگردد، مطلع می سازد. میعاد رفع نواقص الی تکمیل رفع نواقص، تمدید میگردد.	ماده 33- تصحیح نواقص
33.2 قراردادی هر نواقص اطلاع داده شده توسط مدیر پروژه را در طول زمان مشخص شده اطلاعیه رفع نواقص رفع می نماید.	
34.1 در صورتیکه قراردادی نواقص را در طول زمان مشخص شده اطلاعیه رفع نواقص مدیر پروژه، رفع ننماید،	ماده 34- نواقص

پروژه های اعمار سربند و کانال دوشمعه قریه علی محمد خیل ولسوالی چک و اعمار سربند قلعه مراد خان واقع قلعه مرادخان ولسوالی حصه اول بهسود (ولایت میدان وردک) MAIL/PD/NCB/W/116-01-02/98

10 25

شرطنامه معیاری تدارکات امور ساختمانی کوچک - اداره تدارکات ملی

<p>40.1 قراردادی به صورت ماهانه ارزش تخمینی امور ساختمانی انجام شده منفی مجموعه مبلغ تصدیق شده قبلی را به مدیر پروژه تسلیم می نماید.</p> <p>40.2 مدیر پروژه صورت مالی ماهانه قراردادی را بررسی و مبلغ قابل پرداخت به قراردادی را تصدیق می نماید.</p> <p>40.3 ارزش امور ساختمان انجام شده توسط مدیر پروژه تشخیص میگردد.</p> <p>40.4 ارزش امور ساختمانی انجام شده شامل مقدار اقلام بل احجام کاری^{۱۴} تکمیل شده می باشد.</p> <p>40.5 ارزش امور ساختمانی انجام شده شامل ارزیابی اختلاف و حادثه قابل جبران می باشد.</p> <p>40.6 مدیر پروژه اقلام قبلاً تصدیق شده در تصدیق نامه قبلی را در نظر نگرفته و یا متناسب به مقدار قبلاً تصدیق شده که شامل صورت ماهانه فعلی می باشد از صورت ماهانه فعلی کم می کند.</p>	<p>ماده 40- تصدیقنامه پرداخت ها</p>
<p>41.1 پرداخت ها در پیش پرداخت مجرا می گردد، پرداخت ها به قراردادی در خلال مدت (30) روز بعد از تصدیق صورت حساب ارائه شده توسط اداره صورت می گیرد.</p> <p>41.2 تمام پرداخت ها به واحد پول افغانی صورت می گیرد، مگر اینکه در شرایط خاص قرارداد طور دیگری تذکر رفته باشد.</p> <p>41.3 اقلام امور ساختمان که نرخ یا قیمت ارائه نشده، شامل دیگر قیمت ها و نرخ ها در قرارداد محسوب گردیده و از جانب اداره به آن پرداخت صورت نمیگیرد.</p>	<p>ماده 41- پرداخت ها</p>
<p>42.1 موارد ذیل وقایع قابل جبران می باشد:</p> <p>1- اداره ساحه کار را در زمان تسلیمی ساحه مندرج مطابق بند 1 ماده 21 شرایط عمومی قرارداد تسلیم نموده است.</p> <p>2- اداره جدول فعالیت های قراردادی دیگر را طوری تعدیل نموده که کار امور ساختمان قراردادی تحت این قرارداد را متأثر می سازد؛</p> <p>3- مدیر پروژه دستور تأخیر را صادر می نماید یا نقشه ها، مشخصات تکنیکی یا هم دستور لازم بمنظور اجرای کار امور ساختمان را صادر نمی نماید؛</p> <p>4- مدیر پروژه دستور برملا ساختن یا اجرای آزمایشات اضافی را از قراردادی می نماید که در نتیجه آزمایش، نواقص تشبیه نمی گردد؛</p> <p>5- مدیر پروژه بدون کدام دلایل مؤجه، قراردادی فرعی را اجازه فعالیت نمی دهد؛</p> <p>6- شرایط در ساحه بطور قابل ملاحظه ناسازگار تر نسبت به زمان قبل از صدور نامه قبولی آفر به اساس معلومات فرستاده شده به داوطلبان (بشمول گزارش های تحقیق ساحه)، معلومات قابل دسترس عامه و بررسی عینی ساحه می باشد؛</p> <p>7- مدیر پروژه دستور حل وضعیت پیش بینی نشده ناشی از اقدامات اداره را داده یا کرات اضافی بیل به دلایل ایمنی یا سایر دلایل لازم باشد؛</p> <p>8- قراردادی ها دیگر، مقام های دولتی، خدمات عمومی یا اداره در حدود زمان مندرج قرارداد عمل نمی نمایند، که سبب تأخیر یا مصارف اضافی به این قراردادی میگردد؛</p> <p>9- تأخیر در پرداخت پیش پرداخت توسط اداره</p> <p>10- تأثیر خطرات مربوط اداره به قراردادی؛</p>	<p>ماده 42- وقایع قابل جبران</p> 

^{۱۳} در قرارداد با پرداخت بالمقطع، بعد از برنامه کاری، جدول فعالیت اضافه گردد؛
^{۱۴} در قرارداد با پرداخت بالمقطع، این پاراگراف شکل نیل تحریر گردد: "ارزش کار امور ساختمانی انجام شده در برگیرنده ارزش فعالیت های تکمیل شده جدول فعالیت می باشد"

پروژه های اعمار سربند و کانال دوشمعه قریه علی محمد خیل ولسوالی چک و اعمار سربند قلعه مراد خان واقع قلعه مرادخان ولسوالی حصه اول بهسود (ولایت میدان وردک) MAIL/PD/NCB/W/116-01-02/98

1424

شرطنامه معیاری تدارکات امور ساختمانی کوچک - اداره تدارکات ملی

11- تأخیر صدور تصدیق تکمیل امور ساختمانی بدلائل نامعقول از جانب مدیر پروژه؛	
42.2 در صورت وقوع حائنه قابل جبران که سبب مصارف اضافی یا جلوگیری از تکمیل کار امور ساختمانی قبل از تاریخ تخمینی تکمیل میگردد، قیمت قرارداد و میعاد آن تعدیل می گردد. مدیر پروژه تصمیم در مورد اندازه افزایش قیمت قرارداد و اندازه تمدید تاریخ تخمینی تکمیل امور ساختمان را اتخاذ می نماید.	
42.3 در صورت ورود خساره به منافع اداره، به علت عدم همکاری قراردادی و یا عدم هشدار به موقع توسط قراردادی، قراردادی به همان اندازه مستحق جبران نمی باشد.	
43.1 مدیر پروژه قیمت قرارداد را در صورت تغییر مالیات بشمول مالیه بر معاملات انتفاعی (BRT)، و سایر مالیات در میان مدت (28) روز قبل از تسلیمی آفرها و آخرین تاریخ تصدیق تکمیلی، تعدیل می نماید. این تعدیل ناشی از تغییر در مالیه قابل پرداخت به قراردادی می باشد، مشروط بر اینکه این تغییرات قبلاً در قیمت قرارداد منعکس نگردیده یا ناشی از حکم ماده 47 شرایط عمومی قرارداد، نباشد.	ماده 43- مالیه
44.1 در صورت که طرف قرارداد داخلی باشد پرداخت ها به واحد پولی افغانی صورت می گیرد.	ماده 44- اسعار
45.1 تعدیل قیمت به دلیل وقوع نوسانات در قیمت عوامل بکار رفته در صورت مجاز می باشد که در شرایط خاص قرارداد از آن تذکر رفته باشد.	ماده 45- تعدیل قیم
46.1 اداره الی ختم تمام کار ، قسمتی از پول هر پرداخت را که در شرایط خاص قرارداد از آن تذکر رفته، حفظ می نماید.	ماده 46- تأمینات
46.2 تأمینات، بعد از تکمیل کامل قرارداد از جانب قراردادی یا ختم میعاد گزنتی، وراثتی و رفع نواقص و صدور تصدیق نامه ختم قرارداد از جانب اداره به قراردادی مسترد می گردد.	
47.1 جریمه تأخیر به نرخ فی روز مندرج شرایط خاص قرارداد برای روز های تأخیر محاسبه میگردد. در صورتیکه قراردادی موفق به انجام تمام یا قسمتی از کار امور ساختمان در زمان معینه آن نگردد، جریمه تأخیر مطابق حکم ماده سی و نهم قانون تدارکات و حکم یکصد و هشتم طرزالعمل تدارکات، از پرداخت های قراردادی وضع میگردد. در صورتیکه مقدار جریمه تاخیر وضع شده بالغ بر 10 فیصد قیمت مجموعی قرارداد گردد، قرارداد مطابق ماده 35 شرایط عمومی قرارداد فسخ میگردد. پرداخت جریمه تأخیر تأثیری بر مسؤلیت های قراردادی ندارد.	ماده 47- جریمه تأخیر
47.2 در صورت تمدید تاریخ تخمینی تکمیل امور ساختمان بعد از پرداخت جریمه تأخیر، مدیر پروژه هرگونه اضافه پرداخت جریمه تأخیر توسط قراردادی را با تعدیل تصدیقنامه پرداخت بعدی، تصحیح می نماید.	
48.1 در صورت تکمیل امور ساختمانی پیش از تاریخ تخمینی تکمیل، مکافات به نرخ فی روز مندرج (به استثنای روز های که پرداخت مکافات به نسبت سرعت در کار طبق دستور مدیر پروژه صورت گرفته است) شرایط خاص قرارداد ، به قراردادی پرداخت میگردد. مدیر پروژه کار اجرا شده را که زمان اجرای آن هنوز فرا نرسیده است تصدیق می نماید.	ماده 48- مکافات
49.1 اداره پیش پرداخت را در مقابل تضمین بانکی غیر مشروط در فورم مربوط و از بانک قابل قبول اداره به مبلغ و اسعار معادل پیش پرداخت، به مبلغ و تاریخ مندرج شرایط خاص قرارداد ، به قراردادی پرداخت می نماید. تضمین پیش پرداخت الی باز پرداخت پیش پرداخت اعتبار داشته، اما مبلغ تضمین پیش پرداخت بتدریج به اندازه باز پرداخت پیش پرداخت توسط قراردادی، کم میگردد. در پیش پرداخت تکتانه وضع نمیکردد.	ماده 49- پیش پرداخت
49.2 قراردادی پیش پرداخت را صرف برای پرداخت به تجهیزات، تأسیسات، مواد خام و مصارف تجهیز کردن	

پروژه های اعمار سربند و کانال دوشمعه قریه علی محمد خیل ولسوالی چک و اعمار سربند قلعه مراد خان واقع قلعه مرادخان ولسوالی حصه اول بهسود (ولایت میدان وردک) MAIL/PD/NCB/W/116-01-02/98

شرطنامه معیاری تدارکات امور ساختمانی کوچک - اداره تدارکات ملی

<p>لازم مشخص شده جهت اجرای قرارداد، استفاده می نماید. قراردادی جهت تثبیت استفاده پیش پرداخت بمنظور موارد فوق، کاپی های انوایس ها یا دیگر اسناد را به مدیر پروژه ارائه می نماید.</p>	
<p>49.3 پیش پرداخت از پرداخت های قابل پرداخت به قراردادی وضع می گردد. پیش پرداخت یا باز پرداخت پیش پرداخت در بررسی ارزش امور ساختمان انجام شده، اختلاف، تعدیل قیمت، حادثه قابل جبران، مکافات، یا جریمه تأخیر، مد نظر گرفته نمی شود.</p>	
<p>50.1 داوطلب برنده در مدت 10 روز بعد از دریافت نامه قبولی آفر، تضمین اجرای مشخص شده در شرایط خاص قرارداد، را به شکل قابل قبول به اداره به اسعار قیمت قرارداد ارائه می نماید. تضمین اجرا به مدت (28) روز بعد از تاریخ صدور تصدیقنامه تکمیل، دارای اعتبار می باشد.</p>	<p>ماده 50- تضمینات</p>
<p>51.1 در صورت لزوم، مزد کار روزانه ارائه شده در آفر داوطلب برای محاسبه پرداخت مقدار اضافی کار که به اساس هدایت قبلی کتبی مدیر پروژه انجام یافته باشد، استفاده می گردد.</p>	<p>ماده 51 - مزد کار</p>
<p>51.2 قراردادی تمام امور ساختمانی قابل پرداخت تحت به اساس مزد کار را در فورمه های تأیید شده توسط مدیر پروژه ثبت می نماید. هر فورمه تکمیل شده در خلال (2) روز از جانب مدیر پروژه تصدیق و امضاء می گردد.</p>	
<p>51.3 پرداخت مزد کار صرف در صورت ارائه فورمه های امضاء شده، صورت میگیرد.</p>	
<p>52.1 قراردادی بمصرف خود، مسؤلیت رفع نواقص زیان یا خساره به امور ساختمانی یا مواد خام که در امور ساختمانی ترکیب میگردد را در مدت زمان میان تاریخ آغاز کار و ختم میعاد رفع نواقص در صورت که ناشی از اهمال یا فروگذاری قراردادی باشد را دارد.</p>	<p>ماده 52- مصارف ترمیم</p>
<p>ح. اختتام قرارداد</p>	
<p>53.1 قراردادی بعد از تکمیل امور ساختمانی از مدیر پروژه درخواست صدور تصدیقنامه تکمیل امور ساختمانی را نموده و مدیر پروژه بعد از تصدیق تکمیل امور ساختمانی، تصدیقنامه را صادر می نماید.</p>	<p>ماده 53- تکمیل</p>
<p>54.1 اداره در جریان (7) روز بعد از صدور تصدیقنامه تکمیل، ساحه و امور ساختمانی را تسلیم میگیرد.</p>	<p>ماده 54- تسلیمی</p>
<p>55.1 قراردادی قبل از ختم میعاد رفع نواقص، حساب مشرح مجموع پول قابل پرداخت به خود تحت این قرارداد را به مدیر پروژه ارائه می نماید. مدیر پروژه تصدیقنامه رفع نواقص را صادر و هر گونه پرداخت باقیمانده نهایی قراردادی را در جریان (56) روز که بعد از دریافت حساب مکمل و صحیح از جانب قراردادی تصدیق می نماید. در غیر آن، مدیر پروژه در جریان (56) روز جدول را که بیانگر تصحیحات و افزودی لازم را صادر می نماید. در صورت عدم قبول حساب نهایی که دوباره توسط قراردادی ارائه گردیده، مدیر پروژه تصمیم در مورد مبلغ قابل پرداخت به قراردادی تحت این قرارداد را اتخاذ و تصدیقنامه پرداخت را صادر می نماید.</p>	<p>ماده 55- حساب نهایی</p>
<p>56.1 در صورت لزوم، قراردادی نقشه ها و یا رهنمود های عملیاتی و مراقبت را در تاریخ مندرج شرایط خاص</p>	<p>ماده 56- رهنمود</p>

پروژه های اعمار سربند و کانال دوشمعه قریه علی محمد خیل ولسوالی چک و اعمار سربند قلعه مراد خان واقع قلعه مرادخان ولسوالی حصه اول بهسود (ولایت میدان وردک) MAIL/PD/NCB/W/116-01-02/98

2023 10-13

شرطنامه معیاری تدارکات امور ساختمانی کوچک - اداره تدارکات ملی

<p>قرارداد ارائه می نماید.</p>	<p>عملیاتی و مراقبت</p>
<p>56.2 در صورت عدم ارائه نقشه ها و یا رهنمود های عملیاتی و مراقبت در تاریخ مشخص شده شرایط خاص قرارداد از جانب قراردادی یا عدم تأییدی آن از جانب مدیر پروژه، مبلغ مشخص شده در شرایط خاص قرارداد از پرداخت های باقیمانده به قراردادی پرداخت نمیگردد.</p>	

شرطنامه معیاری تدارکات امور ساختمانی کوچک - اداره تدارکات ملی

<p>57.1 قرارداد در اثر تخطی قراردادی از ایفای شرایط و تعهدات مندرج آن فسخ میگردد.</p>	<p>ماده 57- فسخ قرارداد</p>
<p>57.2 تخطی در قرارداد شامل موارد ذیل بوده اما محدود به آنها نمی باشد:</p> <p>1- قراردادی کار امور ساختمانی را به مدت (28) روز توقف در حالیکه این توقف کار امور ساختمان در پلان کاری فعلی نشان داده نشده و توقف از جانب مدیر پروژه تأیید نگردیده باشد؛</p> <p>2- مدیر پروژه دستور تأخیر امور ساختمان را داده و در جریان (28) روز انصراف از این دستور صورت نگرفته باشد؛</p> <p>3- در صورت افلاس و تصفیه قراردادی بدون حالات ادغام و تغییرات تشکیلاتی قراردادی</p> <p>4- با ارسال اطلاعیه توسط مدیر پروژه به قراردادی مبنی بر اینکه عدم رفع یک نقص مشخص نقض اساسی قرارداد بوده و قراردادی نتواند در میعاد مشخص شده توسط مدیر پروژه، نواقص را رفع نماید؛</p> <p>5- قراردادی امنیت لازم را بصورت پیهم فراهم ننماید؛ و</p> <p>6- در صورتیکه مقدار جریمه تاخیر وضع شده بالغ بر 10 فیصد قیمت مجموعی قرارداد گردد.</p>	
<p>57.3 علرغم موارد فوق، اداره می تواند قرارداد را بصورت یکجانبه فسخ نماید.</p>	
<p>57.4 در صورت فسخ قرارداد، قراردادی کار امور ساختمان را فوراً متوقف داده و بعد از حصول اطمینان اینکه ساحه امن و بیخطر است، ساحه را در اسرع وقت ترک می نماید.</p>	
<p>58.1 در صورتیکه اداره تشخیص دهد که قراردادی در اعمال های فساد کارانه، تقلب، تبانی، اجبار، یا ایجاد موانع در پروسه تدارکات یا در اجرای قرارداد دخیل باشد، اداره بعد از صدور اطلاعیه (14) روزه به قراردادی، قرارداد را فسخ و قراردادی را از ساحه اخراج و بند 5 ماده 59 قابل تطبیق می باشد.</p>	<p>ماده 58- فساد و تقلب</p>
<p>58.2 در صورتیکه کارمند قراردادی در اعمال های فساد کارانه، تقلب، تبانی، اجبار، یا ایجاد موانع در جریان اجرای قرارداد دخیل باشد، کارمند مطابق بند 1 ماده 9 شرایط عمومی قرارداد، اخراج میگردد.</p>	

1992

<p>58.3 اداره، داوطلب، قراردادی و قراردادی فرعی مکلف اند اصول عالی اخلاقی را در مراحل داوطلبی و اجرای قرارداد را رعایت نمایند. روی این ملحوظ اصطلاحات آتی مفاهیم ذیل را افاده می نمایند:</p> <p>6- فساد: عبارت از درخواست، دریافت، دادن یا پیشنهاد به صورت مستقیم یا غیرمستقیم هرچیز با ارزشیکه به صورت غیرمناسب کارکردهای جانب دیگر¹⁵ (کارمندان تدارکات) را تحت تاثیر قرار دهد.</p> <p>7- تقلب: ارتکاب هرگونه فروگذاری به شمول کتمان حقایق که عمداً و یا سهواً به منظور اغفال کارمندان تدارکات و مدیریت قرارداد جهت حصول منفعت مالی و غیر مالی و یا اجتناب از اجرای مکلفیت ها صورت گیرد.</p> <p>8- تبانی: عبارت از سازش میان دو یا بیشتر¹⁶ داوطلبان و یا میان داوطلبان و کارمندان اداره که به منظور بدست آوردن مقاصد نامناسب به شمول تحت تاثیر قراردادن نادرست اعمال سائرین طرح گردیده باشد.</p> <p>9- اجبار: عبارت از تهدید و یا ضرر رسانیدن به کارمندان تدارکات و مدیریت قرارداد و یا سایر داوطلبان به منظور تحت تاثیر قراردادن اعمال آنان به صورت مستقیم یا غیر مستقیم می باشد.</p> <p>10- ایجاد اختلال و موانع: عبارت از تخریب، تزویر، تغییر یا کتمان اسناد و اظهارات نادرست در پروسه تدارکات و یا امور نظارتی مربوط می باشد.</p> <p>اداره پیشنهاد اعطای قرارداد به داوطلب برنده ای را که مستقیماً یا از طریق نماینده مرتکب فساد، تقلب، تبانی، اجبار یا ایجاد اختلال و موانع در مراحل داوطلبی گردیده است لغو می نماید.</p> <p>اداره در صورت ارتکاب فساد، تقلب، تبانی، اجبار و اختلال در مراحل تدارکات توسط کارمند اداره، موضوع را در اسرع وقت به مراجع ذیربط ارجاع می نماید.</p> <p>اداره داوطلب یا قراردادی را در صورت ارتکاب اعمال مندرج فقره (1) ماده چهل و نهم قانون تدارکات از اشتراک در مراحل تدارکات محروم می نماید.</p> <p>داوطلب، قراردادی و قراردادی فرعی مکلف است، زمینه تفتیش و بررسی حسابات، یادداشت ها و سایر اسناد مربوط به تسلیمی آفر و اجرای قرارداد را توسط مفتشین موظف از جانب اداره فراهم نماید.</p>	
<p>58.4 هیچ نوع فیس، مکافات، تخفیف، تحفه، کمیشن، یا پرداخت دیگری مرتبط به پروسه تدارکات یا اجرای امور ساختمانی به استثنای آنهاییکه در آفر یا قرارداد ذکر باشد، اخذ یا داده نمی شود.</p>	
<p>59.1 در صورت فسخ قرارداد بدلیل تخطی توسط قراردادی، مدیر پروژه تصدیقنامه ارزش کار انجام شده را بعد از تفریق پیش پرداخت پرداخت شده الی تاریخ صدور تصدیقنامه و فیصدی قابل تطبیق بالای کار امور ساختمانی تکمیل نشده مطابق شرایط خاص قرارداد، را صادر می نماید. جریمه تأخیر اضافی قابل تطبیق نمی باشد. در صورتیکه مجموعه قابل پرداخت اداره به قراردادی کمتر از پیش پرداخت باشد، پس تفاوت آن قرض قابل پرداخت به اداره محسوب می گردد.</p>	<p>ماده 59- پرداخت بمحض فسخ</p>
<p>59.2 در صورتیکه قرارداد بصورت یکجانبه از طرف اداره یا بدلیل تخطی قراردادی توسط اداره فسخ گردد، مدیر پروژه تصدیقنامه مبلغ کار انجام شده، بعد از تفریق پیش پرداخت اخذ الی تاریخ صدور</p>	

¹⁵ به مقام رسم دولتی اطلاق میگردد. اصطلاح "منفعت" و "مکلفیت" مربوط به پروسه تدارکات یا اجرای قرارداد می باشد.

¹⁶ به شرکت کننده های پروسه تدارکات (بشمول مقامات دولتی) که قصد سازش یا کاهش سطح رقابت در پروسه تدارکات را داشته اند، اطلاق میگردد.

پروژه های اعمار سربند و کانال دوشمعه قریه علی محمد خیل ولسوالی چک و اعمار سربند قلعه مراد خان واقع قلعه مرادخان

ولسوالی حصه اول بهسود (ولایت میدان وردک) MAIL/PD/NCB/W/116-01-02/98

شرطنامه معیاری تدارکات امور ساختمانی کوچک - اداره تدارکات ملی

تصدیقنامه را صادر می نماید.	
60.1 در صورت فسخ قرارداد ناشی از قصور قراردادی، ملکیت تمام مواد خام در ساحه، تأسیسات، تجهیزات، کار امور ساختمانی مؤقت، و امور ساختمانی از ملکیت اداره می باشد.	ماده 60- ملکیت
61.1 در صورتیکه امکان انجام امور ساختمانی قرارداد از اثر بروز جنگ یا حادثه دیگری خارج از کنترل اداره یا قراردادی متأثر گردد، مدیر پروژه از عدم امکان انجام قرارداد تصدیق می نماید. قراردادی بعد از اخذ این تصدیقنامه به اسرع وقت کار را متوقف و ساحه را ترک و پرداخت به تمام کار انجام شده قبل از دریافت تصدیقنامه و کار ها تعهد شده قبلی که بعد از صدور تصدیقنامه انجام می یابد، صورت می گیرد.	ماده 61- عدم امکان تطبیق قرارداد
<p>62.1 حل منازعه بطور دوستانه:</p> <p>1- اداره و قراردادی حد اکثر تلاش خویشرا جهت حل منازعات بطور دوستانه که ناشی یا مرتبط به قرارداد یا تفسیر آن باشد، انجام میدهند.</p> <p>64.1 مرجع حل و فصل منازعات:</p> <p>2- در صورتیکه به باور قراردادی تصمیم مدیر پروژه خارج از صلاحیت او تحت قرارداد یا تصمیم اتخاذ شده غلط باشد، قراردادی در جریان (14) روز بعد از دریافت اطلاع کتبی از تصمیم مدیر پروژه، موضوع را به مرجع حل و فصل منازعات مندرج شرایط خاص قرارداد راجع میسازد.</p> <p>64.2 حکمیت:</p> <p>3- در صورت عدم قناعت هر جانب از تصمیم مرجع حل و فصل منازعات یا عدم اتخاذ تصمیم مرجع حل و فصل منازعات در جریان (28) روز از ارجاع منازعه، هر جانب می تواند در جریان (28) روز از تصمیم خویش مبنی بر ارجاع موضوع به محاکم ذیصلاح مطلع سازند.</p>	ماده 62- حل منازعه

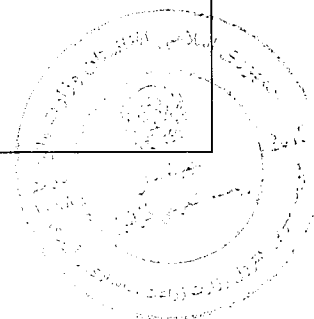

پروژه های اعمار سربند و کانال دوشمعه قریه علی محمد خیل ولسوالی چک و اعمار سربند قلعه مراد خان واقع قلعه مرادخان ولسوالی حصه اول بهسود (ولایت میدان وردک) MAIL/PD/NCB/W/116-01-02/98

102

شرطنامه معیاری تدارکات امور ساختمانی کوچک - اداره تدارکات ملی

قسمت پنجم شرایط خاص قرارداد

<p>{اداره این قسمت را جهت تکمیل شرایط عمومی قرارداد خانه پری مینماید. معلومات درج شده در قوس ها حذف گردند}</p>											
<p>مواد شرایط عمومی قرارداد</p>		<p>تعدیلات و ضمایم مواد شرایط عمومی قرارداد</p>									
<p>الف: مسایل عمومی</p>											
<p>جز 12 بند 1 ماده 1 شرایط عمومی قرارداد</p>		<p>میعاد رفع نواقص بعد از پروسه تسلیم دهی و تسلیم گیری موقت مدت یکسال تقویمی میباشد.</p>									
<p>جز 14 بند 1 ماده 1 شرایط عمومی قرارداد</p>		<p>اداره: وزارت زراعت، آبیاری و مالداري</p>									
<p>جز 17 بند 1 ماده 1 شرایط عمومی قرارداد</p>		<p>تاریخ تعیین شده تکمیل کار برای تمام امور ساختمانی مربوط :</p> <table border="1"> <thead> <tr> <th>لات</th> <th>نام پروژه</th> <th>معیاد تکمیلی کار</th> </tr> </thead> <tbody> <tr> <td>لات: 1</td> <td>اعمار سربند و کانال دوشمعه قریه علی محمدخیل ولسوالی چک ولایت میدان وردک</td> <td>شش ماه تقویمی</td> </tr> <tr> <td>لات: 2</td> <td>اعمار سربند قلعه مرادخان واقع قریه مرادخان ولسوالی حصه اول بهسود ولایت میدان وردک</td> <td>شش ماه تقویمی</td> </tr> </tbody> </table>	لات	نام پروژه	معیاد تکمیلی کار	لات: 1	اعمار سربند و کانال دوشمعه قریه علی محمدخیل ولسوالی چک ولایت میدان وردک	شش ماه تقویمی	لات: 2	اعمار سربند قلعه مرادخان واقع قریه مرادخان ولسوالی حصه اول بهسود ولایت میدان وردک	شش ماه تقویمی
لات	نام پروژه	معیاد تکمیلی کار									
لات: 1	اعمار سربند و کانال دوشمعه قریه علی محمدخیل ولسوالی چک ولایت میدان وردک	شش ماه تقویمی									
لات: 2	اعمار سربند قلعه مرادخان واقع قریه مرادخان ولسوالی حصه اول بهسود ولایت میدان وردک	شش ماه تقویمی									
<p>جز 20 بند 1 ماده 1 شرایط عمومی قرارداد</p>		<p>مدیر پروژه یکتن از انجینران ریاست آبیاری می باشد میباشد.</p>									
<p>جز 22 بند 1 ماده 1 شرایط عمومی قرارداد</p>		<p>محل (ساحه) کار:</p> <table border="1"> <thead> <tr> <th>لات</th> <th>نام پروژه</th> <th>موقعیت پروژه</th> </tr> </thead> <tbody> <tr> <td>لات: 1</td> <td>اعمار سربند و کانال دوشمعه قریه علی محمدخیل ولسوالی چک ولایت میدان وردک</td> <td>قریه علی محمدخیل ولسوالی چک ولایت میدان وردک</td> </tr> <tr> <td>لات: 2</td> <td>اعمار سربند قلعه مرادخان واقع قریه مرادخان ولسوالی حصه اول بهسود ولایت میدان وردک</td> <td>قریه مرادخان ولسوالی حصه اول بهسود ولایت میدان وردک</td> </tr> </tbody> </table>	لات	نام پروژه	موقعیت پروژه	لات: 1	اعمار سربند و کانال دوشمعه قریه علی محمدخیل ولسوالی چک ولایت میدان وردک	قریه علی محمدخیل ولسوالی چک ولایت میدان وردک	لات: 2	اعمار سربند قلعه مرادخان واقع قریه مرادخان ولسوالی حصه اول بهسود ولایت میدان وردک	قریه مرادخان ولسوالی حصه اول بهسود ولایت میدان وردک
لات	نام پروژه	موقعیت پروژه									
لات: 1	اعمار سربند و کانال دوشمعه قریه علی محمدخیل ولسوالی چک ولایت میدان وردک	قریه علی محمدخیل ولسوالی چک ولایت میدان وردک									
لات: 2	اعمار سربند قلعه مرادخان واقع قریه مرادخان ولسوالی حصه اول بهسود ولایت میدان وردک	قریه مرادخان ولسوالی حصه اول بهسود ولایت میدان وردک									

پروژه های اعمار سربند و کانال دوشمعه قریه علی محمد خیل ولسوالی چک و اعمار سربند قلعه مراد خان واقع قلعه مرادخان ولسوالی حصه اول بهسود (ولایت میدان وردک) MAIL/PD/NCB/W/116-01-02/98

شرطنامه معیاری تدارکات امور ساختمانی کوچک - اداره تدارکات ملی

<p>تاریخ آغاز کار از روز صدور مکتوب آغاز کار توسط ریاست فرمایش دهنده مربوطه، محاسبه میگردد.</p>	<p>جز 25 بند 1 ماده 1 شرایط عمومی قرارداد</p>								
<table border="1"> <tr> <td colspan="2" data-bbox="174 450 1141 517"> <p>امور ساختمانی</p> </td> </tr> <tr> <td data-bbox="174 517 937 607"> <p>نام پروژه</p> </td> <td data-bbox="937 517 1141 607"> <p>لات</p> </td> </tr> <tr> <td data-bbox="174 607 937 725"> <p>اعمار سرپند و کانال دوشمعه قریه علی محمدخیل ولسوالی چک ولایت میدان وردک</p> </td> <td data-bbox="937 607 1141 725"> <p>لات: 1</p> </td> </tr> <tr> <td data-bbox="174 725 937 846"> <p>اعمار سرپند قلعه مرادخان واقع قریه مرادخان ولسوالی حصه اول بهسود ولایت میدان وردک</p> </td> <td data-bbox="937 725 1141 846"> <p>لات: 2</p> </td> </tr> </table>	<p>امور ساختمانی</p>		<p>نام پروژه</p>	<p>لات</p>	<p>اعمار سرپند و کانال دوشمعه قریه علی محمدخیل ولسوالی چک ولایت میدان وردک</p>	<p>لات: 1</p>	<p>اعمار سرپند قلعه مرادخان واقع قریه مرادخان ولسوالی حصه اول بهسود ولایت میدان وردک</p>	<p>لات: 2</p>	<p>جز 29 بند 1 ماده 1 شرایط عمومی قرارداد</p>
<p>امور ساختمانی</p>									
<p>نام پروژه</p>	<p>لات</p>								
<p>اعمار سرپند و کانال دوشمعه قریه علی محمدخیل ولسوالی چک ولایت میدان وردک</p>	<p>لات: 1</p>								
<p>اعمار سرپند قلعه مرادخان واقع قریه مرادخان ولسوالی حصه اول بهسود ولایت میدان وردک</p>	<p>لات: 2</p>								
<p>تکمیل قسمی عبارت است از: ضرورت نمی باشد.</p>	<p>بند 2 ماده 2 شرایط عمومی قرارداد</p>								
<p>1- موافقتنامه؛ 2- نامه قبولی آفر؛ 3- آفر قراردادی؛ 4- شرایط خاص قرارداد؛ 5- شرایط عمومی قرارداد؛ 6- مشخصات تخنیکی؛ 7- نقشه ها؛ 8- بل احجام کاری؛</p>	<p>جز 9 بند 3 ماده 2 شرایط عمومی قرارداد</p> 								
<p>زبان قرارداد: یکی از زبان های رسمی کشور میباشد. قانون نافذ بر این قرارداد قانون تدارکات عامه افغانستان می باشد می باشد.</p>	<p>بند 1 ماده 3 شرایط عمومی قرارداد</p>								
<p>سقف قرار داد فرعی برای این قرار داد بسیت (20) فیصد میباشد قراردادی نمی تواند بدون موافقه قبلی اداره الی سقف فوق الذکر تعیین شده قرارداد را به دست دوم یا به قراردادی فرعی وگذار نماید در صورت بروز چنین حالت برخورد قانونی صورت می گیرد.</p>	<p>بند 2 ماده هفت شرایط عمومی قرارداد</p>								
<p>جدول کاری قراردادیان دیگر: قابل تطبیق نیست.</p>	<p>بند 1 ماده 8 شرایط عمومی قرارداد</p>								

پروژه های اعمار سرپند و کانال دوشمعه قریه علی محمد خیل ولسوالی چک و اعمار سرپند قلعه مراد خان واقع قلعه مرادخان ولسوالی حصه اول بهسود (ولایت میدان وردک) MAIL/PD/NCB/W/116-01-02/98

<p>عمومی قرارداد بند 1 ماده 15 شرایط</p>	<p>مدیر پروژه به پرسشی های توضیحات ارائه می نماید</p>																														
<p>عمومی قرارداد بند 1 ماده 14 شرایط</p>	<p>باشد. (می باشد)</p>																														
<p>عمومی قرارداد بند 1 ماده 13 شرایط</p>	<p>مطابق است (2) اقران دیگر (0) اقبالی (1) کارمندان قراردادی () اقبالی در هر رویداد 4- مری یا خساره به کارمندان: جامه و تجهیزات () اقبالی 3- برای زیان یا خساره به مالکیت مرتبط به قرارداد اما به استناد امور ساختمان، تأسیسات، مواد 2- برای زیان یا خساره به تجهیزات توسط تعمیراتی آن (تجهیزات مربوطه) بروداجه میشود. 1- برای امور ساختمانی، تأسیسات، و مواد () اقبالی (تجهیزات و مصالح می باشد) مصالح حد اول تیمه و مصالح قابل حذف طور ذیل متناهی (تجهیزات تیمه از جانب و مکتوبیت دار طلبان</p>																														
<p>عمومی قرارداد بند 1 ماده 9 شرایط</p>	<table border="1"> <thead> <tr> <th data-bbox="1218 1144 1392 1227">سرویس</th> <th data-bbox="1052 1144 1218 1227">3</th> <th data-bbox="885 1144 1052 1227">1</th> <th data-bbox="719 1144 885 1227">اساسی</th> <th data-bbox="553 1144 719 1227">انجمن سرویس</th> <th data-bbox="387 1144 553 1227">3</th> </tr> </thead> <tbody> <tr> <td data-bbox="1218 1227 1392 1355">انجمن</td> <td data-bbox="1052 1227 1218 1355">3</td> <td data-bbox="885 1227 1052 1355">1</td> <td data-bbox="719 1227 885 1355">اساسی</td> <td data-bbox="553 1227 719 1355">انجمن ساحه</td> <td data-bbox="387 1227 553 1355">3</td> </tr> <tr> <td data-bbox="1218 1355 1392 1581">سول / آتاری</td> <td data-bbox="1052 1355 1218 1581">5</td> <td data-bbox="885 1355 1052 1581">1</td> <td data-bbox="719 1355 885 1581">اساسی</td> <td data-bbox="553 1355 719 1581">ساحه تطبیقی پروژه امورات ساختمانی در مدیریت پروژه یا امر</td> <td data-bbox="387 1355 553 1581">1</td> </tr> <tr> <td data-bbox="1218 1581 1392 1709">رتبه تحصیلی</td> <td data-bbox="1052 1581 1218 1709">درجه عمومی</td> <td data-bbox="885 1581 1052 1709">تعداد</td> <td data-bbox="719 1581 885 1709">درجه تحصیل</td> <td data-bbox="553 1581 719 1709">نام نیست</td> <td data-bbox="387 1581 553 1709">شمار</td> </tr> <tr> <td data-bbox="1218 1709 1392 1899">در</td> <td data-bbox="1052 1709 1218 1899">سال (سال) در</td> <td data-bbox="885 1709 1052 1899"></td> <td data-bbox="719 1709 885 1899"></td> <td data-bbox="553 1709 719 1899"></td> <td data-bbox="387 1709 553 1899"></td> </tr> </tbody> </table> <p>ساحه انجام می دهد تا حد اول سال سه مدت برای مدت اول سال سه مدت برای مدت اول سال سه مدت انجام می دهد تا حد اول سال سه مدت برای مدت اول سال سه مدت انجام می دهد تا حد اول سال سه مدت برای مدت اول سال سه مدت</p>	سرویس	3	1	اساسی	انجمن سرویس	3	انجمن	3	1	اساسی	انجمن ساحه	3	سول / آتاری	5	1	اساسی	ساحه تطبیقی پروژه امورات ساختمانی در مدیریت پروژه یا امر	1	رتبه تحصیلی	درجه عمومی	تعداد	درجه تحصیل	نام نیست	شمار	در	سال (سال) در				
سرویس	3	1	اساسی	انجمن سرویس	3																										
انجمن	3	1	اساسی	انجمن ساحه	3																										
سول / آتاری	5	1	اساسی	ساحه تطبیقی پروژه امورات ساختمانی در مدیریت پروژه یا امر	1																										
رتبه تحصیلی	درجه عمومی	تعداد	درجه تحصیل	نام نیست	شمار																										
در	سال (سال) در																														

شرطنامه معیاری تدارکات امور ساختمانی کوچک - اداره تدارکات ملی

<p>تاریخ تسلیمی ساحه بعد از اخذ مکتوب آغاز کار توسط ریاست فرمایش دهنده مربوطه می باشد.</p>	<p>بند 1 بند 21 شرایط عمومی قرارداد</p>
<p>نهادیکه از روش حکمیت آن استفاده میگردد {مرکز حل و فصل منازعات تجارتي افغانستان} میباشند. محل حکمیت جمهوری اسلامی افغانستان می باشد. در صورتیکه قراردادی خارجی باشد، حکمیت باید در محل بیطرف (نه در افغانستان و نه در کشور قراردادی) صورت میگیرد.</p>	<p>ماده 62 شرایط عمومی قرارداد</p>
<p>ب. کنترل زمان</p>	
<p>قراردادی پلان کاری امورشاختمانی برای هر لات را در جریان 10 روز از تاریخ دریافت نامه قبولی آفر جهت تأیید، ارائه مینماید.</p>	<p>بند 1 ماده 25 شرایط عمومی قرارداد</p>
<p>میعاد میان تجدید برنامه کاری امور ساختمان 30 روز میباشند.</p>	<p>بند 3 ماده 25 شرایط عمومی قرارداد</p>
<p>در صورت که برنامه کاری امور ساختمان ناوقت ارائه گردد، الی ارایه پلان کاری تجدید شده پرداخت مبلغ 100,000 افغانی معطل قرار می گیرد.</p>	
<p>تمدید معیاد قرارداد: هرگاه قرارداد در معیاد از قبل تعیین شده تکمیل شده نتواند و قراردادی در قبال تأخیر معیاد قرارداد مسؤل نباشد، مدیر پروژه می تواند قبل از ختم معیاد قرارداد با ذکر دلایل موجه تمدید معیاد قرارداد را برای مدت مشخص آن پیشنهاد نماید. هر نوع تمدید معیاد قرارداد قبل از ختم معیاد قرارداد که در توافقنامه قرارداد ذکر شده مطابق به طرزالعمل تدارکات صورت میگیرد. تمدید معیاد بعد از ختم قرارداد قابل اجرا نیست. تمدید معیاد قراردادی قبل از ختم قرارداد توسط جانبین قرارداد (اداره و قراردادی) بصورت کتبی امضا گردد.</p>	<p>بند 1 ماده 26 شرایط عمومی قرارداد</p>
<p>ج. کنترل کیفیت</p>	
<p>قراردادی مکلف است، حسب هدایت کتبی مدیر پروژه آزمایشات و تست های لازم را انجام دهد. مصارف تمام آزمایشات و تست ها (Quality Control Tests) به دوش قراردادی می باشد</p>	<p>بند 1 ماده 32 شرایط عمومی قرارداد</p>

پروژه های اعمار سربند و کانال دوشمعه قریه علی محمد خیل ولسوالی چک و اعمار سربند قلعه مراد خان واقع قلعه مرادخان ولسوالی حصه اول بهسود (ولایت میدان وردک) MAIL/PD/NCB/W/116-01-02/98

1010

شرطنامه معیاری تدارکات امور ساختمانی کوچک - اداره تدارکات ملی

<p>میعاد تصحیح نواقص (28) روز تقویمی بعد از هدایت انجنیر مراقبت کننده می باشد.</p>	<p>بند 1 ماده 33 شرایط عمومی قرارداد</p>
<p>د. کنترل مصرف</p>	
<p>قراردادی مکلف است تا هر نوع تغییرات در احجام کاری را قبل از انجام آن به مدیر پروژه بطور کتبی اطلاع داده و مدیر پروژه را مطلع سازد. در صورت موجودیت اضافه کاری، قبل از انجام آن در ساحه مدیر پروژه مکلف است تا موضوع را با ذکر دلایل موجه به امر اعطا پیشنهاد نموده و تعدیل احجام (اضافه کاری) مطابق به طرزالعمل تدارکات صورت گیرد. بل احجام تجدید شده که شامل (اضافه کاری داخل و یا خارج آفر) باشد همراه با تعدیل قیمت قرارداد توسط طرفین قرارداد (اداره و قراردادی) قبل از انجام کار امضا گردد. تعدیل قرارداد شامل (اضافه کاری، تمدید معیاد) در خلال معیاد قرارداد و قبل از انجام کار صورت گیرد، در غیر آن بعد از انجام کار و یا ختم معیاد قرارداد قابل پرداخت و مجزا نبود و مکلفیت به دوش قراردادی می باشد. مدیر پروژه نمی تواند هیچ نوع تعدیل (افزایش یا کاهش در قیمت قرارداد) به طور خو سرانه اجرا نماید.</p>	<p>بند 1 ماده 37 شرایط عمومی قرارداد</p>
<p>پرداخت های به اساس پیشرفت فیزیکی کار صورت میگیرد. برای انجام پرداخت ها اسناد ذیل نیاز می باشد:</p> <ul style="list-style-type: none"> ▪ صورت حساب (انوائیس) شرکت قراردادی ▪ بل احجام کار از احجام کار انجام شده ▪ اندازه گیری کار انجام شده ▪ راپور تست های کنترل و کیفیت کار (Quality Control Tests) ▪ تصدیق مدیر پروژه از کار انجام شده ▪ تصدیق مراقبت کننده از کار انجام شده 	<p>بند 1 ماده 40 شرایط عمومی قرارداد</p>

شرطنامه معیاری تدارکات امور ساختمانی کوچک - اداره تدارکات ملی

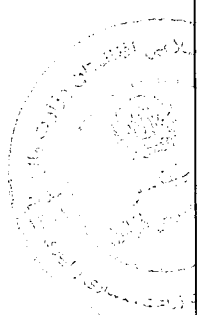
<p>پرداخت ها در پیش پرداخت مجرا می گردد، پرداخت ها به قراردادی در خلال مدت (30) روز بعد از تصدیق صورت حساب ارائه شده توسط اداره صورت می گیرد.</p> <p>1. پرداخت بعد از تکمیل کار نظر به فیصدی بعد از ارائه گزارش از جانب فرمایش گیرنده و تصدیق نماینده وزارت زراعت، آبیاری و مالداری پرداخته میشود.</p> <p>2. پول فرمایش گیرنده در چهار قسط پرداخته میشود که در قسط اول 25 فیصد بعد از 25 فیصد تکمیل کار، در قسط دوم 25 فیصد بعد از 50 فیصد تکمیل کار، در قسط سوم 25 فیصد بعد از 75 فیصد تکمیل کار، و در قسط چهارم 25 فیصد بعد از 100 فیصد تکمیل کار پرداخته میشود.</p> <p>پرداخت های فوق در جریان کار قرار فوق در مقابل گزارشات پیشرفت کار انجام شده بعد از تصدیق مراقبت کننده از جانب فرمایش دهنده صورت میگیرد.</p>	<p>بند 1 ماده 41 شرایط عمومی قرارداد</p>
<p>قرارداد مطابق ماده 47 شرایط عمومی قرارداد قابل تعدیل نیست" و معلومات ذیل در مورد ضرایب "قابل تطبیق نیست"</p> <p>ضرایب تعدیل قیم قرار ذیل میباشد:</p> <p>برای واحد پول افغانی:</p> <p>ضریب A: فیصدی عنصر غیر قابل تعدیل {رقم به ارقام و حروف درج گردد} میباشد.</p> <p>ضریب B: فیصدی عنصر قابل تعدیل {رقم به ارقام و حروف درج گردد} میباشد.</p> <p>به واحد پول { واحد پولی درج گردد}:</p> <p>ضریب A: فیصدی عنصر غیر قابل تعدیل {رقم به ارقام و حروف درج گردد} میباشد.</p> <p>ضریب B: فیصدی عنصر قابل تعدیل {رقم به ارقام و حروف درج گردد} میباشد.</p> <p>شاخص 1 به واحد پول افغانی {شاخص درج گردد} می باشد.</p> <p>شاخص 1 به واحد پولی بین المللی مشخص شده {شاخص درج گردد} می باشد.</p> <p>{این شاخص ها توسط قراردادی پیشنهاد و از جانب اداره تأیید میگردد}</p> <p>شاخص 1 اسعار به استثنای واحد پول افغانی اسعار مشخص شده بین المللی {شاخص درج گردد} میباشد.</p> <p>{این شاخص ها توسط قراردادی پیشنهاد و از جانب اداره تأیید میگردد}</p>	<p>بند 1 ماده 45 شرایط عمومی قرارداد</p> 
<p>فیصدی تناسب پرداخت های تامينات 10٪ ده فیصد میباشد.</p> <p>تامينات، بعد از تکمیل کامل قرارداد از جانب قراردادی یا ختم میعاد گزینی، وراثتی و رفع نواقص و صدور تصدیق نامه ختم قرارداد از جانب اداره به قراردادی مسترد می گردد</p>	<p>بند 2 ماده 46 شرایط عمومی قرارداد</p>

پروژه های اعمار سربند و کنال دوشمعه قریه علی محمد خیل ولسوالی چک و اعمار سربند قلعه مراد خان واقع قلعه مرادخان ولسوالی حصه اول بهسود (ولایت میدان وردک) MAIL/PD/NCB/W/116-01-02/98

شرطنامه معیاری تدارکات امور ساختمانی کوچک - اداره تدارکات ملی

<p>در صورت عدم ارائه نقشه ها و یا رهنمود های عملیاتی و مراقبت به تاریخ مشخص شده بند 1 ماده 58 شرایط عمومی قرارداد، مبلغ (50000) از پرداخت اخیر قراردادی کسر می نماید</p>	<p>بند 2 ماده 56 شرایط عمومی قرارداد</p>
<p>حد اکثر تاخیر 100 صد روز میباشد. تعداد روز ها باید در مطابقت به بند 1 ماده 49 جریمه تأخیر شرایط خاص قرارداد می باشد.</p>	<p>جز 6 بند 2 ماده 57 شرایط عمومی قرارداد</p>
<p>فیصدی قابل تطبیق به ارزش کار امور ساختمان تکمیل نشده که بیانگر مصارف اضافی به اداره جهت تکمیل کار امور ساختمانی مطابق بند 2 حکم 109 طرز العمل تدارکات: اداره تدارکاتی، کار باقیمانده را طی مراحل پروسه جدید در میعاد اعتبار قرارداد اولی فراهم و تفاوت قیمت آنرا از قراردادی اولی به عنوان جبران خساره حصول می نماید.</p>	<p>بند 1 ماده 59 شرایط عمومی قرارداد</p>



میتواند به صورت کلی در مورد این موضوع توضیح دهد.

این امر به معنی آنست که در صورتی که در مورد این موضوع توضیح دهد، میتواند به صورت کلی در مورد این موضوع توضیح دهد. این امر به معنی آنست که در صورتی که در مورد این موضوع توضیح دهد، میتواند به صورت کلی در مورد این موضوع توضیح دهد.

اهداف و کسب مهارت های مورد نیاز

هدف از این دوره آموزشی، آشنایی با مبانی و اصول مدیریت است. در این دوره، شرکت کنندگان با مفاهیم اساسی مدیریت آشنا خواهند شد و قادر خواهند بود تا در محیط های کاری مختلف، اصول مدیریت را به کار ببرند. این دوره برای مدیران و سرپرستان سازمان ها و شرکت ها بسیار مفید خواهد بود.

این دوره آموزشی شامل مباحثی نظیر: مبانی مدیریت، سبک های مدیریت، تصمیم گیری، برنامه ریزی، کنترل و ارزیابی عملکرد است. در پایان دوره، شرکت کنندگان باید بتوانند اصول مدیریت را در محیط های کاری خود به کار ببرند.

این دوره آموزشی برای مدیران و سرپرستان سازمان ها و شرکت ها بسیار مفید خواهد بود. در این دوره، شرکت کنندگان با مفاهیم اساسی مدیریت آشنا خواهند شد و قادر خواهند بود تا در محیط های کاری مختلف، اصول مدیریت را به کار ببرند.

این امر

به معنی آنست که در صورتی که در مورد این موضوع توضیح دهد، میتواند به صورت کلی در مورد این موضوع توضیح دهد.

موضوعات آموزشی

موضوعات آموزشی و سبک های مدیریت

قسمت ششم: مشخصات و شرایط اجراء

قسمت هفتم نقشه ها

ضم میباشد

<p>یادداشت ها و نقشه ها</p> <p>نقشه های واقعی بشمول پلان ساحه به این بخش یا در دوسه جداگانه ضمیمه شود.</p> <p>نقشه ها دارای تاریخ، شماره و شماره تجدید شده میباشد.</p>
--



Handwritten signature or mark.

قسمت هشتم بل احجام کار^{۱۷}

یادداشت ها در مورد بل احجام کار

ضم میباید

این یادداشت صرف معلومات برای ترتیب بل احجام کار به اداره بوده و در اسناد نهایی شامل نمیگردد.

اهداف

اهداف بل احجام کار عبارت اند از:

- 1- ارائه معلومات کافی مقدار امور ساختمان قابل اجرا که سبب تهیه آفر بشکل متمر و درست از جانب داوطلب میگردد؛
- 2- ارائه بل احجام کار قیمت گذاری شده جهت ارزیابی امور ساختمان اجرا شده در صورت عقد قرارداد.

برای بدست آوردن اهداف فوق، امور ساختمان به شکل افلام در بل احجام کار با جزئیات کافی ارائه میگردد. همچنان امور ساختمان با تفکیک بخش ها یا امور ساختمان با ماهیت مشابه که در ساحات مختلف، شرایط مختلف انجام و سبب بررسی مصارف از جهات مختلف میگردد، صورت گیرد.

با در نظر داشت نیاز فوق، طرح و محتوای بل احجام کار باید تا حد ممکن ساده و خلاصه باشد.

جدول مزد کار

جدول کار روزانه صرف زمانی شامل میگردد که احتمال امور ساختمان پیش بینی نشده بیرون از بل احجام کار بیشتر باشد. جهت بررسی واقعی بودن نرخ ارائه شده داوطلب در بل احجام کار، جدول کار روزانه مرکب از موارد ذیل میباشد:

- 1- لست بخش های مختلف نیروی کار، مواد و تاسیسات امور ساختمان که به آن روز کار نرخ داده شده یا قیمت ها درج میگردد، با بیانیه شرایط پرداخت امور ساختمان به قراردادی
- 2- مقدار اسمی برای هر قلم کار روزانه که از جانب هر داوطلب به نرخ کار روزانه قیمت گذاری میگردد.

مبالغ احتمالی

یک مبلغ احتمالی عمومی برای شرایط احتمالی فزیکتی (افزایش مقدار) در بل احجام کار شامل میگردد.

همچنان هزینه احتمالی برای افزایش ممکن قیمت منحیث مبلغ احتمالی در بل احجام کار قیمت گذاری شده ارائه میگردد.

شامل نمودن مبلغ احتمالی سبب تسهیل تصویب بودجه و جلوگیری از درخواست دورانی برای نیاز های آینده میگردد.

در صورت استفاده مبلغ احتمالی (Contingency Allowance) روش استفاده و مقام با صلاحیت منظور کننده آن که معمولاً مدیر پروژه میباشد، در شرایط خاص قرارداد ذکر میگردد.

^{۱۷} زیر قرارداد های بالمقطع، بل احجام کار صرف جهت ارائه معلومات بوده و الزام آور نمیباشد. برای معلومات ترتیب میشود و وابسته به قرارداد نیست. جدول فعالیت ها توسط داوطلب تهیه گردیده و اسناد مربوط به قرارداد میباشد.

پروژه های اعمار سریند و کانال دوشمعه قریه علی محمد خیل ولسوالی چک و اعمار سریند قلعه مراد خان واقع قلعه مرادخان ولسوالی حصه اول بهسود (ولایت میدان وردک) MAIL/PD/NCB/W/116-01-02/98

تصحیح اشتباهات محاسبوی

هرگاه اشتباه محاسبوی توسط داوطلب در قیمت فی واحد یا قیمت مجموعی صورت گرفته باشد، داوطلب می تواند قبل از تسلیمی آفر آنرا تصحیح و هر تصحیح توسط شخص با صلاحیت که آفر را امضا نموده، امضا گردد. بل احجام کار توام با بیانیه ذکر مقدار مجموعی اصلاحات وارده در بل احجام کار قیمت گذاری شده، ارائه میگردد.

اداره یادداشت ذیل را در هر بل احجام کار ذکر می نماید:

این بل احجام کار در برگزیده {شماره به ارقام و حروف درج گردد} اصلاحات محاسبوی بوده و توسط شخص با صلاحیت که آفر را امضا نموده، امضا گردیده است.

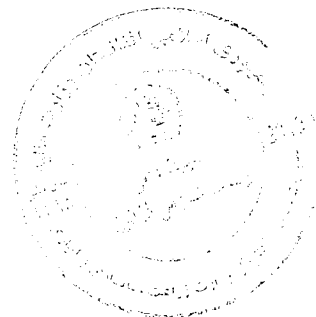

MAIL/PD/NCB/W/116-01-02/98 (ولایت میدگان ورنک) اول حصہ ایچ ای پروژہ ہاے اصمار سربند و کانال دوشمعه قریہ علی محمد خیل ولسوالی چکی و اصمار سربند سرقہ قلعہ مراد خان واقع قلعہ مرادخان

پیشہ و پستی اجراء و ترمیمی کاروں کے لیے نوٹیفکیشن کے ذریعہ ایکسپریس ٹینڈر ڈاؤن لوڈ کیا گیا ہے۔ اگر کوئی ترمیمی کاروں کے لیے نوٹیفکیشن کے ذریعہ ایکسپریس ٹینڈر ڈاؤن لوڈ کیا گیا ہے۔

- 09/160 کوچه اجتماعی ساآجتماعی امور فورمہ ہا
- 08/180 کوچه اجتماعی ساآجتماعی امور فورمہ ہا
- 07/070 کوچه اجتماعی ساآجتماعی امور فورمہ ہا
- 06/060 کوچه اجتماعی ساآجتماعی امور فورمہ ہا
- 05/050 کوچه اجتماعی ساآجتماعی امور فورمہ ہا
- عنوان فورمہ ہا

قسمت ہم - فورمہ ہاے قراقرام و ترمیمی

شرط نامہ معاملہ تدارکات تدارکات تدارکات ملی - انوارہ تدارکات ملی

تضمین آفر: تضمین بانکی
فرم شماره امور ساختمان کوچک/05

بانک: {نام و آدرس بانک درج گردد}

ذینفع: {نام و آدرس اداره درج گردد}

تاریخ: {روز، ماه و سال تسلیمی آفر درج گردد}

شماره تضمین بانکی آفر {شماره درج گردد}

اطلاع یافتیم که {نام مکمل داوطلب درج گردد}، منبع به نام "داوطلب" آفر خود که به تاریخ {تاریخ درج گردد} برای اجرای {نام قرارداد درج گردد} تحت اعلان تدارکات شماره {شماره اعلان تدارکات درج گردد} به شما ارائه نموده است.

برعلاوه می دانیم که مطابق شرایط شما، آفر باید همراه با تضمین آفر ارائه گردد.

بر اساس درخواست داوطلب، ما {نام بانک درج گردد} بدینوسیله به صورت قطعی تعهد میسپاریم که بدون تعلل، مبلغ مجموعی {مبلغ به حروف و ارقام درج گردد} را بعد از دریافت اولین تقاضای تحریری شما در صورت که داوطلب مرتکب اعمال ذیل گردیده باشد، بپردازیم:

- (1) تغییر یا انصراف از آفر در میعاد اعتبار آفر و بعد از انقضای مدت معینه تسلیمی آفر؛
 - (2) انکار داوطلب از پذیرش تصحیح اشتباهات حساسی در جدول قیمت های ارائه شده در آفر؛
 - (3) اجتناب از عقد قرارداد، مطابق مندرجات شرطنامه و مطالبه پیشنهاد از طرف داوطلب برنده؛
 - (4) فراهم نکردن تضمین اجرای قرارداد مطابق مندرجات شرطنامه از طرف داوطلب برنده؛
 - (5) در صورت محرومیت داوطلب به دلیل تخطی در این داوطلبی مطابق حکم ماده چهل و نهم این قانون.
- این ضمانت در حالات ذیل فاقد اعتبار خواهد شد:

(6) در صورتیکه داوطلب برنده باشد به محض دریافت کاپی های قرارداد امضا شده توسط داوطلب و فراهم سازی تضمین

اجرا طبق دستورالعمل برای داوطلبان؛ یا

(7) در صورتیکه داوطلب برنده نباشد، به محض (1) امضای قرارداد با داوطلب برنده؛ یا (2) 28 روز بعد از ختم میعاد اعتبار آفر به شمول میعاد تمدید مدت اعتبار آفر {تاریخ ختم آفر درج گردد}

در نتیجه، هرگونه تقاضا برای پرداخت تحت این تضمین باید توسط ما قبل از میعاد فوق دریافت شده باشد.

این تضمین تابع مقرره منتشره شماره 785 اطاق تجارت بین المللی میباشد.

امضا: {امضای مسئول مربوط درج گردد}

مهر: {مهر درج گردد}

پروژه های اعمار سربند و کانال دوشمعه قریه علی محمد خیل ولسوالی چک و اعمار سربند قلعه مراد خان واقع قلعه مرادخان ولسوالی حصه اول بهسود (ولایت میدان وردک) MAIL/PD/NCB/W/116-01-02/98

اظهار نامه تضمین آفر
فورمه امور ساختمان کوچک/06

شماره اعلان تدارکات: {شماره اعلان تدارکات درج گردد}
شماره شرطنامه داوطلبی: {شماره داوطلبی درج گردد}
شماره آفر بدیل: {در صورتیکه این آفر بدیل باشد، شماره تشخیصیه آن درج گردد}
تاریخ: {روز، ماه و سال تسلیمی آفر درج گردد}

به: {نام مکمل اداره درج گردد}

ما اشخاصیکه در زیر امضا نمودیم، اظهار مینمائیم که:

ما میدانیم که، طبق شرایط شما، آفر باید همراه با اظهارنامه تضمین آفر ارائه گردد.

ما می پذیریم که در صورت نقض وجایب مان تحت شرایط آفر ما از عقد قرارداد با اداره برای مدت {تعداد سال درج گردد} سر از {تاریخ درج گردد} محروم گردیم. وجایب داوطلب تحت این آفر شامل موارد ذیل می باشد:

- 1- ارائه معلومات نادرست در مورد اهلیت داوطلب؛
- 2- تغییر یا انصراف در میعاد اعتبار آفر و بعد از انقضای مدت معینه تسلیمی آفر؛
- 3- انکار داوطلب از پذیرش تصحیح اشتباهات حساسی در جدول قیمت های ارائه شده در آفر؛
- 4- اجتناب از عقد قرارداد، مطابق مندرجات شرطنامه و مطالبه پیشنهاد از طرف داوطلب برنده؛
- 5- فراهم نکردن تضمین اجرای قرارداد مطابق مندرجات شرطنامه از طرف داوطلب برنده.

این اظهار نامه تضمین آفر در صورت برنده شدن ما و تسلیمی تضمین اجرای قرارداد و امضای قرار داد با داوطلب برنده و یا 28 روز بعد از ختم میعاد اعتبار آفر مان فاقد اعتبار می گردد.

امضا: {امضای شخصی که صلاحیت امضای این اظهار نامه را دارد}

دارای صلاحیت امضای این اظهار نامه از طرف: {نام داوطلب درج گردد}

تاریخ: {روز، ماه و سال درج گردد}

مهر: {مهر گردد}

{یادداشت: در صورت شرکت مشترک، این اظهار نامه تضمین آفر باید به نام تمام شرکا آفر را ارائه گردد}

تضمین اجرا بانکی (غیر مشروط)

فرمه امور ساختمان کوچک/07

بانک: {نام و آدرس بانک درج گردد}

ذینفع: {نام و آدرس اداره درج گردد}

تاریخ: {روز، ماه و سال تسلیمی آفر درج گردد}

شماره تضمین بانکی آفر {شماره درج گردد}

{به اساس درخواست داوطلب برنده، بانک این فرمه را مطابق رهنمود ارائه شده خانه پری می نماید}

اطلاع حاصل نمودیم که {نام مکمل قراردادی درج گردد}، که منبع بنام "قراردادی" یاد می شود، قرارداد شماره {شماره قرارداد درج گردد} مؤرخ {روز، ماه و سال درج گردد} را که منبع بنام قرارداد یاد می شود با اداره محترم شما بمنظور انجام {نام قرارداد و توضیح مختصر امور ساختمانی درج گردد} عقد می نماید.

علاوه بر آن، ما میدانیم که طبق شرایط این قرارداد، تضمین اجراء نیز لازم می باشد.

به درخواست قراردادی، ما تعهد می نمائیم که بدون چون و چرا مبلغ {مبلغ^{۱۸} به حروف و ارقام درج گردد} را بمجرد دریافت اولین تقاضای کتبی شما که نشان دهنده تخطی قراردادی از شرایط مندرج قرارداد باشد، بدون ارائه دلایل و زمینه های ارسال تقاضا از جانب شما، بپردازیم.

این تضمین (28) روز بعد از تسلیمی تصدیقنامه تسلیمی امور ساختمان به ما یا الی تاریخ {روز، ماه و سال^{۱۹} درج گردد} هر کدام که اول صورت گیرد، اعتبار دارد. و هر نوع تقاضا برای پرداخت مطابق این تضمین باید قبل از تاریخ متذکره به دفتر بانک تسلیم داده شود.

این تضمین تابع مقرره منتشره شماره 785 اطاق تجارت بین المللی، به استثنای فقره 2 ماده 20 (الف) آن میباشد.

{امضاء، نام و وظیفه نماینده با صلاحیت بانک و اکمال کننده درج گردد}

{مهر بانک}

{مهر اکمال کننده}

¹⁸ تضمین کننده (بانک) مبلغ که بیانگر فیصدی قیمت قرارداد را که به اسعار قرارداد یا قابل تبادل قابل قبول اداره، تبدیل شده درج مینماید.
¹⁹ این تاریخ (28) روز بعد از تاریخ تخمینی تکمیل میباشد. اداره توجه باید داشت که در موقع تمدید معیاد تکمیل امور ساختمان، تمدید این تضمین را از بانک بصورت کتبی قبل از ختم اعتبار تضمین اجراء درخواست نماید. جهت تهیه این تضمین، اداره یادداشت زیر را در قسمت آخر پاراگراف این فرمه درج مینماید: "تضمین کننده (بانک) به یک تمدید زمان برای مدت (6) ماه یا (1) سال در مقابل درخواست کتبی اداره قبل از ختم اعتبار تضمین، موافقه مینماید".

تضمین پیش پرداخت: تضمین بانکی

فرم شماره امور ساختمان کوچک/08

{ به اساس درخواست داوطلب برنده، بانک این فرم را مطابق رهنمود ارائه شده خانه پری می نماید }

بانک: { نام و آدرس بانک درج گردد }

ذینفع: { نام و آدرس اداره درج گردد }

تاریخ: { روز، ماه و سال تسلیمی آفر درج گردد }

شماره تضمین بانکی آفر { شماره درج گردد }

ما { نام قانونی و آدرس بانک درج گردد } اطلاع حاصل نمودیم که { نام و آدرس قراردادی درج گردد }، که منبع بنام "قراردادی" یاد می شود، قرارداد شماره { شماره قرارداد درج گردد } مؤرخ { روز، ماه و سال درج گردد } را که منبع بنام قرارداد یاد می شود با اداره محترم شما بمنظور اجرای امور ساختمان { نام قرارداد توضیح مختصر امور ساختمان درج گردد } عقد نماید.

علاوه بر آن، ما میدانیم که طبق شرایط این قرارداد، پیش پرداخت در مقابل تضمین پیش پرداخت صورت میگیرد.

به درخواست قراردادی، تعهد می نمایم که بدون چون و چرا مبلغ { مبلغ به حروف و ارقام درج گردد } را بمجرد دریافت اولین تقاضای کتبی شما که نشان دهنده تخطی قراردادی ناشی از استفاده پیش پرداخت برای اهداف غیر از مصارف تجهیز صورت گرفته باشد، به شما بپردازیم.

این یک شرطی است برای تهیه هر نوع مطالبه و پرداخت تحت این ضمانت طوریکه پیش پرداخت متذکره فوق باید توسط قراردادی به حساب نمبرش دریافت شده باشد { شماره و محل حساب درج گردد }

مبلغ این تضمین بصورت تدریجی به اندازه باز پرداخت پیش پرداخت توسط قراردادی که در کاپی بیانیه موقت یا تصدیقنامه پرداخت از آن تذکر و به ما ارائه گردیده، کم میگردد. این تضمین بمجرد دریافت کاپی تصدیقنامه پرداخت که بیانگر اینکه (80) فیصد قیمت قرارداد برای پرداخت تصدیق گردیده، یا به تاریخ { روز، ماه و سال } درج گردد، فاقد اعتبار میگردد.

این تضمین تابع مقرره منتشره شماره 785 اطاق تجارت بین المللی، میباشد.

{ امضا نماینده با صلاحیت اخذ گردد }

{ مهر بانک }

²⁰ { این تاریخ (28) روز بعد از تاریخ تخمینی تکمیل میباشد. اداره توجه باید داشت که در موقع تمدید میعاد تکمیل امور ساختمان، تمدید این تضمین را از بانک بصورت کتبی قبل از ختم اعتبار تضمین اجرا درخواست نماید. جهت تهیه این تضمین، اداره یادداشت زیر را در قسمت آخر پاراگراف این فرم درج مینماید: "تضمین کننده (بانک) به یک تمدید زمان برای مدت که نباید بیشتر از (6) ماه یا (1) سال در مقابل درخواست کتبی اداره قبل از ختم اعتبار تضمین، موافقه مینماید" }

فورمه موافقتنامه قرارداد

فورمه امور ساختمانی کوچک/09

در این موافقتنامه قرارداد هرگونه تصحیح یا تعدیل از اثر اصلاح اشتباهات محاسبوی مطابق ماده 28 دستور العمل برای داوطلبان، تعدیل قیمت در جریان پروسه ارزیابی مطابق بند 3 ماده 16 دستور العمل برای داوطلبان، انتخاب آفر بدیل مطابق ماده 18 دستور العمل برای داوطلبان، انحرافات قابل قبول مطابق ماده 27 دستور العمل برای داوطلبان، یا تغییرات دیگری موافقه شده دوطرف مجاز در شرایط عمومی قرارداد چون تغییر کارمندان کلیدی، قراردادی های فرعی، جدول بندی، و امثال آن شامل می باشد.

این موافقتنامه به تاریخ {سال، ماه و روز درج گردد} میان {نام و آدرس اداره درج گردد} و {نام و آدرس داوطلب برنده درج گردد} عقد گردیده است.

اداره آفر داوطلب برنده را جهت اجرا، تکمیل و رفع هرگونه نواقص ناشی از اجراات در قرارداد {نام و نمبر تشخیصیه قرارداد درج گردد} پذیرفته و قراردادی قرارداد متذکره را اجرا می نماید.

این موافقتنامه موارد ذیل را در بر می گیرد:

1. کلمات و اصطلاحات شامل این موافقتنامه عین معنی را افاده می نمایند که بترتیب در شرایط قرارداد به آن نسبت داده می شوند، آنها تشکیل دهنده و بخشی از این موافقتنامه تلقی میگردند.
2. قراردادی در مقابل پرداخت اداره تعهد می نماید که قرارداد امور ساختمان را اجرا، تکمیل و هرگونه نواقص را مطابق شرایط این قرارداد رفع می نماید.
3. اداره نیز تعهد می نماید که قیمت قرارداد یا دیگر مبلغ قابل پرداخت تحت شرایط این قرارداد را در مقابل اجرا، تکمیل، و رفع نواقص امور ساختمان در زمان و شیوه مشخص شده در این قرارداد پرداخت نماید.
4. طرف های شاهد که سبب تشکیل این موافقتنامه گردیده اند:

مهر در حضور {خانه پری گردد}

امضا، مهر، و تسلیم گردید {خانه پری گردد}

در حضور {خانه پری گردد}

امضا الزام آور اداره: {امضا توسط نماینده با صلاحیت اداره}

امضا الزام آور قراردادی: {امضا توسط نماینده با صلاحیت قراردادی}

1012

فورمه معیاری برای دعوتنامه داوطلبی

دعوت به داوطلبی

جمهوری اسلامی افغانستان

وزارت زراعت، آبیاری و مالداري

نام پروژه: پروژه های اعمار سربند و کانال دوشمعه قریه علی محمد خیل ولسوالی چک و اعمار سربند قلعه مراد خان واقع قلعه مرادخان ولسوالی حصه اول بهسود (ولایت میدان وردک)
کود نمبر: MAIL/PD/NCB/W/116-01-02-98

1. این دعوتنامه برای داوطلبی به تعقیب پلان عمومی تدارکاتی سالانه توسط ریاست تهیه و تدارکات برای سال 1397 ترتیب شده است.

2. ریاست تهیه و تدارکات از تمام داوطلبان دارای اهلیت و واجد شرایط دعوت بعمل می آورد تا آفرهای سربسته خویش را برای پروژه های اعمار سربند و کانال دوشمعه قریه علی محمد خیل ولسوالی چک و اعمار سربند قلعه مراد خان واقع قلعه مرادخان ولسوالی حصه اول بهسود (ولایت میدان وردک) ارائه نمایند.
میعاد تحویل و تکمیل امور ساختمانی:

لات	نام پروژه	میعاد تکمیلی کار
لات: 1	اعمار سربند و کانال دوشمعه قریه علی محمدخیل ولسوالی چک ولایت میدان وردک	شش ماه تقویمی
لات: 2	اعمار سربند قلعه مرادخان واقع قریه مرادخان ولسوالی حصه اول بهسود ولایت میدان وردک	شش ماه تقویمی

میباشد.

3. پروسه داوطلبی از طریق داوطلبی باز ملی طبق قانون تدارکات عامه و متحد المالها و برای تمام داوطلبان از منابع و کشور های واجد شرایط طوریکه در شرطنامه تعریف شده است، راه اندازی خواهد شد.

4. داوطلبان علاقمند واجد شرایط میتوانند معلومات بیشتر را از میر محمد مونس "حسینی" شماره تلفون 0782024444 ، ایمیل Monis.hossaini@mail.gov.af : و برای دریافت شرطنامه به امریت امور ساختمانی ریاست تهیه و تدارکات، وزارت زراعت، آبیاری و مالداري مراجعه نمایند.

5. شرایط اهلیت شامل (به قسمت های ذکر شده در شرایط برای داوطلبان، مراجعه گردد). یک حد ترجیح برای قرارداد ها و شرکت های مشترک قابل اجراء نخواهد بود.

6. یک مجموعه مکمل شرطنامه به دري توسط داوطلبان با ارائه یک درخواست تحریری همراهی جواز شرکت به آدرس ریاست تهیه و تدارکات وزارت زراعت، آبیاری و مالداري.

7. آفرها باید به آدرس نیل به ساعت 9:45 قبل از ظهر به وقت کابل مورخ 22 حوت سال 1397 تحویل داده شود. داوطلبی الکترونیکی مجاز نیست. آفرهای ناوقت رسیده رد خواهند شد. آفرها طور طبیعی در حضور داشت داوطلبان یا نماینده های آنها که خواهان حضور فزیکي تعمیر عقب منابع بشری، منزل دوم، اتاق جلسات، وزارت زراعت، آبیاری و مالداري، جمال مینه کارته سخی، کابل، افغانستان.

پروژه های اعمار سربند و کانال دوشمعه قریه علی محمد خیل ولسوالی چک و اعمار سربند قلعه مراد خان واقع قلعه مرادخان ولسوالی حصه اول بهسود (ولایت میدان وردک) MAIL/PD/NCB/W/116-01-02/98

شرطنامه معیاری تدارکات امور ساختمانی کوچک - اداره تدارکات ملی

10:00 قبل از ظهر به وقت کابل 22 حوت سال 1397 گشوده خواهند شد.
8. تمام آفرها باید همراه با یک تضمین آفر (تضمین بانکی) مبلغ:

مبلغ تضمین آفر (افغانی)	نام پروژه	لات
64,000.00	اعمار سربند و کانال دوشمعه قریه علی محمدخیل ولسوالی چک ولایت میدان وردک	لات:1
40,000.00	اعمار سربند قلعه مرادخان واقع قریه مرادخان ولسوالی حصه اول بهسود ولایت میدان وردک	لات:2

باشد.

9. آدرس به منظور تسلیمی آفر عبارت است ریاست تهیه و تدارکات، وزارت زراعت، آبیاری و مالداري، جمال مینه، چهاراهی کارته سخی، کابل، افغانستان

10. هر نوع معلومات شامل در این دعوت به داوطلبی در صورت تفاوت با احکام دستور العمل برای داوطلبان قسمت 1 شرطنامه جایگزین شده میتواند.



پروژه های اعمار سربند و کانال دوشمعه قریه علی محمد خیل ولسوالی چک و اعمار سربند قلعه مراد خان واقع قلعه مرادخان ولسوالی حصه اول بهسود (ولایت میدان وردک) MAIL/PD/NCB/W/116-01-02/98





Islamic Republic of Afghanistan
Administrative Office of the President
National Procurement Authority

| جستجو

| سئوالها و جوابهای تدارکات

| کمک و راهنمای

| پیوندها

| ارتباط با ما

| داخل شدن به سیستم برای اعضا

| اصلی

English

وضعیت کاربری

Welcome, MNasim.I

L

مسیریابی در وبسایت

صفحه اصلی ابزارهای نهادهای
تدارکاتی

معلومات مدیریتی تدارکات

□ پلان تدارکاتی

□ نظارت تدارکات

معلومات روزمره تدارکات

□ داوطلبی ها

□ ثبت شرکت های قراردادی

□ قراردادهای اعطا شده

□ آرشیو معلومات

□ چت همراهی کارشناس

گزارشات

□ گزارشات پلان تدارکاتی

□ گزارشات نظارت تدارکاتی

□ گزارشات قراردادهای اعطا

□ شده

□ گزارش مقایسه تدارکات

□ تغییر کلمه عبوری

Online Users

داوطلبی ها

در صورتی که حجم فایل برای آپلود از 10MB زیادتز میباشد، شما میتوانید که یک فایل پی دی اف را آپلود کنید که از یوزر تقاضا میکند تا با آوردن یک CD فایلهای مربوطه را از اداره شما تسلیم بگیرد.

Reload	Filter	لطفآ انتخاب کنید...!
		دری
	12706	ID
	تدارکات امور ساختمانی	نوعیت تدارکات
	داوطلبی باز	شیوه تدارکات
	AFG/390676	نمبر بودجه منظور شده
	MAIL/PD/NCB/W/116-01-02/98	شماره قرارداد
	پروژه سرپند و کانال دوشمعه ولسوالی چک وردک و سرپند قلعه مرادخان ولسوالی حصه اول بهسود (ولایت میدان وردک)	تشریح
	22/12/1397	تاریخ اختتام داوطلبی (ضرب العجل)
Uploads/MAIL39/BiddingOpportunities/12706/BidDocuments/BidDocument.pdf/~		اسناد داوطلبی
		توضیح تعدیلات
Uploads/MAIL39/BiddingOpportunities/12706/NoticeOfTender/NoticeOfTender.pdf/~		اعلام داوطلبی
		آرشیو
		English
	پروژه سرپند و کانال دوشمعه ولسوالی چک وردک و سرپند قلعه مرادخان ولسوالی حصه اول بهسود (ولایت میدان وردک)	Description
		Download Info
		Download Info Download Details
		Delete New Edit
		371 370 369 368 367 366 365 364 363 362 ...



دکرهني، اوبولگولوواو مالداري وزارت
وزارت زراعت، آبياري و مالداري

د افغانستان اسلامي جمهوريت
جمهوری اسلامی افغانستان



Islamic Republic of Afghanistan
Ministry of Agriculture, Irrigation and Livestock

رياست تهيه و تداركات

فورم يازديد و منظوري اسناد (شرطنامه) دواطلبي

معلومات عمومي:

سربند و كانال دوشمعه ولسوالي چك وردك و سربند قلعه مرادخان ولسوالي حصه اول بهسود (ولايت ميدان وردك)		عنوان پروژه
MAIL/PD/NCB/W/116-01-02/98		نمبر تشخيصه پروژه
لات ۱: ۶ ماه تقويمي	لات ۲: ۶ ماه تقويمي	معيار پروژه
داوطلبي باز داخلي		میتود تدارکاتی
لات ۲	لات ۱	معیار های ارزیابی
حد اقل متوسط حجم معاملات سالانه قابل تطبيق نمي باشد حداقل تجربه مشابه قابل تطبيق نمي باشد حداقل سرمايه نقدي شرکت ۲۳۵,۰۰۰ افغانی تضمین بانکی آفر ۴۰,۰۰۰ افغانی پرسونل تخنیکي به تعداد سه نفر	حد اقل متوسط حجم معاملات سالانه قابل تطبيق نمي باشد حداقل تجربه مشابه قابل تطبيق نمي باشد حداقل سرمايه نقدي شرکت ۴۵۳,۰۰۰ افغانی تضمین بانکی آفر ۶۴,۰۰۰ افغانی پرسونل تخنیکي به تعداد سه نفر	
		شماره پروژه دريلان تدارکاتی ۹۲ و ۹۳
		تاریخ حصول اسناد تخنیکي ۱۳۹۷/۱۱/۱۴

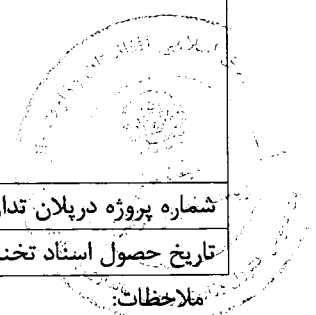

اسناد تخنیکي پروژه متذکره به تاریخ ۱۳۹۷/۱۱/۱۴ به مدیریت ساختمانی ریاست تدارکات مواصلت ورزید و به تاریخ ۱۳۹۷/۱۱/۲۸ در روزنامه هشت صبح، ویبسایت های MAIL و NPA به اعلان سپرده می شود.

ترتیب کننده:

اسم و وظیفه	اداره مربوطه	تاریخ و امضا
مضرب الدین، عضو مسلکی تدارکات امور ساختمان	ریاست تدارکات	

مرور کننده:

اسم و وظیفه	اداره مربوطه	تاریخ و امضا
میر محمد مونس حسینی، آمر تدارکات امور ساختمانی	ریاست تدارکات	

تائید کننده:

اسم	وظیفه	تاریخ و امضا
محمدالله ساحل	رئیس تدارکات	

۱۹۲۵

INVOICING PARTY

Hasht e Sobh Daily newspaper
 H # 1, Street 5, Sherpure
 Kabul Afghanistan

صبح

Invoice recipient

Ministry of Agriculture
 Kabul Afghanistan

Invoice Number : INV-19-049

DATE : 17-Feb-19

Currency :AFN

DETAILED DESCRIPTION	QUANTITY OF SERVICES	Date	Issue	NET AMOUNT	TOTAL
Publishing advertisement -MAIL/PD/NCB/W/116-01 داوطلبانه داوطلبانه 02/98 پروژه داوطلبانه پروژه سریند و کابل نوشته و تسوالی چک ورتک و سریند قلعه مرادخان و تسوالی حصه اول بهسود (و ثابت مینال ورتک)	1	17-Feb-19	3055	4000	4000
TOTAL					4000
				VAT AMOUNT (%)	
				GROSS AMOUNT	AFN 4000

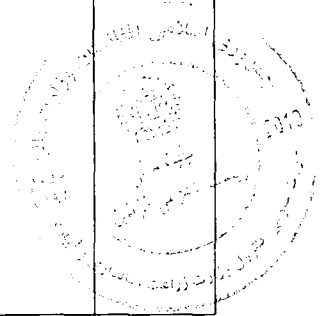
**BANK DETAIL**

Account Name: 8 Sobh Daily
 Account Number/IBAN: ((0510101002047117))
 Account Type:(AFN OR USD) AFN
 Bank Name: Afghanistan International Bank (AIB)
 Bank Address: Mirwais Maidan Branch, Kota e Sangi, Kabul
 Bank Swift Code: AFIBAFKA
 Intermediary Bank: Standard Chartered Bank New York - NY US
 Account Number: ((3582026146001))

Best Regards

(Handwritten signature)

1950



Islamic Republic of Afghanistan
Ministry of Agriculture, Irrigation and Livestock

معينيت مالي و اداري
رياست تهيه و تداركات
آمریت تداركات ساختماني
مديریت عمومي تداركات ساختماني



شماره () تاريخ: / /

به روزنامه محترم هشت صبح!
لطفاً متن ذیل را یکبار از طریق روزنامه خویش به نشر سپرده و پول حق الاشاعه آنرا از دارائی وزارت محاسبه نمائید.

« دعوت به داوطلبی روش باز داخلی »

شماره دعوت به داوطلبی MAIL/PD/NCB/W/116-01-02/98

رياست تهيه و تداركات وزارت زراعت، آبياري و مالداري از تمام داوطلبان واجد شرايط دعوت مينمايد تا در پروسه داوطلبی پروژه سربند و کانال دوشمعه ولسوالي چک وردک و سربند قلعه مرادخان ولسوالي حصه اول بهسود (ولایت میدان وردک) اشتراك نموده شرطنامه مربوطه را در فلش دسک (حافظه) و يا در سي دی (CD) بطور رایگان از آمریت تداركات امور ساختمانی ويا از وب سایت اداره تداركات ملي (www.npa.gov.af) (بدست آورده، آفر های خویش را مطابق شرايط مندرج شرطنامه و طبق قانون و طرز العمل تداركات طور سربسته از تاريخ نشر اعلان الی تاريخ ۲۲ حوت ۱۳۹۷ ساعت ۱۰:۰۰ قبل از ظهر به تعمیر عقب منابع بشري اطاق جلسات ریاست تهيه و تداركاتارايه نمایند، آفر های ناوقت رسیده و انترنی قابل پذیرش نمیشد.

تضمین آفر بصورت تضمین خط بانکی

مبلغ تضمین آفر (افغانی)	لات
64.000.00	۱: لات
40.000.00	۲: لات

وجلسه آفرگشائي بتاريخ معينه ساعت ۱۰:۰۰ قبل از ظهر در اطاق جلسات آفرگشائي ریاست تهيه تداركات تدوير میگردد.

با احترام

محمد الله " ساحل "

رئيس تهيه و تداركات

10/10

Ali Ahmadi <naakbl@gmail.com>

Invitation for Did Advertisement of 7 projects to be published on 28/11/1397

2 messages

Ahad Mohibi <ahad.mohibi@mail.gov.af>

Sat, Feb 16, 2019 at 3:42 PM

To: naakbl@gmail.com

Cc: mukhtar.omaryar@mail.gov.af, monis.hossaini@mail.gov.af, Rashid Yusofi <rashid.yusofi@gmail.com>, qurban.sarvari@mail.gov.af, hameedullah.samim@mail.gov.af

On behalf of Procurement Directorate, Ministry of Agriculture, Irrigation and Livestock

Dear Mr. Ahmadi,

Please find the attached advertisements for the subject cases (7 projects) and publish them with the same contents in 8 AM newspaper.

And kindly confirm the receipt of the email.

Please publish them on 28/11/1397 and ignore the previous email.

Regards,

Abdul Ahad Mohibi

Procurement specialist

Procurement Directorate

Ministry of Agriculture, Irrigation and Livestock(MAIL)

**7 attachments**

بغلان-خنجان و خوست.docx
443K

پکتیا-گردیزو احمدآباد.docx
443K

جوزجان-مرکز-فیض آباد.docx
443K

زابل-شاه جوی.docx
443K

سمنگان-دره صوف و روی دوآب.docx
443K

غور-دولاینه.docx

1948



Islamic Republic of Afghanistan
Ministry of Agriculture, Irrigation

معینیت مالی و اداری
ریاست تهیه و تدارکات

گزارش ارزیابی آفر

و

پیشنهاد برای اعطاء قرارداد

نام پروژه: اعمار سر بند و کانال دو شمعہ ولسوالی چک وردک و سر
بند قلعه مراد خان ولسوالی حصه اول بهسود (ولایت میدان وردک)

MAIL/PD/NCB/W/116-01-02/98: نمبر تشخیصیه

AFG/390676: نمبر تشخیص بودجه

1398: سال

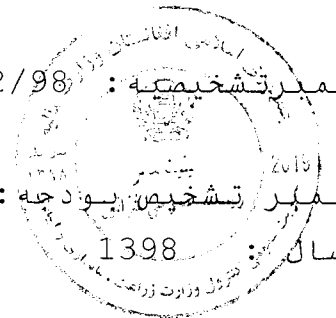

فورم معیاری خلاصه معلومات داوطلبی

فورم (د - 2)

معلومات عمومی پروژه	
اسم پروژه	اعمار سر بند و کانال دو شمعہ ولسوالی چک وردک ولایت میدان وردک لات اول
شماره داوطلبی	MAIL/PD/NCB/W/116-01/98
نوعیت تدارکات	ساختمان
قیمت تخمینی	لات اول -2,050,759.00- افغانی
روش تدارکات	داوطلبی بازداخلي
نوع قرارداد	بالمقطع
نوع و کود بودجه	AFG/390676
ارزیابی قبلی اهلیت(در صورتیکه انجام یافته باشد)	
تاریخ اعلان	ارزیابی قبلی انجام نیافته
تعداد داوطلبان ارزیابی شده	نخیر
تعداد داوطلبان موفق	نخیر
اعلان و آفر گشایی	
تاریخ و مدت اعلان	از تاریخ 1397/11/28 الی تاریخ 1397/12/22 به مدت (25) روز
نام نشریه ها داخلی و بین المللی (در صورت لزوم) که اعلان در آنها نشر گزیده	افغان اعلانات (هشت صبح)، ویب سایت وزارت زراعت، ویب سایت تدارکات ملی و رادیو
تاریخ جلسه قبل از داوطلبی (در صورت لزوم)	نخیر
تاریخ و زمان ضرب الاجل تسلیمی آفر ها	1397/12/22 ساعت 09:45 قبل از ظهر
تمدید میعاد ضرب الاجل تسلیمی آفر ها (در صورت لزوم)	ندارد
تخلیفات آفر های دریافت شده	یازده آفر
تعداد آفر های باز شده	یازده آفر
تعداد آفر های مسترد شده	ندارد
ارزیابی آفرها	
تاریخ آغاز ارزیابی	1397/12/23
تاریخ ختم ارزیابی	
تعداد آفر های غیر جوابگو	ندارد
نام داوطلب برنده	شرکت ساختمانی ژرف کار افغان
قیمت آفر داوطلب برنده	1,537,905.60 - افغانی

یادداشت: از این فورم در مرحله ارزیابی استفاده میگردد.

فورمه هاي معياري ارزيابي آفر

پوشش معياري

راپور ارزيابي آفر و
پيشنهاد براي عقد قرارداد

ما هيئت ارزيابي آفر ها كه به اساس حكم شماره 9531 مورخ 1397/12/19 مقام محترم وزارت زراعت آبياري و مالداري، جهت ارزيابي آفر هاي ارايه شده پروژه اعمار سر بند و كانال دو شمععه ولسوالي چك وردك ولايت ميدان وردك لات اول، داراي كود نمبر-MAIL/PD/NCB/W/116-01/98، توظيف گرديديم، گزارش ارزيابي خويش را براي لات اول طور ذيل ارائه مي داريم:

برويت جدول ثبت توزيع شرطنامه، به تعداد (20) شركت ساختماني اسناد داوطلبي را از رياست تهيه و تداركات وزارت زراعت آبياري و مالداري و به تعداد (46) شركت ساختماني از ويب سايت تداركات ملي اخذ و در روز آفر گشايي در محل تعين شده مندرج شرطنامه به تعداد (11) شركت اشتراك نموده اند كه قرار ذيل ميباشند:

شماره	اسم داوطلب	نمبر جواز	قيمت خوانده شده در زمان آفرگشائي به افغاني	ملاحظات
1	شركت ساختماني ميار بلدرز	33677	2,512,880.00	70,000.00 تخفيف غير مشروط
2	شركت ساختماني و سرکسازي توريان وردك	43970	1,917,479.00	ندارد
3	شركت اميرزي ساختماني	38732	2,703,432.00	ندارد
4	ساختماني و سرکسازي تايگر	D-26263	2,261,232.00	ندارد
5	شركت ساختماني اكبر حسيب	44136	1,754,010.00	ندارد
6	ميدان پامير ساختماني او سرکسازي شركت	47206	1,977,240.00	27,000.00 تخفيف غير مشروط
7	شركت ساختماني و مهندسي آسان وصل	47727	2,600,914.32	ندارد
8	شركت ساختماني ژرف كار افغان	43217	1,708,784.00	تخفيف غير مشروط 10% مشروط

تخفيف غير مشروط 5%	2,427,446.00	55125	زيار مل ساحل ساختماني شركت	9
ندارد	2,132,426.00	38591	شركت ساختماني و سرکسازي صفا مومن	10
فورم تسلمي آفر صرف مهر گرديده	2,446,968.00	D-58384	شركت ساختماني نويد افغان	11



5050

اسم اداره: وزارت زراعت، آبیاری و مالداری

اسم پروژه: اعمار سر بند و کانال دو شمعہ ولسوالی چک وردک ولایت میدان وردک لات اول

شماره داوطلبی: MAIL/PD/NCB/W/116-01/98

شماره	اسم داوطلب	آیا داوطلب جواز فعالیت معتبر دارد؟ (بلی / نخیر)	آیا داوطلب شامل لیست داوطلبان و قراردادیان محروم شده اداره تدارکات ملی نمی باشد؟ (بلی / نخیر)	آیا آفر به شکل درست آن مطابق مندرجات شرطنامه تسلیم گردیده است؟ (بلی / نخیر)	آیا تضمین آفر ارائه شده مطابق شکل، میعاد و مبلغ مندرج شرطنامه می باشد؟ (بلی / نخیر)	آیا آفر برای حد اقل مدت لازم مندرج شرطنامه دارد؟ (بلی / نخیر)	آیا فورم تسلیمی آفر بصورت درست، خانه پری، مهر و امضا گردیده است؟ (بلی / نخیر)	آیا آفر ارائه شده بدون مغایرت یا انحراف عمده با شرایط شرطنامه تحویل گردیده است (حکم 51 طرز العمل)؟ (بلی / نخیر)	آیا آفر شامل مرحله ارزیابی مالی و مقایسه می گردد؟ (بلی / نخیر)
1	شرکت ساختمانی مایار بلدرز	بلی	بلی	بلی	بلی	بلی	بلی	بلی	بلی
2	شرکت ساختمانی و سرکسازی نوریان وردک	بلی	بلی	بلی	بلی	بلی	بلی	بلی	بلی
3	تکل امیرزی ساختمانی	بلی	بلی	بلی	بلی	بلی	بلی	بلی	بلی
4	ساختمانی و سرکسازی تایگر	بلی	بلی	بلی	بلی	بلی	بلی	بلی	بلی

9043

در 10 صورتیکه میعاد جواز داوطلب ختم گردیده باشد و داوطلب اسناد دال بر تحت دوران بودن تمدید جواز فعالیت خویش را از مرجع صادر کننده آن ارائه نماید، جواز وی تمدید شده پنداشته می شود. لیکن قبل از تمدیدی جواز پروژه به آن اعطا شده نمیتواند.

بلی	بلی	بلی	بلی	بلی	بلی	بلی	بلی	بلی	شرکت ساختمانی اکبر حسیب	5
بلی	بلی	بلی	بلی	بلی	بلی	بلی	بلی	بلی	میدان پامیر ساختمانی او سرکسازی شرکت	6
بلی	بلی	بلی	بلی	بلی	بلی	بلی	بلی	بلی	شرکت ساختمانی و مهندسی آسان وصل	7
بلی	بلی	بلی	بلی	بلی	بلی	بلی	بلی	بلی	شرکت ساختمانی ژرف کار افغان	8
بلی	بلی	بلی	بلی	بلی	بلی	بلی	بلی	بلی	زیار مل ساحل ساختمانی شرکت	9
بلی	بلی	بلی	بلی	بلی	بلی	بلی	بلی	بلی	شرکت ساختمانی و سرکسازی صفا مومن	10
نخیر	بلی	بلی	بلی	بلی	بلی	بلی	بلی	بلی	شرکت ساختمانی نوید افغان	11

9082

نوټ:- در ارزیابی ابتدایی تمام شرکت ها به استثنای شرکت ساختمانی نوید افغان (با امضا نکردن فورم تسلیمی آفر به مرحله ارزیابی مالی و مقایسه راه نمیابد) با تکمیل نمودن تمامی معیارات ارزیابی ابتدایی به مرحله ارزیابی مالی و مقایسه راه می یابند.

یادداشت: حسب هدایت فقرة (2) حکم چهل و چهارم طرز العمل تدارکات درمورتی که جوابی برای سوال مربوط به یک یا بیشتر معیارها نخیر باشد، داوطلب به مرحله بعدی ارزیابی راه نمیابد.

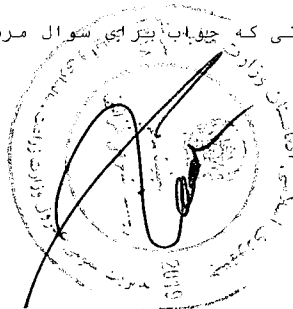

فورم معیاری تبادلہ نرخ اسعار آفر

فورم (د-4)

اسم اداره: وزارت زراعت، آبیاری و مالداري
 اسم پروژه: ا اعمار سر بند و کانال دو شمعہ و لسوالی چک وردک و لایت میدان وردک لات اول
 شماره داوطلبی: MAIL/PD/NCB/W/116-01/98
 واحد پولی مورد استفاده در ارزیابی آفر ها:

شماره	اسم داوطلب	مبالغ به هر یک از واحد های پولی ارائه شده در آفر	نرخ تبادلہ به واحد پولی مندرج شرطنامه	مبلغ ارائه شده به واحد پولی مندرج شرطنامه (ج*د)	مجموع (ه) مبلغ به واحد پولی مندرج شرطنامه	ملاحظات
الف	ب	ج	د	ه	و	
		--	--	--		
		--	--	--		
		--	--	--		
		--	--	--		
		--	--	--		
		--	--	--		
		--	--	--		

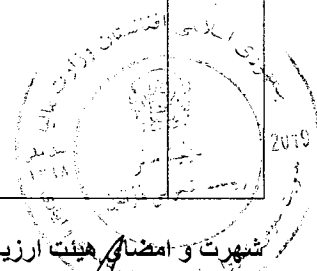

شہرت و امضای ہینت ارزیابی:

نام و امضای ہینت

نام و امضای ہینت

نام و امضای ہینت

یادداشت: این فورم در صورت کہ داوطلب قیمت آفر خویش را به واحدهای پولی متفاوت از واحد پولی مندرج شرطنامه ارائه نموده باشد قابل استفاده می باشد. نقل سند تثبیت نرخ تبادلہ اسعار کہ توسط مرجع دیصلاح صادر گردیده باشد ضمیمہ گردد.

ارائه نگردیده

فورم معیاری محاسبه ترجیح داخلی

فورم (د-5)

اسم اداره: وزارت زراعت، آبیاری و مالداری
اسم پروژه: اعمار سر بند و کانال دو شمعہ و لسوالی چک وردک ولایت میدان وردک لات اول
شماره داوطلبی: MAIL/PD/NCB/W/116-01/98

شماره	اسم داوطلب	قیمت ارزیابی شده آفر ²	لست اقلام که شامل تطبیق ترجیح میگردد ¹		فیصدی ترجیح	مقدار ترجیح	قیمت آفر بعد از تطبیق ترجیح
			اسم	قیمت			
الف	ب	ج	د		ز	هـ	ط = (ج - هـ)
1	--	--	--	--	--	--	--
2	--	--	--	--	--	--	--
3	--	--	--	--	--	--	--

ارائه نگریده

Handwritten signature

Handwritten signature

Handwritten signature



¹از این ستون در صورت استفاده میگردد که یک و یا بیشتر اقلام آفر داوطلب مشمول تطبیق ترجیح گردد.
²قیمت ارزیابی شده آفر از فورم (د-6) نقل میگردد.

90800

فورم معیاری ارزیابی مالی و مقایسه آفرها

فورم (د-6)

اسم اداره: وزارت زراعت، آبیاری و مالداري
اسم پروژه: اعمار سر بند و کانال دو شمعہ ولسوالی چک وردک ولایت میدان وردک لات اول
شماره داوطلبی: MAIL/PD/NCB/W/116-01/98

درجه بندی آفرها	مقدار ترجیح داخلی	قیمت ارزیابی شده 1	مبلغ تخفیف غیر مشروط		قیمت اصلاح شده آفر	مبلغ احتیاطی (Professional Sum)	مقدار اشتباهات محاسبوی	قیمت قرانت شده در روز آفر گشایی (به واحد پولی مندرج شرطنامه)	اسم داوطلب	ردیف
			مبلغ	فیصدی						
(ی)	(ط)	(ج) : و - ط	(ز)		(و) : (ج) -/+ - هـ	(هـ)	(د)	(ج)	(ب)	الف
اول	ندارد	1,537,905 .60 افغانی	170,878.4 0	10 %	1,708,784 .00 افغانی	ندارد	ندارد	1,708,784 .00 افغانی	شرکت ساختمانی ژرف کار افغان	۱
دوم	ندارد	1,754,010 .00 افغانی	ندارد	ندارد	1,754,010 .00 افغانی	ندارد	ندارد	1,754,010 .00 افغانی	شرکت ساختمانی اکبر حسیب	۲
سوم	ندارد	1,917,479 .00 افغانی	ندارد	ندارد	1,917,479 .00 افغانی	ندارد	ندارد	1,917,479 .00 افغانی	شرکت ساختمانی و سرکسازی نوریان وردک	۳

Handwritten signature and date: 2019

Handwritten signature

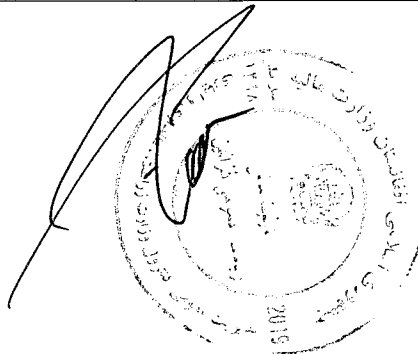

¹ارقام این ستون در صورت لزوم به فورم (د-5) بمنظور محاسبه ترجیح داخلی انتقال میگردد.

چهارم	ندارد	1,950,240 .00 افغانی	27,000.00 افغانی	1.36 5%	1,977,240 .00 افغانی	ندارد	ندارد	1,977,240 .00 افغانی	میدان پامیر ساختمانی او سرکسازی شرکت	4
پنجم	ندارد	2,132,426 .00 افغانی	ندارد	ندار د	2,132,426 .00 افغانی	ندارد	ندارد	2,132,426 .00 افغانی	شرکت ساختمانی و سرکسازی صفا مومن	5
ششم	ندارد	2,261,232 .00 افغانی	ندارد	ندار د	2,261,232 .00 افغانی	ندارد	ندارد	2,261,232 .00 افغانی	ساختمانی و سرکسازی تایگر	6
هفتم	ندارد	2,306,073 .70 افغانی	121,372.3 0 افغانی	5%	2,427,446 .00 افغانی	ندارد	ندارد	2,427,446 .00 افغانی	زیار مل ساحل ساختمانی شرکت	7
هشتم	ندارد	2,442,880 .00 افغانی	70,000.00 افغانی	3.59 %	2,512,880 .00 افغانی	ندارد	ندارد	2,512,880 .00 افغانی	شرکت ساختمانی مایار بلدرز	8
نهم	ندارد	2,600,914 .32 افغانی	ندارد	ندار د	2,600,914 .32 افغانی	ندارد	ندارد	2,600,914 .32 افغانی	شرکت ساختمانی و مهندسی آسان وصل	9
دهم	ندارد	2,703,432 .00 افغانی	ندارد	ندار د	2,703,432 .00 افغانی	ندارد	ندارد	2,703,432 .00 افغانی	تکل امیرزی ساختمانی	10

یادداشت: حسب هدایت حکم چهل و ششم طرز العمل تدارکات هیئت ارزیابی، آفردارای نازلترین قیمت ارزیابی شده را در مطابقت با معیارات و شرایط و مشخصات تکنیکی مندرج شرطنامه جهت تشخیص جواگوبودن آن، ارزیابی مینماید. در صورتیکه آفردارای نازلترین قیمت ارزیابی شده، جواگوتشخیص نگردد، هیئت ارزیابی، آفربندی دارای قیمت نازلتر ارزیابی شده را مورد ارزیابی تکنیکی و در صورت لزوم ارزیابی مفصل قرار میدهد.

1. شرکت ساختمانی ژرف کار افغان دارنده جواز نمبر 43217 وزارت تجارت و صنایع، با ارایه قیمت 1,537,905.00 افغانی برای لات اول که نظر به قیمت تخمینی آن چیزی 25% پایین تر است، از لحاظ قیمت در ردیف اول قرار دارد.

Handwritten signature

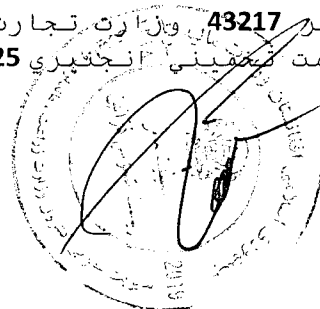

تضمین آفر:

- تضمین آفر (ضمانت بانکی) شماره 00010/2019/1876 مؤرخ 12 مارچ 2019 را که حاوی مبلغ 64,000.00 شصت و چهار هزار افغانی میباشد و بتاریخ 11 سپتامبر 2019 میعاد اعتبار آن اختتام میابد، توسط عزیزی بانک صادر گردیده، رایبه نموده اند.

طی ایمیل مورخ 19 مارچ 2019 از بانک متذکره خواهان معلومات گردیدیم، که در جواب بانک متذکره طی ایمیل مؤرخ 19 مارچ 2019 خویش، از صحت بودن آن اطمینان داده است. (ایمیل ریاست تدارکات، کاپی تضمین آفر و کاپی ایمیل عزیزی بانک ضمیمه راپور هذا میباشد).

شرکت متذکره معلومات ذیل را دارائی نقدي خویش رایبه نموده است.

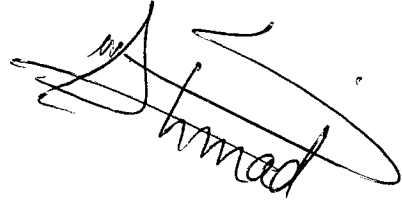

دارای نقدي:

- شرکت ساختمانی ژرف کار افغان منحيث دارائی نقدي صورت حساب بانکی ذیل را ضم آفر خویش ارائه نموده است:
1. صورت حساب بانکی شماره 00690/11/006223/08 که حاوی مبلغ 4,342,992.00 افغانی مؤرخ 9 مارچ 2019 میباشد، توسط عزیزی بانک صادر گردیده، رایبه نموده است، طی استعلام شماره 51 مؤرخ 6 حمل 1397 طالب معلومات گردیدیم، که در جواب بانک مذکور از صحت بودن آن اطمینان داده است. (استعلام ریاست تدارکات و صورت حساب بانکی شرکت متذکره ضمیمه راپور هذا میباشد).

2077

- در رابطه به تجربه مشابه و حجم سالانه:

- در رابطه به تجربه مشابه:

مطابق حکم پنجم بند چهارم طرز العمل تدارکات افغانستان اداره مکلف است جهت فراهم سازی اشتراک تشیبات کوچک در صورت که امور ساختمانی از لحاظ تخنکی پیچیده نبوده نرخ تخمینی آن از حدود ده ملیون افغانی تجاوز ننماید در شرطنامه ها، معیار تجربه کاری مشابه و حجم معاملات سالانه را از دو اطلبان مد نظر بگیرند.

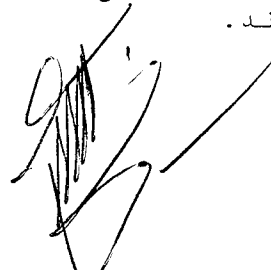

فورم معیاری ارزیابی تخنیکي

فورم (د - 7)

اسم اداره: وزارت زراعت، آبیاری و مالداري
 اسم پروژه: اعمار سر بند و کانال دو شمعه ولسوالي چک وردک ولایت میدان وردک لات اول
 شماره داوطلبی: MAIL/PD/NCB/W/116-01/98

توضیح هیئت ارزیابی (دلایل تکمیل یا عدم تکمیل معیارات)	نوعیت اسناد ارائه شده توسط داوطلب	اسم داوطلب شرکت ساختمانی ژرف کار افغان		معیارات مندرج شرطنامه	شماره
		مقدار ارائه شده در آفر	معیار را تکمیل نموده؟ بلی / نخیر		
مطابق حکم پنجم بند چهارم طرز العمل تدارکات افغانستان اداره مکلف است جهت فراهم سازی اشتراک تشبثات کوچک در صورت که امور ساختمانی از لحاظ تخنکی پیچیده نبوده نرخ تخمینی آن از حد ده ملیون افغانی تجاوز ننماید در شرطنامه های معیار تجربه کاری مشابه حجم معاملات سالانه را از داوطلبان مد نظر نگیرند.		قابل تطبیق نمی باشد	بلی	قابل تطبیق نمی باشد	1 تجربه مشابه
مطابق حکم پنجم بند چهارم طرز العمل تدارکات افغانستان اداره مکلف است جهت فراهم سازی اشتراک تشبثات کوچک در صورت که امور ساختمانی از لحاظ تخنکی پیچیده نبوده نرخ تخمینی آن از حد ده ملیون افغانی تجاوز ننماید در شرطنامه های معیار تجربه کاری مشابه حجم معاملات سالانه را از داوطلبان مد نظر نگیرند.		قابل تطبیق نمی باشد		قابل تطبیق نمی باشد	2 حجم معاملات سالانه

2007

21

<p>شرکت ساختمانی ژرف کار افغان مبلغ 4,342,992.00 فغانی مورخ 9 مارچ 2019 توسط بانک استیمنت ارایه نموده صحت است.</p>	<p>بانک استیمنت</p>	<p>بلی</p>	<p>شرکت ساختمانی ژرف کار افغان مبلغ 4,342,992.00 فغانی مورخ 9 مارچ 2019 توسط بانک استیمنت ارایه نموده است.</p>	<p>مبلغ 453,000.00 افغانی پول نقد جهت پیشبرد لات اول پروژه در حساب شرکت موجود باشد.</p>	<p>توانمندی مالی</p>	<p>4</p>
<p>استعلام شماره 159 مورخ 17 حمل 1398 جهت تصدیق گزارش ربعوار برای سال مالی 1397 از ریاست محترم مالیه دهنده گان متوسط خواهان معلومات گردیدیم که ریاست مذکور در جواب استعلام این اداره چنین نگاشته اند: (شرکت ساختمانی ژرف کار افغان دارنده هویت مالی نمبر 9004867843 ثبت و راجستر این اداره بوده طی سال مالی 1397 اظهار نامه مالیاتی خویش را ارائیه نموده و الی اکنون تحقق ابتدائی آن صورت نگرفته است.)</p>	<p>کاپی گزارش ربعوار آخرین دوره (سال مالی 1397) شرکت ساختمانی ژرف کار افغان</p>	<p>بلی</p>	<p>مکتوب تصفیه مالیاتی آخرین دوره قبل از آفرگشائی و تعهد نامه (اظهار نامه)</p>	<p>سایر موارد طبق شرطنامه</p>	<p>5</p>	

بناءً آفر ارائه شده شرکت ژرف کار افغان تمام معیارات مندرج شرطنامه را تکمیل نموده است که استعلام های صادر شده همراه با جواب های آن از مراجع مربوطه ضم گزارش هذا می باشد.

یادداشت: هیئت ارزیابی بعد از ارزیابی تخنیکی طبق حکم چهل و ششم طرز العمل تدارکات باید تشخیص دهد که ضرورت به ارزیابی مفصل طبق حکم چهل و هفتم طرز العمل میباشد یا خیر.

دست

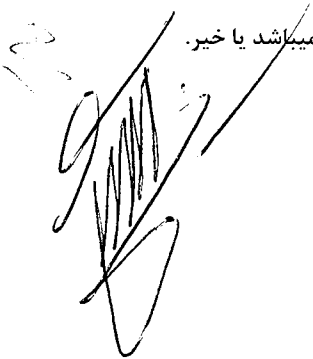
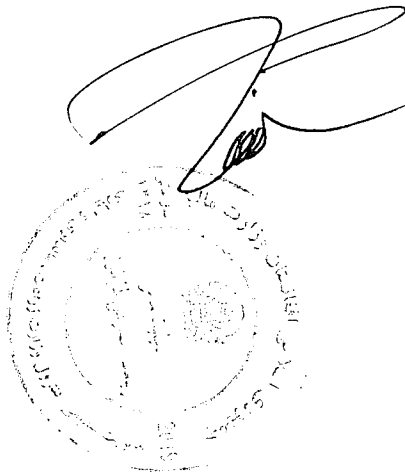
فورم معیاری پیشنهاد اعطای قرارداد

معلومات عمومی پروژه	
اسم پروژه و شماره داوطلبی آن	اعمار سریند و کانال دو شمعہ قریہ علی محمد خیل ولسوالی چک ولایت میدان وردک لات اول ضرورت ریاست آبیاری MAIL/PD/NCB/W/116-01/98
قیمت تخمینی پروژه	2,050,759.00 افغانی (لات اول)
قیم سایر آفر ها (در صورتیکه آفر برنده از نظر قیمت در رتبه اول نباشد)	موجود نیست
تعداد آفر های غیر جوابگو	یک
آفر دارای نازلترین قیمت ارزیابی شده و جوابگوی کلی برای اعطای قرارداد	
اسم داوطلب / شرکت:	شرکت ژرف کار افغان
آدرس داوطلب / شرکت	کمپنی، کابل افغانستان
فیصدی تفاوت میان قیمت تخمینی و قیمت پیشنهادی شده برای اعطا قرارداد	25% فیصد پایین تر از نرخ تخمینی
قیمت آفر پیشنهاد شده برای اعطای قرارداد	1,537,905.00 - افغانی (برای لات اول)
<p>خلاصہ، بررسی ہیئت ارزیابی برای لات اول:</p> <p>به اساس بررسی و ارزیابی آفر های ارائه شده برای پروژه اعمار سریند و کانال دو شمعہ قریہ علی محمد خیل ولسوالی چک ولایت میدان وردک ضرورت ریاست آبیاری، دارای کد نمبر MAIL/PD/NCB/W/116-01/98 تاریخ 1397/11/28 به داوطلبی سپرده شده به تعداد (20) شرکت اسناد داوطلبی پروژه را از ریاست تهیه و تدارکات و به تعداد (46) شرکت از وب سایت تدارکات ملی اخذ و بتاريخ 1397/11/22 مجلس آفرگشایی دایر گردیده که برای لات اول آن به تعداد یازده شرکت اشتراک نموده و آفر خویش را ارائه نموده است، که در نتیجه ارزیابی ابتدائی ده شرکت توانستند تا با تکمیل نمودن معیارات ارزیابی ابتدائی به ارزیابی مالی و مقایسه راه یابند.</p> <p>شرکت ساختمانی ژرف کار افغان دارنده جواز نمبر 43217 وزارت تجارت و صنایع، با ارایه قیمت 1,537,905.00 افغانی (یک میلیون و پنجدصد و سی و هفت هزار و نه صد و پنج افغانی) برای لات اول که نظر به قیمت تخمینی انجینیری 25% پایینتر است، از لحاظ قیمت در ردیف اول قرار دارد که بعد از ارزیابی آفر برای لات اول، آفر داوطلب جوابگو و واجد شرایط شناخته شد.</p> <p>شرکت ساختمانی ژرف کار افغان تمامی معیارات مندرج شمرطنامه را طوریکه در گزارش انعکاس یافت، برای لات اول تکمیل نموده و آفر شرکت مذکور از طرف هیئت ارزیابی جوابگو شناخته شد.</p> <p>اینک گزارش هیئت ارزیابی به مقام محترم وزارت تقدیم است در زمینہ هر آنطوریکه لازم دانند هدایت خواهند فرمود.</p> <p>شهرت و امضای هیئت ارزیابی:</p>	
نام و امضاء هیئت	نام و امضاء هیئت
شهرت آمر اعطا مربوط	شهرت آمر اعطا مربوط
منظور	فسخ
اسم:	وظیفه:
امضاء:	تاریخ:

اسناد ضمايم ارزیابی

اسم اداره: وزارت زراعت، آبیاری و مالداری

اسم پروژه: اعمار سربند و کانال دو شمعہ قریہ علی محمد خیل ولسوالی چک ولایت میدان وردک لات اول

شماره داوطلبی: MAIL/PD/NCB/W/116-01/98

شماره	تفصیلات	تعداد ورق	ملاحظات
1	تعهد نامہ سہ عضو ہیئت ارزیابی	یکورق	
2	سہ ورق اظہارنامہ تضاد منافع ہیئت ارزیابی	سہ ورق	

Handwritten signatures and stamps. The signatures are in black ink and appear to be official approvals. One signature is written vertically as 'Shamad'.

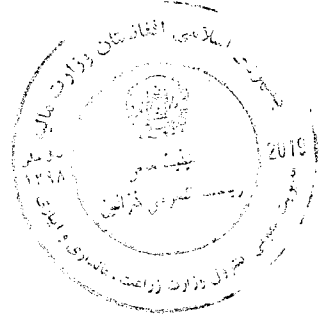

فورم معیاری خلاصه معلومات داوطلبی

فورم (د - 2)

معلومات عمومی پروژه	
اسم پروژه	سر بند قلعه مراد خان ولسوالی حصه اول بهسود ولایت میدان وردک لات دوم
شماره داوطلبی	MAIL/PD/NCB/W/116-02/98
نوعیت تدارکات	ساختمان
قیمت تخمینی	لات دوم -1,006,693.00- افغانی
روش تدارکات	داوطلبی بازداخلي
نوع قرارداد	بالمقطع
نوع و کود بودجه	AFG/390676
ارزیابی قبلی اهلیت(در صورتیکه انجام یافته باشد)	
تاریخ اعلان	ارزیابی قبلی انجام نیافته
تعداد داوطلبان ارزیابی شده	نخیر
تعداد داوطلبان موفق	نخیر
اعلان و آفر گشایی	
تاریخ و مدت اعلان	از تاریخ 1397/11/28 الی تاریخ 1397/12/22 به مدت (25) روز
نام نشریه ها داخلی و بین المللی (در صورت لزوم) که اعلان در آنها نشر گردیده	افغان اعلانات (هشت صبح)، ویب سایت وزارت زراعت، ویب سایت تدارکات ملی و رادیو
تاریخ جلسه قبل از داوطلبی (در صورت لزوم)	نخیر
تتاریخ و زمان ضرب الاجل تسلیمی آفر ها	1397/12/22 ساعت 01:45 بعد از ظهر
تمدید میعاد ضرب الاجل تسلیمی آفر ها (در صورت لزوم)	ندارد
تعداد آفر های دریافت شده	نه آفر
تعداد آفر های باز شده	نه آفر
تعداد آفر های مسترد شده	ندارد
ارزیابی آفرها	
تاریخ آغاز ارزیابی	1397/12/23
تاریخ ختم ارزیابی	ندارد
تعداد آفر های غیر جوابگو	ندارد
نام داوطلب برنده	شرکت ساختمانی اکبر حسیب
قیمت آفر داوطلب برنده	900,304.00 - افغانی

یادداشت: از این فورم در مرحله ارزیابی استفاده میگردد.

905-3

فورمه هاي معياري ارزيابي آفر

پوشش معياري

راپور ارزيابي آفر و پيشنهاده براي عقد قرارداد

ما هيئت ارزيابي آفر ها كه به اساس حكم شماره 9532 مورخ 1397/12/19 مقام محترم وزارت زراعت آبياري و مالداری، جهت ارزيابي آفر هاي ارايه شده پروژه اعمار سر بند قلعه مراد خان ولسوالي حصه اول بهسود ولايت تلو تلو مي گويد. MAIL/PD/NCB/W/116-02/98، توظيف گرديديم، گزارش ارزيابي خویش را برای لات دوم طور ذیل ارائه میداریم:

برویت جدول ثبت توزیع شرطنامه، به تعداد (20) شرکت ساختمانی اسناد داوطلبی را از ریاست تهیه و تدارکات وزارت زراعت آبیاری و مالداری و به تعداد (46) شرکت ساختمانی از ویب سایت تدارکات ملی اخذ و در روز آفر گشایی در محل تعیین شده مندرج شرطنامه به تعداد (9) شرکت اشتراک نموده اند که قرار ذیل میباشد:

شماره	اسم داوطلب	نمبر جواز	قیمت خوانده شده در زمان آفرگشایی به افغانی	ملاحظات
1	شرکت ساختمانی مایار پندرز	33677	1,158,699.00	30,000 افغانی تخفیف غیر مشروط
2	شرکت زراعت و تدارکات ساختمانی و سرکسازی نوریان وردک	43970	1,048,065.00	ندارد
3	ساختمانی و سرکسازی تایگر	D-26263	1,073,850.00	ندارد
4	شرکت ساختمانی اکبر حسیب	44136	900,304.00	ندارد
5	عنایت الله د توراب خان زوی انفرادی سوداگر	49790	999,790.50	2% تخفیف غیر مشروط همچنان تضمین آفر ندارد
6	شرکت ساختمانی و مهندسی آسان وصل	47727	1,483,768.05	ندارد

ندارد	1,186,990.50	43217	شرکت ساختمانی ژرف کار افغان	7
ندارد	1,009,475.00	38591	شرکت ساختمانی و سرکسازی صفا مومن	8
فورم تسلیمی آفر صرف تاپه شده	1,097,388.00	D-58384	شرکت ساختمانی نوید افغان	9

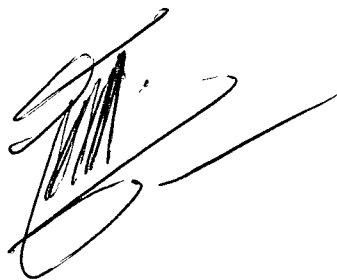

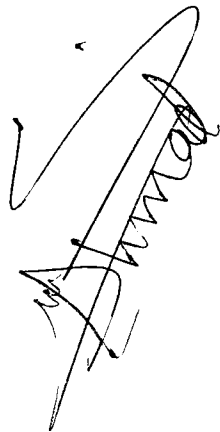
فهرست معیاری ارزیابی ابتدایی آفرها

فرم (د-3)

اسم اداره: وزارت زراعت، آبیاری و مالداري

اسم پروژه: اعمار سر بند قلعه مراد خان ولسوالی حصه اول بهسود ولایت میدان وردک لات دوم

شماره داوطلبی: MAIL/PD/NCB/W/116-02/98

شماره	اسم داوطلب	آیا داوطلب جواز فعالیت معتبر دارد؟ (بلی/نخیر)	آیا داوطلب شامل لیست داوطلبان و قراردادیان محروم شده اداره تدارکات ملی نمی باشد؟ (بلی/نخیر)	آیا آفر به شکل درست آن مطابق مندرجات شرطنامه تسلیم گردیده است؟ (بلی/نخیر)	آیا آفر به شکل درست آن مطابق میعاد و مبلغ مندرج شرطنامه می باشد؟ (بلی/نخیر)	آیا تضمین آفر ارائه شده مطابق شکل، میعاد و مبلغ مندرج شرطنامه می باشد؟ (بلی/نخیر)	آیا آفر برای حد اقل مدت لازم مندرج شرطنامه اعتبار دارد؟ (بلی/نخیر)	آیا فورم تسلیمی آفر بصورت درست خانه پری، مهر و امضا گردیده است؟ (بلی/نخیر)	آیا آفر ارائه شده بدون مغایرت یا انحراف عمده با شرایط شرطنامه تحویل گردیده است (حکم 51 طرز العمل)؟ (بلی/نخیر)	آیا آفر شامل مرحله ارزیابی مالی و مقایسه می گردد؟ (بلی/نخیر)
1	شرکت ساختمانی مایار بلدرز	بلی	بلی	بلی	بلی	بلی	بلی	بلی	بلی	بلی
2	شرکت ساختمانی و سرکسازی نوریان وردک	بلی	بلی	بلی	بلی	بلی	بلی	بلی	بلی	بلی
3	ساختمانی و سرکسازی تایگر	بلی	بلی	بلی	بلی	بلی	بلی	بلی	بلی	بلی
4	شرکت ساختمانی اکبر حسیب	بلی	بلی	بلی	بلی	بلی	بلی	بلی	بلی	بلی

در 10 صورتیکه میعاد جواز داوطلب ختم گردیده باشد و داوطلب اسناد دال بر تحت دوران بودن تمدید جواز فعالیت خویش را از مرجع صادر کننده آن ارائه نماید، جواز وی تمدید شده پنداشته می شود. لیکن قبل از تمدیدی جواز پروژه به آن اعطا شده نمیتواند.

فورم معیاری تبادلہ نرخ اسعار آفر

فورم (د-4)

اسم اداره: وزارت زراعت، آبیاری و مالداري
 اسم پروژه: اعمار سر بند قلعه مراد خان ولسوالی حصه اول بهسود ولایت میدان وردک لات دوم
 شماره داوطلبی: MAIL/PD/NCB/W/116-02/98
 واحد پولی مورد استفاده در ارزیابی آفر ها:

شماره	اسم داوطلب	مبالغ به هر یک از واحد های پولی ارائه شده در آفر	نرخ تبادلہ به واحد پولی مندرج شرطنامه	مبلغ ارائه شده به واحد پولی مندرج شرطنامه (ج*د)	مجموع (ه) مبلغ به واحد پولی مندرج شرطنامه	ملاحظات
الف	ب	ج	د	ه	و	
		--	--	--		
		--	--	--		
		--	--	--		
		--	--	--		
		--	--	--		
		--	--	--		
		--	--	--		

شهرت و امضای هیئت ارزیابی:
 نام و امضای هیئت

نام و امضاء هیئت

نام و امضای هیئت

یادداشت: این فورم در صورت که داوطلب قیمت آفر خویش را به واحدهای پولی متفاوت از واحد پولی مندرج شرطنامه ارائه نموده باشد قابل استفاده می باشد. نقل سند تثبیت نرخ تبادلہ اسعار که توسط مرجع ذیصلاح صادر گردیده باشد ضمیمه گردد.

ارائه نگردیده

8067

فورم معیاری محاسبه ترجیح داخلی

فورم (د-5)

اسم اداره: وزارت زراعت، آبیاری و مالداری
اسم پروژه: اعمار سر بند قلعه مراد خان ولسوالی حصه اول بهسود ولایت میدان وردک لات دوم
شماره داوطلبی: MAIL/PD/NCB/W/116-02/98

شماره	اسم داوطلب	قیمت ارزیابی شده آفر ²	لیست اقلام که شامل تطبیق ترجیح میگردد ¹		فیصدی ترجیح	مقدار ترجیح	قیمت آفر بعد از تطبیق ترجیح
			اسم	قیمت			
الف	ب	ج	د		ز	هـ	ط = (ج - هـ)
1	--	--	--	--	--	--	--
2	--	--	--	--	--	--	--
3	--	--	--	--	--	--	--

ارائه نگرییده

Handwritten signature

Handwritten signature

Handwritten signature



¹از این ستون در صورت استفاده میگردد که یک و یا بیشتر اقلام آفر داوطلب مشمول تطبیق ترجیح گردد.
²قیمت ارزیابی شده آفر از فورم (د-6) نقل میگردد.

9056

فورم معیاری ارزیابی مالی و مقایسه آفرها

فورم (د-6)

اسم اداره: وزارت زراعت، آبیاری و مالداری

اسم پروژه: اعمار سر بند قلعه مراد خان ولسوالی حصه اول بهسود ولایت میدان وردک لات دوم

شماره داوطلبی: MAIL/PD/NCB/W/116-02/98

Handwritten signature

درجه بندی آفرها	مقدار ترجیح داخلی	قیمت ارزیابی شده 1	مبلغ تخفیف غیر مشروط		قیمت اصلاح شده آفر	مبلغ احتیاطی (Professional Sum)	مقدار اشتباهات محاسبوی	قیمت قرائت شده در روز آفر گشایی (به واحد پولی مندرج شرطنامه)	اسم داوطلب	شماره
			مبلغ	فیصدی						
(ی)	(ط)	(ج) : و - ط	(ز)		(و) : (ج) -/+ - د (ه)	(ه)	(د)	(ج)	(ب)	الف
اول	ندارد	900,304.00 افغانی	ندارد	ندارد	900,304.00 افغانی	ندارد	ندارد	900,304.00 افغانی	شرکت ساختمانی اکبر حسیب	ب
دوم	ندارد	1,009,475.00 افغانی	ندارد	ندارد	1,009,475.00 افغانی	ندارد	ندارد	1,009,475.00 افغانی	شرکت ساختمانی و سرکسازی صفا مومن	د
سوم	ندارد	1,048,064.00 افغانی	ندارد	ندارد	1,048,064.00 افغانی	ندارد	-1	1,048,065.00 افغانی	شرکت ساختمانی و سرکسازی نوریان وردک	د

Handwritten notes

Handwritten signature

Handwritten signature



ارقام این ستون در صورت لزوم به فورم (د-5) بمنظور محاسبه ترجیح داخلی انتقال میگردد.

چهارم	ندارد	1,073,851.00 افغانی	ندارد	ندار د	1,073,851.00 افغانی	ندارد	+1	1,073,850.00 افغانی	ساختمانی و سرکسازی تایگر	4
پنجم	ندارد	1,128,699.00 افغانی	30,000.00	2.59 %	1,158,699.00 افغانی	ندارد	ندارد	1,158,699.00 افغانی	شرکت ساختمانی مایار بلدرز	5
ششم	ندارد	1,186,990.50 افغانی	ندارد	ندار د	1,186,990.50 افغانی	ندارد	ندارد	1,186,990.50 افغانی	شرکت ساختمانی ژرف کار افغان	6
هفتم	ندارد	1,483,768.05 افغانی	ندارد	ندار د	1,483,768.05 افغانی	ندارد	ندارد	1483768.05 افغانی	شرکت ساختمانی و مهندسی آسان وصل	7

یادداشت: حسب هدایت حکم چهل و ششم طرز العمل تدارکات هیئت ارزیابی، آفردارای نازلترین قیمت ارزیابی شده را در مطابقت بامعیارات و شرایط و مشخصات تخنیکي مندرج شرطنامه جهت تشخیص جوابگو بودن آن، ارزیابی مینماید. در صورتیکه آفردارای نازلترین قیمت ارزیابی شده، جوابگو تشخیص نگردد، هیئت ارزیابی، آفربعدی دارای قیمت نازلتر ارزیابی شده را مورد ارزیابی تخنیکي و در صورت لزوم ارزیابی مغفل قرار میدهد.

1. شرکت ساختمانی اکبر حسیب دارنده جواز نمبر 44136 وزارت تجارت و صنایع، با ارایه قیمت 900,304.00 افغانی که نظر به قیمت تخمینی انجنیری 10.568% پایین تر است، از لحاظ قیمت در ردیف اول قرار دارد.

تضمین آفر:

• تضمین آفر (ضمانت بانکی) شماره 00010/2019/1781 مؤرخ 10 مارچ 2019 را که حاوی مبلغ 40,000.00 چهل هزار افغانی میباشد و بتاریخ 9 سپتامبر 2019 میعاد اعتبار آن اختتام میابد، توسط عزیزی بانک صادر گردیده، ارایه نموده اند.

طی ایمیل مورخ 19 مارچ 2019 از بانک متذکره خواهان معلومات گردیدیم، که در جواب بانک متذکره طی ایمیل مؤرخ 19 مارچ 2019 خویش، از صحت بودن آن اطمینان داده است. (ایمیل ریاست تدارکات، کاپی تضمین آفر و کاپی ایمیل عزیزی بانک ضمیمه راپور هذا میباشد).



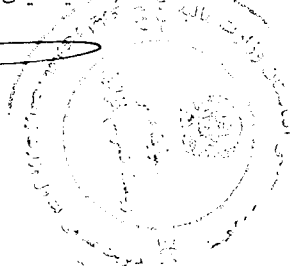

شرکت متذکره معلومات ذیل را دارائی نقدی خویش ارایه نموده است.

دارای نقدی:

- شرکت ساختمانی اکبر حسیب منجیث دارائی نقدی صورت حساب بانکی ذیل را ضم آفر خویش ارائه نموده است:
1. صورت حساب بانکی شماره 00790/11/004433/47 که حاوی مبلغ 1,173,245.00 افغانی مورخ 3 مارچ 2019 میباشد، توسط عزیزی بانک صادر گردیده، ارایه نموده است، طی استعلام شماره 4 مؤرخ 1398/01/03 طالب معلومات گردیدیم، که در جواب بانک مذکور از صحت بودن آن اطمینان داده است. (استعلام ریاست تدارکات و صورت حساب بانکی شرکت متذکره ضمیمه راپور هذا میباشد).

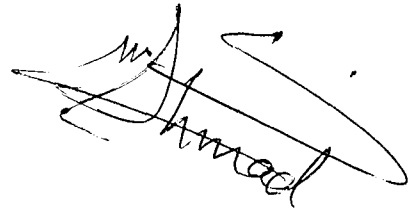

- در رابطه به تجربه مشابه و حجم سالانه:

- در رابطه به تجربه مشابه:

مطابق حکم پنجم بند چهارم طرز العمل تدارکات افغانستان اداره مکلف است جهت فراهم سازی اشتراک تشبثات کوچک در صورت که امور ساختمانی از لحاظ تخنکی پیچیده نبوده نرخ تخمینی آن از حدود ده میلیون افغانی تجاوز ننماید در شرطنامه ها، معیار تجربه کاری مشابه و حجم معاملات سالانه را از دواطلبان مد نظر نگیرند.

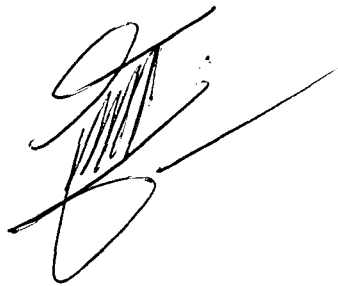

فورم معیاری ارزیابی تخنکی

فورم (د - 7)

اسم اداره: وزارت زراعت، آبیاری و مالداري
اسم پروژه: اعمار سر بند قلعه مراد خان ولسوالی حصه اول بهسود ولایت میدان وردک لات دوم
شماره داوطلبی: MAIL/PD/NCB/W/116-02/98

شماره	معیارات مندرج شرطنامه	اسم داوطلب شرکت ساختمانی اکبر حسیب		نوعیت اسناد ارائه شده توسط داوطلب	توضیح هیئت ارزیابی (دلایل تکمیل یا عدم تکمیل معیارات)
		مقدار ارائه شده در آفر	معیار را تکمیل نموده؟ بلی / نخیر		
1	تجربه مشابه	قابل تطبیق نمی باشد	قابل تطبیق نمی باشد	بلی	مطابق حکم پنجم بند چهارم طرز العمل تدارکات افغانستان اداره مکلف است جهت فراهم سازی اشتراک تشبثات کوچک در صورت که امور ساختمانی از لحاظ تخنکی پیچیده نبوده نرخ تخمینی آن از حد ده ملیون افغانی تجاوز ننماید در شرطنامه های معیار تجربه کاری مشابه حجم معاملات سالانه را از دواطلبان مد نظر نگیرند.
2	حجم معاملات سالانه	قابل تطبیق نمی باشد	قابل تطبیق نمی باشد	بلی	مطابق حکم پنجم بند چهارم طرز العمل تدارکات افغانستان اداره مکلف است جهت فراهم سازی اشتراک تشبثات کوچک در صورت که امور ساختمانی از لحاظ تخنکی پیچیده نبوده نرخ تخمینی آن از حد ده ملیون افغانی تجاوز ننماید در شرطنامه های معیار تجربه کاری مشابه حجم معاملات سالانه را از دواطلبان مد نظر نگیرند.

9069

Handwritten signature and scribbles at the bottom left.

Official stamp and signature at the bottom center.

4	توانمندی مالی	مبلغ 235,000.00 افغانی پول نقد جهت پیشبردها در حساب شرکت موجود باشد.	شرکت ساختمانی اکبر حسیب مبلغ 1,173,245.00 افغانی مورخ 3 مارچ 2019 توسط بانک استیمنت ارایه نموده است.	بانک استیمنت	شرکت ساختمانی اکبر حسیب مبلغ 1,173,245.00 افغانی مورخ 3 مارچ 2019 توسط بانک استیمنت ارایه نموده و صحت است.
5	سایر موارد طبق شرطنامه	مکتوب تصفیه مالیاتی آخرین دوره قبل از آفرگشائی و تعهد نامه (اظهار نامه)	کاپی گزارش ربعوار آخرین دوره (سال مالی 1397) شرکت ساختمانی اکبر حسیب	بلی	استعلام شماره 66 مورخ 5 حمل 1398 جهت تصدیق گزارش ربعوار برای سال مالی 1397 از ریاست محترم مالیه دهنده گان متوسط خواهان معلومات گردیدیم که ریاست مذکور در جواب استعلام این اداره چنین نگاشته اند: (شرکت ساختمانی اکبر حسیب دارنده هویت مالی نمبر 44136 9005027272 و جواز نمبر ثبت و راجستر این اداره بوده اظهار نامه مالیاتی سال مالی 1397 خویش را بتاريخ 12 حوت 1397 فعالیت ارائیه نموده و مکلفیت های مالیاتی ابتدائی روی اظهار نامه خویش تادیه نموده اما تا اکنون تحقق ابتدائی صورت نگرفته است.)

بناءً آفر ارائه شده شرکت ساختمانی اکبر حسیب تمام معیارات مندرج شرطنامه را تکمیل نموده است که استعلام های صادر شده همراه با جواب های آن از مراجع مربوطه ضم گزارش هذا می باشد.

یادداشت: هیئت ارزیابی بعد از ارزیابی تخنیکی طبق حکم چهل و ششم طرز العمل تدارکات باید تشخیص دهد که ضرورت به ارزیابی مفصل طبق حکم چهل و هفتم طرز العمل میباشد یا خیر.

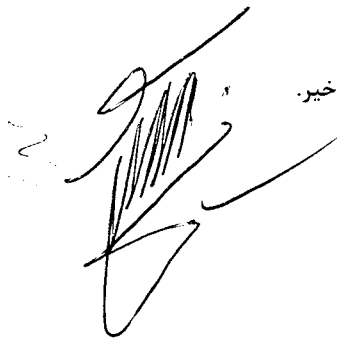

فورم معیاری پیشنهاد اعطای قرارداد

معلومات عمومی پروژه	
اسم پروژه و شماره داوطلبی آن	سر بند قلعه مراد خان ولسوالی حصه اول بهسود ولایت میدان وردک لات دوم ضرورت ریاست آبیاری MAIL/PD/NCB/W/116-02/98
قیمت تخمینی پروژه	1,006,693.00 افغانی (لات دوم)
قیمت سایر آفر ها (در صورتیکه آفر برنده از نظر قیمت در رتبه اول نباشد)	موجود نیست
تعداد آفر های غیر جوابگو	دو
آفر دارای نازلترین قیمت ارزیابی شده و جوابگوی کلی برای اعطای قرارداد	
اسم داوطلب / شرکت:	شرکت ساختمانی اکبر حسیب
آدرس داوطلب / شرکت	گولایی حصه اول خیر خانه، ناحیه 11، کابل
فیصدی تفاوت میان قیمت تخمینی و قیمت پیشنهادی شده برای اعطا قرارداد	10.568% فیصد پایین تر از نرخ تخمینی
قیمت آفر پیشنهاد شده برای اعطای قرارداد	900,304.00 - افغانی (برای لات دوم)
<p>خلاصه بررسی هیئت ارزیابی برای لات اول:</p> <p>به اساس بررسی و ارزیابی آفر های ارائه شده برای پروژه اعمار سر بند قلعه مراد خان واقع قلعه مراد خان ولسوالی حصه اول بهسود ولایت میدان وردک لات دوم ضرورت ریاست آبیاری، دارای کد نمبر MAIL/PD/NCB/W/116-02/98 تاریخ 1397/11/28 به داوطلبی سپرده شده به تعداد (20) شرکت اسناد داوطلبی پروژه را از ریاست تهیه و تدارکات و به تعداد (46) شرکت از وب سایت تدارکات ملی اخذ و بتاريخ 1397/12/22 مجلس آفر گشایی دایر گردیده که برای لات دوم آن به تعداد نه شرکت اشتراک نموده و آفر خویش را ارائه نموده است، که در نتیجه ارزیابی ابتدائی هفت شرکت توانستند تا با تکمیل نمودن معیارات ارزیابی ابتدائی به ارزیابی مالی و مقایسه راه یابند.</p> <p>شرکت ساختمانی اکبر حسیب دارنده جواز نمبر 44136 وزارت تجارت و صنایع، با ارایه قیمت 304.00، 900 افغانی (نه صد هزار و سه صد و چهار افغانی) برای لات دوم که نظر به قیمت تخمینی انجینیری 10.568% پاینتر است، از لحاظ قیمت در ردیف اول قرار دارد که بعد از ارزیابی آفر برای لات دوم، آفر داوطلب جوابگو و واجد شرایط شناخته شد.</p> <p>شرکت ساختمانی اکبر حسیب تمامی معیارات مندرج شرطنامه را طوریکه در گزارش انعکاس یافت، برای لات دوم تکمیل نموده و آفر شرکت مذکور از طرف هیئت ارزیابی جوابگو شناخته شد.</p> <p>اینک گزارش هیئت ارزیابی به مقام محترم وزارت تقدیم است، در زمینه هر آنطوریکه لازم دانند هدایت خواهند فرمود.</p> <p>شهرت و امضای هیئت ارزیابی:</p> <p>نام و امضاء هیئت: </p> <p>نام و امضاء هیئت: </p>	
شهرت آمر اعطا مربوط	
منظور	فسخ
اسم:	وظیفه:
امضاء:	تاریخ:

اظہارنامہ تضاد منافع

این اظہارنامہ به منظور تامین شفافیت در مراحل پروسه تدارکات که یکی از اهداف مهم قانون تدارکات میباشد، مطابق مواد پنجاه و ششم و شصت و ششم قانون تدارکات ترتیب و کارکنان تدارکات عامه مکلف اند، در مواردی که تضاد منافع داشته باشند، آنرا وفق حکم جزء 4 فقره 1 (ماده چهل و هفتم) قانون واضح و درج نمایند.

«عدم تضاد منافع طور مستقیم یا غیر مستقیم :» ماده چهل و هفتم قانون تدارکات خاصاً جزء 4 فقره 1 آن چنین حکم میکند تضاد منافع :حالتی است که موظفین تدارکات به شمول آمرعطاء به : « که تضاد منافع در جزء 24 ماده سوم چنین تعریف شده است.

○ اقارب به این مقصد عبارت از اولاد، پدر، نحوی از انحا در تدارکات مربوط ذینفع بوده و یا اقارب یکی از داوطلبان باشد پدر کلان، مادر، مادر کلان، همسر، برادر، خواهر، عمه، خاله، کاکا، ماما و اولادهای ایشان تا درجه دوم، والدین همسر و خواهر و برادران، همسر، پسر یا شوهر دختر، میباشد بنابراین، تصدیق میدارم؛ اینجانب در پروسه تدارکاتی تهیه و تدارک پروژه اعمار سربند و کانالی دو شمع و ولسوالی چک وردک و سربند قلعه مراد خان ولسوالی حصه اول بهسود (ولایت میدان وردک) به صفت هئیت منافع آتی را نندارم ارزیابی تعیین گردیدم هیچ نوع تضاد

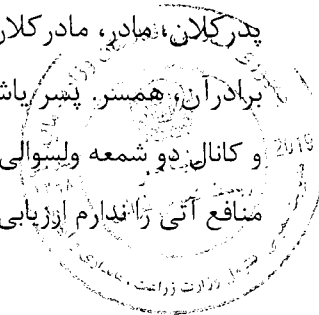

موارد فوق را طور صحیح و درست اظهار و در اقرار خویش صادق میباشدم.

نام: عزت ریل تخلص: م ولد: کرت شماره

○ تماس: 0700880584 وظیفه: رئیس زراعت و باغبانی

اداره: آب و برق امضاء و تاریخ: [Signature]

25-1-98

2039

اظہارنامہ تضاد منافع

این اظہارنامہ به منظور تامین شفافیت در مراحل پروسه تدارکات که یکی از اهداف مهم قانون تدارکات میباشد، مطابق مواد پنجاه و ششم و شصت و ششم قانون تدارکات ترتیب و کارکنان تدارکات عامه مکلف اند، در مواردی که تضاد منافع داشته باشند، آنرا وفق حکم جزء 4 فقره 1 (ماده چهل و هفتم) قانون واضح و درج نمایند.

«عدم تضاد منافع طور مستقیم یا غیر مستقیم :» ماده چهل و هفتم قانون تدارکات خاصاً جزء 4 فقره 1 آن چنین حکم میکند تضاد منافع :حالی است که موظفین تدارکات به شمول آمرعطاء به : « که تضاد منافع در جزء 24 ماده سوم چنین تعریف شده است.

اقارب به این مقصد عبارت از اولاد، پدر، نحوی از انجا در تدارکات مربوط ذینفع بوده و یا اقارب یکی از داوطلبان باشد پدر کلان، مادر، مادر کلان، همسر، برادر، خواهر، عمه، خاله، کاکا، ماما و اولادهای ایشان تا درجه دوم، والدین همسر و خواهر و برادران، همسر، پسر یا شوهر دختر، میباشد بنابراین، تصدیق میدارم؛ اینجانب در پروسه تدارکاتی تهیه و تدارک پروژه اعمار سربند و کانال دو شیمعه و لستوالی چک وردک و سربند قلعه مراد خان و لسوالی حصه اول بهسود (ولایت میدان وردک) به صفت هئیت منافع آتی را ندارم ارزیابی تعیین گردیدم هیچ نوع تضاد موارد فوق را طور صحیح و درست اظہار و در اقرار خویش صادق میباشد.

نام: زینب زریعی تخلص: بابا زریعی ولد: سید علی شماره

تماس: 0787710986 وظیفه: فنی زریعی

اداره: ریاست زیرساختی زریعی امضاء و تاریخ: [Signature]

25/01/1398

2058

اظہارنامہ تضاد منافع

این اظہارنامہ به منظور تامین شفافیت در مراحل پروسه تدارکات که یکی از اهداف مهم قانون تدارکات میباشد، مطابق مواد پنجاه و ششم و شصت و ششم قانون تدارکات ترتیب و کارکنان تدارکات عامه مکلف اند، در مواردی که تضاد منافع داشته باشند، آنرا وفق حکم جزء 4 فقره 1 (ماده چهل و هفتم) قانون واضح و درج نمایند.

«عدم تضاد منافع طور مستقیم یا غیر مستقیم : « ماده چهل و هفتم قانون تدارکات خاصاً جزء 4 فقره 1 آن چنین حکم میکند تضاد منافع :حالتی است که موظفین تدارکات به شمول آمرعاء به : « که تضاد منافع در جزء 24 ماده سوم چنین تعریف شده است.

اقارب به این مقصد عبارت از اولاد، پدر، نحوی از انحا در تدارکات مربوط ذینفع بوده و یا اقارب یکی از داوطلبان باشد پدر کلان، مادر، مادر کلان، همسر، برادر، خواهر، عمه، خاله، کاکا، ماما و اولادهای ایشان تا درجه دوم، والدین همسر و خواهر و برادران، همسر، پسر، پاشوهر دختر، میباشد بنابراین، تصدیق میدارم؛ اینجانب در پروسه تدارکاتی تهیه و تدارک پروژه اعمار سربند و کانال دو شمع و لسوالی چک وردک و سربند قلعه مراد خان و لسوالی حصه اول بهسود (ولایت میدان وردک) به صفت هئیت منافع آتی را تدارم ارزیابی تعیین گردیدم هیچ نوع تضاد

موارد فوق را طور صحیح و درست اظهار و در اقرار خویش صادق میباشم.

نام: محمد ابراهیم تخلص: لغری ولد: محمد مصعب شماره

تماس: 0798585958 وظیفه:

اداره: میدان وردک

امضاء و تاریخ: محمد ابراهیم
25 / 8 / 1398

۹۰۵۱

گزارشی بانکی حسن اجرا، کار

به: وزارت محترم زراعت، آبیاری و مالدرای

تاریخ صدور: می-07-2019

نمبر گزارشی: 00010/2019/3439

مبلغ گزارشی: 77,000 افغانی (هفتاد و هفت هزار افغانی)

معیاد گزارشی: از تاریخ می-07-2019 الی جنوری-06-2020

محترماً:

این سند تضمین بانکی توسط عزیزی بانک واقع چهاراهی ذنبق، کابل افغانستان (از این به بعد به نام "بانک" تضمین کننده یاد میگردد) ، در وجه وزارت محترم زراعت، آبیاری و مالدرای (از این به بعد "ذینفع" یاد میگردد) به مبلغ 77,000 افغانی (هفتاد و هفت هزار افغانی) به اساس درخواست شرکت محترم ساختمانی ژرف کار افغان (از این به بعد به نام "قراردادی" یاد میگردد) دارنده جواز نمبر MOCI-43217 اجرا میگردد.

چون از قراردادی خواهش به عمل آمده تا برای پروژه اعمار سربند و کانال دوشمعه واقع قریه علی مجد خیل، ولسوالی چک، ولایت میدان وردگ، دارای شماره قرار داد: MAIL/PD/NCB/W/116-01/98، گزارشی بانکی را برای اجرا، کار ارایه نماید (از این به بعد به نام "قراردادی" یاد میگردد).

بنابراین بانک موافقه دارد تا برای برای قراردادی گزارشی مورد نظر را صادر نماید.

با کمال این بانک بدون قید و شرط ضامن و مسوول به نماینده از قراردادی در مقابل مبلغ 77,000 افغانی (هفتاد و هفت هزار افغانی) به شما میباشد، و تعهد میدارد تا حین دریافت نخستین تقاضا کتبی از طرف شما که مبین تخطی مسوولیت های اجرای کار باشد، به شما مبلغ گزارشی را پرداخت نماید.

علاوه از آنچه که در این سند گزارشی تذکر داده شده است:

A. مسوولیت بانک تحت این گزارشی اضافه تر از مبلغ 77,000 افغانی (هفتاد و هفت هزار افغانی) نمیشد.

B. این گزارشی الی تاریخ جنوری-06-2020 مدار اعتبار است.

C. بانک صرف مسوولیت پرداخت مبلغ مجموعی یا یک قسمت از گزارشی را دارد که در صورت تقاضا کتبی قبل از تاریخ ختم گزارشی جنوری-06-2020 (تاریخ ختم گزارشی) باشد.

این مسوولیت ذینفع است اینکه گزارشی بانکی متذکره را برای تأییدی آن به دفتر مرکزی عزیزی بانک به شعبه اعتبارات و قروض به آدرس امر عمومی بخش اعتبارات و قروض (سعیدالله جان یوسفزی) و یا مسول عمومی بخش اعتبارات و قروض (آقای داوود وجدان) و یا به آدرس های الکترونیکی ذیل ارسال نمایید:

cco@azizibank.af ویا d.vijdan@azizibank.af



امضا صلاحیت دار محمد داود وجدان	امضا صلاحیت دار محمد داود وجدان
مسول شعب اعتبارات	مسول شعب اعتبارات
از طرف بانک	از طرف بانک

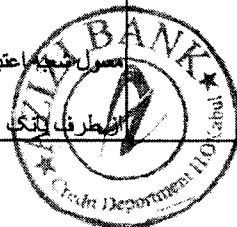

Handwritten signature and date: 2019/05/07

Handwritten number: 9090



دکتر هنی، اوبولگونو او مالداري وزارت
وزارت زراعت، آبياري و مالداري

د افغانستان اسلامي جمهوري دولت
دولت جمهوري اسلامي افغانستان



Islamic Republic of Afghanistan
Ministry of Agriculture, Irrigation and Livestock

معينيت مالي و اداري

رياست تهيه و تداركات

آمریت تداركات امور ساختماني

مدیریت عمومی تداركات امور ساختماني

تاریخ ۱۵ / ۲ / ۱۳۹۸

شماره: (۵۷۶)

نامه قبولي آفر

از: ریاست تهيه و تداركات وزارت زراعت، آبياري و مالداري

آدرس: جمال مينه ناحیه سوم کابل افغانستان

به: شرکت ساختماني اکبر حسيب دارنده جواز نمبر (44136)

آدرس: واقع گولايي حصه اول خيرخانه، ناحیه 11 مرکز کابل، کابل

این نامه قبولي آفر به تاسی از ماده بیست و سوم قانون تداركات و حکم هشتم و پنجم طرز العمل تداركات صادر و بموجب آن اطلاع داده میشود که آفر ارایه شده شما مؤرخ 1397/12/22 برای اعمار سربند قلعه مراد خان واقع قریه قلعه مراد خان ولسوالی حصه اول بهسود ولایت میدان وردگ به قیمت مجموعی (900,304.00) نه صد هزار و سه صد و چهار افغانی اعطا نماید. طوریکه در مطابقت با دستور العمل برای داوطلبان مندرج شرطنامه مربوطه تدقیق و تصحیح شده است توسط این اداره قبول گردیده است. لذا از شما تقاضا میگردد الی مدت ده (10) روز تقویمی از تاریخ صدور این نامه، در مطابقت به مواد فوق الذکر قانون و طرز العمل تداركات و مواد بیست و هشتم قانون و حکم هفتاد و هشتم طرز العمل، تضمین اجرای قرارداد را طوریکه در شرطنامه مربوطه درج گردیده، به اداره تسلیم نمایید. در غیر آن در مطابقت به ماده بیست و نهم قانون تداركات، تضمین آفر شما قابل استرداد نخواهد بود.

مشخصات تداركات / قرار داد: اعمار سربند قلعه مراد خان واقع قریه قلعه مراد خان ولسوالی حصه اول بهسود ولایت میدان وردگ
شماره تشخیصیه تداركات: MAIL/PD/NCB/W/116-02/98
قیمت مجموعی: (900,304.00) نه صد هزار و سه صد و چهار افغانی.
نوعیت تضمین اجرای قرار داد: تضمین اجرا به شکل ضمانت بانکی و غیر مشروط باشد
مقدار تضمین اجرای قرار داد: 5 فیصد (45500) افغانی _ به مدت 8 ماه تضمین اجرا ارائه گردد.
زمان عقد قرار داد: بعد از ارائه تضمین حسن اجرا قرارداد عقد می گردد.
مکان عقد قرار داد: ریاست تهيه و تداركات

همچنین غرض مطالعه و مزید معلومات شما، موافقتنامه قرارداد ضمیمه این نامه به شما ارسال گردید.

نام و تخلص: محمد الله "ساحل"

وظیفه: رئیس تهيه و تداركات

امضاء و تاریخ

کاپی: به دوسیم مربوطه

آدرس: جمال مينه، چهارراهی کارته سخی، کابل - افغانستان تلفون: 0093 202 500 315

www.mail.gov.af

۹۰۹۸



دکتر هنی، اوپولگولو و مالداري وزارت
وزارت زراعت، آبياري و مالداري

د افغانستان اسلامي جمهوري دولت
دولت جمهوري اسلامي افغانستان



Islamic Republic of Afghanistan
Ministry of Agriculture, Irrigation and Livestock

معينيت مالي و اداري

رياست تهيه و تداركات

آمریت تداركات امور ساختمانی

مدیریت عمومی تداركات امور ساختمانی

تاریخ: ۱۳۹۸ / ۲ / ۲۵

شماره: (۵۷۶)

نامه قبولی آفر

از: ریاست تهیه و تداركات وزارت زراعت، آبیاری و مالداري

آدرس: جمال مینه ناحیه سوم کابل افغانستان

به: شرکت ساختمانی ژرف کار افغان دارنده جواز نمبر (43217)

آدرس: واقع کمپنی مرکز کابل، کابل

این نامه قبولی آفر به تاسی از ماده بیست و سوم قانون تداركات و حکم هشتاد و پنجم طرز العمل تداركات صادر و بموجب آن اطلاع داده میشود که آفر ارائه شده شما مؤرخ 1397/12/22 برای پروژه اعمار سربندوکانال دوشمعه واقع قریه علی محمد خیل، ولسوالی چک، ولایت میدان وردگ به قیمت مجموعی (1,537,905.00) یک میلیون و پنج صد و سی و هفت هزار و نه صد و پنج افغانی اعطا نماید. طوریکه در مطابقت با دستور العمل برای داوطلبان مندرج شرطنامه مربوطه تدقیق و تصحیح شده است توسط این اداره قبول گردیده است. لذا از شما تقاضا میگردد الی مدت ده (10) روز تقویمی از تاریخ صدور این نامه، در مطابقت به مواد فوق الذکر قانون و طرز العمل تداركات و مواد بیست و هشتم قانون و حکم هفتاد و هشتم طرز العمل، تضمین اجرای قرارداد را طوریکه در شرطنامه مربوطه درج گردیده، به اداره تسلیم نمایید. در غیر آن در مطابقت به ماده بیست و نهم قانون تداركات، تضمین آفر شما قابل استرداد نخواهد بود.

مشخصات تداركات / قرار داد: پروژه اعمار سربندوکانال دوشمعه واقع قریه علی محمد خیل، ولسوالی چک، ولایت میدان وردگ
شماره تشخیص تداركات: MAIL/PD/NCB/W/116-01/98
قیمت مجموعی: (1,537,905.00) یک میلیون و پنج صد و سی و هفت هزار و نه صد و پنج افغانی.
نوعیت تضمین اجرای قرار داد: تضمین اجرا به شکل ضمانت بانکی و غیر مشروط باشد
مقدار تضمین اجرای قرار داد: پنج فیصد (77000) افغانی _ به مدت 8 ماه تضمین اجرا ارائه گردد.
زمان عقد قرار داد: بعد از ارائه تضمین حسن اجرا قرارداد عقد می گردد.
مکان عقد قرار داد: ریاست تهیه و تداركات

همچنین غرض مطالعه و مزید معلومات شما، موافقتنامه قرارداد ضمیمه این نامه به شما ارسال گردید.

نام و تخلص: محمد الله "ساحل"

وظیفه: رئیس تهیه و تداركات

امضاء و تاریخ

کاپی:

به دوسیه مربوطه

۹۰۹۰۱

Handwritten signature and stamp at the bottom right corner.

INVOICING PARTY

Hasht e Sobh Daily newspaper
H # 1, Street 5, Sherpure
Kabul Afghanistan

صبح

Invoice recipient

Ministry of Agriculture
Kabul Afghanistan

Invoice Number : INV-19-139

DATE : 23-Apr-19

Currency :AFN

DETAILED DESCRIPTION	QUANTITY OF SERVICES	Date	Issue	NET AMOUNT	TOTAL
Publishing advertisement اطلاعيه تصميم اعصابي قرارداد پروژه اعصاب سريندوکنال دوشمعه واقع قريه علي محمد خنل (1) ولسوالي چک، ولايت ميدان وردگ را با شماره تشخصيه MAIL/PD/NCB/W/116-01/98 لات (2) پروژه اعصاب سريند قلعه مراد خان واقع قريه قلعه مراد خان ولسوالي حصه اول بيسوه ولايت ميدان وردگ را با شماره تشخصيه MAIL/PD/NCB/W/116-02/98	1	23-Apr-19		3103	4000
TOTAL					4000
VAT AMOUNT (%)					
GROSS AMOUNT					AFN 4000

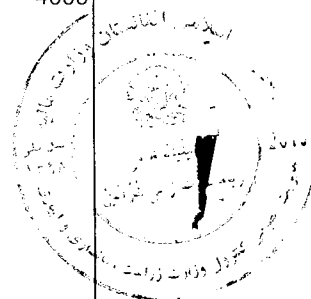
**BANK DETAIL**

Account Name: 8 Sobh Daily
Account Number/IBAN: ((0510101002047117))
Account Type:(AFN OR USD) AFN
Bank Name: Afghanistan International Bank (AIB)
Bank Address: Mirwais Maidan Branch, Kota e Sangi, Kabul
Bank Swift Code: AFIBAFKA
Intermediary Bank: Standard Chartered Bank New York - NY US
Account Number: ((3582026146001))
Best Regards

(Handwritten signature)

4000



Islamic Republic of Afghanistan
Administrative Office of the President
National Procurement Authority

صفحه اصلی | داخل شدن به سیستم برای اعضا | ارتباط با ما | پیوندها | کمک و راهنمای | سوالها و جوابهای تدارکات | جستجو

English

وضعیت کاربری

Welcome, MNasim.MAIL

Logout

مسیرهای در وبسایت

- صفحه اصلی ابزارهای نهادهای تدارکاتی
- معلومات مدیریتی تدارکات
- پلان تدارکاتی
- نظارت تدارکات
- معلومات روزمره تدارکات
- داوطلبی ها
- ثبت شرکت های قراردادی
- قراردادهای اعطا شده
- ارشیو معلومات
- جت همراهی کارشناس
- گزارشات
- گزارشات پلان تدارکاتی
- گزارشات نظارت تدارکاتی
- گزارش قراردادهای اعطا شده
- گزارش منسوی تدارکات
- تغیر کلمه عبوری

Online Users

قراردادهای اعطا شده

در این بخش شما میتونید معلومات در مورد قراردادهای اعطا شده را وارد نمایید.

تلفظ انتخاب کنید... | Filter | Reload

ردی	نمبر تشخیصیه	عنوان پروژه	در بودجه	متنظور شده	شماره قرار داد	نوعیت تدارکات	شرح قرارداد	تاریخ امضای قرارداد	قیمت قرار داد به دالر	قیمت قرار داد به افغانی	اعطا شده به شرکت	تاریخ تکمیل قرار داد	ارشیو
	6616	پروژه آبیاری و شخابر آب			MAIL/PD/NCB/W/215/98	تدارکات امور ساختمانی	پروژه بازسازی لایننگ کانکریتی کانال شاپ واقع قریه خشکال کلی، نادهلی، هلمند	20/02/1398	19172	1457097	شرکت ساختمانی عزت ناصری	20/05/1398	

English

Budget Reference Title

پروژه آبیاری و شخابر آب

Description

اطلاعه تصدیق اعطای قرارداد تلفظاً متن ذیل را بیکار از طریق روزنامه خویش به نشر سپرده و بول حق الاشاعه آنرا از دارائی وزارت مجلسیه نمائید. بدینوسیله به تاسی از فتره (2) ماده چهل و سوم قانون تدارکات، به اطلاع عموم رسانیده می شود. که ریاست نیبه و تدارکات وزارت زراعت، آبیاری و مالداری در نظر دارد قرارداد پروژه بازسازی لایننگ کانکریتی کانال شاپ واقع قریه خشکال کلی و نسوالی نادهلی و لایت هلمند را به شرکت ساختمانی عزت ناصری دارنده جواز نمبر (D-31040) به قیمت مجموعاً 1,457,097.00 افغانی (یک میلیون و چهارصد و پنجاه هفت هزار و نود و هفت افغانی) اعطاء نماید. اشخاص حقیقی و حکمی که هرگونه اعتراض در زمینه داشته باشند، می توانند اعتراض خویش را از تاریخ نشر این اعلان الی 7 روز تقویمی طور کتبی، توام با دلایل آن به

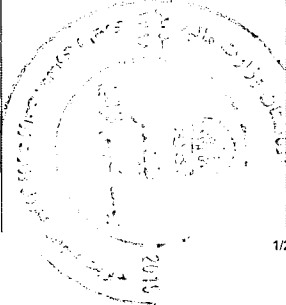

ریاست تدارکات وزارت زراعت، آبیاری و مالداری واقع جمال میله ناحیه سوم، کابل، افغانستان مطابق احکام ماده پنجاهم قانون تدارکات ارائه نمایند. این اطلاعیه به معنی عقد قرارداد نموده و الی تکمیل میعاد فوق الذکر و طی مراحل قانونی بعدی، قرارداد منعقد نخواهد شد.

Contract Award Date	Awarded To	Contract Complete Date
AM 12:00:00 5/10/2019	شرکت ساختمانی عزت ناصری	AM 12:00:00 8/11/2019

Delete New Edit



Islamic Republic of Afghanistan
Administrative Office of the President
National Procurement Authority

صفحه اصلی | داخل شدن به سیستم برای اعضا | ارتباط با ما | پیوندها | کمک و راهنما | سوالات و جوابهای تدارکات | جستجو

English

وضعیت کاربری

Welcome, MNasim.MAIL

[Logout](#)

مسیرهایی در وبسایت

- صفحه اصلی ابزارهای نهاد های تدارکاتی
- معلومات مدیریتی تدارکات**
- پلان تدارکاتی
- نظارت تدارکات
- معلومات روزمره تدارکات**
- داوطلبی ها
- ثبت شرکت های قراردادی
- قراردادهای اعطا شده
- ازشیو معلومات
- جت همراهی کارشناس
- گزارشات**
- گزارشات پلان تدارکاتی
- گزارشات نظارت تدارکاتی
- گزارش قراردادهای اعطا شده
- گزارش مفصلی تدارکات
- تغییر کلمه عبوری

Online Users

قراردادهای اعطا شده

در این بخش شما میتونید معلومات در مورد قراردادهای اعطا شده را وارد نمایید.

لطفا انتخاب کنید... | Filter | Reload

ردی	تاریخ امضای قرارداد	قیمت قرار داد	تاریخ تکمیل قرار داد	اعطا شده به شرکت	قیمت قرار داد	قیمت قرار داد	تاریخ تکمیل قرار داد	ارشیو
6616	20/02/1398	19172	20/05/1398	شرکت ساختمانی عزت ناصری	1457097	1457097	20/05/1398	
<p>نمبر تشخیصیه</p> <p>عنوان پروژه</p> <p>در بودجه</p> <p>مختص پروژه آبیاری و ذخایر آب</p> <p>شماره قرار داد</p> <p>MAIL/DP/NCB/W/215/98</p> <p>نوعیت تدارکات</p> <p>تدارکات امور ساختمانی</p> <p>شرح قرارداد</p> <p>پروژه بازسازی لایننگ کانکرتی کانال شاپ واقع فرجه خشک کلبی، نادعلی، هلمند</p> <p>تاریخ امضای قرارداد</p> <p>20/02/1398</p> <p>قیمت قرار داد</p> <p>19172</p> <p>قیمت قرار داد</p> <p>1457097</p> <p>په افغانی</p> <p>اعطا شده به شرکت</p> <p>شرکت ساختمانی عزت ناصری</p> <p>تاریخ تکمیل قرار داد</p> <p>20/05/1398</p> <p>ارشیو</p>								

English

Budget Reference Title

Description

اطلاعاتیه تصمیم اعطای قرارداد لطفاً متن ذیل را بکلیار از طریق روزنامه خوبین به نشر سپرده و بوج حق الاضاغه اثر از دارائی وزارت محاسبه نمائید. بدینوسیله به ناسی از فقره (2) ساد چیل و سوم قانون تدارکات به افطلاح عموم رسانیده می شود، که ریاست نیبه و تدارکات وزارت زراعت، آبیاری و مانداری در نظر دارد قرارداد پروژه بازسازی لایننگ کانکرتی کانال شاپ واقع فرجه خشک کلبی و رسوائی نادعلی ولایت هلمند را به شرکت ساختمانی عزت ناصری دارنده جواز نمبر (D-31040) به قیمت مجموعی 1,457,097.00 - افغانی (یک میلیون و چهار صد و پنجاه هفت هزار و نود و هفت افغانی) اعطاء نماید. اشخاص حقیقی و حکمی که هرگونه اعتراض در زمینه داشته باشند، می توانند اعتراض خوبین را از تاریخ نشر این اعلانی الی 7 روز تقویمی طور کتبی توام با دلایل آن به

ریاست تدارکات وزارت زراعت، آبیاری و مانداری، واقع جمیل مینه ناحیه سوم، کابل، افغانستان مطابق احکام ماده پنجاهم قانون تدارکات ارائه نمایند. این اطلاعیه به معنی عقد قرارداد نبوده و الی تکمیل میباید فوق الذکر و طی مراحل قانونی بعدی، قرارداد منعقد نخواهد شد.	Contract Award Date
AM 12:00:00 5/10/2019	
شرکت ساختمانی عزت ناصری	Awarded To
AM 12:00:00 8/11/2019	Contract Complete Date
Delete New Edit	

The Official Website of Afghanistan Government for National Procurement Authority (N.P.A)
All Rights Reserved ©2015 [Home](#) | [Contact](#) | [WebMaster](#)





حاشیه

متن را جستجو نمایند

صفحه اصلی | داوطلبی

داوطلبی

درباره وزارت زراعت

اسناد تقنینی و اداری وزارت

مقام وزارت

معینیت‌ها و ریاست‌ها

پلان‌های کاری

زندگینامه

خبرها

داستان‌های موفقیت

هفته نامه دهقان

کاریابی

داوطلبی

افغانستان

نمایشگاه زیر اعلی

مراحل کاری

برنامه‌ها و پروژه‌ها

بانک اطلاعات

خزانه علوم زراعتی

مرجع اطلاع‌رسانی وزارت

فورم‌های عرضه خدمات

گزارش‌ها

تماس با ما

سایت‌های مرتبط

دست‌آورد‌های سه سال وزارت

کتابخانه دیجیتال وزارت

دست‌آورد‌های سه ساله حکومت وحدت ملی

بانک معلوماتی قیمت محصولات زراعتی

قوانین، مقرره‌ها، اساسنامه‌ها، و طرز العمل‌های زراعتی

بیشتر

Filter by Category

تاریخ خاتمه

تاریخ نشر

دهکویات

Apr 30,
2019Apr 23,
2019

اطلاعیه تصمیم اعطای قرارداد، لات (1) پروژه اعمار سربندوکنال دوشمعه، لات (2) پروژه اعمار سربند قلعه مرادخان
اطلاعیه تصمیم اعطای قرارداد بنین‌وسيله به تاسی از فقره (۲) ماده چهل و سوم قانون تدارکات به اطلاع عموم رسانیده می‌شود که ریاست تهیه و تدارکات وزارت زراعت، آبیاری و مالداري در نظر دارد قرارداد: لات (1) پروژه اعمار سربندوکنال...

Apr 30,
2019Apr 23,
2019

اطلاعیه تصمیم اعطای قرارداد، لات (1) پروژه اعمار سربندوکنال جمنی، لات (2) پروژه اعمار ذخیره آب جمنی
اطلاعیه تصمیم اعطای قرارداد بنین‌وسيله به تاسی از فقره (۲) ماده چهل و سوم قانون تدارکات به اطلاع عموم رسانیده می‌شود که ریاست تهیه و تدارکات وزارت زراعت، آبیاری و مالداري در نظر دارد قرارداد: لات (1) پروژه اعمار سربندوکنال جمنی...

Apr 30,
2019Apr 23,
2019

اطلاعیه تصمیم اعطای قرارداد، قرارداد پروژه بازسازی لایننگ کنکریتی
اطلاعیه تصمیم اعطای قرارداد بنین‌وسيله به تاسی از فقره (۲) ماده چهل و سوم قانون تدارکات به اطلاع عموم رسانیده می‌شود که ریاست تهیه و تدارکات وزارت زراعت، آبیاری و مالداري در نظر دارد، قرارداد پروژه بازسازی لایننگ کنکریتی کانال شاپ...

Jun 11,
2019Apr 23,
2019

داوطلبی تهیه و خریداری و نترپست منجمنت (Winter Pest Management) شماره دعوت به داوطلبی: MAIL/ARTF/NHLP/ICB –HC-GO-2019-16
ریاست تهیه و تدارکات وزارت زراعت آبیاری و مالداري از تمام داوطلبان واجد شرایط دعوت می‌نماید تا در پروسه داوطلبی تهیه و خریداری و نترپست منجمنت (Winter Pest Management) برای بخش...

Apr 28,
2019Apr 21,
2019

تعديل در تصمیم اعطاء قرارداد تهیه و تدارک خدمات موثرهای کرایبی برای دفتر مرکزی و ولایات
تعديل در تصمیم اعطاء قرارداد - Ref #: MAIL/ARTF/NHLP/ICB-4621/IOC Issue Date: 21 Apr 2019
مالداري تصمیم اعطاء قرارداد تهیه و تدارک خدمات موثرهای کرایبی برای دفتر مرکزی و ولایات را به شرکت محترم خدمات...

Apr 27,
2019Apr 20,
2019

اطلاعیه تصمیم اعطای قرارداد، سه لات ولایت بغلان
اطلاعیه تصمیم اعطای قرارداد بنین‌وسيله به تاسی از فقره (۲) ماده چهل و سوم قانون تدارکات به اطلاع عموم رسانیده می‌شود که ریاست تهیه و تدارکات وزارت زراعت، آبیاری و مالداري در نظر دارد قرارداد: لات (۱) پروژه اعمار سربند ده ته...

Jun 08,
2019Apr 20,
2019

داوطلبی تطبیق پروژه ۲۰ فارم تجارتي ماهی پروری و ۱ حوض تخم گذاری Hatchery در ولایت کندوز
شماره دعوت به داوطلبی: MAIL/ARTF/NHLP/ICB –LC-NC-2019-98
ریاست تهیه و تدارکات وزارت زراعت، آبیاری و مالداري از تمام داوطلبان واجد شرایط دعوت می‌نماید تا در پروسه داوطلبی تطبیق پروژه ۲۰ فارم تجارتي ماهی پروری و ۱ حوض تخم گذاری...

Jun 09,
2019Apr 20,
2019

داوطلبی تطبیق پروژه ۲۰ فارم تجارتي ماهی پروری و ۱ حوض تخم گذاری Hatchery در ولایت خوست
شماره دعوت به داوطلبی: MAIL/ARTF/NHLP/ICB –LC-NC-2019-75
ریاست تهیه و تدارکات وزارت زراعت، آبیاری و مالداري از تمام داوطلبان واجد...



دکرهني، اوبولگولو او مالداري وزارت
وزارت زراعت، آبياري و مالداري

د افغانستان اسلامي جمهوريت
جمهوری اسلامی افغانستان



Islamic Republic of Afghanistan
Ministry of Agriculture, Irrigation and Livestock
معينيت مالي و اداري

رياست تهيه و تداركات
آمریت تداركات ساختمانی
مدیریت عمومی تداركات ساختمانی

تاریخ ۳ / ۳ / ۱۳۹۸

شماره (۵۵۶)

نامه عدم قبولی آفر

از: ریاست تداركات وزارت زراعت، آبياري و مالداري

آدرس: جمال مينه ناحیه سوم کابل - افغانستان

به: شرکت ساختمانی ()

آدرس:

این نامه عدم قبولی آفر به تاسی از ماده چهل و چهارم قانون تداركات و حکم هشتاد و هفتم طرز العمل تداركات صادر و به موجب آن به شما اطلاع داده میشود که آفر ارائه شده مورخ (1397/12/22) شما برای تدارك پروژه اعمار سربندوکانال دوشمعه واقع قریه علی محمد خیل، ولسوالی چک، ولایت میدان وردگ و اعمار سربند قلعه مراد خان واقع قریه مراد خان ولسوالی بهسود ولایت میدان وردگ را با کود نمبر MAIL/PD/NCB/W/116-01-02/98 از جانب این اداره برای اعطا قبول نشده است.

ولایت (1) پروژه اعمار سربندوکانال دوشمعه واقع قریه علی محمد خیل، ولسوالی چک، ولایت میدان وردگ را با شماره تشخیص MAIL/PD/NCB/W/116-01/98 به شرکت ساختمانی ژرف کار افغان دارنده جواز نمبر (43217) واقع کمپنی مرکز کابل، کابل را به قیمت مجموعی (1,537,905.00) یک میلیون و پنج صد و سی و هفت هزار و نه صد و پنج و افغانی.

ولایت (2) پروژه اعمار سربند قلعه مراد خان واقع قریه مراد خان ولسوالی بهسود ولایت میدان وردگ را با شماره تشخیص MAIL/PD/NCB/W/116-02/98 به شرکت ساختمانی اکبرحسیب دارنده جواز نمبر (44136) واقع گولایی حصه اول خیرخانه، ناحیه 11 مرکز کابل، کابل را به قیمت مجموعی (900,304.00) نه صد هزار و سه صد و افغانی.

در صورتیکه که شما تقاضای ارائه توضیحات مبنی بر عدم قبولی آفر تان را مطابق ماده چهل و چهارم قانون تداركات داشته باشید، خواهشمندیم درخواست خویش را به این اداره ارسال نمایید. همچنین شما میتوانید در مطابقت به فقره (1) حکم هشتاد و هفتم طرز العمل، تضمین آفر خویش را از این اداره واپس اخذ نمایید.

در اخیر از اشتراک و سهم گیری شما در این پروسه تداركاتی تشکر و قدردانی مینماییم. امیداریم در پروسه های تداركاتی آینده نیز اشتراک و سهم فعال داشته باشید.

با احترام

نام و تخلص: محمدالله "ساحل"

وظیفه: رئیس تهیه و تداركات

امضاء و تاریخ



دکتره نی، اوبولگولو او مالداري وزارت
وزارت زراعت، آبياري و مالداري

د افغانستان اسلامي جمهوريت
جمهوري اسلامي افغانستان



Islamic Republic of Afghanistan
Ministry of Agriculture, Irrigation and Livestock
معينيت مالي و اداري

رياست تهيه و تداركات
آمریت تداركات ساختمانی
مدیریت عمومی تداركات ساختمانی

تاریخ ۱۳/۲/۱۳۹۷

شماره (۵۵۶)

نامه عدم قبولی آفر

از: ریاست تداركات وزارت زراعت، آبياري و مالداري

آدرس: جمال مينه ناحیه سوم کابل - افغانستان

به: شرکت ساختمانی ()

آدرس:

این نامه عدم قبولی آفر به تاسی از ماده چهل و چهارم قانون تداركات و حکم هشتاد و هفتم طرز العمل تداركات صادر و به موجب آن به شما اطلاع داده میشود که آفر ارائه شده مورخ (1397/12/22) شما برای تدارك پروژه اعمار سربندوکانال دوشمعه واقع قریه علی محمد خیل، ولسوالی چک، ولایت میدان وردگ و اعمار سربند قلعه مراد خان واقع قریه مراد خان ولسوالی بهسود ولایت میدان وردگ را با کود نمبر MAIL/PD/NCB/W/116-01-02/98 از جانب این اداره برای اعطا قبول نشده است.

لات (1)، پروژه اعمار سربندوکانال دوشمعه واقع قریه علی محمد خیل، ولسوالی چک، ولایت میدان وردگ را با شماره تشخیص MAIL/PD/NCB/W/116-01/98 به شرکت ساختمانی ژرف کار افغان دارنده جواز نمبر (43217) واقع کمپنی مرکز کابل، کابل را به قیمت مجموعی (1,537,905.00) یک میلیون و پنج صد و سی و هفت هزار و نه صد و پنج

وزارت زراعت و افغانستان

لات (2) پروژه اعمار سربند قلعه مراد خان واقع قریه مراد خان ولسوالی بهسود ولایت میدان وردگ را با شماره تشخیص MAIL/PD/NCB/W/116-02/98 به شرکت ساختمانی اکبرحسیب دارنده جواز نمبر (44136) واقع گولایی حصه اول خیرخانه، ناحیه 11 مرکز کابل، کابل را به قیمت مجموعی (900,304.00) نه صد هزار و سه صد و افغانی.

در صورتیکه که شما تقاضای ارائه توضیحات مبنی بر عدم قبولی آفر تان را مطابق ماده چهل و چهارم قانون تداركات داشته باشید، خواهشمندیم درخواست خویش را به این اداره ارسال نمایید. همچنین شما میتوانید در مطابقت به فقره (1) حکم هشتاد و هفتم طرز العمل، تضمین آفر خویش را از این اداره واپس اخذ نمایید.

در اخیر از اشتراک و سهم گیری شما در این پروژه تداركاتی تشکر و قدردانی مینماییم. امیداریم در پروسه های تداركاتی آینده نیز اشتراک و سهم فعال داشته باشید.

با احترام

نام و تخلص: محمدالله ساحل

وظیفه: رئیس تهيه و تداركات

امضاء و تاریخ

9000



دگرهني، اوبولگولو او مالداري وزارت
وزارت زراعت، آبياري و مالداري

د افغانستان اسلامي جمهوري دولت
دولت جمهوري اسلامي افغانستان



Islamic Republic of Afghanistan
Ministry of Agriculture, Irrigation and Livestock

معينيت مالي و اداري
رياست تهيه و تداركات
آمریت تداركات امور ساختماني
مدیریت عمومی تداركات امور ساختماني

تاریخ: 1398/۲/۴

شماره: (۵۵۵)

اطلاعیه تصمیم اعطای قرارداد

به روزنامه محترم هشت صبح!

لطفاً متن ذیل را یکبار از طریق روزنامه خویش به نشر سپرده و پول حق الاشاعه آنرا از دارائی وزارت محاسبه نمائید. بدینوسیله به تاسی از فقره (۲) ماده چهل و سوم قانون تداركات به اطلاع عموم رسانیده می شود که ریاست تهیه و تداركات وزارت زراعت، آبیاری و مالداري در نظر دارد قرارداد:

لات (1) پروژه اعمار سربندوکانال دوشمعه واقع قریه علی محمد خیل، ولسوالی چک، ولایت میدان وردگ را با شماره تشخیصه MAIL/PD/NCB/W/116-01/98 به شرکت ساختمانی ژرف کار افغان دارنده جواز نمبر (43217) واقع کمپنی مرکز کابل، کابل را به قیمت مجموعی (1,537,905.00) یک میلیون و پنج صد و سی و هفت هزار و نه صد و پنج افغانی.

لات (2) پروژه اعمار سربند قلعه مراد خان واقع قریه قلعه مراد خان ولسوالی حصه اول بهسود ولایت میدان وردگ را با شماره تشخیصه MAIL/PD/NCB/W/116-02/98 به شرکت ساختمانی اکبرحسیب دارنده جواز نمبر (44136) واقع گولایی حصه اول خیرخانه، ناحیه 11 مرکز کابل، کابل را به قیمت مجموعی (900,304.00) نه صد هزار و سه صد و چهار افغانی.

اشخاص حقیقی و حکمی که هرگونه اعتراض در زمینه داشته باشند، می توانند اعتراض خویش را از تاریخ نشر این اعلان الی 7 روز تقویمی طور کتبی توأم با دلایل آن به ریاست تداركات وزارت زراعت، آبیاری و مالداري واقع جمال مینه ناحیه سوم، کابل افغانستان طبق احکام ماده پنجاهم قانون تداركات ارائه نمایند. این اطلاعیه به معنی عقد قرارداد نبوده، الی تکمیل میعاد فوق الذکر و طی مراحل قانونی بعدی قرارداد منعقد نخواهد شد.

با احترام
محمد الله "مراحل"
رئیس تهیه و تداركات

کاپی به:
مدیریت عمومی پلان جهت نشر اعلان.
دوسیه مربوطه

2059



دكرهنی، اوبولگولو او مالداري وزارت
وزارت زراعت، آبياري و مالداري

د افغانستان اسلامي جمهوري دولت
دولت جمهوري اسلامي افغانستان



Islamic Republic of Afghanistan
Ministry of Agriculture, Irrigation and Livestock

معينيت مالي و اداري
رياست تهيه و تداركات
آمریت تداركات امور ساختماني
مدیریت عمومی تداركات امور ساختماني

تاریخ: 1398/۲/۴

شماره: (۵۰۵)

اطلاعيه تصميم اعطای قرارداد

به روزنامه محترم هشت صبح!

لطفاً متن ذیل را یکبار از طریق روزنامه خویش به نشر سپرده و پول حق الاشاعه آنرا از دارائی وزارت محاسبه نمایند. بدینوسیله به تاسی از فقره (۲) ماده چهل و سوم قانون تداركات به اطلاع عموم رسانیده می شود که ریاست تهيه و تداركات وزارت زراعت، آبياري و مالداري در نظر دارد قرارداد:

لات (1) پروژه اعمار سربندوکانال دوشمعه واقع قریه علی محمد خیل، ولسوالی چک، ولایت میدان وردگ را با شماره تشخصیه MAIL/PD/NCB/W/116-01/98 به شرکت ساختمانی ژرف کار افغان دارنده جواز نمبر (43217) واقع کمپنی مرکز کابل، کابل را به قیمت مجموعی (1,537,905.00) یک میلیون و پنج صد و سی و هفت هزار و نه صد و پنج افغانی.

لات (2) پروژه اعمار سربند قلعه مراد خان واقع قریه قلعه مراد خان ولسوالی حصه اول بهسود ولایت میدان وردگ را با شماره تشخصیه MAIL/PD/NCB/W/116-02/98 به شرکت ساختمانی اکبرحسیب دارنده جواز نمبر (44136) واقع گولایی حصه اول خیرخانه، ناحیه 11 مرکز کابل، کابل را به قیمت مجموعی (900,304.00) نه صد هزار و سه صد و چهار افغانی.

اشخاص حقیقی و حکمی که هرگونه اعتراض در زمینه داشته باشند، می توانند اعتراض خویش را از تاریخ نشر این اعلان الی 7 روز تقویمی طور کتبی توأم با دلایل آن به ریاست تداركات وزارت زراعت، آبياري و مالداري واقع جمال مینه ناحیه سوم، کابل افغانستان طبق احکام ماده پنجاهم قانون تداركات ارائه نمایند. این اطلاعيه به معنی عقد قرارداد نبوده، الی تکمیل ميعاد فوق الذکر و طی مراحل قانونی بعدی قرارداد منعقد نخواهد شد.

با احترام
محمد الله
رئیس تهيه و تداركات

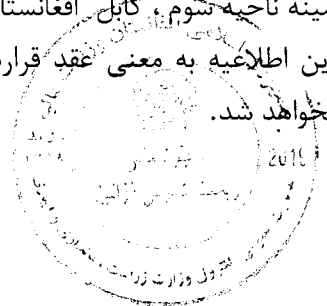

کاپی به:
مدیریت عمومی پلان جهت نشر اعلان.
دوسیه مربوطه

۵۰۸۵



دکرهني، اوبولگولوواو مالداري وزارت
وزارت زراعت، آبياري و مالداري

دافغانستان اسلامي جمهوريت
جمهوری اسلامی افغانستان



Islamic Republic of Afghanistan
Ministry of Agriculture, Irrigation and Livestock

معينيت مالي واداري

رياست تهيه و تداركات

آمریت تسهیل قراردادها و پلانگذاری

282

شماره:

تاریخ: 1398/ 3 28

به ریاست محترم آبیاری!

موضوع: تکثیر قرارداد

Contract no: MAIL/PD/NCB/W/116-02/98

حسب هدایت مقام محترم وزارت، قرارداد (پروژه اعمار سر بند قلعه مراد خان واقع قریه قلعه مراد خان ولسوالی حصه اول بهسود ولایت میدا، وردگ) با شرکت ساختمانی اکبر حسیب به قیمت (900,304.00) افغانی عقد گردید و اسناد آن از طریق مدیریت کنترل و بزه گردیده است که از تاریخ صدور مکتوب آغاز کار (در مدت سه یوم بجانب شرکت قراردادی باید صادر گردد و یک نقل کاپی آنرا به این امریت نیز گسیل دارید) مدت قرارداد هذا شروع و در طی مدت که در شرایط خاص موافقتنامه درج میباشد (6ماه تقویمی) کار پروژه مذکور باید به اختتام برسد. بنا کاپی قرارداد به ریاست محترم شما و سایر مراجع ذیربط نیز ارسال است تا هر یک به سهم خویش طبق شرایط قرارداد اجراء بدارند. شایان ذکر است از اینکه پروژه مربوط ریاست محترم شما میباشد؛ لطف نموده گزارش حقیقی پیشرفت کار توسط قراردادی را به موقع به این ریاست ارسال نمائید و همچنان از ریاست مالی خواهشمندیم هنگام پرداخت اقساط بجانب شرکت لطف نموده؛ یک کاپی از م 16 و سایر اسناد پرداختی پول که بجانب شرکت پرداخت میگردد، نیز به این ریاست ارسال نمائید تا ما به سهم خویش اجراء مقتضی را به عمل آریم.

با احترام

محمد الله ساحل
رئیس تهیه و تداركات

کاپی ها :

ریاست محترم مالی و حسابی

ریاست نظارت و ارزیابی

مدیریت پلان

شرکت ساختمانی اکبر حسیب

MAIL/PO/NCB/W/116-02/98

اسناد تشکیل دهنده قرار داد

شماره	خدمات مشورتی	خدمات غیر مشورتی	امور ساختمانی	اجناس
1	موافقت نامه	موافقت نامه	موافقت نامه	موافقت نامه
2	شرایط عام قرار داد	شرایط عام قرار داد	شرایط عام قرار داد	شرایط عام قرار داد
3	شرایط خاص قرار داد	شرایط خاص قرار داد	شرایط خاص قرار داد	شرایط خاص قرار داد
4	عدم اعتراض تمویل کننده (در صورتیکه قابل تطبیق باشد)	عدم اعتراض تمویل کننده (در صورتیکه قابل تطبیق باشد)	عدم اعتراض تمویل کننده (در صورتیکه قابل تطبیق باشد)	عدم اعتراض تمویل کننده (در صورتیکه قابل تطبیق باشد)
5	لایحه وظایف	مشخصات تخنیکی	مشخصات تخنیکی	مشخصات تخنیکی
6	کارمندان کلیدی	نقشه های تخنیکی	نقشه های تخنیکی	ترسیمات
7	جداول مالی	بل احجام و جداول قیمت دار	بل احجام و جداول قیمت دار	بل احجام و جداول قیمت دار
8	پلان کاری	پلان کاری	پلان کاری	پلان کاری
9	تضمین اجرا قرار داد (در صورتیکه قابل تطبیق باشد)	تضمین اجرا قرار داد (در صورتیکه قابل تطبیق باشد)	تضمین اجرا قرار داد (در صورتیکه قابل تطبیق باشد)	تضمین اجرا قرار داد (در صورتیکه قابل تطبیق باشد)
10	تضمین پیش پرداخت	تضمین پیش پرداخت	تضمین پیش پرداخت	تضمین پیش پرداخت
11	اسناد بیمه (در صورتیکه قابل تطبیق باشد)	اسناد بیمه (در صورتیکه قابل تطبیق باشد)	اسناد بیمه (در صورتیکه قابل تطبیق باشد)	اسناد بیمه (در صورتیکه قابل تطبیق باشد)
12	صلاحیت نامه امضا قرار داد توسط نماینده شرکت امضا گردیده (باشد)	صلاحیت نامه امضا قرار داد (اگر قرار داد توسط نماینده شرکت امضا گردیده باشد)	صلاحیت نامه امضا قرار داد (اگر قرار داد توسط نماینده شرکت امضا گردیده باشد)	صلاحیت نامه امضا قرار داد (اگر قرار داد توسط نماینده شرکت امضا گردیده باشد)
13	صورت جلسه مذاکره	مکتوب آغاز کار/تسلیمی ساحه	مکتوب آغاز کار/تسلیمی ساحه	مکتوب آغاز کار/تسلیمی ساحه
14	قرار داد فرعی (در صورت موجودیت)	قرار داد فرعی (در صورت موجودیت)	قرار داد فرعی (در صورت موجودیت)	قرار داد فرعی (در صورت موجودیت)
15	تقسیم اوقات پرداخت ها (در صورتیکه قابل تطبیق باشد)	تقسیم اوقات پرداخت ها (در صورتیکه قابل تطبیق باشد)	تقسیم اوقات پرداخت ها (در صورتیکه قابل تطبیق باشد)	تقسیم اوقات پرداخت ها (در صورتیکه قابل تطبیق باشد)
16	-	گزارش تسلیم دهی	گزارش تسلیم دهی	گزارش تسلیم دهی موقت
17	جواز شرکت قرار دادی	جواز شرکت قرار دادی	جواز شرکت قرار دادی	جواز شرکت قرار دادی
18	گزارش ختم قرار داد	گزارش ختم قرار داد	گزارش ختم قرار داد	گزارش تسلیم نهایی
19	سایر اسناد تشکیل دهنده	سایر اسناد تشکیل دهنده	سایر اسناد تشکیل دهنده	سایر اسناد تشکیل دهنده

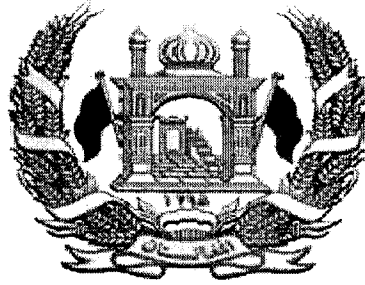

1020

دولت جمهوری اسلامی افغانستان
وزارت زراعت، آبیاری و مالداري
رياست تهيه و تداركات

قرارداد

پروژه اعمار سربند قلعه مراد خان واقع قريه قلعه مراد خان ولسوالي حصه اول بهسود ولايت ميدان

وردگ

ميان

وزارت زراعت، آبياري و مالداري

و

شرکت ساختمانی اکبرحسیب



نمبر تشخيصيه: MAIL/PD/NCB/W /116-02/98

بودجه: کود انكشافی AFG-390676

تاریخ: 1398 / /

Handwritten signature

فورمه موافقتنامه قرارداد

این موافقتنامه در ماه ثور سال 1398 میان وزارت زراعت، آبیاری و مالداری و شرکت ساختمانی اکبر حسیب دارنده جواز نمبر (44136)، نمبر تشخیصه (9005027272) ایمیل آدرس ahccbuilder@gmail.com، شماره تماس - 0773627737 واقع گولایی حصه اول خیرخانه، ناحیه 11 مرکز کابل، کابل عقد گردیده است.

اداره آفر داوطلب برنده را جهت اجرا، تکمیل و رفع هرگونه نواقص ناشی از اجراءات در قرارداد اعمار سربند قلعه مراد خان واقع قریه قلعه مراد خان ولسوالی حصه اول بهسود ولایت نیدن وردگ، در پروژه انکشافی مربوط وزارت زراعت، آبیاری و مالداری دارای کود نمبر AFG-390676 به قیمت مجموعی (900,304.00) نه صد هزار و سه صد و چهار افغانی پذیرفته و قراردادی قرارداد متذکره را اجرا می نماید.

این موافقتنامه موارد ذیل را در بر می گیرد:

1. کلمات و اصطلاحات شامل این موافقتنامه عین معنی را افاده می نمایند که بترتیب در شرایط قرارداد به آن نسبت داده می شوند، آنها تشکیل دهنده و بخشی از این موافقتنامه تلقی میگردند.
2. قراردادی در مقابل پرداخت اداره تعهد می نماید که قرارداد امور ساختمان را اجرا، تکمیل و هرگونه نواقص را مطابق شرایط این قرارداد رفع می نماید.
3. اداره نیز تعهد می نماید که قیمت قرارداد یا دیگر مبلغ قابل پرداخت تحت شرایط این قرارداد را در مقابل اجرا، تکمیل، و رفع نواقص امور ساختمان در زمان و شیوه مشخص شده در این قرارداد پرداخت نماید.
4. طرف های شاهد که سبب تشکیل این موافقتنامه گردیده اند:

فرمایش گیرنده: (شرکت ساختمانی اکبر حسیب)

فرمایش دهنده: (وزارت زراعت، آبیاری و مالداری)

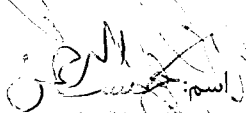
اسم: 

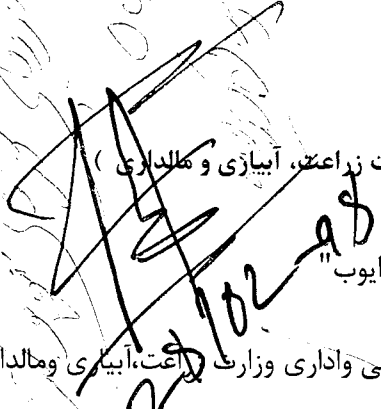
انجنیر محمد طاهر "ابوب" 

موقف:

سرپرست معینیت مالی واداری وزارت زراعت، آبیاری و مالداری

(محل امضا و مهر)

(محل امضا و مهر)

شرایط خاص قرارداد	
مواد شرایط عمومی قرارداد	تعدیلات و ضمایم مواد شرایط عمومی قرارداد
الف: مسایل عمومی	
جز 12 بند 1 ماده 1 شرایط عمومی قرارداد	میعاد رفع نواقص بعد از تاریخ تکمیل مدت یکسال میباشد.
جز 14 بند 1 ماده 1 شرایط عمومی قرارداد	اداره وزارت زراعت، آبیاری و مالداری میباشد.
جز 17 بند 1 ماده 1 شرایط عمومی قرارداد	تاریخ تخمینی تکمیل برای تمام کار امور ساختمانی 6 ماه تقویمی می باشد.
جز 20 بند 1 ماده 1 شرایط عمومی قرارداد	مدیر پروژه: یکتا از انجمنیان وزارت زراعت، آبیاری و مالداری میباشد.
جز 22 بند 1 ماده 1 شرایط عمومی قرارداد	ساحه کار امور ساختمانی واقع قریه قلعه مراد خان ولسوالی حصه اول بهسود ولایت میدان وردگ میباشد.
جز 25 بند 1 ماده 1 شرایط عمومی قرارداد	تاریخ آغاز کار امور ساختمانی: بعد از تاریخ صدور مکتوب آغاز کار می باشد.
جز 29 بند 1 ماده 1 شرایط عمومی قرارداد	امور ساختمانی شامل اعمار سریند قلعه مراد خان واقع قریه قلعه مراد خان ولسوالی حصه اول بهسود ولایت میدان وردگ میباشد.
بند 2 ماده 2 شرایط عمومی قرارداد	تکمیل قسمت وار: قابل تطبیق نیست.

<p>اسناد ذیل تشکیل دهنده قرارداد و شامل قرارداد می باشند.</p> <p>1- موافقتنامه؛ 2- نامه قبولی آفر؛ 3- آفر قراردادی؛ 4- شرایط خاص قرارداد؛ 5- شرایط عمومی قرارداد؛ 6- مشخصات تخنیکی؛ 7- نقشه ها؛ 8- بل احجام کاری؛</p>	<p>جز 9 بند 3 ماده 2 شرایط عمومی قرارداد</p>
<p>زبان قرارداد یکی از زبان های رسمی کشور میباشد. زبان قرارداد همان زبان آفر میباشد.</p>	<p>بند 1 ماده 3 شرایط عمومی قرارداد</p>
<p>قانون نافذ بر این قرارداد قوانین جمهوری اسلامی افغانستان می باشد.</p>	
<p>جدول فعالیت های قراردادی دیگر قابل تطبیق نمیباشد.</p>	<p>بند 1 ماده 8 شرایط عمومی قرارداد</p>
<p>کارمندان کلیدی یک مدیر قرارداد یعنی انجینر با 5 سال تجربه در اجرای قراردادهای امور ساختمانی که دارای ماهیت و حجم معادل و مشابه، به شمول اینکه به حیث مدیر پروژه برای مدت حد اقل سه سال تجربه داشته باشد.</p>	<p>بند 1 ماده 9 شرایط عمومی قرارداد</p>
<p>مبلغ حد اقل بیمه و مبالغ قابل حذف طور ذیل میباشد: (تهیه بیمه از وجایب و مکلفیت داوطلبان میباشد و شامل موارد ذیل می باشد).</p> <p>برای امور ساختمانی، تأسیسات، و مواد () افغانی برای زیان یا خساره به تجهیزات قیمت تعویضی آن (تجهیزات مربوطه) پرداخته میشود. برای زیان یا خساره به ملکیت مرتبط به قرارداد اما به استثنای امور ساختمانی، تأسیسات، مواد خام، و تجهیزات () افغانی مرگ یا خساره به کارمندان: کارمندان قراردادی () افغانی در هر رویداد افراد دیگر () (0) افغانی بیمه مطابق ماده 13 شرایط عمومی قرارداد قابل تطبیق است</p>	<p>بند 1 ماده 13 شرایط عمومی قرارداد</p>

<p>(1) گزارشات بررسی ساحه نظر بر تقاضا داوطلبان ارایه خواهد گردید.</p>	<p>بند 1 ماده 14 شرایط عمومی قرارداد</p>
<p>مدیر پروژه به پرسش ها توضیحات ارائه می نماید</p>	<p>بند 1 ماده 15 شرایط عمومی قرارداد</p>
<p>تاریخ تسلیمی ساحه بعد از اخذ مکتوب آغاز کار توسط ریاست اداری می باشد.</p>	<p>بند 1 بند 21 شرایط عمومی قرارداد</p>
<p>نهادیکه از روش حکمیت آن استفاده میگردد مرکز حل و فصل منازعات تجارتي افغانستان {میباشد. محل حکمیت جمهوری اسلامی افغانستان می باشد. در صورتیکه قراردادی خارجی باشد، حکمیت باید در محل بیطرف (نه در افغانستان و نه در کشور قراردادی) صورت میگیرد.</p>	<p>ماده 62 شرایط عمومی قرارداد</p>
<p>ب. کنترل زمان</p>	
<p>قراردادی پلان کاری امورشاختمانی را در جریان 10 روزاز تاریخ دریافت نامه قبولی آفر جهت تأیید، ارائه مینماید.</p>	<p>بند 1 ماده 25 شرایط عمومی قرارداد</p>
<p>میعاد میان تجدید برنامه کاری امور ساختمان 30 سی روز میباشد.</p>	<p>بند 3 ماده 25 شرایط عمومی قرارداد</p>
<p>در صورت که برنامه کاری امور ساختمان ناوقت ارائه گردد، پرداخت 100000 الی ارائه پلان کاری تجدید شده معطل قرار می گیرد.</p>	
<p>ج. کنترل کیفیت</p>	

2140

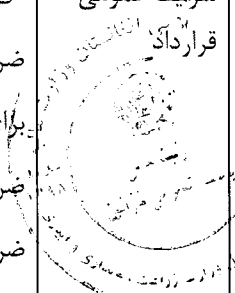
<p>میعاد رفع نواقص (یک سال) میباشد.</p>	<p>بند 1 ماده 33 شرایط عمومی قرارداد</p>
<p>1. پرداخت بعد از تکمیل کار نظر به فیصدی بعد از ارائه گزارش از جانب فرمایش گیرنده و تصدیق نماینده وزارت زراعت، آبیاری و مالداري پرداخته میشود. 2. پول فرمایش گیرنده در چهار قسط پرداخته میشود که در قسط اول 25 فیصد بعد از 25 فیصد تکمیل کار، در قسط دوم 25 فیصد بعد از 50 فیصد تکمیل کار، در قسط سوم 25 فیصد بعد از 75 فیصد تکمیل کار، و در قسط چهارم 25 فیصد بعد از 100 فیصد تکمیل کار پرداخته میشود. پرداخت های بعدی در جریان کار قرار فوق در مقابل گزارشات پیشرفت کار انجام شده بعد از تصدیق مراقبت کننده از جانب فرمایش دهنده صورت میگیرد.</p>	<p>بند 1 ماده 41 شرایط عمومی قرارداد</p>
<p>د. کنترل مصرف</p>	
<p>قرارداد مطابق ماده 47 شرایط عمومی قرارداد قابل تعدیل نیست" و معلومات ذیل در مورد ضرایب "قابل تطبیق نیست" ضرایب تعدیل قیمت قرار ذیل میباشند: برای واحد پول افغانی: ضریب A: فیصدی عنصر غیر قابل تعدیل {رقم به ارقام و حروف درج گردد} میباشد. ضریب B: فیصدی عنصر قابل تعدیل {رقم به ارقام و حروف درج گردد} میباشد. به واحد پول { واحد پولی درج گردد }: ضریب A: فیصدی عنصر غیر قابل تعدیل {رقم به ارقام و حروف درج گردد} میباشد. ضریب B: فیصدی عنصر قابل تعدیل {رقم به ارقام و حروف درج گردد} میباشد. شاخص 1 به واحد پول افغانی {شاخص درج گردد} می باشد. شاخص 1 به واحد پولی بین المللی مشخص شده {شاخص درج گردد} می باشد. {این شاخص ها توسط قراردادی پیشنهاد و از جانب اداره تأیید میگردد} شاخص 1 اسعار به استثنای واحد پول افغانی اسعار مشخص شده بین المللی {شاخص درج گردد} میباشد. {این شاخص ها توسط قراردادی پیشنهاد و از جانب اداره تأیید میگردد}</p>	<p>بند 1 ماده 45 شرایط عمومی قرارداد</p> 

<p>فیصدی تناسب پرداخت های تامينات 10٪ ده فیصد میباشد. تامينات، بعد از تکميل کامل قرارداد از جانب قراردادی یا ختم ميعاد گزنتی، وراتتی و رفع نواقص و صدور تصدیق نامه ختم قرارداد از جانب اداره به قراردادی مسترد می گردد</p>	<p>بند 2 ماده 46 شرایط عمومی قرارداد</p>
<p>اندازه جریمه تاخیر (0.05) فیصد قیمت مجموعی قرارداد در مقابل هر روز تاخیر می باشد. حد اکثر رقم پولی جریمه تاخیر یا غیابت الی (10) فیصد قیمت مجموعی قرارداد می باشد، در صورتیکه مقدار جریمه تاخیر وضع شده بالغ بر 10 فیصد قیمت مجموعی قرارداد گردد، قرارداد مطابق ماده 57 شرایط عمومی قرارداد فسخ میگردد، در صورت توافق به تکميل امور ساختمانی بشکل قسمت وار جریمه تاخیر برای هر قسمت قابل وضع می باشد.</p>	<p>بند 1 ماده 47 شرایط عمومی قرارداد</p>
<p>انعام برای انجام تمام امور ساختمان : نظر به لزوم دید فرمایش دهنده.</p>	<p>بند 1 ماده 48 شرایط عمومی قرارداد</p>
<p>پیش پرداخت ده فیصد و پیش پرداخت میگردد. لازم نیست</p>	<p>بند 1 ماده 49 شرایط عمومی قرارداد</p>
<p>مبلغ تضمین اجرا: پنج فیصد مجموع قرارداد میباشد. تضمین اجرا به شکل ضمانت بانکی غیرمشروط.</p>	<p>بند 1 ماده 50 شرایط عمومی قرارداد</p>
<p style="text-align: center;">هـ ختم قرارداد</p>	
<p>ارائه نقشه ها و یا رهنمود های عملیاتی و مراقبت به تاریخ 30 روز بعد از اصدار سند تصدیق تکميل کار می باشد.</p>	<p>بند 1 ماده 56 شرایط عمومی قرارداد</p>
<p>در صورت عدم ارائه نقشه ها و یا رهنمود های عملیاتی و مراقبت به تاریخ مشخص شده بند 1 ماده 58 شرایط عمومی قرارداد، مبلغ 50000 از پرداخت اخير قراردادی کسر می نماید.</p>	<p>بند 2 ماده 56 شرایط عمومی قرارداد</p>
<p>حداکثر تاخیر 100 روز میباشد. تعداد روز ها باید در مطابقت به بند 1 ماده 49 جریمه تاخیر شرایط خاص قرارداد می باشد.</p>	<p>جز 6 بند 2 ماده 57 شرایط عمومی قرارداد</p>

فیصدی قابل تطبیق به ارزش کار امور ساختمان تکمیل نشده که بیانگر مصارف اضافی به اداره جهت تکمیل کار امور ساختمانی مطابق بند 2 حکم 109 طرز العمل تدارکات: اداره تدارکاتی، کار باقیمانده را طی مراحل پروسه جدید در میعاد اعتبار قرارداد اولی فراهم و تفاوت قیمت آنرا از قراردادی اولی به عنوان جبران خساره حصول می نماید.	بند 1 ماده 59 شرایط عمومی قرارداد
---	---

قسمت چهارم: شرایط عمومی قرارداد

شرایط عمومی قرارداد، شرایط خاص قرارداد و سایر اسناد لست شده ذیل یک سند مکمل بوده و بیانگر حقوق و مکلفیت های طرفین قرارداد می باشد.

این شرایط عمومی در قرارداد های فی واحد (admeasurements) استفاده گردیده و با ورود تغییرات مندرج پا ورقی ها در قرارداد های با بالمقطع نیز استفاده میگردد.

الف: عمومیات	
<p style="text-align: center;">1- اصطلاحات تعریف شده به صورت درشت تحریر گردیده اند:</p> <p>1- بل احجام کار: احجام کار قیمت گذاری شده که شامل آفر می باشند.</p> <p>2- حوادث قابل جبران: حوادث که در ماده 44 شرایط عمومی قرارداد تعریف گردیده اند.</p> <p>3- تاریخ تکمیل: تاریخ تکمیل امور ساختمانی تصدیق شده توسط مدیر پروژه در مطابقت به بند 1 ماده 55 شرایط عمومی قرارداد.</p> <p>4- قرارداد: موافقتنامه کتبی میان اداره و قراردادی جهت اجرا، تکمیل و حفظ و مراقبت امور ساختمان است. قرارداد شامل اسناد مندرج بند 2 ماده 3 شرایط عمومی قرارداد می باشد.</p> <p>5- قراردادی: شخص یا شرکتی که آفر وی برای انجام امور ساختمانی توسط اداره قبول گردیده باشد.</p> <p>6- آفر قراردادی: آفر مکمل که توسط داوطلب برنده به اداره تسلیم گردیده است.</p> <p>7- قیمت قرارداد: قیمت مندرج نامه قبولی آفر بشمول تعدیلات بعدی وارده مطابق قرارداد می باشد.</p> <p>8- روز: روز تقویمی می باشند.</p> <p>9- مزد کار: کار که در مقابل آن به قراردادی به اساس کار، مواد خام، تاسیسات به اضافه فیصدی موافقه شده مصارف غیر مستقیم و مفاد پرداخت میگردد.</p> <p>10- نواقص: قسمت از کار که مطابق شرایط قرارداد تکمیل نشده باشد.</p>	ماده 1- تعریفات 

- 11- **سند تصدیق رفع نواقص:** تصدیقنامه است که بعد از اصلاح نواقص توسط مدیر پروژه به قراردادی صادر میگردد.
- 12- **میعاد رفع نواقص:** میعاد قابل محاسبه از تاریخ تکمیل قرارداد که در بند 1 ماده 35 **شرایط خاص قرارداد** از آن تذکر رفته است.
- 13- **نقشه ها:** در برگیرنده محاسبات و معلومات ارائه شده و تأیید شده توسط مدیر پروژه بمنظور اجرای قرارداد می باشد.
- 14- **اداره:** طرف قرارداد مشخص شده در **شرایط خاص قرارداد** می باشد.
- 15- **تجهیزات:** ماشین آلات و وسایط نقلیه که جهت اجرای امور ساختمانی، بصورت موقت در ساحه کار فراهم میگردد.
- 16- **قیمت ابتدایی قرارداد:** قیمت قرارداد که در نامه قبولی آفر درج می باشد.
- 17- **تاریخ تخمینی تکمیل:** تاریخ تخمینی که قراردادی امور ساختمان را تکمیل می نماید. تاریخ تخمینی تکمیل مندرج **شرایط خاص قرارداد** می باشد. این تاریخ صرف با صدور دستور تمدید میعاد یا تسریع توسط مدیر پروژه تغییر نموده می تواند.
- 18- **مواد خام:** تمام مواد بشمول مواد مصرفی که توسط قراردادی جهت اجرای امور ساختمانی، استفاده میگردد.
- 19- **تأسیسات:** منضات امور ساختمانی که دارائی عملکرد میخانیکی، برقی، کیمیاوی، یا بیولوژیکی باشد.
- 20- **مدیر پروژه:** شخص که نام وی در **شرایط خاص قرارداد** تذکر رفته یا شخص با صلاحیت که توسط اداره به عوض مدیر پروژه به قراردادی معرفی گردیده باشد و مسؤولیت نظارت و مدیریت قرارداد امور ساختمانی را دارا باشد.
- 21- **SCC:** به معنی شرایط خاص قرارداد است.
- 22- **ساحه کار:** ساحه مشخص شده **شرایط خاص قرارداد** می باشد.
- 23- **گزارش بررسی ساحه:** شامل شرطنامه بوده گزارش واقع بینانه و مشرح در مورد وضعیت سطح و سطح فرعی ساحه می باشد.
- 24- **مشخصات:** مشخصات امور ساختمانی شامل در قرارداد و تغییرات و اضافات وارده یا تأیید شده توسط مدیر پروژه می باشد.
- 25- **تاریخ آغاز کار:** تاریخ آغاز امور ساختمان مندرج **شرایط خاص قرارداد**. تاریخ که قراردادی کار امور ساختمان را آغاز می نماید این تاریخ لزوماً مصادف به تاریخ تسلیمی ساحه نمی باشد.
- 26- **قراردادی فرعی:** شخص یا شرکت که با قراردادی جهت اجرای بخش از امور ساختمانی قرارداد داشته که در برگیرنده امور ساختمانی در ساحه نیز می باشد.

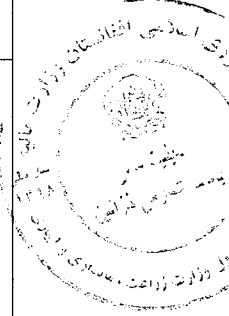

<p>27- ساختمان های مؤقت: ساختمان دیزاین شده، ساخته شده، نصب شده و یا دور شده توسط قراردادی که برای اجرای امور ساختمانی و یا نصب آن ضروری می باشد.</p> <p>28- تعدیل: امر مدیر پروژه مبنی بر تغییر در امور ساختمانی می باشد.</p> <p>29- امور ساختمانی: شامل اعمار، اعمار مجدد، تخریب، ترمیم یا نو سازی یک عمارت، آماده ساختن ساحه، حفريات، نصب، مونتاز، امور تزئیناتی و نیز خدمات ضمنی آن (برمه کاری، نقشه برداری، تصویر برداری، تحقیقات زلزله و خدمات مشابه و امثال آن) است که مطابق مندرج قرارداد، انجام می گردد، مشروط بر اینکه ارزش خدمات ضمنی از قیمت خود عمارت بیشتر نگردد.</p>	
<p>2.1 بمنظور تفسیر شرایط عمومی قرارداد، مفرد به عوض جمع و جمع به عوض مفرد بکار برده می شود. همچنان مؤنث معنی مذکر یا خنثی و یا بالعکس آن را افاده می نماید. عناوین فاقد اهمیت می باشند. کلمات معانی عادی دارا می باشند، مگر اینکه بصورت مشخص تعریف گردیده باشند. مدیر پروژه به پرسش ها در مورد شرایط عمومی قرارداد، وضاحت ارائه می نماید.</p>	<p>ماده 2- تفسیر</p>
<p>2.2 در صورت تذکر تکمیل کار امور ساختمان بشکل قسمت وار در شرایط خاص قرارداد، اشارات در شرایط عمومی قرارداد به امور ساختمانی، تاریخ تکمیل و تاریخ تخمینی تکمیل به هر قسمت امور ساختمانی (به استثنای اشاره به تاریخ تکمیل و تاریخ تخمینی تکمیل برای تمام کار امور ساختمان) قابل تطبیق می باشد.</p>	
<p>2.3 اسناد تشکیل دهنده قرارداد به ترتیب اولویت ذیل تفسیر میگردند:</p> <ol style="list-style-type: none"> 1- موافقتنامه؛ 2- نامه قبولی آفر؛ 3- آفر قراردادی؛ 4- شرایط خاص قرارداد؛ 5- شرایط عمومی قرارداد؛ 6- مشخصات تکنیکی؛ 7- نقشه ها؛ 8- بل احجام کاری؛ و 9- سایر اسناد تشکیل دهنده قرارداد که در شرایط خاص قرارداد از آن تذکر رفته است. 	
<p>3.1 زبان و قانون نافذ بر قرارداد در شرایط خاص قرارداد بیان گردیده است.</p>	<p>ماده 3- زبان و قانون قرارداد</p>
<p>4.1 مدیر پروژه به نمایندگی از اداره، تصمیم در مسایل قرارداد میان اداره و قراردادی را اتخاذ می نماید. مگر اینکه طور دیگری در شرایط خاص قرارداد تذکر رفته باشد.</p>	<p>ماده 4- تصامیم مدیر پروژه</p>
<p>5.1 مدیر پروژه با صدور ابلاغیه به قراردادی، مسؤولیت ها و مکلفیت های خود را به شخص دیگری، محول یا مسؤولیت ها و مکلفیت های محول شده را فسخ می نماید.</p>	<p>ماده 5- واگذاری</p>

<p>6.1 هر گونه ارتباط بر قرار شده میان طرفها باید بصورت کتبی بوده و هرگونه ابلاغیه صرف در صورت تسلیمی قابل اجرا می باشد.</p>	<p>ماده 6- ارتباطات</p>
<p>7.1 قراردادی باید اداره را کتباً در مورد اعطای قراردادهای فرعی تحت این قرارداد، در صورتیکه قبلاً در آفر داوطلب مشخص نگردیده باشد اطلاع دهد. واگذاری بخشی قرارداد به قراردادی فرعی در روشنی ماده سی و ششم قانون تدارکات صورت میگیرد. اعطای قرارداد فرعی مکلفیت ها، وجایب و مسوولیت های اکمال کننده تحت این قرارداد را متاثر نمی سازد.</p>	<p>ماده 7- عقد قرارداد های فرعی</p>
<p>7.2 در صورتیکه قرارداد الی 20 فیصد حجم قرارداد را بدون موافقه کتبی اداره و یا بیشتر از 20 فیصد حجم قرارداد را به قراردادی فرعی واگذار نموده باشد، این عمل نقض قانون تدارکات و تعهدات طرفین تلقی گردیده و تخطی در قرارداد محسوب میگردد. در این صورت قرارداد فسخ و تضمین اجرای قرارداد قابل استرداد نبوده و محرومیت قراردادی اصلی طی مراحل میگردد.</p>	
<p>8.1 قراردادی ساحه کار را با سایر قراردادیان، مقامات دولتی، ارائه کننده گان خدمات و اداره در میان تاریخ تقسیم اوقات کار آنان که در شرایط خاص قرارداد از آن تذکر رفته مشترکاً استفاده می نماید. قراردادی همچنان تسهیلات و خدمات را برای آنها طوریکه در تقسیم اوقات کار تذکر رفته فراهم می نماید. اداره میتواند جدول کاری قرار دادی های دیگر را تغییر داده و قراردادی اصلی را از موضوع مطلع سازد.</p>	<p>ماده 8- سایر قراردادی ها</p>
<p>9.1 قراردادی مکلف است کارمندان کلیدی مندرج جدول کارمندان کلیدی، یا کارمندان دیگری را که توسط مدیر پروژه تأیید گردیده، جهت انجام وظایف مندرج جدول کارمندان کلیدی، استخدام نماید. مدیر پروژه تعویض کارمندان کلیدی را تنها زمانی می پذیرد که شایستگی و توانایی آنها بطور قابل ملاحظه معادل یا بالاتر از کارمندان کلیدی مندرج جدول کارمندان کلیدی باشد.</p>	<p>ماده 9- کارمندان</p> 
<p>9.2 مدیر پروژه می تواند درخواست اخراج کارمند قراردادی را با ارائه دلایل نماید. قراردادی اداره را از اخراج کارمند مذکور و عدم ارتباط وی با امور ساختمانی تحت این قرارداد در جریان (7) روز، اطمینان میدهد.</p>	
<p>10.2 اداره و قراردادی هر کدام مسئول جبران خساره خطرات مربوط خود طوریکه در قرارداد تذکر رفته است، می باشند.</p>	<p>ماده 10- خطرات به اداره و قراردادی</p>
<p>11.1 خطرات ذیل از آغاز کار امور ساختمان الی صدور سند تصدیقنامه رفع نواقص، مربوط به اداره می باشد:</p> <p>1- خطر صدمه شخصی، مرگ، یا خساره به ملکیت (به استثنای امور ساختمانی، تأسیسات، مواد خام، و تجهیزات) که ناشی از:</p> <p>(1) استفاده یا تصرف ساحه توسط ساختمان یا به منظور ساختمان که نتیجه اجتناب نا پذیر امور ساختمان باشد؛ یا</p>	<p>ماده 11- خطرات مربوط اداره</p>

<p>(2) غفلت، تخطی از مسئولیت قانونی یا مداخله در حقوق قانونی توسط اداره یا توسط شخص که در استخدام و یا طرف قرارداد با اداره باشد به استثنای خود قراردادی</p> <p>2- خطر خساره به امور ساختمانی، تأسیسات، مواد خام و تجهیزات به اندازه که ناشی از تقصیر اداره بوده یا خطرات ناشی از دیزاین یا اثر جنگ یا آلودگی که منطقه که ساحه کار در آن واقع شده است را متاثر سازد.</p>	
<p>11.2 خطر زیان یا خساره به امور ساختمانی، تأسیسات، مواد خام، به استثنای زیان و خساره از زمان آغاز کار الی صدور تصدیقنامه رفع نواقص مربوط به اداره می باشد مگر اینکه مفقودی و خساره ناشی از موارد ذیل باشد:</p> <p>1- نقص موجود در تاریخ تکمیلی امور ساختمانی؛</p> <p>2- حادثه صورت گرفته قبل از تاریخ تکمیلی که خطر مربوط به اداره نباشد؛ یا</p> <p>3- فعالیت های قراردادی در ساحه بعد از تاریخ تکمیل.</p>	
<p>12.1 خطرات صدمه شخصی، مرگ، و زیان یا خساره به ملکیت (بدون محدودیت بشمول امور ساختمان، تأسیسات، مواد خام، و تجهیزات) از آغاز کار امور ساختمانی الی صدور تصدیقنامه مسئولیت رفع نواقص که مربوط به اداره نباشد، مسئولیت قراردادی می باشد.</p>	<p>ماده 12- خطرات مربوط به قراردادی</p>
<p>13.1 قراردادی مکلف است پوشش بیمه حادثات ذیل ناشی از خطرات خود را از تاریخ آغاز کار الی ختم میعاد مسئولیت رفع نواقص، بنام مشترک اداره و قراردادی، به مبلغ مندرج شرایط خاص قرارداد، مهیا سازد:</p> <p>1- زیان یا خساره به امور ساختمانی، تأسیسات، و مواد خام؛</p> <p>2- زیان یا خساره تجهیزات؛</p> <p>3- زیان یا خساره ملکیت (به استثنای امور ساختمانی، تأسیسات، مواد خام، و تجهیزات) مربوط به قرارداد؛ و</p> <p>4- صدمه شخصی یا مرگ.</p>	<p>ماده 13- بیمه</p> 
<p>13.2 قراردادی، پالیسی بیمه را قبل از تاریخ آغاز کار جهت تأییدی به مدیر پروژه تسلیم می نماید. بیمه در برگیرنده پرداخت جبران خساره قابل پرداخت می باشد.</p>	
<p>13.3 در صورت عدم ارائه پالیسی بیمه و تصدیقنامه بیمه توسط قراردادی، اداره بیمه لازم را بدین منظور فراهم و قیمت بیمه پرداخت شده را از قراردادی حصول یا در صورت عدم پرداخت، قرض قابل پرداخت بالای قراردادی محسوب میگردد.</p>	
<p>13.4 هرگونه تغییر در شرایط بیمه بدون تأیید مدیر پروژه قابل قبول نمی باشد.</p>	
<p>13.5 طرفین مطابق شرایط پالیسی بیمه عمل می نمایند.</p>	

ماده 14- گزارش تحقیق ساحه	14.1 قراردادی در ترتیب آفر به گزارش بررسی ساحه مندرج شرایط خاص قرارداد و سایر معلومات که در دسترس داوطلب قرارداد می شود اتکا می نماید.
ماده 15- پرسش ها در مورد شرایط خاص قرارداد	15.1 مدیر پروژه به پرسش ها در مورد شرایط خاص قرارداد ، توضیحات ارائه می نماید.
ماده 16- قراردادی	16.1 قراردادی امور ساختمانی را در مطابقت به مشخصات تکنیکی و نقشه ها اجرا و نصب می نماید.
ماده 17- تاریخ تخمینی امور ساختمان	17.1 قراردادی کار امور ساختمانی را بعد از اخذ نامه آغاز کار شروع و طبق برنامه کاری ارائه شده یا تجدید شده که از جانب مدیر پروژه تصدیق شده باشد، اجرا و در تاریخ تخمینی تکمیلی، تکمیل می نماید.
ماده 18- تصدیق توسط مدیر پروژه	18.1 قراردادی مشخصات تکنیکی و نقشه ها را که نشان دهنده امور ساختمانی مؤقت می باشد به مدیر پروژه جهت تأیید ارائه می نماید.
	18.2 قراردادی مسئول دیزاین امور ساختمانی مؤقت می باشد.
	18.3 تصدیق دیزاین امور ساختمانی مؤقت توسط مدیر پروژه، مسؤولیت قراردادی در دیزاین ارائه شده ساختمان های موقت را متاثر نمی سازد.
	18.4 در صورت لزوم، قراردادی تصدیق اشخاص ثالث را در دیزاین امور ساختمانی مؤقت حاصل می نماید.
	18.5 تمام نقشه های تهیه شده قراردادی جهت اجرای امور ساختمانی مؤقت و دائمی قبل از استفاده باید توسط مدیر پروژه تأیید گردند.
ماده 19- ایمنی	19.1 قراردادی مسؤل ایمنی تمام فعالیت ها در ساحه می باشد.
ماده 20- اکتشاف	20.1 هر شی تاریخی یا با ارزش که بصورت تصادفی در ساحه کشف گردد، ملکیت اداره می باشد. در صورت کشف، قراردادی امور ساختمانی را توقف و مدیر پروژه را از موضوع مطلع می سازد. مدیر پروژه موضوع را به اطلاع ادارات و وزارت اطلاعات و فرهنگ طبق ماده 10 قانون حفاظت از دارائی های فرهنگی و تاریخی می رساند.
ماده 21- ملکیت ساحه	21.1 اداره تمام ساحه را در اختیار قراردادی قرار می دهد. در صورتیکه اداره ساحه را در تاریخ مندرج شرایط خاص قرارداد در اختیار قراردادی قرار ندهد، تاخیر در شروع فعالیت های مربوط تقصیر اداره پنداشته شده که خود یک عمل قابل جبران می باشد.
ماده 22- دسترسی به ساحه	22.1 قراردادی اجازه دسترسی ساحه و دیگر محلات مرتبط به کار امور ساختمانی را به مدیر پروژه یا شخص با صلاحیت که از جانب مدیر پروژه معرفی گردیده، می دهد.
	23.1 قراردادی تمام دساتیر مدیر پروژه را که در مطابقت به قوانین قابل تطبیق در ساحه باشد، انجام می دهد.
ماده 23- دستور، تفتیش و بررسی	23.2 قراردادی مکلف است اجازه بررسی ساحه، دفاتر، حسابات و یاد داشت های خود و قراردادی های فرعی مربوط به انجام این قرارداد را به مفتش موظف از جانب حکومت بدهد. قراردادی توجه داشته باشد که مطابق بند 1 ماده 60 فساد و تقلب که بیان کننده عمل جلوگیری از تفتیش و بررسی دولت از جانب قراردادی مطابق بند 2 ماده 23 حق تفتیش و بررسی

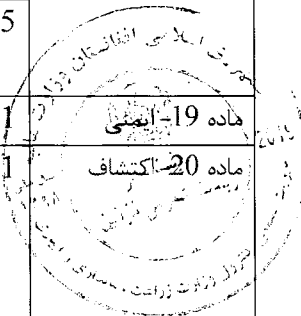

ماده 32 می باشد.	
29.2 مدیر پروژه اجندای بحث شده در جلسه اداری را ثبت و کاپی های آن را به اداره و حاضرین جلسه ارائه می نماید. فعالیت های قابل اجرا توسط طرفین در جلسه اداری و یا بعد از آن توسط مدیر پروژه تعیین می گردد.	
30.1 قراردادی بزود ترین فرصت ممکن مدیر پروژه را از وقوع حوادث یا شرایط مشخص احتمالی که سبب ورود تأثیر منفی روی کیفیت امور ساختمانی، افزایش قیمت قرارداد، یا تأخیر انجام امور ساختمان میگردد، هشدار میدهد. قراردادی اثرات تخمینی حوادث یا شرایط مشخص احتمالی را بالای قیمت قرارداد و تاریخ تکمیل، بزود ترین فرصت ممکن به مدیر پروژه ارائه می نماید.	ماده 30- هشدار زود هنگام
30.1 قراردادی با مدیر پروژه در حصه ترتیب یا مدنظر گرفتن پیشنهادها جهت جلوگیری یا کاهش اثرات حوادث یا شرایط توسط اشخاص ذیدخل و جهت انجام دستور مدیر پروژه، همکاری می نماید.	
ج. کنترل کیفیت	
31.1 مدیر پروژه کار امور ساختمان را بررسی نموده و در صورت موجودیت نواقص، قراردادی را مطلع می سازد. این بررسی کار امور ساختمان تأثیری بر مسؤلیت قراردادی ندارد. مدیر پروژه دستور جستجو و برملا ساختن نواقص را به قراردادی داده و قراردادی هر قسمت امور ساختمانی را که به باور مدیر پروژه دارای نواقص است، بررسی می نماید.	ماده 31- تشخیص نواقص
32.1 در صورت دستور مدیر پروژه جهت انجام آزمایش که در مشخصات تخنیکی از آن تذکر نرفته، و در صورت تثبیت نواقص، مصرف بررسی و نمونه ها از جانب قراردادی پرداخت میگردد. در صورت عدم موجودیت نواقص، حادثه قابل جبران تلقی میگردد.	ماده 32- آزمایش
33.1 مدیر پروژه قراردادی را از موجودیت هرگونه نواقص قبل از میعاد رفع نواقص که از تاریخ تکمیلی مشخص شده شرایط خاص قرارداد آغاز میگردد، مطلع می سازد. میعاد رفع نواقص الی تکمیل رفع نواقص، تمدید میگردد.	ماده 33- تشخیص نواقص
33.2 قراردادی هر نواقص اطلاع داده شده توسط مدیر پروژه را در طول زمان مشخص شده اطلاعیه رفع نواقص رفع می نماید.	
34.1 در صورتیکه قراردادی نواقص را در طول زمان مشخص شده اطلاعیه رفع نواقص مدیر پروژه، رفع ننماید، در اینصورت، مدیر پروژه مصارف رفع نواقص را بررسی و قراردادی مبلغ متذکره از تامينات قراردادی وضع می گردد.	ماده 34- نواقص تصحیح نا شده
د. کنترل مصارف	
35.1 بل احجام کاری در برگیرنده اقلام، نصب، آزمایش و راه اندازی امور ساختمانی که توسط	ماده 35- بل احجام

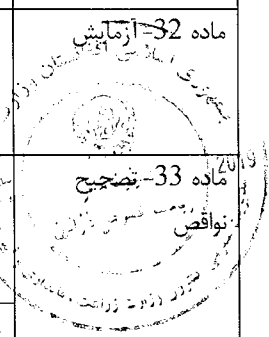

قراردادی اجرا میگردد، می باشد.	کاری ^۱
35.2 بل احجام کاری جهت محاسبه قیمت قرارداد استفاده میگردد. پرداخت برای مقدار امور ساختمان انجام شده به نرخ مندرج بل احجام کاری برای هر قلم صورت میگردد.	
36.1 قراردادی به درخواست مدیر پروژه، جزئیات مصارف هر نرخ در بل احجام کاری را ارائه می نماید.	ماده 36- تغییر مقدار ^۲
37.1 تمامی اضافه کاری و کم کاری ها در برنامه کاری تجدید شده توسط قراردادی شامل می گردد.	ماده 37 - اضافه کاری و کم کاری
38.1 در صورت دستور اضافه کاری توسط مدیر پروژه، قراردادی نرخ خود را برای اضافه کاری دستور داده شده در جریان 7 روز یا مدت بیشتر که توسط مدیر پروژه بیان شده ارائه می نماید. مدیر پروژه نرخ های ارائه شده را بررسی می نماید.	ماده 38- پرداخت های برای اضافه کاری ها
38.2 در صورتیکه قلم اضافه کاری شامل اقلام بل احجام کاری نیز باشد، نرخ قبلاً ارائه شده در بل احجام کاری منحصراً برای اضافه کاری در نظر گرفته می شود.	
38.3 در صورتیکه نرخ ارائه شده مناسب نباشد، مدیر پروژه تغییرات را سفارش و تغییرات را در قیمت قرارداد به اساس تخمین اثرات تغییرات در مصارف قراردادی، وارد می نماید.	
38.4 در صورتیکه به نسبت استجالیات زمان کافی برای ارائه و بررسی نرخ ها وجود نداشته باشد یا سبب تأخیر در کار گردد، نرخ ارائه نگردیده و اختلاف منحصراً حادته قابل جبران پنداشته می شود.	
38.5 قراردادی مستحق پرداخت مصارف اضافی که می بایست ذریعه ارسال هشدار زود هنگام جلوگیری گردد، نمی باشد.	
39.1 در صورت تجدید نظر در پلان کاری ^۳ ، قراردادی تخمین جریان پول نقد تجدید نظر شده خویش را به مدیر پروژه ارائه می نماید. تخمین جریان پول نقد شامل اسعار مختلف مندرج قرارداد بوده و مطابق نرخ مبادله قرارداد تبدیل میگردد.	ماده 39- تخمین جریان پول نقد
40.1 قراردادی به صورت ماهانه ارزش تخمینی امور ساختمانی انجام شده منفی مجموعه مبلغ تصدیق شده قبلی را به مدیر پروژه تسلیم می نماید.	ماده 40- تصدیق نامه پرداختها
40.2 مدیر پروژه صورت مالی ماهانه قراردادی را بررسی و مبلغ قابل پرداخت به قراردادی را تصدیق می نماید.	
40.3 ارزش امور ساختمان انجام شده توسط مدیر پروژه تشخیص میگردد.	
40.4 ارزش امور ساختمانی انجام شده شامل مقدار اقلام بل احجام کاری ^۴ تکمیل شده می باشد.	

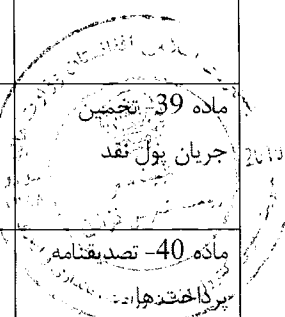

^۱ در قرارداد با پرداخت بالمقطع بل احجام کاری حذف و بجای آن جدول فعالیت و بند 1 ماده 37 شرایط عمومی قرارداد با بند 2 ماده 37 شرایط عمومی قرارداد بشکل ذیل تعویض گردد:
 بند 1 ماده 37 قراردادی جدول فعالیت تجدید نظر شده خویش را در جریان 14 روز از اطلاعیه، به مدیر پروژه ارائه می نماید. فعالیت های جدول فعالیت با فعالیت های برنامه کاری هماهنگی داشته باشند.
 بند 2 ماده 37 در صورت پرداخت برای مواد خام در ساحه بطور جداگانه، قراردادی تسلیمی مواد خام در ساحه را بطور جداگانه در جدول فعالیت ارائه می نماید.

^۲ در قرارداد با پرداخت بالمقطع بل احجام کاری حذف و بجای آن جدول فعالیت و ماده 38 شرایط عمومی قرارداد با بند 1 ماده 38 شرایط عمومی قرارداد بشکل ذیل تعویض گردد:
 بند 1 ماده 38 جدول فعالیت جهت درج تغییر برنامه یا شیوه کاری به صلاحیت قراردادی صورت میگردد. در صورت تغییر جدول فعالیت، قیمت های جدول فعالیت تغییر نمی نمایند.

^۳ در قرارداد با پرداخت بالمقطع، بعد از برنامه کاری، جدول فعالیت اضافه گردد.

9/29

40.5 ارزش امور ساختمانی انجام شده شامل ارزیابی اختلاف و حادثه قابل جبران می باشد.	
40.6 مدیر پروژه ارقام قبلاً تصدیق شده در تصدیق نامه قبلی را در نظر نگرفته و یا متناسب به مقدار قبلاً تصدیق شده که شامل صورت ماهانه فعلی می باشد از صورت ماهانه فعلی کم می کند.	
41.1 پرداخت ها در پیش پرداخت مجرا می گردد، پرداخت ها به قراردادی در خلال مدت (30) روز بعد از تصدیق صورت حساب ارائه شده توسط اداره صورت می گیرد.	ماده 41- پرداخت ها
41.2 تمام پرداخت ها به واحد پول افغانی صورت می گیرد، مگر اینکه در شرایط خاص قرارداد طور دیگری تذکر رفته باشد.	
41.3 ارقام امور ساختمان که نرخ یا قیمت ارائه نشده، شامل دیگر قیمت ها و نرخ ها در قرارداد محسوب گردیده و از جانب اداره به آن پرداخت صورت نمیگیرد.	
42.1 موارد ذیل وقایع قابل جبران می باشد: 1- اداره ساحه کار را در زمان تسلیمی ساحه مندرج مطابق بند 1 ماده 21 شرایط عمومی قرارداد تسلیم ننموده است. 2- اداره جدول فعالیت های قراردادی دیگر را طوری تعدیل نموده که کار امور ساختمان قراردادی تحت این قرارداد را متأثر می سازد؛ 3- مدیر پروژه دستور تأخیر را صادر می نماید یا نقشه ها، مشخصات تخنیکی یا هم دستور لازم بمنظور اجرای کار امور ساختمان را صادر نمی نماید؛ 4- مدیر پروژه دستور برملا ساختن یا اجرای آزمایشات اضافی را از قراردادی می نماید که در نتیجه آزمایش، نواقص تثبیت نمی گردد؛ 5- مدیر پروژه بدون کدام دلایل مؤجه، قراردادی فرعی را اجازه فعالیت نمی دهد؛ 6- شرایط در ساحه بطور قابل ملاحظه ناسازگار تر نسبت به زمان قبل از صدور نامه قبولی آفر به اساس معلومات فرستاده شده به داوطلبان (بشمول گزارش های تحقیق ساحه)، معلومات قابل دسترس عامه و بررسی عینی ساحه می باشد؛ 7- مدیر پروژه دستور حل وضعیت پیش بینی نشده ناشی از اقدامات اداره را داده یا کرات اضافی بیل به دلایل ایمنی یا سایر دلایل لازم باشد؛ 8- قراردادی ها دیگر، مقام های دولتی، خدمات عمومی یا اداره در حدود زمان مندرج قرارداد عمل نمی نمایند، که سبب تأخیر یا مصارف اضافی به این قراردادی میگردد؛ 9- تأخیر در پرداخت پیش پرداخت توسط اداره 10- تأثیر خطرات مربوط اداره به قراردادی؛ 11- تأخیر صدور تصدیق تکمیل امور ساختمانی بدلیل نا معقول از جانب مدیر پروژه؛	ماده 42- وقایع قابل جبران
42.2 در صورت وقوع حائنه قابل جبران که سبب مصارف اضافی یا جلوگیری از تکمیل کار امور ساختمانی قبل از تاریخ تخمینی تکمیل میگردد، قیمت قرارداد و میعاد آن تعدیل می گردد. مدیر پروژه تصمیم در مورد اندازه افزایش قیمت قرارداد و اندازه تمدید تاریخ تخمینی تکمیل امور ساختمان را اتخاذ می نماید.	
42.3 در صورت ورود خننازه به منافع اداره، به علت عدم همکاری قراردادی و یا عدم هشدار به موقع توسط قراردادی، قراردادی به همان اندازه مستحق جبران نمی باشد.	

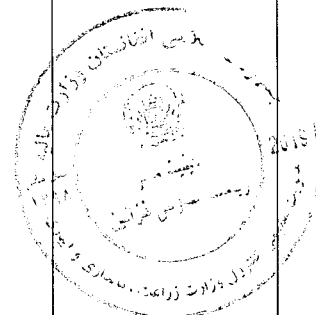

در قرارداد با پرداخت بالمقطع، این پاراگراف شکل ذیل تحریر گردد: "ارزش کار امور ساختمانی انجام شده در برگیرنده ارزش فعالیت های تکمیل شده جدول فعالیت می باشد"

<p>43.1 مدیر پروژه قیمت قرارداد را در صورت تغییر مالیات بشمول مالیه بر معاملات انتفاعی (BRT)، و سایر مالیات در میان مدت (28) روز قبل از تسلیمی آفرها و آخرین تاریخ تصدیق تکمیلی، تعدیل می نماید. این تعدیل ناشی از تغییر در مالیه قابل پرداخت به قراردادی می باشد، مشروط بر اینکه این تغییرات قبلاً در قیمت قرارداد منعکس نگردیده یا ناشی از حکم ماده 47 شرایط عمومی قرارداد، نباشد.</p>	<p>ماده 43- مالیه</p>
<p>44.1 در صورت که طرف قرارداد داخلی باشد پرداخت ها به واحد پولی افغانی صورت می گیرد.</p>	<p>ماده 44- اسعار</p>
<p>45.1 تعدیل قیمت به دلیل وقوع نوسانات در قیمت عوامل بکار رفته در صورت مجاز می باشد که در شرایط خاص قرارداد از آن تذکر رفته باشد.</p>	<p>ماده 45- تعدیل قیمت</p>
<p>46.1 اداره الی ختم تمام کار، قسمتی از پول هر پرداخت را که در شرایط خاص قرارداد از آن تذکر رفته، حفظ می نماید.</p>	<p>ماده 46- تأمینات</p>
<p>46.2 تأمینات، بعد از تکمیل کامل قرارداد از جانب قراردادی یا ختم میعاد گزینی، وراثتی و رفع نواقص و صدور تصدیق نامه ختم قرارداد از جانب اداره به قراردادی مسترد می گردد.</p>	
<p>47.1 جریمه تأخیر به نرخ فی روز مندرج شرایط خاص قرارداد برای روز های تأخیر محاسبه میگردد. در صورتیکه قراردادی موفق به انجام تمام یا قسمتی از کار امور ساختمان در زمان معینه آن نگردد، جریمه تأخیر مطابق حکم ماده سی و نهم قانون تدارکات و حکم یکصد و هشتم طرزالعمل تدارکات، از پرداخت های قراردادی وضع میگردد. در صورتیکه مقدار جریمه تأخیر وضع شده بالغ بر 10 فیصد قیمت مجموعی قرارداد گردد، قرارداد مطابق ماده 35 شرایط عمومی قرارداد فسخ میگردد. پرداخت جریمه تأخیر تائیری بر مسؤلیت های قراردادی ندارد.</p>	<p>ماده 47- جریمه تأخیر</p>
<p>47.2 در صورت تمدید تاریخ تخمینی تکمیل امور ساختمان بعد از پرداخت جریمه تأخیر، مدیر پروژه هرگونه اضافه پرداخت جریمه تأخیر توسط قراردادی را با تعدیل تصدیقنامه پرداخت بعدی، تصحیح می نماید.</p>	
<p>48.1 در صورت تکمیل امور ساختمانی پیش از تاریخ تخمینی تکمیل، مکافات به نرخ فی روز مندرج (به استثنای روز های که پرداخت مکافات به نسبت سرعت در کار طبق دستور مدیر پروژه صورت گرفته است) شرایط خاص قرارداد، به قراردادی پرداخت میگردد. مدیر پروژه کار اجرا شده را که زمان اجرای آن هنوز فرا نرسیده است تصدیق می نماید.</p>	<p>ماده 48- مکافات</p>
<p>49.1 اداره پیش پرداخت را در مقابل تضمین بانکی غیر مشروط در فورم مربوط و از بانک قابل قبول اداره به مبلغ و اسعار معادل پیش پرداخت، به مبلغ و تاریخ مندرج شرایط خاص قرارداد، به قراردادی پرداخت می نماید. تضمین پیش پرداخت الی باز پرداخت پیش پرداخت اعتبار داشته، اما مبلغ تضمین پیش پرداخت بتدریج به اندازه باز پرداخت پیش پرداخت توسط قراردادی، کم میگردد. در پیش پرداخت تکتانه وضع نمیگردد.</p>	<p>ماده 49- پیش پرداخت</p>
<p>49.2 قراردادی پیش پرداخت را صرف برای پرداخت به تجهیزات، تأسیسات، مواد خام و مصارف تجهیز کردن لازم مشخص شده جهت اجرای قرارداد، استفاده می نماید. قراردادی جهت تثبیت استفاده پیش پرداخت بمنظور موارد فوق، کاپی های انوایس ها یا دیگر اسناد را به مدیر پروژه ارائه می نماید.</p>	
<p>49.3 پیش پرداخت از پرداخت های قابل پرداخت به قراردادی وضع می گردد. پیش پرداخت یا باز</p>	

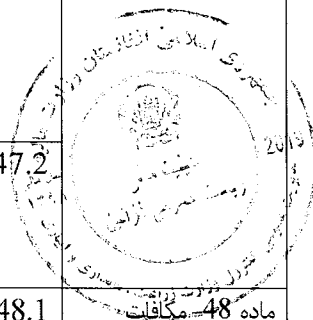

<p>پرداخت پیش پرداخت در بررسی ارزش امور ساختمان انجام شده، اختلاف، تعدیل قیمت، حادثه قابل جبران، مکافات، یا جریمه تأخیر، مد نظر گرفته نمی شود.</p>	
<p>50.1 داوطلب برنده در مدت 10 روز بعد از دریافت نامه قبولی آفر، تضمین اجرای مشخص شده در شرایط خاص قرارداد، را به شکل قابل قبول به اداره به اسعار قیمت قرارداد ارائه می نماید. تضمین اجرا به مدت (28) روز بعد از تاریخ صدور تصدیقنامه تکمیل، دارای اعتبار می باشد.</p>	<p>ماده 50- تضمینات</p>
<p>51.1 در صورت لزوم، مزد کار روزانه ارائه شده در آفر داوطلب برای محاسبه پرداخت مقدار اضافی کار که به اساس هدایت قبلی کتبی مدیر پروژه انجام یافته باشد، استفاده می گردد.</p>	<p>ماده 51 - مزد کار</p>
<p>51.2 قراردادی تمام امور ساختمانی قابل پرداخت تحت به اساس مزد کار را در فورمه های تأیید شده توسط مدیر پروژه ثبت می نماید. هر فورمه تکمیل شده در خلال (2) روز از جانب مدیر پروژه تصدیق و امضاء می گردد.</p>	
<p>51.3 پرداخت مزد کار صرف در صورت ارائه فورمه های امضاء شده، صورت میگیرد.</p>	
<p>52.1 قراردادی بمصرف خود، مسؤلیت رفع نواقص زیان یا خساره به امور ساختمانی یا مواد خام که در امور ساختمانی ترکیب میگردد را در مدت زمان میان تاریخ آغاز کار و ختم میعاد رفع نواقص در صورت که ناشی از اهمال یا فروگذاری قراردادی باشد را دارد.</p>	<p>ماده 52- مصارف ترمیم</p>
<p>53.1 قراردادی بعد از تکمیل امور ساختمانی از مدیر پروژه درخواست صدور تصدیقنامه تکمیل امور ساختمانی را نموده و مدیر پروژه بعد از تصدیق تکمیل امور ساختمانی، تصدیقنامه را صادر می نماید.</p>	<p>ماده 53- تکمیل</p>
<p>54.1 اداره در جریان (7) روز بعد از صدور تصدیقنامه تکمیل، ساحه و امور ساختمانی را تسلیم میگیرد.</p>	<p>ماده 54- تسلیمی</p>
<p>55.1 قراردادی قبل از ختم میعاد رفع نواقص، حساب مشرح مجموع پول قابل پرداخت به خود تحت این قرارداد را به مدیر پروژه ارائه می نماید. مدیر پروژه تصدیقنامه رفع نواقص را صادر و هر گونه پرداخت باقیمانده نهایی قراردادی را در جریان (56) روز که بعد از دریافت حساب مکمل و صحیح از جانب قراردادی تصدیق می نماید. در غیر آن، مدیر پروژه در جریان (56) روز جدول را که بیانگر تصحیحات و افزودی لازم را صادر می نماید. در صورت عدم قبول حساب نهایی که دوباره توسط قراردادی ارائه گردیده، مدیر پروژه تصمیم در مورد مبلغ قابل پرداخت به قراردادی تحت این قرارداد را اتخاذ و تصدیقنامه پرداخت را صادر می نماید.</p>	<p>ماده 55- حساب نهایی</p>
<p>56.1 در صورت لزوم، قراردادی نقشه ها و یا رهنمود های عملیاتی و مراقبت را در تاریخ مندرج شرایط خاص قرارداد ارائه می نماید.</p>	<p>ماده 56- رهنمود عملیاتی و مراقبت</p>
<p>56.2 در صورت عدم ارائه نقشه ها و یا رهنمود های عملیاتی و مراقبت در تاریخ مشخص شده شرایط خاص قرارداد از جانب قراردادی یا عدم تأییدی آن از جانب مدیر پروژه، مبلغ مشخص شده در شرایط خاص قرارداد از پرداخت های باقیمانده به قراردادی پرداخت نمیگردد.</p>	

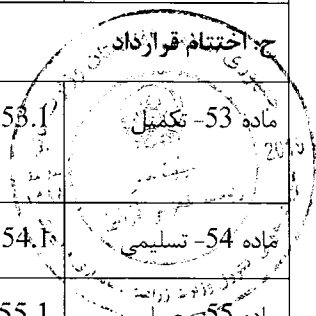

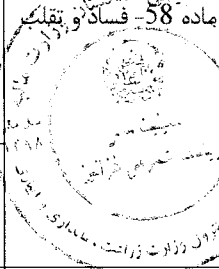
<p>57.1 قرارداد در اثر تخطی قراردادی از ایفای شرایط و تعهدات مندرج آن فسخ میگردد.</p>	<p>ماده 57- فسخ قرارداد</p>
<p>57.2 تخطی در قرارداد شامل موارد ذیل بوده اما محدود به آنها نمی باشد:</p> <p>1- قراردادی کار امور ساختمانی را به مدت (28) روز توقف در حالیکه این توقف کار امور ساختمان در پلان کاری فعلی نشان داده نشده و توقف از جانب مدیر پروژه تأیید نگردیده باشد؛</p> <p>2- مدیر پروژه دستور تأخیر امور ساختمان را داده و در جریان (28) روز انصراف از این دستور صورت نگرفته باشد؛</p> <p>3- در صورت افلاس و تصفیه قراردادی بدون حالات ادغام و تغییرات تشکیلاتی قراردادی</p> <p>4- با ارسال اطلاعیه توسط مدیر پروژه به قراردادی مبنی بر اینکه عدم رفع یک نقص مشخص نقض اساسی قرارداد بوده و قراردادی نتواند در میعاد مشخص شده توسط مدیر پروژه، نواقص را رفع نماید؛</p> <p>5- قراردادی امنیت لازم را بصورت پیهم فراهم ننماید؛ و</p> <p>6- در صورتیکه مقدار جریمه تاخیر وضع شده بالغ بر 10 فیصد قیمت مجموعی قرارداد گردد.</p>	
<p>57.3 علرغم موارد فوق، اداره می تواند قرارداد را بصورت یکجانبه فسخ نماید.</p>	
<p>57.4 در صورت فسخ قرارداد، قراردادی کار امور ساختمان را فوراً متوقف داده و بعد از حصول اطمینان اینکه ساحه امن و بیخطر است، ساحه را در اسرع وقت ترک می نماید.</p>	
<p>58.1 در صورتیکه اداره تشخیص دهد که قراردادی در اعمال های فساد کارانه، تقلب، تبانی، اجبار، یا ایجاد موانع در پروسه تدارکات یا در اجرای قرارداد دخیل باشد، اداره بعد از صدور اطلاعیه (14) روزه به قراردادی، قرارداد را فسخ و قراردادی را از ساحه اخراج و بند 5 ماده 59 قابل تطبیق می باشد.</p>	<p>ماده 58- فساد و تقلب</p> 
<p>58.2 در صورتیکه کارمند قراردادی در اعمال های فساد کارانه، تقلب، تبانی، اجبار، یا ایجاد موانع در جریان اجرای قرارداد دخیل باشد، کارمند مطابق بند 1 ماده 9 شرایط عمومی قرارداد، اخراج میگردد.</p>	
<p>58.3 اداره، داوطلب، قراردادی و قراردادی فرعی مکلف اند اصول عالی اخلاقی را در مراحل داوطلبی و اجرای قرارداد رعایت نمایند. روی این ملحوظ اصطلاحات آتی مفاهیم ذیل را افاده می نمایند:</p> <p>1- فساد: عبارت از درخواست، دریافت، دادن یا پیشنهاد به صورت مستقیم یا غیرمستقیم هرچیز با ارزشیکه به صورت غیرمناسب کارکردهای جانب دیگر⁵ (کارمندان تدارکات) را تحت تاثیر قرار دهد.</p> <p>2- تقلب: ارتکاب هرگونه فروگذاری به شمول کتمان حقایق که عمداً و یا سهواً به منظور اغفال کارمندان تدارکات و مدیریت قرارداد جهت حصول منفعت مالی و غیر مالی و یا اجتناب از اجرای مکلفیت ها صورت گیرد.</p> <p>3- تبانی: عبارت از سازش میان دو یا بیشتر⁶ داوطلبان و یا میان داوطلبان و کارمندان اداره که به منظور بدست آوردن مقاصد نامناسب به شمول تحت تاثیر قراردادن نادرست اعمال ساترین طرح گردیده باشد.</p> <p>4- اجبار: عبارت از تهدید و یا ضرر رسانیدن به کارمندان تدارکات و مدیریت قرارداد و یا سایر داوطلبان به منظور تحت تاثیر قراردادن اعمال آنان به صورت مستقیم یا غیر مستقیم می باشد.</p>	

⁵ بز به مقام رسم دولتی اطلاق میگردد. اصطلاح "منفعت" و "مکلفیت" مربوط به پروسه تدارکات یا اجرای قرارداد می باشد.
⁶ گروه شرکت کننده های پروسه تدارکات (بشمول مقامات دولتی) که قصد سازش یا کاهش سطح رقابت در پروسه تدارکات را داشته اند، اطلاق میگردد.

2125



ಅರ್ಜಿ

ಲೇಖಕರೇ ವರದಿ ಮಾಡಿರುವುದು ಅನುಮೋದಿಸಿದಂತೆ ಮತ್ತು ಇದರಲ್ಲಿ ತಪ್ಪುಗಳಿಲ್ಲವೆಂದು ಖಚಿತಪಡಿಸಿ
ಇದನ್ನು ಸಿದ್ಧಪಡಿಸಿ ಸರ್ಕಾರಕ್ಕೆ ಸಲ್ಲಿಸಿ ಮತ್ತು ಅದರ ಮೂಲಕ ಇತರ ಸರ್ಕಾರಿ ಅಂಗಗಳಿಗೆ ತಿಳಿಸುವುದು
ಅಗತ್ಯವಿಲ್ಲವೆಂದು ತಿಳಿಸುವುದು.

ಇದನ್ನು ಸಿದ್ಧಪಡಿಸಿ ಸರ್ಕಾರಕ್ಕೆ ಸಲ್ಲಿಸಿ ಮತ್ತು ಅದರ ಮೂಲಕ ಇತರ ಸರ್ಕಾರಿ ಅಂಗಗಳಿಗೆ ತಿಳಿಸುವುದು
ಅಗತ್ಯವಿಲ್ಲವೆಂದು ತಿಳಿಸುವುದು.

ಇದನ್ನು ಸಿದ್ಧಪಡಿಸಿ ಸರ್ಕಾರಕ್ಕೆ ಸಲ್ಲಿಸಿ ಮತ್ತು ಅದರ ಮೂಲಕ ಇತರ ಸರ್ಕಾರಿ ಅಂಗಗಳಿಗೆ ತಿಳಿಸುವುದು
ಅಗತ್ಯವಿಲ್ಲವೆಂದು ತಿಳಿಸುವುದು.

ಇದನ್ನು ಸಿದ್ಧಪಡಿಸಿ ಸರ್ಕಾರಕ್ಕೆ ಸಲ್ಲಿಸಿ ಮತ್ತು ಅದರ ಮೂಲಕ ಇತರ ಸರ್ಕಾರಿ ಅಂಗಗಳಿಗೆ ತಿಳಿಸುವುದು
ಅಗತ್ಯವಿಲ್ಲವೆಂದು ತಿಳಿಸುವುದು.

ಇದನ್ನು ಸಿದ್ಧಪಡಿಸಿ ಸರ್ಕಾರಕ್ಕೆ ಸಲ್ಲಿಸಿ ಮತ್ತು ಅದರ ಮೂಲಕ ಇತರ ಸರ್ಕಾರಿ ಅಂಗಗಳಿಗೆ ತಿಳಿಸುವುದು
ಅಗತ್ಯವಿಲ್ಲವೆಂದು ತಿಳಿಸುವುದು.

<p>58.4 هیچ نوع فیس، مکافات، تخفیف، تحفه، کمیشن، یا پرداخت دیگری مرتبط به پروسه تدارکات یا اجرای امور ساختمانی به استثنای آنهاییکه در آفر یا قرارداد ذکر باشد، اخذ یا داده نمی شود.</p>	
<p>59.1 در صورت فسخ قرارداد بدلیل تخطی توسط قراردادی، مدیر پروژه تصدیقنامه ارزش کار انجام شده را بعد از تفریق پیش پرداخت پرداخت شده الی تاریخ صدور تصدیقنامه و فیصدی قابل تطبیق بالای کار امور ساختمانی تکمیل نشده مطابق شرایط خاص قرارداد، را صادر می نماید. جریمه تأخیر اضافی قابل تطبیق نمی باشد. در صورتیکه مجموعه قابل پرداخت اداره به قراردادی کمتر از پیش پرداخت باشد، پس تفاوت آن قرض قابل پرداخت به اداره محسوب می گردد.</p>	<p>ماده 59- پرداخت بمحض فسخ</p>
<p>59.2 در صورتیکه قرارداد بصورت یکجانبه از طرف اداره یا بدلیل تخطی قراردادی توسط اداره فسخ گردد، مدیر پروژه تصدیقنامه مبلغ کار انجام شده، بعد از تفریق پیش پرداخت اخذ الی تاریخ صدور تصدیقنامه را صادر می نماید.</p>	
<p>60.1 در صورت فسخ قرارداد ناشی از قصور قراردادی، ملکیت تمام مواد خام در ساحه، تأسیسات، تجهیزات، کار امور ساختمانی مؤقت، و امور ساختمانی از ملکیت اداره می باشد.</p>	<p>ماده 60- ملکیت</p>
<p>61.1 در صورتیکه امکان انجام امور ساختمانی قرارداد از اثر بروز جنگ یا حادثه دیگری خارج از کنترل اداره یا قراردادی متأثر گردد، مدیر پروژه از عدم امکان انجام قرارداد تصدیق می نماید. قراردادی بعد از اخذ این تصدیقنامه به اسرع وقت کار را متوقف و ساحه را ترک و پرداخت به تمام کار انجام شده قبل از دریافت تصدیقنامه و کار ها تعهد شده قبلی که بعد از صدور تصدیقنامه انجام می یابد، صورت می گیرد.</p>	<p>ماده 61- عدم امکان تطبیق قرارداد</p>
<p>62.1 <u>حل منازعه بطور دوستانه:</u> 1- اداره و قراردادی حد اکثر تلاش خویشرا جهت حل منازعات بطور دوستانه که ناشی یا مرتبط به قرارداد یا تفسیر آن باشد، انجام میدهند. 64.1.1 <u>مرجع حل و فصل منازعات:</u> 2- در صورتیکه به باور قراردادی تصمیم مدیر پروژه خارج از صلاحیت او تحت قرارداد یا تصمیم اتخاذ شده غلط باشد، قراردادی در جریان (14) روز بعد از دریافت اطلاع کتبی از تصمیم مدیر پروژه، موضوع را به مرجع حل و فصل منازعات مندرج شرایط خاص قرارداد راجع میسازد. 64.2 <u>حکمیت:</u> 3- در صورت عدم قناعت هر جانب از تصمیم مرجع حل و فصل منازعات یا عدم اتخاذ تصمیم مرجع حل و فصل منازعات در جریان (28) روز از ارجاع منازعه، هر جانب می تواند در جریان (28) روز از تصمیم خویش مبنی بر ارجاع موضوع به محاکم ذیصلاح مطلع سازند.</p>	<p>ماده 62- حل منازعه</p> 



دکرهني، اوبولگونو او مالداري وزارت
وزارت زراعت، آبياري و مالداري

د افغانستان اسلامي جمهوري دولت
دولت جمهوري اسلامي افغانستان



Islamic Republic of Afghanistan
Ministry of Agriculture, Irrigation and Livestock

معينيت مالي و اداري

رياست تهيه و تداركات

آمریت تداركات امور ساختماني

مدیریت عمومی تداركات امور ساختماني

تاریخ: ۱۳۹۸ / ۲ / ۱۵

شماره: (۵۷۶)

نامه قبولي آفر

از: ریاست تهیه و تداركات وزارت زراعت، آبیاري و مالداري

آدرس: جمال مینه ناحیه سوم کابل افغانستان

به: شرکت ساختماني اکبر حسیب دارنده جواز نمبر (44136)

آدرس: واقع گولایی حصه اول خیرخانه، ناحیه 11 مرکز کابل، کابل

این نامه قبولي آفر به تاسی از ماده بیست و سوم قانون تداركات و حکم هشتماد و پنجم طرز العمل تداركات صادر و بموجب آن اطلاع داده میشود که آفر ارایه شده شما مؤرخ 1397/12/22 برای اعمار سربند قلعه مراد خان واقع قریه قلعه مراد خان ولسوالی حصه اول بهسود ولایت میدان وردگ به قیمت مجموعی (900,304.00) نه صد هزار و سه صد و چهار افغانی اعطا نماید. طوریکه در مطابقت با دستور العمل برای داوطلبان مندرج شرطنامه مربوطه تدقیق و تصحیح شده است توسط این اداره قبول گردیده است. لذا از شما تقاضا میگردد الی مدت ده (10) روز تقویمی از تاریخ صدور این نامه، در مطابقت به مواد فوق الذکر قانون و طرز العمل تداركات و مواد بیست و هشتم قانون و حکم هفتاد و هشتم طرز العمل، تضمین اجرای قرارداد را طوریکه در شرطنامه مربوطه درج گردیده، به اداره تسلیم نمایید. در غیر آن در مطابقت به ماده بیست و نهم قانون تداركات، تضمین آفر شما قابل استرداد نخواهد بود.

مشخصات تداركات / قرار داد: اعمار سربند قلعه مراد خان واقع قریه قلعه مراد خان ولسوالی حصه اول بهسود ولایت میدان وردگ
شماره تشخیص تداركات: MAIL/PD/NCB/W/116-02/98
قیمت مجموعی: (900,304.00) نه صد هزار و سه صد و چهار افغانی.
نوعیت تضمین اجرای قرار داد: تضمین اجرا به شکل ضمانت بانکی و غیر مشروط باشد
مقدار تضمین اجرای قرار داد: 5 فیصد (45500) افغانی _ به مدت 8 ماه تضمین اجرا ارائه گردد.
زمان عقد قرار داد: بعد از ارائه تضمین حسن اجرا قرارداد عقد می گردد.
مکان عقد قرار داد: ریاست تهیه و تداركات

همچنین عرض مطالعه و مزید معلومات شما، موافقتنامه قرارداد ضمیمه این نامه به شما ارسال گردید.

نام و تخلص: محمد الله "ساحل"

وظیفه: رئیس تهیه و تداركات

امضاء و تاریخ

کاپی: به دوسیه مربوطه

Handwritten signature and date: 1398/2/15



دکړنی ، اېولګونی او مالدارۍ وزارت
وزارت زراعت، آبیاری و مالدارۍ

د افغانستان اسلامي جمهوریت
جمهوری اسلامی افغانستان

Islamic Republic of Afghanistan
Ministry of Agriculture, Irrigation & Livestock



معینیت آبیاری و منابع طبیعی
ریاست آبیاری
امریت انجنیري

Province : Maidan Wardak
District : Hesa Awal Behsood
Village : Qala e Muradkhan
Project : Qala e Muradkhan intake

ولایت : میدان وردک
ولسوالی : حصه اول بهسود
قریه : قلعه مراد خان
پروژه : سریند قلعه مراد خان

شماره	تفصیل امور	واحد	حجم	قیمت تخمینی فیات به افغانی	قیمت تخمینی مجموعی به افغانی	ملاحظه
1	کندن کاری برای تهدابها در زمین ریگی و جغل دار	متر مکعب	485.98	100	48598	
2	سنگ کاری با مصالحه نسبت 1:4	متر مکعب	317.8	2000	635600	
3	سنگ بدون مصالحه (Boulder) ارسنگ های قطر (d=40-80) سانتی متر مطابق به مشخصات نقشه	متر مکعب	15	500	7500	
4	هنکاف کاری با مصالحه نسبت 1:3	متر مربع	183.05	200	36610	
5	کانکریت سیخ دار باتمام امورات ایجابی آن مکمل با ترکیب نسبت 1:1.5:3	متر مکعب	0.50	10000	5000	
6	کانکریت بدون سیخ باتمام امورات ایجابی آن مکمل با ترکیب نسبت 1:1.5:3	متر مکعب	16	4000	64000	
7	دروازه سریند مکمل الاسباب مطابق به مشخصات نقشه	عدد	1	13000	13000	
8	تخته چوبی باچوکات فلزی آن مکمل بانصب وامورات ایجابی آن مطابق به مشخصات نقشه	عدد	1	5000	5000	
9	پرکاری توپنظامی مواه مخلف مطابق به مشخصات نقشه	متر مکعب	159.98	200	31996	
10	رد کردن و پاکشیدن آب از تهداب در امتیای کار کردن	LS	1	53000	53000	
	مجموع قیمت تخمینی به افغانی				900304	

قرارداد فوق جدول برآورد اول امور کاری پروژه (سریند قلعه مراد خان) ولسوالی حصه اول بهسود ولایت میدان وردک غرض نجات بعدی ترتیب و تقدیم است .

انجنیر سالار (اکبر) :

عبدالرقیب انجنیر دیزاین :

مهندسین انجنیر برآورد :

Handwritten signature and stamp area.

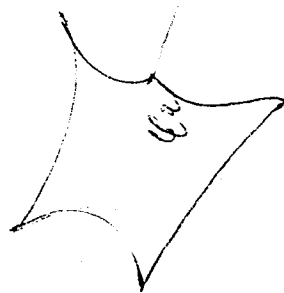

Handwritten text at the bottom right.

د افغانستان اسلامي جمهوریت
د کابل ښار د ولایت د پلازمېنې ښار
د کابل ښار د ولایت د پلازمېنې ښار

د کابل ښار د ولایت د پلازمېنې ښار
د کابل ښار د ولایت د پلازمېنې ښار

د کابل ښار د ولایت د پلازمېنې ښار
د کابل ښار د ولایت د پلازمېنې ښار

Islamic Republic of Afghanistan
Ministry of Commerce and Industries

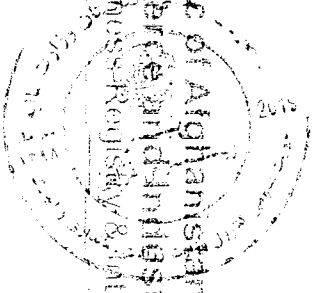

د کابل ښار د ولایت د پلازمېنې ښار

Business License

د کابل ښار د ولایت د پلازمېنې ښار

Abbar Hasib Construction Co



د کابل ښار د ولایت د پلازمېنې ښار

د کابل ښار د ولایت د پلازمېنې ښار

It is certified that this license with mentioned name, is registered and issued in accordance with and subject to the conditions and terms of the law.

د کابل ښار د ولایت د پلازمېنې ښار
Taqi Ahmad Sarfaraz

د کابل ښار د ولایت د پلازمېنې ښار
Taqi Ahmad Sarfaraz

نومره هزار و سیصد و بیست و یکم

900304

نژارد
نژارد

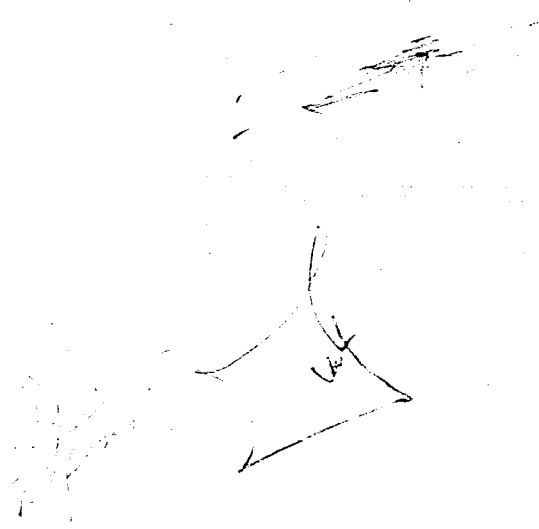

~~Handwritten signature~~ 2139

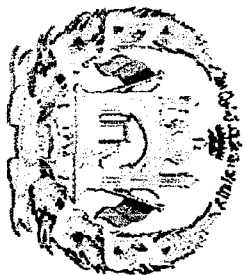

3.7

Ministry of Agriculture, Irrigation and Livestock

وزارت کاشتکاری، آبیاری و مویشی

Irrigation Directorate

Engineering Department

Project name: Qadqad Kalamadhan Interlink

Engineer: Bahadur Wazirali

Distric: Haveli Arsal Bahawalpur

Village: Qadqad Kalamadhan

APPROVED
FOR THE DIRECTOR
GENERAL OF IRRIGATION
AND POWER
DEPARTMENT
ISLAMABAD

Kamal Akhbarishahi

06/12/2018

Kingdom of Bahrain
Ministry of Education
Bahrain

Eng. Saad Al-
Eng. Abdul Fattah
Eng. Al-Jarrah

Eng. Saad Al-
Eng. Al-
Eng. Al-

Eng. Saad Al-
Eng. Al-
Eng. Al-

Eng. Saad Al-
Eng. Al-
Eng. Al-

SHEET NO
S
SHEET NO

INDEX SHEET

[Faint, illegible handwritten text]

[Handwritten signature]



19-11-2019

2118

GENERAL REQUIREMENT FOR THE CONSTRUCTION OF IRRIGATION STRUCTURES

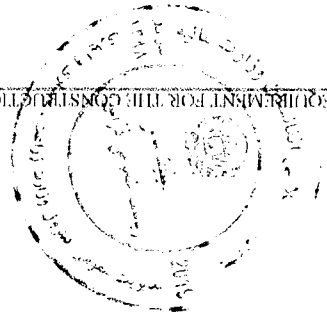

Hydraulic Data:

1. Pw = 14.2m
 2. Aw = 11.92m²
 3. R = 0.839m
 4. Slope = 0.00167
 5. Q = 8.67m³/sec
 6. Attachment area = 55hectars
- The Hydraulic design usually involves a general procedure that is essentially the same for each case.
- Some of the basic components inherent in the design of any hydraulic structure include data/characteristics of existing characterizes/estimates of future characteristics, engineering design criteria/discharge estimates, structure requirements and constraints and receiving facilities.

GENERAL NOTES:

1	2002.11.1	1979.02.01	1979.04.20	1979.04.20
2	2701.11.1			1979.04.20

SURVEYING:

1. به پلان کی کوئی اضافی کارروائی نہیں کی گئی ہے۔

2. کوئی اضافی کارروائی نہیں کی گئی ہے۔

3. POD = 2 میٹر ہے۔

4. POD = 3 میٹر ہے۔

5. POD = 1.5 میٹر ہے۔

6. POD = 1.5 میٹر ہے۔

7. POD = 1.5 میٹر ہے۔

8. POD = 1.5 میٹر ہے۔

9. POD = 1.5 میٹر ہے۔

10. POD = 1.5 میٹر ہے۔

11. POD = 1.5 میٹر ہے۔

ملاحظات:

1. POD = 3 میٹر ہے۔
2. POD = 3 میٹر ہے۔
3. POD = 3 میٹر ہے۔
4. POD = 3 میٹر ہے۔
5. POD = 3 میٹر ہے۔
6. POD = 3 میٹر ہے۔
7. POD = 3 میٹر ہے۔
8. POD = 3 میٹر ہے۔
9. POD = 3 میٹر ہے۔
10. POD = 3 میٹر ہے۔
11. POD = 3 میٹر ہے۔

1. All elevations given in Meter, are based on the local benchmarks as shown on the site plan.
2. All dimensions are in Centimeter unless otherwise shown.
3. All Masonry Chisel Wall should be with mortar 1:4
4. Brimmer should be used in all construction joints.
5. All Plain Cement concrete should be 1:2.5:3(AI 700) as specified.
6. Provide construction joint for stone masonry wall at 15' 0mm.
7. Shuttering can be removed after 16-24 hours
8. Forms from beneath the slabspanning above 6m) 28days
9. Height and length of retaining wall should be adjusted to site condition.
10. During the cold weather, concreting should be stop or the contractor has to consider the cold weather concreting procedure.
11. Weight per unit volume of concrete W = 2400 kg/m³
12. Concrete design based on a compressive strength of 16 - 200 kg/cm² or as specified.
13. The block stamp should be between 5-7.5 cm.
14. Mixer machine and vibrator must be used in all RCC castings.
15. Stone pitching shall comprise 300 mm size stones minimum, and packing minimum the wedging and in fill gaps under the pitching stone (1:1)
16. Stone masonry work will be mortar, mortar ratio cement : sand (1:4) permitted by the Supervisor.
17. Construction joints shall be located where shown in the Drawings or by the Supervisor.
18. All mortar for Pointing 1:3, stone masonry 1:4 and RCC 1:1.5:3 and by written permission
19. Minimum clear cover to main reinforcement bar : a) for RCC elements : b) Members permanently exposed to water-soil: 7.5 cm
20. All exposed surfaces to water or stone masonry should be pointed. Location of the structures setting out and elevations to be confirmed by the Engineer before construction.
21. The contractor shall construct and maintain all necessary channels/diversions and other temporary works necessary to ensure that irrigation water supplies are not interrupted during construction work.
22. The engineer should check all design and existing elevations and adjust the structure according to the site because the river bed is changing season by season and the bed is scoured.

GENERAL Specifications:

General requirement

General requirement

(Handwritten signature)

SHEET NO. 1118

SCALE

Director General
 Mr. Abdulrahman bin
 Abdulaziz Al-Falih
 Director General
 Mr. Abdulrahman bin
 Abdulaziz Al-Falih

Director General
 Mr. Abdulrahman bin
 Abdulaziz Al-Falih
 Director General
 Mr. Abdulrahman bin
 Abdulaziz Al-Falih

Director General
 Mr. Abdulrahman bin
 Abdulaziz Al-Falih
 Director General
 Mr. Abdulrahman bin
 Abdulaziz Al-Falih

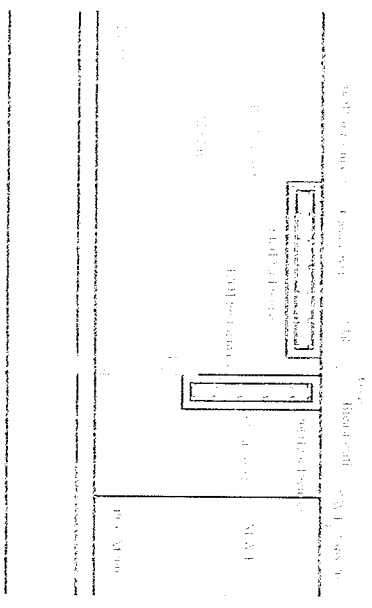

[Handwritten signature]

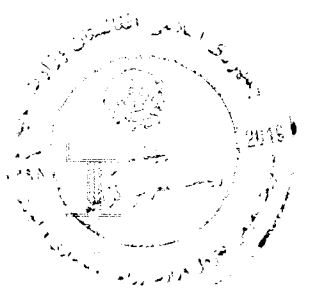
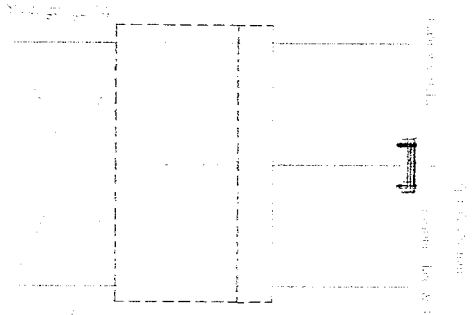
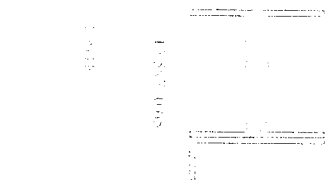
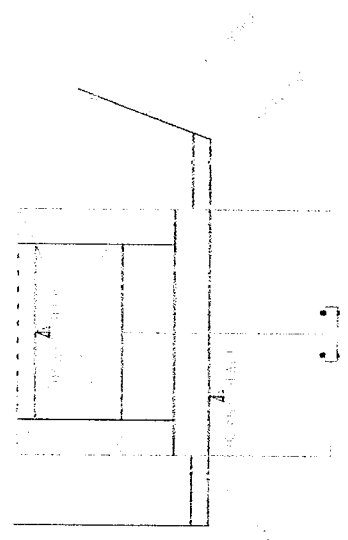
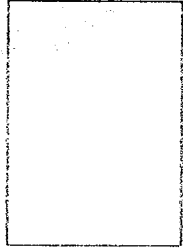
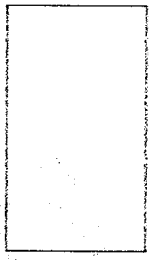

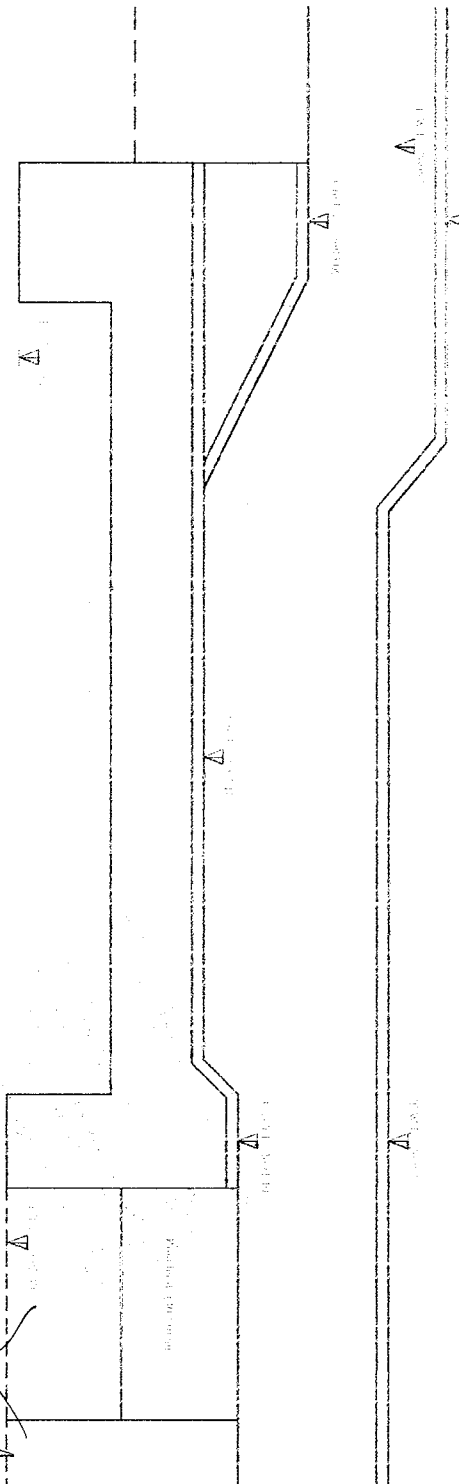
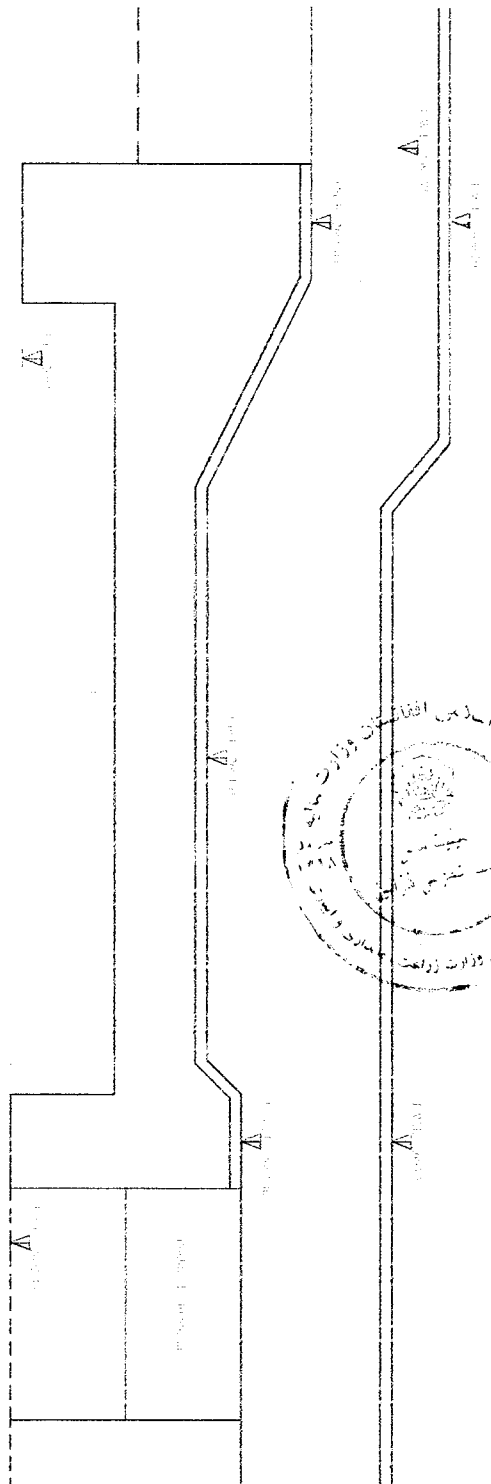
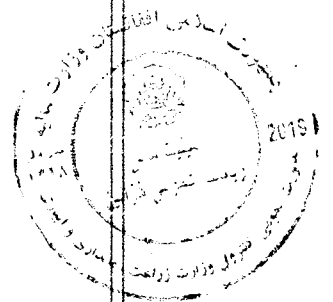

[Handwritten signature]

Eng. Fahad bin
Fahad bin Fahad bin
Fahad bin Fahad bin
Fahad bin Fahad bin

Eng. Fahad bin
Fahad bin Fahad bin
Fahad bin Fahad bin
Fahad bin Fahad bin

Eng. Fahad bin
Fahad bin Fahad bin
Fahad bin Fahad bin
Fahad bin Fahad bin

Eng. Fahad bin
Fahad bin Fahad bin
Fahad bin Fahad bin
Fahad bin Fahad bin

Eng. Fahad bin
Fahad bin Fahad bin
Fahad bin Fahad bin
Fahad bin Fahad bin



General Conditions
 Notes
 Specifications
 Form Work
 Reinforcement
 Concrete
 Masonry
 Painting
 Plaster
 Finishes
 Sanitary
 Electrical
 Mechanical
 Structural Steel
 Windows
 Doors
 Stairs
 Ramps
 Elevation

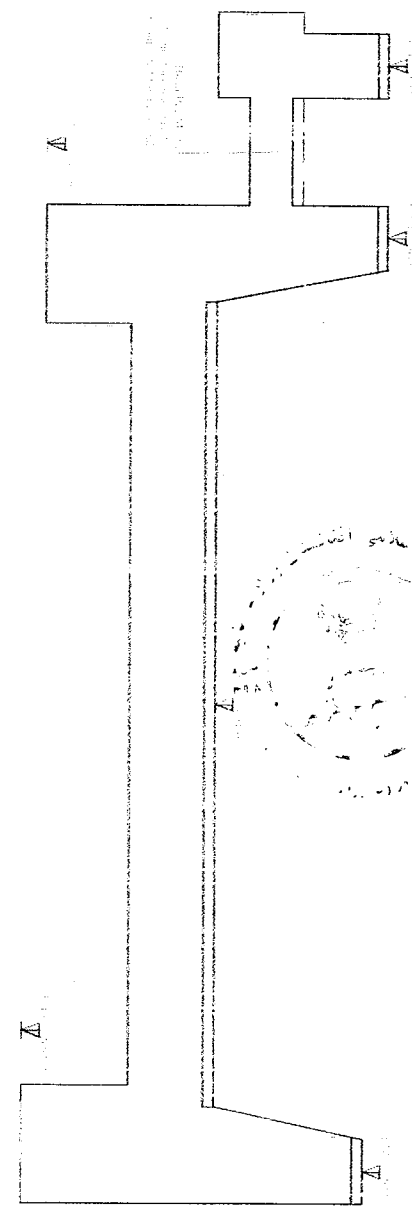
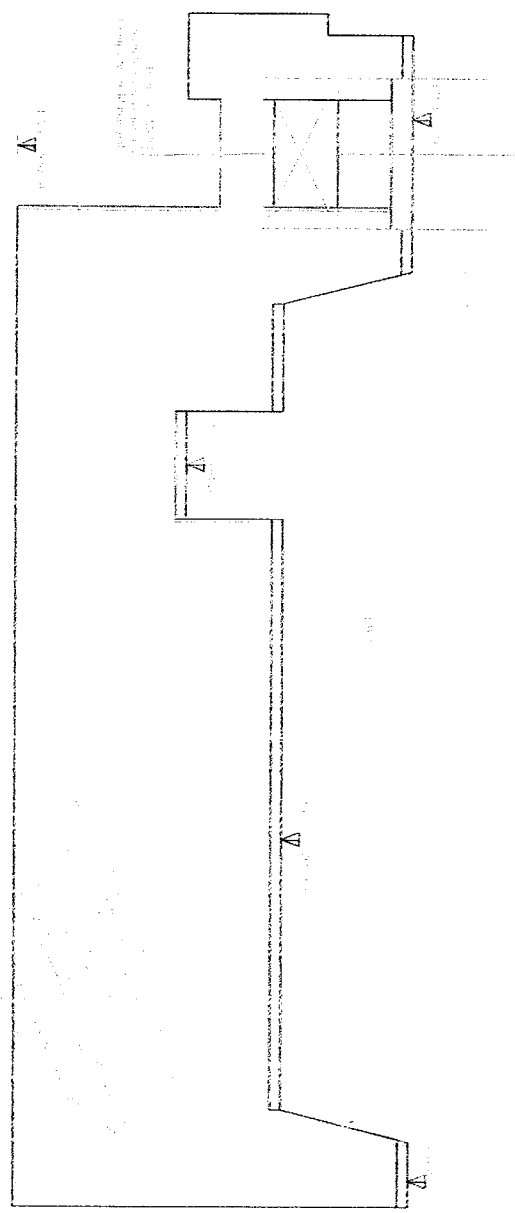

Handwritten signature

Handwritten number 413

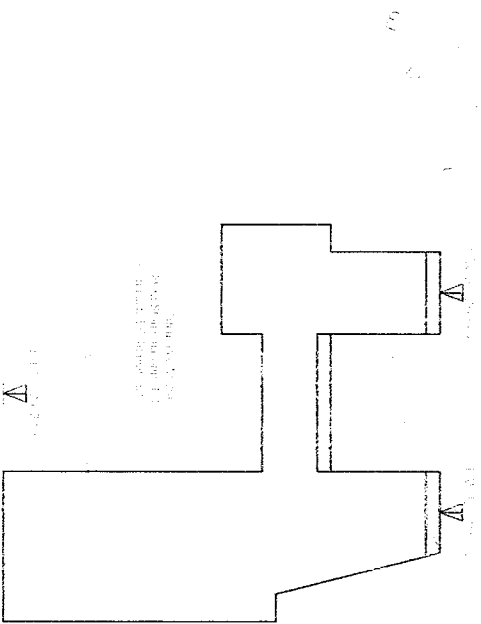
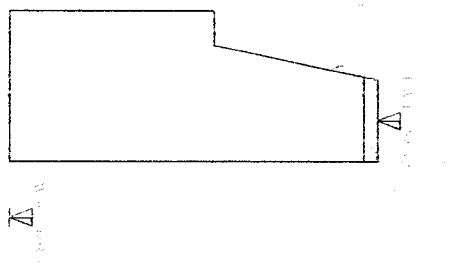
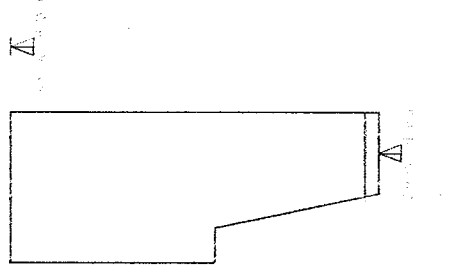

- Note:
1. Alignment of well and canal must adjusted to the site.
 2. The scumpe depth of TS and DS s/s, and vent should be kept or adjusted to the natural slope of the bed.

Engineer in Charge
Mr. [Name]
[Address]
[City]

Engineer in Charge
Mr. [Name]
[Address]
[City]

Engineer in Charge
Mr. [Name]
[Address]
[City]

Engineer in Charge
Mr. [Name]
[Address]
[City]

1. Name of the project: _____
 2. Location: _____
 3. Date: _____
 4. Scale: _____
 5. Drawing No: _____

6. Name of the Engineer: _____
 7. Name of the Firm: _____
 8. Address: _____

9. Name of the Client: _____
 10. Name of the Site: _____
 11. Date of Issue: _____

12. Code of Practice: _____
 13. Edition: _____

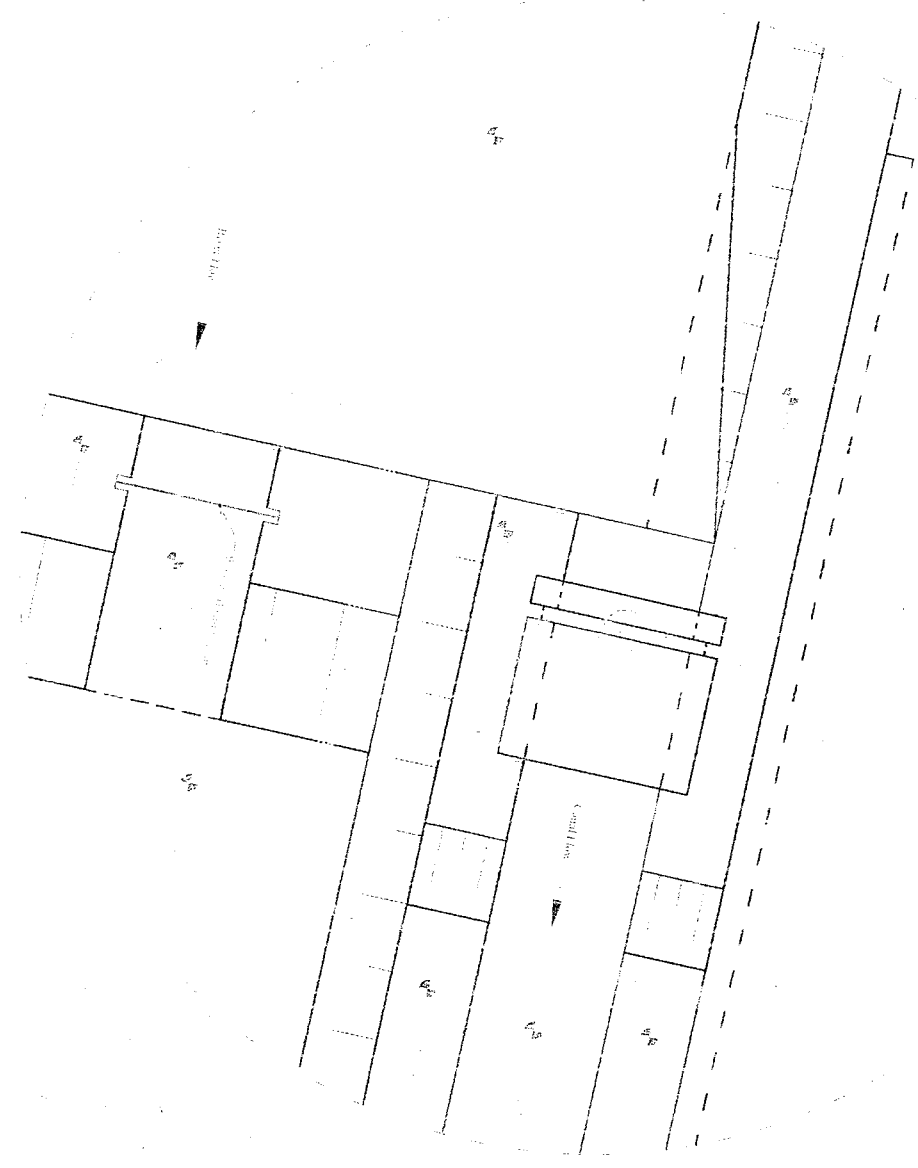

SHEET NO. _____
 OF _____

2/11

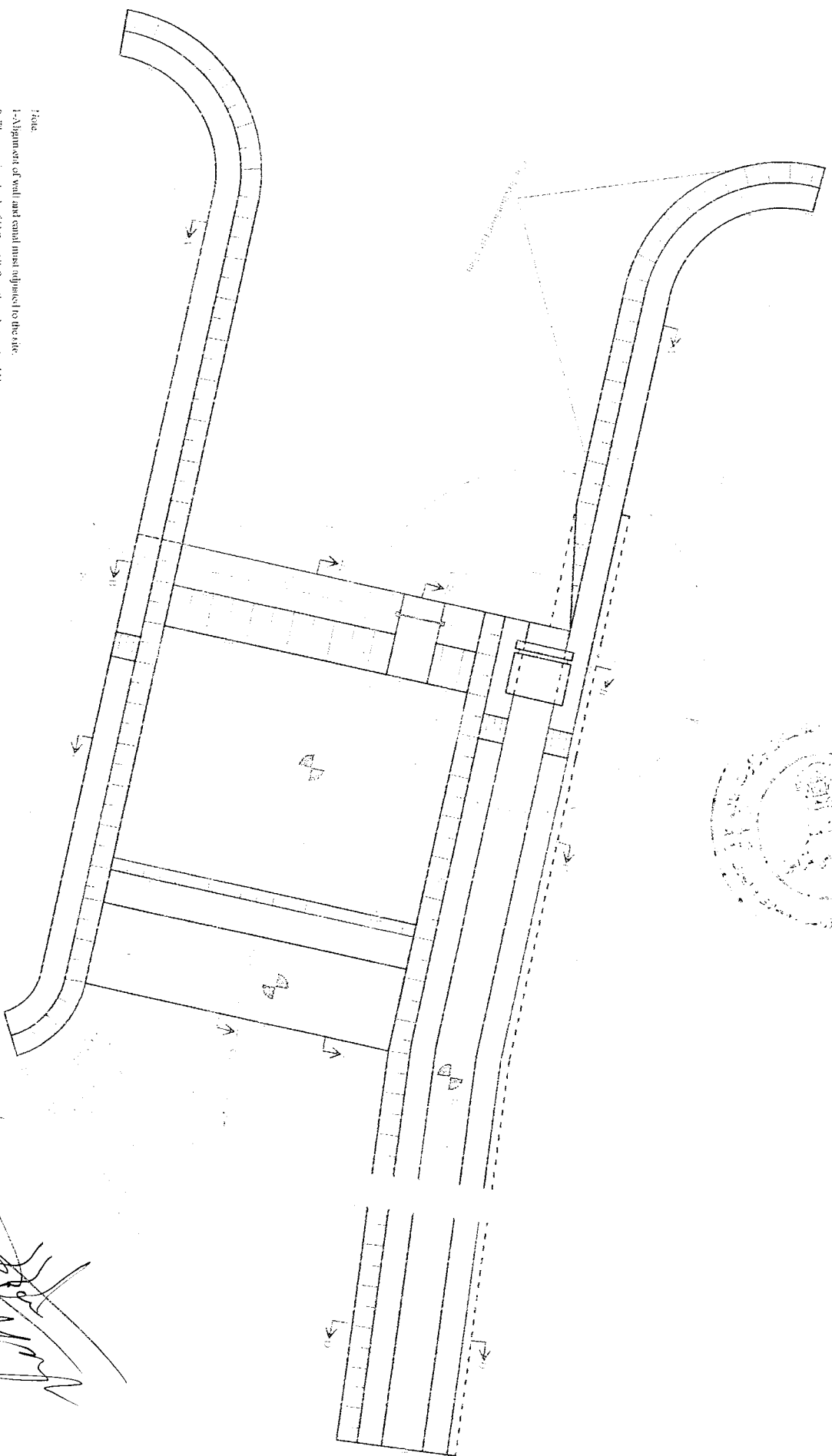
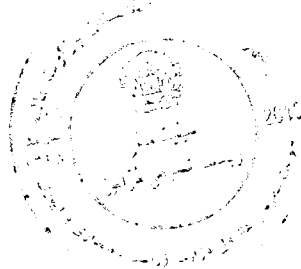

Note
1-Alignment of well and canal must adjusted to the site
2- The scouring depth of 1/5 and 1/8 wa is and war should be kept or adjusted to the natural slope of river bed.

Signature

2713.00
 2712.00
 2711.00
 2710.00
 2699.00
 2698.00
 2697.00
 2696.00
 2695.00
 2694.00
 2693.00
 2692.00
 2691.00

Station	Slope	Description	Elevation	Accumulated Overhaul	Distance	Clear No.
46+00		RD	2702.21	0.00	0.00	
45+99		RD	2702.15	4.00	4.00	
45+98		RD	2701.99	5.89	1.89	
45+97		SLP	2698.12	11.68	5.79	
45+96		W/L BDR	2695.46	14.93	3.25	
45+95		BDR	2694.98	18.28	3.33	
45+94		BDR	2694.70	19.19	0.91	
45+93		RCL	2694.61	23.49	4.30	
45+92		BDR	2694.89	25.30	1.81	
45+91		EWL	2694.96	26.96	0.76	
45+90		TP.R	2695.34	26.71	0.65	
45+89		N	2695.61	29.97	3.26	
45+88		AG	2695.59	40.96	10.99	

Section C-C

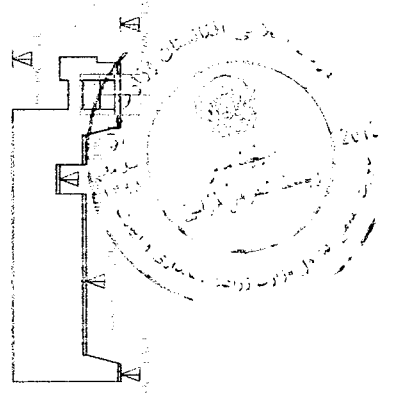

[Handwritten Signature]

2700

1. This drawing is for the construction of the road structure shown on the plan view. It is to be used in conjunction with the plan view and the general notes.

2. The structure is to be constructed in accordance with the specifications and standards of the Department of Transportation.

3. The structure is to be constructed in accordance with the specifications and standards of the Department of Transportation.

4. The structure is to be constructed in accordance with the specifications and standards of the Department of Transportation.

5. The structure is to be constructed in accordance with the specifications and standards of the Department of Transportation.

6. The structure is to be constructed in accordance with the specifications and standards of the Department of Transportation.

7. The structure is to be constructed in accordance with the specifications and standards of the Department of Transportation.

8. The structure is to be constructed in accordance with the specifications and standards of the Department of Transportation.

9. The structure is to be constructed in accordance with the specifications and standards of the Department of Transportation.

10. The structure is to be constructed in accordance with the specifications and standards of the Department of Transportation.

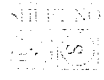

2003.00
2002.00
2001.00
2000.00
1999.00
1998.00
1997.00
1996.00
1995.00
1994.00
1993.00
1992.00
1991.00
1990.00

Year	RD	RD	AL	SLP	SLP	MAL	BDR	EMR	BDR	RLT	BDR	TPR	N
2003.00	4.00	8.00	8.00	8.00	11.00	11.00	11.00	11.00	11.00	11.00	11.00	11.00	11.00
2002.00	4.00	8.00	8.00	8.00	11.00	11.00	11.00	11.00	11.00	11.00	11.00	11.00	11.00
2001.00	4.00	8.00	8.00	8.00	11.00	11.00	11.00	11.00	11.00	11.00	11.00	11.00	11.00
2000.00	4.00	8.00	8.00	8.00	11.00	11.00	11.00	11.00	11.00	11.00	11.00	11.00	11.00
1999.00	4.00	8.00	8.00	8.00	11.00	11.00	11.00	11.00	11.00	11.00	11.00	11.00	11.00
1998.00	4.00	8.00	8.00	8.00	11.00	11.00	11.00	11.00	11.00	11.00	11.00	11.00	11.00
1997.00	4.00	8.00	8.00	8.00	11.00	11.00	11.00	11.00	11.00	11.00	11.00	11.00	11.00
1996.00	4.00	8.00	8.00	8.00	11.00	11.00	11.00	11.00	11.00	11.00	11.00	11.00	11.00
1995.00	4.00	8.00	8.00	8.00	11.00	11.00	11.00	11.00	11.00	11.00	11.00	11.00	11.00
1994.00	4.00	8.00	8.00	8.00	11.00	11.00	11.00	11.00	11.00	11.00	11.00	11.00	11.00
1993.00	4.00	8.00	8.00	8.00	11.00	11.00	11.00	11.00	11.00	11.00	11.00	11.00	11.00
1992.00	4.00	8.00	8.00	8.00	11.00	11.00	11.00	11.00	11.00	11.00	11.00	11.00	11.00
1991.00	4.00	8.00	8.00	8.00	11.00	11.00	11.00	11.00	11.00	11.00	11.00	11.00	11.00
1990.00	4.00	8.00	8.00	8.00	11.00	11.00	11.00	11.00	11.00	11.00	11.00	11.00	11.00

Section B3B

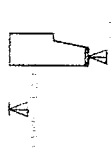
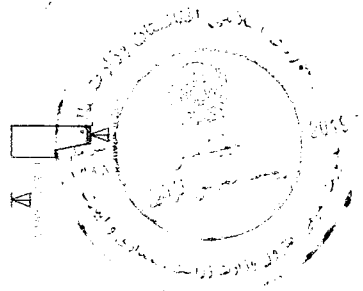

[Handwritten signature]

[Handwritten initials]

پلان کاری پروژه اعمار سربند قلعه مرادخان ولسوالی حصه اول بهسود ولایت میدان وردگ

پلان کاری هفته وار

شماره	تفصیل کار	1	2	3	4	5	6	7	8	9	10	11	12	13	14	15	16	17	18	19	20	21	22	23	24	25	26	27	28	29	30	31	32	33	34	35	36
1	رفتن به ساحه و آماده ساختن ساحه برای کار																																				
2	کندن کاری برای حوض و دیوارها مطابق نقشه																																				
3	سنگ کاری																																				
4	سنگ بدون مصالحه																																				
5	هنکاف کاری مطابق نقشه																																				
6	کانکریٹ بدون سیخ همراه با قالب بندی و دیگر اموریاجایی آن																																				
7	کانکریٹ سیخ دار																																				
8	نخته چوبی																																				
9	پرکاری توسط خاک محلی مطابق نقشه																																				
10	نصب کردن دروازه ها																																				
11	کار و امور تسلیم دهی پروژه																																				

انجینیر محمد اکبر صافی
 رئیس شرکت ساختمانی اکبر حبیب
 ANWAR HUSSAINI ARCHITECTURE & ENGINEERING
 M. H. H. H.

2206

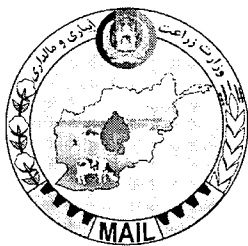

دکرهني، اوبولنگولوو مالداري وزارت
وزارت زراعت، آبياري و مالداري

د افغانستان اسلامي جمهوريت
جمهوری اسلامی افغانستان

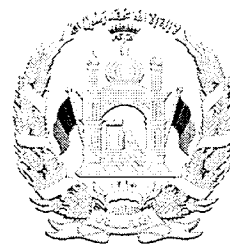

Islamic Republic of Afghanistan
Ministry of Agriculture, Irrigation and Livestock

معينيت مالي واداري

رياست تهيه و تداركات

آمریت تسهیل قراردادها و پلانگذاری

۲۸۰

تاریخ: ۱۳۹۸/۳/۲۸

شماره:

به ریاست محترم آبیاری!

موضوع: تکثیر قرارداد

Contract no: MAIL/PD/NCB/W/116-01/98

حسب هدايت مقام محترم وزارت، قرارداد (پروژه اعمار سر بند و کانال دوشمعه واقع قريه علي محمد خيل، ولسوالي چک، ولايت ميدان وردگ) :
شرکت ساختمانی ژرف کار افغان به قیمت (1,537,905.00) افغانی عقد گردید و اسناد آن از طریق مدیریت کنترول ویزه گردیده است که از تاریخ صدور مکتوب آغاز کار (در مدت سه یوم بجانب شرکت قراردادی باید صادر گردد و یک نقل کاپی آنرا به این امریت نیز گسیل دارید) مدت قرارداد هذا شروع و در طی مدت که در شرایط خاص موافقتنامه درج میباشد (6 ماه تقویمی) کار پروژه مذکور باید به اختتام برسد.
بنا کاپی قرارداد به ریاست محترم شما و سایر مراجع ذیربط نیز ارسال است تا هر یک به سهم خویش طبق شرایط قرارداد اجراء بدارند .
شایان ذکر است از اینکه پروژه مربوط ریاست محترم شما میباشد؛ لطف نموده گزارش حقیقی پیشرفت کار توسط قراردادی را به موقع به این ریاست ارسال نمائید و همچنان از ریاست مالی خواهشمندیم هنگام پرداخت اقساط بجانب شرکت لطف نموده؛ یک کاپی از م 16 و سایر اسناد پرداختی پول که بجانب شرکت پرداخت میگردد، نیز به این ریاست ارسال نمائید تا ما به سهم خویش اجراء مقتضی را به عمل آریم.

با احترام

محمد الله بساحل

رئیس تهیه و تداركات

کاپی ها :

ریاست محترم مالی و حسابی

ریاست نظارت و ارزیابی

مدیریت پلان

شرکت ساختمانی ژرف کار افغان

MAY/PO/WCB/W/116-01/98

اسناد تشکیل دهنده قرار داد

شماره	خدمات مشورتی	خدمات غیر مشورتی	امور ساختمانی	اجناس
1	موافقت نامه	موافقت نامه	موافقت نامه	موافقت نامه
2	شرایط عام قرار داد	شرایط عام قرار داد	شرایط عام قرار داد	شرایط عام قرار داد
3	شرایط خاص قرار داد	شرایط خاص قرار داد	شرایط خاص قرار داد	شرایط خاص قرار داد
4	عدم اعتراض تمویل کننده (در صورتیکه قابل تطبیق باشد)	عدم اعتراض تمویل کننده (در صورتیکه قابل تطبیق باشد)	عدم اعتراض تمویل کننده (در صورتیکه قابل تطبیق باشد)	عدم اعتراض تمویل کننده (در صورتیکه قابل تطبیق باشد)
5	لایحه وظایف	مشخصات تخریکی	مشخصات تخریکی	مشخصات تخریکی
6	کارمندان کلیدی	نقشه های تخریکی	نقشه های تخریکی	ترسیمات
7	جداول مالی	بل احجام و جداول قیمت دار	بل احجام و جداول قیمت دار	بل احجام و جداول قیمت دار
8	پلان کاری	پلان کاری	پلان کاری	پلان کاری
9	تضمین اجرا قرار داد (در صورتیکه قابل تطبیق باشد)	تضمین اجرا قرار داد (در صورتیکه قابل تطبیق باشد)	تضمین اجرا قرار داد (در صورتیکه قابل تطبیق باشد)	تضمین اجرا قرار داد (در صورتیکه قابل تطبیق باشد)
10	تضمین پیش پرداخت	تضمین پیش پرداخت	تضمین پیش پرداخت	تضمین پیش پرداخت
11	اسناد بیمه (در صورتیکه قابل تطبیق باشد)	اسناد بیمه (در صورتیکه قابل تطبیق باشد)	اسناد بیمه (در صورتیکه قابل تطبیق باشد)	اسناد بیمه (در صورتیکه قابل تطبیق باشد)
12	صلاحیت نامه امضا قرار داد (اگر قرار داد توسط نماینده شرکت امضا گردیده باشد)	صلاحیت نامه امضا قرار داد (اگر قرار داد توسط نماینده شرکت امضا گردیده باشد)	صلاحیت نامه امضا قرار داد (اگر قرار داد توسط نماینده شرکت امضا گردیده باشد)	صلاحیت نامه امضا قرار داد (اگر قرار داد توسط نماینده شرکت امضا گردیده باشد)
13	صورت جلسه مذاکره	مکتوب آغاز کار/تسلیمی ساحه	مکتوب آغاز کار/تسلیمی ساحه	مکتوب آغاز کار/تسلیمی ساحه
14	قرار داد فرعی (در صورت موجودیت)	قرار داد فرعی (در صورت موجودیت)	قرار داد فرعی (در صورت موجودیت)	قرار داد فرعی (در صورت موجودیت)
15	تقسیم اوقات پرداخت ها (در صورتیکه قابل تطبیق باشد)	تقسیم اوقات پرداخت ها (در صورتیکه قابل تطبیق باشد)	تقسیم اوقات پرداخت ها (در صورتیکه قابل تطبیق باشد)	تقسیم اوقات پرداخت ها (در صورتیکه قابل تطبیق باشد)
16	-	گزارش تسلیم دهی	گزارش تسلیم دهی	گزارش تسلیم دهی موقت
17	جواز شرکت قرار دادی	جواز شرکت قرار دادی	جواز شرکت قرار دادی	جواز شرکت قرار دادی
18	گزارش ختم قرار داد	گزارش ختم قرار داد	گزارش ختم قرار داد	گزارش تسلیم نهایی
19	سایر اسناد تشکیل دهنده	سایر اسناد تشکیل دهنده	سایر اسناد تشکیل دهنده	سایر اسناد تشکیل دهنده

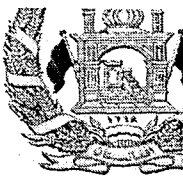

Islamic Republic of Afghanistan
Ministry of Agriculture, Irrigation and Livestock

معینیت مالی و اداری
ریاست تهیه و تدارکات
آمریت تدارکات امور ساختمانی
مدیریت عمومی تدارکات امور ساختمانی

۱۷۲
۱۳۶۸

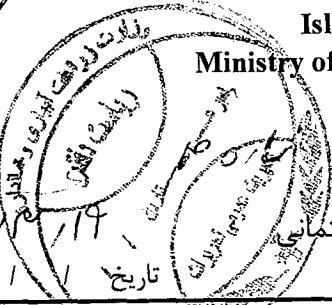

شماره ()

احکام	پیشنهاد
<p>حکام</p> <p>توجیح در حاضر</p> <p>تدارکات واحد</p> <p>در مدیریت</p> <p>کدام دلیل حاضر کار</p> <p>حاضر در در</p> <p>باجب منابع وقت</p>	<p>مقام محترم معینیت آبیاری و منابع طبیعی وزارت عت!</p> <p>انچه مستحضر هستید مدیریت عمومی کنترول یکتعداد وژه ها را به دلیل عدم موجودیت پیشنهاد آغار مراحل تدارکاتی متوقف ساخته که مواد آتی قانون و طرز العمل تدارکات، موضوع آغاز مراحل تدارکاتی را با استناد به پلان کاتی منظور شده، واضحاً شرح داده و مجاز میداند؛</p> <p>قره 2 ماده 12 قانون تدارکات "اداره میتواند، مراحل تدارکات را از تثبیت نیازمندی و منظوری پلان تدارکات با نظر داشت طرح بودجه آغاز و الی عقد قرارداد، به پیش ببرد"</p> <p>فقره اول حکم 12 طرز العمل تدارکات "مراحل تدارکاتی مطابق تدارکاتی منظور شده آغاز میگردد، تدارکات که در پلان کاتی درج نگردیده باشند، بعد از منظوری امر اعطاء مراحل آن شده می تواند، در این صورت اداره مکلف است آن را در پلان کاتی خویش درج نماید"</p> <p>موضوع پیشنهاد خدمت، مقام محترم معینیت ارائه شد، در زمینه هدایت فرمایند قابل تکمیل است.</p> <p>با احترام محمد الله "باجل" رئیس تهیه و تدارکات</p>

Handwritten signature and notes at the bottom of the page.



شرکت ساختمانی ژرف کار افغان

Jarf Kar Afghan

Construction Company



به ریاست محترم تدارکات وزارت زراعت آبیاری و مالداري :

قابع توجه شعبه ساختمانی قرارداد ها .

عبدالخالد ولد عبدالستار دارنده تذکره نمبر (۲۴۹۵۸۰) نماینده شرکت ساختمانی ژرف کار افغان می باشد و برای شما به امضای

قرارداد پروژه سربند و کانال دوشمعه قریه علی محمد خیل ولسوالی چک ولایت میدان وردگ معرفی است امید که با ایشان همکاری نماید ممنون سازید



با احترام

رئیس شرکت ساختمانی ژرف کار افغان

29/5

Cell: 0093777044481 | 0093 000 000 000

Email: zke.construction@gmail.com Address: Street 11, Block 10, Sector 10, Kabul

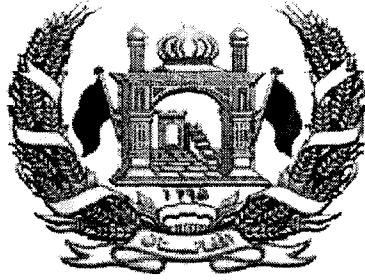

دولت جمهوری اسلامی افغانستان
وزارت زراعت، آبیاری و مالداري
رياست تهيه و تداركات

قرارداد

پروژه اعمار سرپندوکانال دوشمهه واقع قریه علی محمد خیل، ولسوالی چک، ولایت میدان وردگ

میان

وزارت زراعت، آبیاری و مالداري

و

شرکت ساختمانی ژرف کار افغان



نمبر تشخیصیه: MAIL/PD/NCB/W /116-01/98

بودجه: کود انکشافی AFG-390676

تاریخ: / / 1398

فورمه موافقتنامه قرارداد

این موافقتنامه در ماه ثور سال 1398 میان وزارت زراعت، آبیاری و مالداري و شرکت ساختمانی ژرف کار افغان دارنده جواز نمبر (43217) نمبر تشخیصیه (9004867843) ایمیل آدرس zka.construction1@gmail.com، شماره تماس - 0700002569 واقع کمپنی مرکز کابل، کابل عقد گردیده است.

اداره آفر داوطلب برنده را جهت اجرا، تکمیل و رفع هرگونه نواقص ناشی از اجراءات در قرارداد پروژه اعمار سربندوکانال دوشمعه واقع قریه علی محمد خیل، ولسوالی چک، ولایت میدان وردگ در پروژه انکشافی مربوط وزارت زراعت، آبیاری و مالداري دارای کود نمبر AFG-390676 به قیمت مجموعی (1,537,905.00) یک میلیون و پنج صد و سی و هفت هزار و نه صد و پنج افغانی پذیرفته و قراردادی قرارداد متذکره را اجرا می نماید.

این موافقتنامه موارد ذیل را در بر می گیرد:

1. کلمات و اصطلاحات شامل این موافقتنامه عین معنی را افاده می نمایند که بترتیب در شرایط قرارداد به آن نسبت داده می شوند، آنها تشکیل دهنده و بخشی از این موافقتنامه تلقی میگردند.
2. قراردادی در مقابل پرداخت اداره تعهد می نماید که قرارداد امور ساختمان را اجرا، تکمیل و هرگونه نواقص را مطابق شرایط این قرارداد رفع می نماید.
3. اداره نیز تعهد می نماید که قیمت قرارداد یا دیگر مبلغ قابل پرداخت تحت شرایط این قرارداد را در مقابل اجرا، تکمیل، و رفع نواقص امور ساختمان در زمان و شیوه مشخص شده در این قرارداد پرداخت نماید.
4. طرف های شاهد که سبب تشکیل این موافقتنامه گردیده اند:

فرمایش گیرنده: (شرکت ساختمانی ژرف کار افغان)

فرمایش دهنده: (وزارت زراعت، آبیاری و مالداري)

اسم: عبدالبار ناندو

موقف:

(محل امضا و مهر)

انجنیر محمد طاهر "ایوب"

سرپرست معینیت مالی واداری وزارت زراعت، آبیاری و مالداري

(محل امضا و مهر)

شرایط خاص قرارداد	
مواد شرایط عمومی قرارداد	تعدیلات و ضمایم مواد شرایط عمومی قرارداد
الف: مسایل عمومی	
جز 12 بند 1 ماده 1 شرایط عمومی قرارداد	میعاد رفع نواقص بعد از تاریخ تکمیل مدت یکسال میباشد.
جز 14 بند 1 ماده 1 شرایط عمومی قرارداد	اداره وزارت زراعت، آبیاری و مالداری میباشد.
جز 17 بند 1 ماده 1 شرایط عمومی قرارداد	تاریخ تخمینی تکمیل برای تمام کار امور ساختمانی 6 ماه تقویمی می باشد.
جز 20 بند 1 ماده 1 شرایط عمومی قرارداد	مدیر پروژه: یکتا از انجیران وزارت زراعت، آبیاری و مالداری میباشد.
جز 22 بند 1 ماده 1 شرایط عمومی قرارداد	ساحه کار امور ساختمانی واقع قریه علی محمد خیل، ولسوالی چک، ولایت میدان وردگ میباشد.
جز 25 بند 1 ماده 1 شرایط عمومی قرارداد	تاریخ آغاز کار امور ساختمانی: بعد از تاریخ صدور مکتوب آغاز کار می باشد.
جز 29 بند 1 ماده 1 شرایط عمومی قرارداد	امور ساختمانی شامل اعمار سر بند و کانال دوشمعه واقع قریه علی محمد خیل، ولسوالی چک، ولایت میدان وردگ میباشد.
بند 2 ماده 2 شرایط عمومی قرارداد	تکمیل قسمت وار: قابل تطبیق نیست.

<p>اسناد ذیل تشکیل دهنده قرارداد و شامل قرارداد می باشند.</p> <p>1- موافقتنامه؛ 2- نامه قبولی آفر؛ 3- آفر قراردادی؛ 4- شرایط خاص قرارداد؛ 5- شرایط عمومی قرارداد؛ 6- مشخصات تخنیکی؛ 7- نقشه ها؛ 8- بل احجام کاری؛</p>	<p>جز 9 بند 3 ماده 2 شرایط عمومی قرارداد</p>
<p>زبان قرارداد یکی از زبان های رسمی کشور میباشد. زبان قرارداد همان زبان آفر میباشد.</p>	<p>بند 1 ماده 3 شرایط عمومی قرارداد</p>
<p>قانون نافذ بر این قرارداد قوانین جمهوری اسلامی افغانستان می باشد.</p>	
<p>جدول فعالیت های قراردادی دیگر قابل تطبیق نمیباشد.</p>	<p>بند 1 ماده 8 شرایط عمومی قرارداد</p>
<p>کارمندان کلیدی یک مدیر قرارداد یعنی انجینر با 5 سال تجربه در اجرای قراردادهای امورشاختمانی که دارای ماهیت و حجم معادل و مشابه، به شمول اینکه به حیث مدیر پروژه برای مدت حد اقل سه سال تجربه داشته باشد.</p>	<p>بند 1 ماده 9 شرایط عمومی قرارداد</p>
<p>مبلغ حد اقل بیمه و مبالغ قابل حذف طور ذیل میباشد: (تهیه بیمه از وجایب ومکلفیت داوطلبان میباشد وشامل موارد ذیل می باشد).</p> <p>برای امور ساختمانی، تأسیسات، و مواد (افغانی)</p> <p>برای زیان یا خساره به تجهیزات قیمت تعویضی آن (تجهیزات مربوطه) پرداخته میشود.</p> <p>برای زیان یا خساره به ملکیت مرتبط به قرارداد اما به استثنای امور ساختمانی، تأسیسات، مواد خام، و تجهیزات (افغانی)</p> <p>مرگ یا خساره به کارمندان:</p> <p>کارمندان قراردادی (افغانی در هر رویداد)</p> <p>افراد دیگر (0 افغانی)</p> <p>بیمه مطابق ماده 13 شرایط عمومی قرارداد قابل تطبیق است</p>	<p>بند 1 ماده 13 شرایط عمومی قرارداد</p>

<p>(1) گزارشات بررسی ساحه نظر بر تقاضا داوطلبان ارایه خواهد گردید.</p>	<p>بند 1 ماده 14 شرایط عمومی قرارداد</p>
<p>مدیر پروژه به پرسش ها توضیحات ارائه می نماید</p>	<p>بند 1 ماده 15 شرایط عمومی قرارداد</p>
<p>تاریخ تسلیمی ساحه بعد از اخذ مکتوب آغاز کار توسط ریاست اداری می باشد.</p>	<p>بند 1 بند 21 شرایط عمومی قرارداد</p>
<p>نهادیکه از روش حکمیت آن استفاده میگردد مرکز حل و فصل منازعات تجارتي افغانستان { میباشند. محل حکمیت جمهوری اسلامی افغانستان می باشد. در صورتیکه قراردادی خارجی باشد، حکمیت باید در محل بیطرف (نه در افغانستان و نه در کشور قراردادی) صورت میگیرد.</p>	<p>ماده 62 شرایط عمومی قرارداد</p>
<p>ب. کنترل زمان</p>	
<p>قراردادی پلان کاری امور ساختمانی را در جریان 10 روز از تاریخ دریافت نامه قبولی آفر جهت تأیید، ارائه مینماید.</p>	<p>بند 1 ماده 25 شرایط عمومی قرارداد</p>
<p>میعاد میان تجدید برنامه کاری امور ساختمان 30 سی روز میباشند.</p>	<p>بند 3 ماده 25 شرایط عمومی قرارداد</p>
<p>در صورت که برنامه کاری امور ساختمان ناوقت ارائه گردد، پرداخت 100000 الی ارائه پلان کاری تجدید شده معطل قرار می گیرد.</p>	
<p>ج. کنترل کیفیت</p>	

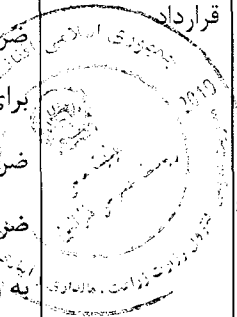

<p>میعاد رفع نواقص (یک سال) میباشد.</p>	<p>بند 1 ماده 33 شرایط عمومی قرارداد</p>
<p>1. پرداخت بعد از تکمیل کار نظر به فیصدی بعد از ارائه گزارش از جانب فرمایش گیرنده و تصدیق نماینده وزارت زراعت، آبیاری و مالداري پرداخته میشود. 2. پول فرمایش گیرنده در چهار قسط پرداخته میشود که در قسط اول 25 فیصد بعد از 25 فیصد تکمیل کار، در قسط دوم 25 فیصد بعد از 50 فیصد تکمیل کار، در قسط سوم 25 فیصد بعد از 75 فیصد تکمیل کار، و در قسط چهارم 25 فیصد بعد از 100 فیصد تکمیل کار پرداخته میشود. پرداخت های بعدی در جریان کار قرار فوق در مقابل گزارشات پیشرفت کار انجام شده بعد از تصدیق مراقبت کننده از جانب فرمایش دهنده صورت میگیرد.</p>	<p>بند 1 ماده 41 شرایط عمومی قرارداد</p>
<p>د. کنترل مصرف</p>	
<p>قرارداد مطابق ماده 47 شرایط عمومی قرارداد قابل تعدیل نیست" و معلومات ذیل در مورد ضرایب "قابل تطبیق نیست" ضرایب تعدیل قیمت قرار ذیل میباشند: برای واحد پول افغانی: ضریب A: فیصدی عنصر غیر قابل تعدیل {رقم به ارقام و حروف درج گردد} میباشد. ضریب B: فیصدی عنصر قابل تعدیل {رقم به ارقام و حروف درج گردد} میباشد. به واحد پول { واحد پولی درج گردد }: ضریب A: فیصدی عنصر غیر قابل تعدیل {رقم به ارقام و حروف درج گردد} میباشد. ضریب B: فیصدی عنصر قابل تعدیل {رقم به ارقام و حروف درج گردد} میباشد. شاخص 1 به واحد پول افغانی {شاخص درج گردد} می باشد. شاخص 1 به واحد پولی بین المللی مشخص شده {شاخص درج گردد} می باشد. {این شاخص ها توسط قراردادی پیشنهاد و از جانب اداره تأیید میگردد} شاخص 1 / اسعار به استثنای واحد پول افغانی اسعار مشخص شده بین المللی {شاخص درج گردد} میباشد. {این شاخص ها توسط قراردادی پیشنهاد و از جانب اداره تأیید میگردد}</p>	<p>بند 1 ماده 45 شرایط عمومی قرارداد</p> 

<p>فصدی تناسب پرداخت های تامینات 10٪ ده فیصد میباشد. تامینات، بعد از تکمیل کامل قرارداد از جانب قراردادی یا ختم میعاد گزینی، وراثتی و رفع نواقص و صدور تصدیق نامه ختم قرارداد از جانب اداره به قراردادی مسترد می گردد</p>	<p>بند 2 ماده 46 شرایط عمومی قرارداد</p>
<p>اندازه جریمه تاخیر (0.05) فیصد قیمت مجموعی قرارداد در مقابل هر روز تاخیر می باشد. حد اکثر رقم پولی جریمه تاخیر یا غیبت الی (10) فیصد قیمت مجموعی قرارداد می باشد، در صورتیکه مقدار جریمه تاخیر وضع شده بالغ بر 10 فیصد قیمت مجموعی قرارداد گردد، قرارداد مطابق ماده 57 شرایط عمومی قرارداد فسخ میگردد، در صورت توافق به تکمیل امور ساختمانی بشکل قسمت وار جریمه تاخیر برای هر قسمت قابل وضع می باشد.</p>	<p>بند 1 ماده 47 شرایط عمومی قرارداد</p>
<p>انعام برای انجام تمام امور ساختمان : نظر به لزوم دید فرمایش دهند.</p>	<p>بند 1 ماده 48 شرایط عمومی قرارداد</p>
<p>بیش پرداخت ده فیصد و بیش پرداخت میگردد. لازم نیست</p>	<p>بند 1 ماده 49 شرایط عمومی قرارداد</p>
<p>مبلغ تضمین اجرا: پنج فیصد مجموع قرارداد میباشد. تضمین اجرا به شکل ضمانت بانکی غیرمشروط.</p>	<p>بند 1 ماده 50 شرایط عمومی قرارداد</p>
<p>هـ ختم قرارداد</p>	
<p>ارائه نقشه ها و یا رهنمود های عملیاتی و مراقبت به تاریخ 30 روز بعد از اصدار سند تصدیق تکمیل کار می باشد.</p>	<p>بند 1 ماده 56 شرایط عمومی قرارداد</p>
<p>در صورت عدم ارائه نقشه ها و یا رهنمود های عملیاتی و مراقبت به تاریخ مشخص شده بند 1 ماده 58 شرایط عمومی قرارداد، مبلغ 50000 از پرداخت اخیر قراردادی کسر می نماید.</p>	<p>بند 2 ماده 56 شرایط عمومی قرارداد</p>
<p>حداکثر تاخیر 100 روز میباشد. تعداد روز ها باید در مطابقت به بند 1 ماده 49 جریمه تاخیر شرایط خاص قرارداد می باشد.</p>	<p>جز 6 بند 2 ماده 57 شرایط عمومی قرارداد</p>

بند 1 ماده 59 شرایط عمومی قرارداد	فیصدی قابل تطبیق به ارزش کار امور ساختمان تکمیل نشده که بیانگر مصارف اضافی به اداره جهت تکمیل کار امور ساختمانی مطابق بند 2 حکم 109 طرز العمل تدارکات: اداره تدارکاتی، کار باقیمانده را طی مراحل پروسه جدید در میعاد اعتبار قرارداد اولی فراهم و تفاوت قیمت آنرا از قراردادی اولی به عنوان جبران خساره حصول می نماید.
-----------------------------------	--

قسمت چهارم: شرایط عمومی قرارداد

شرایط عمومی قرارداد، شرایط خاص قرارداد و سایر اسناد لست شده ذیل یک سند مکمل بوده و بیانگر حقوق و مکلفیت های طرفین قرارداد می باشد.

این شرایط عمومی در قرارداد های فی واحد (admeasurements) استفاده گردیده و با ورود تغییرات مندرج پا ورقی ها در قرارداد های با بالمقطع نیز استفاده میگردد.

الف: عمومیات	
ماده 1- تعاریف	1- اصطلاحات تعریف شده به صورت درشت تحریر گردیده اند:
	1- بل احجام کار: احجام کار قیمت گذاری شده که شامل آفر می باشند.
	2- حوادث قابل جبران: حوادث که در ماده 44 شرایط عمومی قرارداد تعریف گردیده اند.
	3- تاریخ تکمیل: تاریخ تکمیل امور ساختمانی تصدیق شده توسط مدیر پروژه در مطابقت به بند 1 ماده 55 شرایط عمومی قرارداد.
	4- قرارداد: موافقتنامه کتبی میان اداره و قراردادی جهت اجرا، تکمیل و حفظ و مراقبت امور ساختمان است. قرارداد شامل اسناد مندرج بند 2 ماده 3 شرایط عمومی قرارداد می باشد.
	5- قراردادی: شخص یا شرکتی که آفر وی برای انجام امور ساختمانی توسط اداره قبول گردیده باشد.
	6- آفر قراردادی: آفر مکمل که توسط داوطلب برنده به اداره تسلیم گردیده است.
	7- قیمت قرارداد: قیمت مندرج نامه قبولی آفر بشمول تعدیلات بعدی وارده مطابق قرارداد می باشد.
	8- روز: روز تقویمی می باشند.
	9- مزد کار: کار که در مقابل آن به قراردادی به اساس کار، مواد خام، تاسیسات به اضافه فیصدی موافقه شده مصارف غیر مستقیم و مفاد پرداخت میگردد.
	10- نواقص: قسمت از کار که مطابق شرایط قرارداد تکمیل نشده باشد.

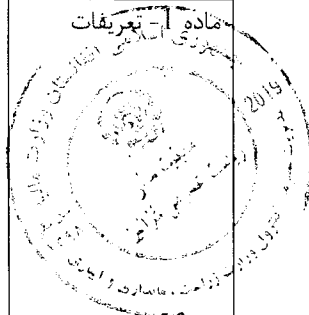

- 11- **سند تصدیق رفع نواقص:** تصدیقنامه است که بعد از اصلاح نواقص توسط مدیر پروژه به قراردادی صادر میگردد.
- 12- **میعاد رفع نواقص:** میعاد قابل محاسبه از تاریخ تکمیل قرارداد که در بند 1 ماده 35 **شرایط خاص قرارداد** از آن تذکر رفته است.
- 13- **نقشه ها:** در برگیرنده محاسبات و معلومات ارائه شده و تأیید شده توسط مدیر پروژه بمنظور اجرای قرارداد می باشد.
- 14- **اداره:** طرف قرارداد مشخص شده در **شرایط خاص قرارداد** می باشد.
- 15- **تجهیزات:** ماشین آلات و وسایط نقلیه که جهت اجرای امور ساختمانی، بصورت موقت در ساحه کار فراهم میگردد.
- 16- **قیمت ابتدایی قرارداد:** قیمت قرارداد که در نامه قبولی آفر درج می باشد.
- 17- **تاریخ تخمینی تکمیل:** تاریخ تخمینی که قراردادی امور ساختمان را تکمیل می نماید. تاریخ تخمینی تکمیل مندرج **شرایط خاص قرارداد** می باشد. این تاریخ صرف با صدور دستور تمدید میعاد یا تسریع توسط مدیر پروژه تغییر نموده می تواند.
- 18- **مواد خام:** تمام مواد بشمول مواد مصرفی که توسط قراردادی جهت اجرای امور ساختمانی، استفاده میگردد.
- 19- **تأسیسات:** منضات امور ساختمانی که دارائی عملکرد میخانیکی، برقی، کیمیاوی، یا بیولوژیکی باشد.
- 20- **مدیر پروژه:** شخص که نام وی در **شرایط خاص قرارداد** تذکر رفته یا شخص با صلاحیت که توسط اداره به عوض مدیر پروژه به قراردادی معرفی گردیده باشد و مسؤلیت نظارت و مدیریت قرارداد امور ساختمانی را دارا باشد.
- 21- **SCC:** به معنی شرایط خاص قرارداد است.
- 22- **ساحه کار:** ساحه مشخص شده **شرایط خاص قرارداد** می باشد.
- 23- **گزارش بررسی ساحه:** شامل شرطنامه بوده گزارش واقع بینانه و مشرح در مورد وضعیت سطح و سطح فرعی ساحه می باشد.
- 24- **مشخصات:** مشخصات امور ساختمانی شامل در قرارداد و تغییرات و اضافات وارده یا تأیید شده توسط مدیر پروژه می باشد.
- 25- **تاریخ آغاز کار:** تاریخ آغاز امور ساختمان مندرج **شرایط خاص قرارداد**، تاریخ که قراردادی کار امور ساختمان را آغاز می نماید این تاریخ لزوماً مصادف به تاریخ تسلیمی ساحه نمی باشد.
- 26- **قراردادی فرعی:** شخص یا شرکت که با قراردادی جهت اجرای بخش از امور ساختمانی قرارداد داشته که در برگیرنده امور ساختمانی در ساحه نیز می باشد.

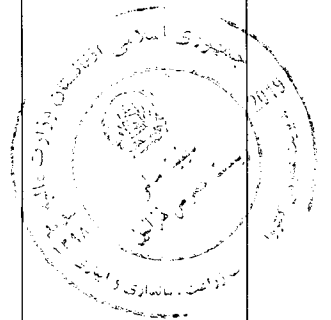

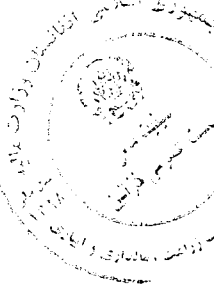
<p>27- ساختمان های مؤقت: ساختمان ديزاين شده، ساخته شده، نصب شده و يا دور شده توسط قراردادى كه براى اجراى امور ساختمانى و يا نصب آن ضرورى مى باشد.</p> <p>28- تعدیل: امر مدير پروژه مبنى بر تغيير در امور ساختمانى مى باشد.</p> <p>29- امور ساختمانى: شامل اعمار، اعمار مجدد، تخریب، ترميم يا نو سازى يك عمارت، آماده ساختن ساحه، حفريات، نصب، مونتاژ، امور تزئيناتى و نيز خدمات ضمنى آن (برمه كارى، نقشه بردارى، تصوير بردارى، تحقيقات زلزله و خدمات مشابه و امثال آن) است كه مطابق مندرج قرارداد، انجام مى گردد، مشروط بر اينكه ارزش خدمات ضمنى از قيمت خود عمارت بيشتر نگردهد.</p>	
<p>2.1 بمنظور تفسير شرایط عمومى قرارداد، مفرد به عوض جمع و جمع به عوض مفرد بكار برده مى شود. همچنان مؤنث معنی مذکر یا خنثی و یا بالعکس آن را افاده می نماید. عناوین فاقد اهمیت می باشند. کلمات معانی عادى دارا می باشند، مگر اينکه بصورت مشخص تعريف گردیده باشند. مدير پروژه به پرسش ها در مورد شرایط عمومى قرارداد، وضاحت ارائه می نماید.</p>	<p>ماده 2- تفسير</p>
<p>2.2 در صورت تذکر تکمیل کار امور ساختمان بشکل قسمت وار در شرایط خاص قرارداد، اشارات در شرایط عمومى قرارداد به امور ساختمانى، تاريخ تکمیل و تاريخ تخمينى تکمیل به هر قسمت امور ساختمانى (به استثنای اشاره به تاريخ تکمیل و تاريخ تخمينى تکمیل برای تمام کار امور ساختمان) قابل تطبيق می باشد.</p>	
<p>2.3 اسناد تشکیل دهنده قرارداد به ترتيب اولويت ذیل تفسير ميگردند:</p> <ol style="list-style-type: none"> 1- موافقتنامه؛ 2- نامه قبولی آفر؛ 3- آفر قراردادى؛ 4- شرایط خاص قرارداد؛ 5- شرایط عمومى قرارداد؛ 6- مشخصات تخنيكى؛ 7- نقشه ها؛ 8- بل احجام كارى؛ و 9- ساير اسناد تشكيل دهنده قرارداد كه در شرایط خاص قرارداد از آن تذکر رفته است. 	
<p>3.1 زبان و قانون نافذ بر قرارداد در شرایط خاص قرارداد بيان گردیده است.</p>	<p>ماده 3- زبان و قانون قرارداد</p>
<p>4.1 مدير پروژه به نمايندگى از اداره، تصميم در مسایل قرارداد میان اداره و قراردادى را اتخاذ می نماید، مگر اينکه طور ديگرى در شرایط خاص قرارداد تذکر رفته باشد.</p>	<p>ماده 4- تصميم مدير پروژه</p>
<p>5.1 مدير پروژه با صدور ابلاغيه به قراردادى، مسؤليت ها و مكلفيت هاى خود را به شخص ديگرى، محول يا مسؤليت ها و مكلفيت هاى محول شده را فسخ می نماید.</p>	<p>ماده 5- واگذارى</p>

ف. پ. ا. ه.

<p>6.1 هر گونه ارتباط برقرار شده میان طرفها باید بصورت کتبی بوده و هرگونه ابلاغیه صرف در صورت تسلیمی قابل اجرا می باشد.</p>	<p>ماده 6- ارتباطات</p>
<p>7.1 قراردادی باید اداره را کتباً در مورد اعطای قراردادهای فرعی تحت این قرارداد، در صورتیکه قبلاً در آفر داوطلب مشخص نگردیده باشد اطلاع دهد. واگذاری بخشی قرارداد به قراردادی فرعی در روشنی ماده سی و ششم قانون تدارکات صورت میگیرد. اعطای قرارداد فرعی مکلفیت ها، وجایب و مسوولیت های اکمال کننده تحت این قرارداد را متاثر نمی سازد.</p>	<p>ماده 7- عقد قرارداد های فرعی</p>
<p>7.2 در صورتیکه قرارداد الی 20 فیصد حجم قرارداد را بدون موافقه کتبی اداره و یا بیشتر از 20 فیصد حجم قرارداد را به قراردادی فرعی واگذار نموده باشد، این عمل نقض قانون تدارکات و تعهدات طرفین تلقی گردیده و تخطی در قرارداد محسوب میگردد. در این صورت قرارداد فسخ و تضمین اجرای قرارداد قابل استرداد نبوده و محرومیت قراردادی اصلی طی مراحل میگردد.</p>	
<p>8.1 قراردادی ساحه کار را با سایر قراردادین، مقامات دولتی، ارائه کننده گان خدمات و اداره در میان تاریخ تقسیم اوقات کار آنان که در شرایط خاص قرارداد از آن تذکر رفته مشترکاً استفاده می نماید. قراردادی همچنان تسهیلات و خدمات را برای آنها طوریکه در تقسیم اوقات کار تذکر رفته فراهم می نماید. اداره میتواند جدول کاری قرار دادی های دیگر را تغییر داده و قراردادی اصلی را از موضوع مطلع سازد.</p>	<p>ماده 8- سایر قراردادی ها</p>
<p>9.1 قراردادی مکلف است کارمندان کلیدی مندرج جدول کارمندان کلیدی، یا کارمندان دیگری را که توسط مدیر پروژه تأیید گردیده، جهت انجام وظایف مندرج جدول کارمندان کلیدی، استخدام نماید. مدیر پروژه تعویض کارمندان کلیدی را تنها زمانی می پذیرد که شایستگی و توانایی آنها بطور قابل ملاحظه معادل یا بالاتر از کارمندان کلیدی مندرج جدول کارمندان کلیدی باشد.</p>	<p>ماده 9- کارمندان</p>
<p>9.2 مدیر پروژه می تواند درخواست اخراج کارمند قراردادی را با ارائه دلایل نماید. قراردادی اداره را از اخراج کارمند مذکور و عدم ارتباط وی با امور ساختمانی تحت این قرارداد در جریان (7) روز، اطمینان میدهد.</p>	
<p>10.2 اداره و قراردادی هر کدام مسئول جبران خساره خطرات مربوط خود طوریکه در قرارداد تذکر رفته است، می باشند.</p>	<p>ماده 10- خطرات به اداره و قراردادی</p>
<p>11.1 خطرات ذیل از آغاز کار امور ساختمان الی صدور سند تصدیقنامه رفع نواقص، مربوط به اداره می باشد:</p> <p>1- خطر صدمه شخصی، مرگ، یا خساره به ملکیت (به استثنای امور ساختمانی، تأسیسات، مواد خام، و تجهیزات) که ناشی از:</p> <p>(1) استفاده یا تصرف ساحه توسط ساختمان یا به منظور ساختمان که نتیجه اجتناب نا پذیر امور ساختمان باشد؛ یا</p>	<p>ماده 11- خطرات مربوط اداره</p>

<p>(2) غفلت، تخطی از مسئولیت قانونی یا مداخله در حقوق قانونی توسط اداره یا توسط شخص که در استخدام و یا طرف قرارداد با اداره باشد به استثنای خود قراردادی</p> <p>2- خطر خساره به امور ساختمانی، تأسیسات، مواد خام و تجهیزات به اندازه که ناشی از تقصیر اداره بوده یا خطرات ناشی از دیزاین یا از اثر جنگ یا آلودگی که منطقه که ساحه کار در آن واقع شده است را متاثر سازد.</p>	
<p>11.2 خطر زیان یا خساره به امور ساختمانی، تأسیسات، مواد خام، به استثنای زیان و خساره از زمان آغاز کار الی صدور تصدیقنامه رفع نواقص مربوط به اداره می باشد مگر اینکه مفقودی و خساره ناشی از موارد ذیل باشد:</p> <p>1- نقص موجود در تاریخ تکمیلی امور ساختمانی؛</p> <p>2- حادثه صورت گرفته قبل از تاریخ تکمیلی که خطر مربوط به اداره نباشد؛ یا</p> <p>3- فعالیت های قراردادی در ساحه بعد از تاریخ تکمیل.</p>	
<p>12.1 خطرات صدمه شخصی، مرگ، و زیان یا خساره به ملکیت (بدون محدودیت بشمول امور ساختمان، تأسیسات، مواد خام، و تجهیزات) از آغاز کار امور ساختمانی الی صدور تصدیقنامه مسؤولیت رفع نواقص که مربوط به اداره نباشد، مسؤولیت قراردادی می باشد.</p>	<p>ماده 12- خطرات مربوط به قراردادی</p>
<p>13.1 قراردادی مکلف است پوشش بیمه حادثات ذیل ناشی از خطرات خود را از تاریخ آغاز کار الی ختم میعاد مسؤولیت رفع نواقص، بنام مشترک اداره و قراردادی، به مبلغ مندرج شرایط خاص قرارداد، مهیا سازد:</p> <p>1- زیان یا خساره به امور ساختمانی، تأسیسات، و مواد خام؛</p> <p>2- زیان یا خساره تجهیزات؛</p> <p>3- زیان یا خساره ملکیت (به استثنای امور ساختمانی، تأسیسات، مواد خام، و تجهیزات) مربوط به قرارداد؛ و</p> <p>4- صدمه شخصی یا مرگ.</p>	<p>ماده 13- بیمه</p> 
<p>13.2 قراردادی، پالیسی بیمه را قبل از تاریخ آغاز کار جهت تأییدی به مدیر پروژه تسلیم می نماید. بیمه در برگرفته پرداخت جبران خساره قابل پرداخت می باشد.</p>	
<p>13.3 در صورت عدم ارائه پالیسی بیمه و تصدیقنامه بیمه توسط قراردادی، اداره بیمه لازم را بدین منظور فراهم و قیمت بیمه پرداخت شده را از قراردادی حصول یا در صورت عدم پرداخت، قرض قابل پرداخت بالای قراردادی محسوب میگردد.</p>	
<p>13.4 هرگونه تغییر در شرایط بیمه بدون تأیید مدیر پروژه قابل قبول نمی باشد.</p>	
<p>13.5 طرفین مطابق شرایط پالیسی بیمه عمل می نمایند.</p>	

ماده 14- گزارش تحقیق ساحه	14.1 قراردادی در ترتیب آفر به گزارش بررسی ساحه مندرج شرایط خاص قرارداد و سایر معلومات که در دسترس داوطلب قرارداده می شود انکا می نماید.
ماده 15- پرسش ها در مورد شرایط خاص قرارداد	15.1 مدیر پروژه به پرسش ها در مورد شرایط خاص قرارداد ، توضیحات ارائه می نماید.
ماده 16- قراردادی	16.1 قراردادی امور ساختمانی را در مطابقت به مشخصات تخنیکی و نقشه ها اجرا و نصب می نماید.
ماده 17- تاریخ تخمینی امور ساختمان	17.1 قراردادی کار امور ساختمانی را بعد از اخذ نامه آغاز کار شروع و طبق برنامه کاری ارائه شده یا تجدید شده که از جانب مدیر پروژه تصدیق شده باشد، اجرا و در تاریخ تخمینی تکمیلی، تکمیل می نماید.
ماده 18- تصدیق توسط مدیر پروژه	18.1 قراردادی مشخصات تخنیکی و نقشه ها را که نشان دهنده امور ساختمانی مؤقت می باشد به مدیر پروژه جهت تأیید ارائه می نماید.
	18.2 قراردادی مسئول دیزاین امور ساختمانی مؤقت می باشد.
	18.3 تصدیق دیزاین امور ساختمانی مؤقت توسط مدیر پروژه، مسؤولیت قراردادی در دیزاین ارائه شده ساختمان های موقت را متاثر نمی سازد.
	18.4 در صورت لزوم، قراردادی تصدیق اشخاص ثالث را در دیزاین امور ساختمانی مؤقت حاصل می نماید.
	18.5 تمام نقشه های تهیه شده قراردادی جهت اجرای امور ساختمانی مؤقت و دائمی قبل از استفاده باید توسط مدیر پروژه تأیید گردند.
ماده 19- اجنئی	19.1 قراردادی مسؤل ایمنی تمام فعالیت ها در ساحه می باشد.
ماده 20- اکتشاف	20.1 هر شی تاریخی یا با ارزش که بصورت تصادفی در ساحه کشف گردد، ملکیت اداره می باشد. در صورت کشف، قراردادی امور ساختمانی را توقف و مدیر پروژه را از موضوع مطلع می سازد. مدیر پروژه موضوع را به اطلاع ادارات وزارت اطلاعات و فرهنگ طبق ماده 10 قانون حفاظت از دارائی های فرهنگی و تاریخی می رساند.
ماده 21- ملکیت ساحه	21.1 اداره تمام ساحه را در اختیار قراردادی قرار می دهد. در صورتیکه اداره ساحه را در تاریخ مندرج شرایط خاص قرارداد در اختیار قراردادی قرار ندهد، تاخیر در شروع فعالیت های مربوط تقصیر اداره پنداشته شده که خود یک عمل قابل جبران می باشد.
ماده 22- دسترسی به ساحه	22.1 قراردادی اجازه دسترسی ساحه و دیگر محلات مرتبط به کار امور ساختمانی را به مدیر پروژه یا شخص با صلاحیت که از جانب مدیر پروژه معرفی گردیده، می دهد.
	23.1 قراردادی تمام دساتیر مدیر پروژه را که در مطابقت به قوانین قابل تطبیق در ساحه باشد، انجام می دهد.
ماده 23- دستور، تفتیش و بررسی	23.2 قراردادی مکلف است اجازه بررسی ساحه، دفاتر، حسابات و یاد داشت های خود و قراردادی های فرعی مربوط به انجام این قرارداد را به مفتش موظف از جانب حکومت بدهد. قراردادی توجه داشته باشد که مطابق بند 1 ماده 60 فساد و تقلب که بیان کننده عمل جلوگیری از تفتیش و بررسی دولت از جانب قراردادی مطابق بند 2 ماده 23 حق تفتیش و بررسی

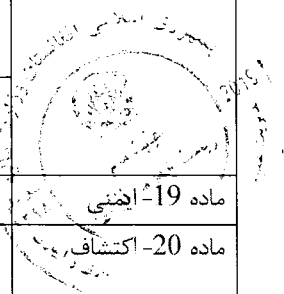

2193

حکومت، ایجاد مانع تلقی گردیده و منجر به فسخ قرارداد و غیر واجد شرایط بودن می گردد.	
24.1 در صورتیکه تصمیم مدیر پروژه به باور قراردادی خارج از صلاحیت وی تحت قرارداد یا تصمیم نادرست باشد، در اینصورت تصمیم اتخاذ شده در جریان (14) روز از اطلاعیه تصمیم ، به مرجع حل و فصل منازعات ارجاع می گردد.	ماده 24- منازعه
24.2 مرجع تصمیم کتبی خود را در جریان (28) روز از اخذ اطلاعیه منازعه، ارائه می نماید.	
ب. کنترل زمان	
25.1 قراردادی مکلف است بعد از اخذ نامه قبولی آفر، در حدود زمان مندرج شرایط خاص قرارداد ، برنامه کاری، ترتیبات، و زمان بندی فعالیت های اموساختمانی را جهت تأییدی به مدیر پروژه ارائه نماید.	ماده 25- پلان کاری
25.2 پلان کاری تجدید شده باید نشان دهنده پیشرفت واقعی بدست آمده هر فعالیت و اثر پیشرفت بدست آمده بالای زمان کار با قیمانده، بشمول هر تغییر در تسلسل فعالیت ها باشد.	
25.3 قراردادی پلان کاری تجدید شده را در خلال مدت مشخص شده شرایط خاص قرارداد ، جهت تأیید به مدیر پروژه ارائه می نماید. در صورت عدم ارائه پلان کاری تجدید شده در خلال مدت مشخص شده شرایط خاص قرارداد، مبلغ مندرج شرایط خاص قرارداد از پرداخت بعدی معطل قرارداده شده و الی ارائه پلان کاری تجدید شده، معطلی پرداخت آن ادامه می یابد.	
25.4 تأیید پلان کاری قراردادی توسط مدیر پروژه، مکلفیت های قراردادی را متاثر نمی سازد. قراردادی می تواند پلان کاری خود را در هر زمان بازنگری نموده و به مدیر پروژه ارائه نماید. پلان کاری تجدید شده نشان دهنده اضافه کاری و کم کاری و واقعات قابل جبران می باشد.	
26.1 مدیر پروژه در صورت وقوع حادثه قابل جبران یا دستور اضافه کاری که تکمیل کار امور ساختمان را در تاریخ تخمینی تکمیل ناممکن سازد، بدون تسریع کار توسط قراردادی که سبب وقوع مصرف اضافی به وی گردد، تاریخ تخمینی تکمیل امور ساختمان را تمدید می نماید.	ماده 26- تمدید تاریخ تخمینی تکمیل
26.2 مدیر پروژه در جریان 21 روز از درخواست تمدید، تصمیم و اندازه تمدید را با در نظر داشت اثرات واقعات قابل جبران یا اختلاف با ارائه معلومات حمایتی، اتخاذ می نماید. در صورت عدم ارائه هشدار بموقع از جانب قراردادی مبنی بر تأخیر یا عدم همکاری قراردادی بمنظور جلوگیری تأخیر، این تأخیر در بررسی تاریخ تخمینی تکمیل تمدید شده، مد نظر گرفته نمیشود.	
27.1 در صورتیکه اداره خواهان تکمیل کار امور ساختمان در تاریخ پیشتر از تاریخ تخمینی تکمیل باشد، مدیر پروژه پیشنهاد های قیمت گذاری شده را جهت تطبیق تسریع لازم از قراردادی مطالبه می نماید. در صورت قبول پیشنهاد از جانب اداره، تاریخ تخمینی تکمیل طبقاً تعدیل و توسط اداره و قراردادی تأیید میگردد.	ماده 27- تسریع
27.2 پیشنهاد های قیمت گذاری شده قراردادی جهت تسریع تکمیل امور ساختمانی بعد از قبولی از جانب اداره، در قیمت قرارداد درج و اضافه کاری محسوب میگردد.	
28.1 مدیر پروژه می تواند دستور تأخیر آغاز یا تأخیر پیشرفت هر فعالیت در محدوده امور ساختمانی را به قراردادی بدهد.	ماده 28- تأخیر سفارش شده توسط مدیر پروژه
29.1 اداره یا قراردادی از یکدیگر بمنظور اشتراک در جلسات اداری، درخواست نموده می توانند. هدف از جلسات اداری بررسی پلان کار امور ساختمانی باقیمانده و برخورد با حادثات مندرج بند 1	ماده 29- جلسات مدیریت

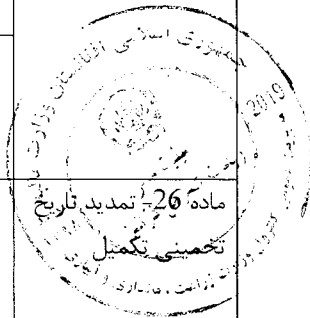

ماده 32 می باشد.	
29.2 مدیر پروژه اجندای بحث شده در جلسه اداری را ثبت و کاپی های آن را به اداره و حاضرین جلسه ارائه می نماید. فعالیت های قابل اجرا توسط طرفین در جلسه اداری و یا بعد از آن توسط مدیر پروژه تعیین می گردد.	
30.1 قراردادی بزود ترین فرصت ممکن مدیر پروژه را از وقوع حوادث یا شرایط مشخص احتمالی که سبب ورود تأثیر منفی روی کیفیت امور ساختمانی، افزایش قیمت قرارداد، یا تأخیر انجام امور ساختمان میگردد، هشدار میدهد. قراردادی اثرات تخمینی حوادث یا شرایط مشخص احتمالی را بالای قیمت قرارداد و تاریخ تکمیل، بزود ترین فرصت ممکن به مدیر پروژه ارائه می نماید.	ماده 30- هشدار زود هنگام
30.1 قراردادی با مدیر پروژه در حصه ترتیب یا مدنظر گرفتن پیشنهادها جهت جلوگیری یا کاهش اثرات حوادث یا شرایط توسط اشخاص ذیدخل و جهت انجام دستور مدیر پروژه، همکاری می نماید.	
ج. کنترل کیفیت	
31.1 مدیر پروژه کار امور ساختمان را بررسی نموده و در صورت موجودیت نواقص، قراردادی را مطلع می سازد. این بررسی کار امور ساختمان تأثیری بر مسؤلیت قراردادی ندارد. مدیر پروژه دستور جستجو و برملا ساختن نواقص را به قراردادی داده و قراردادی هر قسمت امور ساختمانی را که به باور مدیر پروژه دارای نواقص است، بررسی می نماید.	ماده 31- تشخیص نواقص
32.1 در صورت دستور مدیر پروژه جهت انجام آزمایش که در مشخصات تکنیکی از آن تذکر نرفته، و در صورت تثبیت نواقص، مصرف بررسی و نمونه ها از جانب قراردادی پرداخت میگردد. در صورت عدم موجودیت نواقص، حادثه قابل جبران تلقی میگردد.	ماده 32- آزمایش
33.1 مدیر پروژه قراردادی را از موجودیت هرگونه نواقص قبل از ميعاد رفع نواقص که از تاریخ تکمیلی مشخص شده شرایط خاص قرارداد/د آغاز میگردد، مطلع می سازد. ميعاد رفع نواقص الی تکمیل رفع نواقص. تمدید میگردد.	ماده 33- تشخیص نواقص
33.2 قراردادی هر نواقص اطلاع داده شده توسط مدیر پروژه را در طول زمان مشخص شده اطلاعیه رفع نواقص رفع می نماید.	
34.1 در صورتیکه قراردادی نواقص را در طول زمان مشخص شده اطلاعیه رفع نواقص مدیر پروژه، رفع ننماید، در اینصورت، مدیر پروژه مصارف رفع نواقص را بررسی و قراردادی مبلغ متذکره از تأمینات قراردادی وضع می گردد.	ماده 34- نواقص تصحیح نا شده
د. کنترل مصارف	
35.1 بل احجام کاری در برگیرنده اقلام، نصب، آزمایش و راه اندازی امور ساختمانی که توسط	ماده 35- بل احجام

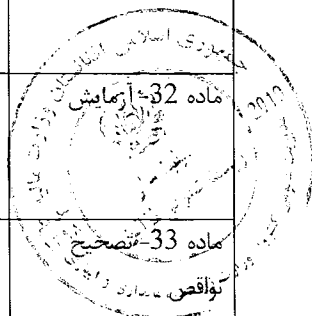

قراردادی اجرا میگردد، می باشد.	کاری ¹
35.2 بل احجام کاری جهت محاسبه قیمت قرارداد استفاده میگردد. پرداخت برای مقدار امور ساختمان انجام شده به نرخ مندرج بل احجام کاری برای هر قلم صورت میگردد.	
36.1 قراردادی به درخواست مدیر پروژه، جزئیات مصارف هر نرخ در بل احجام کاری را ارائه می نماید.	ماده 36- تغییر مقدار ²
37.1 تمامی اضافه کاری و کم کاری ها در برنامه کاری تجدید شده توسط قراردادی شامل می گردد.	ماده 37 - اضافه کاری و کم کاری
38.1 در صورت دستور اضافه کاری توسط مدیر پروژه، قراردادی نرخ خود را برای اضافه کاری دستور داده شده در جریان 7 روز یا مدت بیشتر که توسط مدیر پروژه بیان شده ارائه می نماید. مدیر پروژه نرخ های ارائه شده را بررسی می نماید.	ماده 38- پرداخت های برای اضافه کاری ها
38.2 در صورتیکه قلم اضافه کاری شامل اقلام بل احجام کاری نیز باشد، نرخ قبلاً ارائه شده در بل احجام کاری منحیت نرخ برای اضافه کاری در نظر گرفته می شود.	
38.3 در صورتیکه نرخ ارائه شده مناسب نباشد، مدیر پروژه تغییرات را سفارش و تغییرات را در قیمت قرارداد به اساس تخمین اثرات تغییرات در مصارف قراردادی، وارد می نماید.	
38.4 در صورتیکه به نسبت استجعالیت زمان کافی برای ارائه و بررسی نرخ ها وجود نداشته باشد یا سبب تأخیر در کار گردد، نرخ ارائه نگردیده و اختلاف منحیت حادثه قابل جبران پنداشته می شود.	
38.5 قراردادی مستحق پرداخت مصارف اضافی که می بایست ذریعه ارسال هشدار زود هنگام جلوگیری گردد، نمی باشد.	
39.1 در صورت تجدید نظر در پلان کاری ³ ، قراردادی تخمین جریان پول نقد تجدید نظر شده خویش را به مدیر پروژه ارائه می نماید. تخمین جریان پول نقد شامل اسعار مختلف مندرج قرارداد بوده و مطابق نرخ مبادله قرارداد تبدیل میگردد.	ماده 39- تخمین جریان پول نقد
40.1 قراردادی به صورت ماهانه ارزش تخمینی امور ساختمانی انجام شده منفی مجموعه مبلغ تصدیق شده قبلی را به مدیر پروژه تسلیم می نماید.	ماده 40- تصدیق نامه پرداخت ها
40.2 مدیر پروژه صورت مالی ماهانه قراردادی را بررسی و مبلغ قابل پرداخت به قراردادی را تصدیق می نماید.	
40.3 ارزش امور ساختمان انجام شده توسط مدیر پروژه تشخیص میگردد.	
40.4 ارزش امور ساختمانی انجام شده شامل مقدار اقلام بل احجام کاری ⁴ تکمیل شده می باشد.	

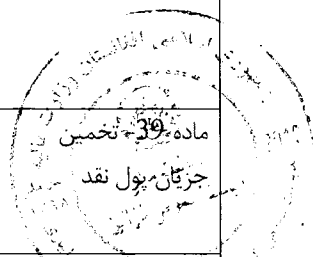

¹ در قرارداد با پرداخت بالمقطع بل احجام کاری حذف و بجای آن جدول فعالیت و بند 1 ماده 37 شرایط عمومی قرارداد با بند 2 ماده 37 شرایط عمومی قرارداد بشکل ذیل تعویض گردد:

بند 1 ماده 37 قراردادی جدول فعالیت تجدید نظر شده خویش را درجریان 14 روز از اطلاعیه، به مدیر پروژه ارائه می نماید. فعالیت های جدول فعالیت با فعالیت های برنامه کاری هماهنگی داشته باشند.

بند 2 ماده 37 در صورت پرداخت برای مواد خام در ساحه بطور جداگانه، قراردادی تسلیمی مواد خام در ساحه را بطور جداگانه در جدول فعالیت ارائه می نماید.

² در قرارداد با پرداخت بالمقطع بل احجام کاری حذف و بجای آن جدول فعالیت و ماده 38 شرایط عمومی قرارداد با بند 1 ماده 38 شرایط عمومی قرارداد بشکل ذیل تعویض گردد:

بند 1 ماده 38 تعدیل جدول فعالیت جهت درج تغییر برنامه یا شیوه کاری به صلاحیت قراردادی صورت میگردد. در صورت تغییر جدول فعالیت، قیمت های جدول فعالیت تغییر نمی نماید.

³ در قرارداد با پرداخت بالمقطع، بعد از برنامه کاری، جدول فعالیت اضافه گردد.

40.5 ارزش امور ساختمانی انجام شده شامل ارزیابی اختلاف و حادثه قابل جبران می باشد.	
40.6 مدیر پروژه ارقام قبلاً تصدیق شده در تصدیق نامه قبلی را در نظر نگرفته و یا متناسب به مقدار قبلاً تصدیق شده که شامل صورت ماهانه فعلی می باشد از صورت ماهانه فعلی کم می کند.	
41.1 پرداخت ها در پیش پرداخت مجرا می گردد، پرداخت ها به قراردادی در خلال مدت (30) روز بعد از تصدیق صورت حساب ارائه شده توسط اداره صورت می گیرد.	ماده 41- پرداخت ها
41.2 تمام پرداخت ها به واحد پول افغانی صورت می گیرد، مگر اینکه در شرایط خاص قرارداد طور دیگری تذکر رفته باشد.	
41.3 ارقام امور ساختمان که نرخ یا قیمت ارائه نشده، شامل دیگر قیمت ها و نرخ ها در قرارداد محسوب گردیده و از جانب اداره به آن پرداخت صورت نمیگیرد.	
<p>42.1 موارد ذیل وقایع قابل جبران می باشد:</p> <p>1- اداره ساحه کار را در زمان تسلیمی ساحه مندرج مطابق بند 1 ماده 21 شرایط عمومی قرارداد تسلیم نموده است.</p> <p>2- اداره جدول فعالیت های قراردادی دیگر را طوری تعدیل نموده که کار امور ساختمان قراردادی تحت این قرارداد را متأثر می سازد؛</p> <p>3- مدیر پروژه دستور تأخیر را صادر می نماید یا نقشه ها، مشخصات تخنیکی یا هم دستور لازم بمنظور اجرای کار امور ساختمان را صادر نمی نماید؛</p> <p>4- مدیر پروژه دستور برملا ساختن یا اجرای آزمایشات اضافی را از قراردادی می نماید که در نتیجه آزمایش، نواقص تثبیت نمی گردد؛</p> <p>5- مدیر پروژه بدون کدام دلایل مؤجه، قراردادی فرعی را اجازه فعالیت نمی دهد؛</p> <p>6- شرایط در ساحه بطور قابل ملاحظه ناسازگار تر نسبت به زمان قبل از صدور نامه قبولی آفر به اساس معلومات فرستاده شده به داوطلبان (بشمول گزارش های تحقیق ساحه)، معلومات قابل دسترس عامه و بررسی عینی ساحه می باشد؛</p> <p>7- مدیر پروژه دستور حل وضعیت پیش بینی نشده ناشی از اقدامات اداره را داده یا کارات اضافی بیل به دلایل ایمنی یا سایر دلایل لازم باشد؛</p> <p>8- قراردادی ها دیگر، مقام های دولتی، خدمات عمومی یا اداره در حدود زمان مندرج قرارداد عمل نمی نمایند، که سبب تأخیر یا مصارف اضافی به این قراردادی میگردد؛</p> <p>9- تأخیر در پرداخت پیش پرداخت توسط اداره</p> <p>10- تأثیر خطرات مربوط اداره به قراردادی؛</p> <p>11- تأخیر صدور تصدیق تکمیل امور ساختمانی بدلائل نامعقول از جانب مدیر پروژه؛</p>	ماده 42- وقایع قابل جبران
42.2 در صورت وقوع حائنه قابل جبران که سبب مصارف اضافی یا جلوگیری از تکمیل کار امور ساختمانی قبل از تاریخ تخمینی تکمیل میگردد، قیمت قرارداد و میعاد آن تعدیل می گردد. مدیر پروژه تصمیم در مورد اندازه افزایش قیمت قرارداد و اندازه تمدید تاریخ تخمینی تکمیل امور ساختمان را اتخاذ می نماید.	
42.3 در صورت ورود خساره به منافع اداره، به علت عدم همکاری قراردادی و یا عدم هشدار به موقع توسط قراردادی، قراردادی به همان اندازه مستحق جبران نمی باشد.	



در قرارداد با پرداخت بالمقطع، این پاراگراف شکل ذیل تحریر گردد: "ارزش کار امور ساختمانی انجام شده در برگزیده ارزش فعالیت های تکمیل شده جدول فعالیت می باشد"

<p>43.1 مدیر پروژه قیمت قرارداد را در صورت تغییر مالیات بشمول مالیه بر معاملات انتفاعی (BRT)، و سایر مالیات در میان مدت (28) روز قبل از تسلیمی آفرها و آخرین تاریخ تصدیق تکمیلی، تعدیل می نماید. این تعدیل ناشی از تغییر در مالیه قابل پرداخت به قراردادی می باشد، مشروط بر اینکه این تغییرات قبلاً در قیمت قرارداد منعکس نگردیده یا ناشی از حکم ماده 47 شرایط عمومی قرارداد، نباشد.</p>	<p>ماده 43- مالیه</p>
<p>44.1 در صورت که طرف قرارداد داخلی باشد پرداخت ها به واحد پولی افغانی صورت می گیرد.</p>	<p>ماده 44- اسعار</p>
<p>45.1 تعدیل قیمت به دلیل وقوع نوسانات در قیمت عوامل بکار رفته در صورت مجاز می باشد که در شرایط خاص قرارداد از آن تذکر رفته باشد.</p>	<p>ماده 45- تعدیل قیم</p>
<p>46.1 اداره الی ختم تمام کار، قسمتی از پول هر پرداخت را که در شرایط خاص قرارداد از آن تذکر رفته، حفظ می نماید.</p>	<p>ماده 46- تأمینات</p>
<p>46.2 تأمینات، بعد از تکمیل کامل قرارداد از جانب قراردادی یا ختم معیاد گزنتی، وراثتی و رفع نواقص و صدور تصدیق نامه ختم قرارداد از جانب اداره به قراردادی مسترد می گردد.</p>	
<p>47.1 جریمه تأخیر به نرخ فی روز مندرج شرایط خاص قرارداد برای روزهای تأخیر محاسبه میگردد. در صورتیکه قراردادی موفق به انجام تمام یا قسمتی از کار امور ساختمان در زمان معینه آن نگردد، جریمه تأخیر مطابق حکم ماده سی و نهم قانون تدارکات و حکم یکصد و هشتم طرزالعمل تدارکات، از پرداخت های قراردادی وضع میگردد. در صورتیکه مقدار جریمه تأخیر وضع شده بالغ بر 10 فیصد قیمت مجموعی قرارداد گردد، قرارداد مطابق ماده 35 شرایط عمومی قرارداد فسخ میگردد. پرداخت جریمه تأخیر تاثیری بر مسؤلیت های قراردادی ندارد.</p>	<p>ماده 47- جریمه تأخیر</p>
<p>47.2 در صورت تمدید تاریخ تخمینی تکمیل امور ساختمان بعد از پرداخت جریمه تأخیر، مدیر پروژه هرگونه اضافه پرداخت جریمه تأخیر توسط قراردادی را با تعدیل تصدیقنامه پرداخت بعدی، تصحیح می نماید.</p>	
<p>48.1 در صورت تکمیل امور ساختمانی پیش از تاریخ تخمینی تکمیل، مکافات به نرخ فی روز مندرج (به استثنای روزهای که پرداخت مکافات به نسبت سرعت در کار طبق دستور مدیر پروژه صورت گرفته است) شرایط خاص قرارداد، به قراردادی پرداخت میگردد. مدیر پروژه کار اجرا شده را که زمان اجرای آن هنوز فرا نرسیده است تصدیق می نماید.</p>	<p>ماده 48- مکافات</p>
<p>49.1 اداره پیش پرداخت را در مقابل تضمین بانکی غیر مشروط در فورم مربوط و از بانک قابل قبول اداره به مبلغ و اسعار معادل پیش پرداخت، به مبلغ و تاریخ مندرج شرایط خاص قرارداد، به قراردادی پرداخت می نماید. تضمین پیش پرداخت الی باز پرداخت پیش پرداخت اعتبار داشته، اما مبلغ تضمین پیش پرداخت بتدریج به اندازه باز پرداخت پیش پرداخت توسط قراردادی، کم میگردد. در پیش پرداخت تکتانه وضع نمیکردد.</p>	<p>ماده 49- پیش پرداخت</p>
<p>49.2 قراردادی پیش پرداخت را صرف برای پرداخت به تجهیزات، تأسیسات، مواد خام و مصارف تجهیز کردن لازم مشخص شده جهت اجرای قرارداد، استفاده می نماید. قراردادی جهت تثبیت استفاده پیش پرداخت بمنظور موارد فوق، کاپی های انوایس ها یا دیگر اسناد را به مدیر پروژه ارائه می نماید.</p>	
<p>49.3 پیش پرداخت از پرداخت های قابل پرداخت به قراردادی وضع می گردد. پیش پرداخت یا باز</p>	



<p>پرداخت پیش پرداخت در بررسی ارزش امور ساختمان انجام شده، اختلاف، تعدیل قیمت، حادثه قابل جبران، مکافات، یا جریمه تأخیر، مد نظر گرفته نمی شود.</p>	
<p>50.1 داوطلب برنده در مدت 10 روز بعد از دریافت نامه قبولی آفر، تضمین اجرای مشخص شده در شرایط خاص قرارداد، را به شکل قابل قبول به اداره به اسعار قیمت قرارداد ارائه می نماید. تضمین اجرا به مدت (28) روز بعد از تاریخ صدور تصدیقنامه تکمیل، دارای اعتبار می باشد.</p>	<p>ماده 50- تضمینات</p>
<p>51.1 در صورت لزوم، مزد کار روزانه ارائه شده در آفر داوطلب برای محاسبه پرداخت مقدار اضافی کار که به اساس هدایت قبلی کتبی مدیر پروژه انجام یافته باشد، استفاده می گردد.</p>	<p>ماده 51 - مزد کار</p>
<p>51.2 قراردادی تمام امور ساختمانی قابل پرداخت تحت به اساس مزد کار را در فورمه های تأیید شده توسط مدیر پروژه ثبت می نماید. هر فورمه تکمیل شده در خلال (2) روز از جانب مدیر پروژه تصدیق و امضاء می گردد.</p>	
<p>51.3 پرداخت مزد کار صرف در صورت ارائه فورمه های امضاء شده، صورت میگیرد.</p>	
<p>52.1 قراردادی بمصرف خود، مسؤلیت رفع نواقص زیان یا خساره به امور ساختمانی یا مواد خام که در امور ساختمانی ترکیب میگردد را در مدت زمان میان تاریخ آغاز کار و ختم میعاد رفع نواقص در صورت که ناشی از اهمال یا فروگذاری قراردادی باشد را دارد.</p>	<p>ماده 52- مصارف ترمیم</p>
<p>ح. اختتام قرارداد</p>	
<p>53.1 قراردادی بعد از تکمیل امور ساختمانی از مدیر پروژه درخواست صدور تصدیقنامه تکمیل امور ساختمانی را نموده و مدیر پروژه بعد از تصدیق تکمیل امور ساختمانی، تصدیقنامه را صادر می نماید.</p>	<p>ماده 53- تکمیل</p>
<p>54.1 اداره در جریان (7) روز بعد از صدور تصدیقنامه تکمیل، ساحه و امور ساختمانی را تسلیم میگیرد.</p>	<p>ماده 54- تسلیمی</p>
<p>55.1 قراردادی قبل از ختم میعاد رفع نواقص، حساب مشرح مجموع پول قابل پرداخت به خود تحت این قرارداد را به مدیر پروژه ارائه می نماید. مدیر پروژه تصدیقنامه رفع نواقص را صادر و هر گونه پرداخت باقیمانده نهایی قراردادی را در جریان (56) روز که بعد از دریافت حساب مکمل و صحیح از جانب قراردادی تصدیق می نماید. در غیر آن، مدیر پروژه در جریان (56) روز جدول را که بیانگر تصحیحات و افزودی لازم را صادر می نماید. در صورت عدم قبول حساب نهایی که دوباره توسط قراردادی ارائه گردیده، مدیر پروژه تصمیم در مورد مبلغ قابل پرداخت به قراردادی تحت این قرارداد را اتخاذ و تصدیقنامه پرداخت را صادر می نماید.</p>	<p>ماده 55- حساب نهایی</p>
<p>56.1 در صورت لزوم، قراردادی نقشه ها و یا رهنمود های عملیاتی و مراقبت را در تاریخ مندرج شرایط خاص قرارداد ارائه می نماید.</p>	<p>ماده 56- رهنمود عملیاتی و مراقبت</p>
<p>56.2 در صورت عدم ارائه نقشه ها و یا رهنمود های عملیاتی و مراقبت در تاریخ مشخص شده شرایط خاص قرارداد از جانب قراردادی یا عدم تأییدی آن از جانب مدیر پروژه، مبلغ مشخص شده در شرایط خاص قرارداد از پرداخت های باقیمانده به قراردادی پرداخت نمیگردد.</p>	

<p>57.1 قرارداد در اثر تخطی قراردادی از ایفای شرایط و تعهدات مندرج آن فسخ میگردد.</p>	<p>ماده 57- فسخ قرارداد</p>
<p>57.2 تخطی در قرارداد شامل موارد ذیل بوده اما محدود به آنها نمی باشد:</p> <p>1- قراردادی کار امور ساختمانی را به مدت (28) روز توقف در حالیکه این توقف کار امور ساختمان در پلان کاری فعلی نشان داده نشده و توقف از جانب مدیر پروژه تأیید نگردیده باشد؛</p> <p>2- مدیر پروژه دستور تأخیر امور ساختمان را داده و در جریان (28) روز انصراف از این دستور صورت نگرفته باشد؛</p> <p>3- در صورت افلاس و تصفیه قراردادی بدون حالات ادغام و تغییرات تشکیلاتی قراردادی</p> <p>4- با ارسال اطلاعیه توسط مدیر پروژه به قراردادی مبنی بر اینکه عدم رفع یک نقص مشخص نقض اساسی قرارداد بوده و قراردادی نتواند در ميعاد مشخص شده توسط مدیر پروژه، نواقص را رفع نماید؛</p> <p>5- قراردادی امنیت لازم را بصورت پیهم فراهم ننماید؛ و</p> <p>6- در صورتیکه مقدار جریمه تاخیر وضع شده بالغ بر 10 فیصد قیمت مجموعی قرارداد گردد.</p>	
<p>57.3 علرغم موارد فوق، اداره می تواند قرارداد را بصورت یکجانبه فسخ نماید.</p>	
<p>57.4 در صورت فسخ قرارداد، قراردادی کار امور ساختمان را فوراً متوقف داده و بعد از حصول اطمینان اینکه ساحه امن و بیخطر است، ساحه را در اسرع وقت ترک می نماید.</p>	
<p>58.1 در صورتیکه اداره تشخیص دهد که قراردادی در اعمال های فساد کارانه، تقلب، تبانی، اجبار، یا ایجاد موانع در پروسه تدارکات یا در اجرای قرارداد دخیل باشد، اداره بعد از صدور اطلاعیه (14) روزه به قراردادی، قرارداد را فسخ و قراردادی را از ساحه اخراج و بند 5 ماده 59 قابل تطبیق می باشد.</p>	<p>ماده 58- فساد و تقلب</p> 
<p>58.2 در صورتیکه کارمند قراردادی در اعمال های فساد کارانه، تقلب، تبانی، اجبار، یا ایجاد موانع در جریان اجرای قرارداد دخیل باشد، کارمند مطابق بند 1 ماده 9 شرایط عمومی قرارداد، اخراج میگردد.</p>	
<p>58.3 اداره، داوطلب، قراردادی و قراردادی فرعی مکلف اند اصول عالی اخلاقی را در مراحل داوطلبی و اجرای قرارداد را رعایت نمایند. روی این ملحوظ اصطلاحات آتی مفاهیم ذیل را افاده می نمایند:</p> <p>1- فساد: عبارت از درخواست، دریافت، دادن یا پیشنهاد به صورت مستقیم یا غیرمستقیم هرچیز با ارزشیکه به صورت غیرمناسب کارکردهای جانب دیگر⁵ (کارمندان تدارکات) را تحت تاثیر قرار دهد.</p> <p>2- تقلب: ارتکاب هرگونه فروگذاری به شمول کتمان حقایق که عمداً و یا سهواً به منظور اغفال کارمندان تدارکات و مدیریت قرارداد جهت حصول منفعت مالی و غیر مالی و یا اجتناب از اجرای مکلفیت ها صورت گیرد.</p> <p>3- تبانی: عبارت از سازش میان دو یا بیشتر⁶ داوطلبان و یا میان داوطلبان و کارمندان اداره که به منظور بدست آوردن مقاصد نامناسب به شمول تحت تاثیر قراردادن نادرست اعمال سائرین طرح گردیده باشد.</p> <p>4- اجبار: عبارت از تهدید و یا ضرر رسانیدن به کارمندان تدارکات و مدیریت قرارداد و یا سایر داوطلبان به منظور تحت تاثیر قراردادن اعمال آنان به صورت مستقیم یا غیر مستقیم می باشد.</p>	

⁵ به مقام رسم دولتی اطلاق میگردد. اصطلاح "منفعت" و "مکلفیت" مربوط به پروسه تدارکات یا اجرای قرارداد می باشد.

⁶ به شرکت کنندگان پروسه تدارکات (بشمول مقامات دولتی) که قصد سازش یا کاهش سطح رقابت در پروسه تدارکات را داشته اند، اطلاق میگردد؛

5- ایجاد اخلاص و موانع: عبارت از تخریب، تزویر، تغییر یا کتمان اسناد و اظهارات نادرست در پروسه تدارکات و یا امور نظارتی مربوط می باشد.

اداره پیشنهاد اعطای قرارداد به داوطلب برنده ای را که مستقیماً یا از طریق نماینده مرتکب فساد، تقلب، تبانی، اجبار یا ایجاد اخلاص و موانع در مراحل داوطلبی گردیده است لغو می نماید.

اداره در صورت ارتکاب فساد، تقلب، تبانی، اجبار و اخلاص در مراحل تدارکات توسط کارمند اداره ، موضوع را در اسرع وقت به مراجع ذیربط ارجاع می نماید.

اداره داوطلب یا قراردادی را در صورت ارتکاب اعمال مندرج فقره (1) ماده چهل و نهم قانون تدارکات از اشتراک در مراحل تدارکات محروم می نماید.

داوطلب، قراردادی و قراردادی فرعی مکلف است، زمینه تفتیش و بررسی حسابات، یادداشت ها و سایر اسناد مربوط به تسلیمی آفر و اجرای قرارداد را توسط مفتشین موظف از جانب اداره فراهم نماید.

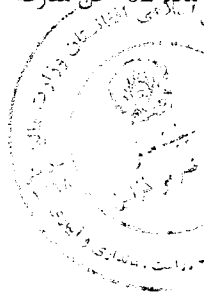

<p>58.4 هیچ نوع فیس، مکافات، تخفیف، تحفه، کمیشن، یا پرداخت دیگری مرتبط به پروسه تدارکات یا اجرای امور ساختمانی به استثنای آنهاییکه در آفر یا قرارداد ذکر باشد، اخذ یا داده نمی شود.</p>	
<p>59.1 در صورت فسخ قرارداد بدلیل تخطی توسط قراردادی، مدیر پروژه تصدیقنامه ارزش کار انجام شده را بعد از تفریق پیش پرداخت پرداخت شده الی تاریخ صدور تصدیقنامه و فیصدی قابل تطبیق بالای کار امور ساختمانی تکمیل نشده مطابق شرایط خاص قرارداد، را صادر می نماید. جریمه تأخیر اضافی قابل تطبیق نمی باشد. در صورتیکه مجموعه قابل پرداخت اداره به قراردادی کمتر از پیش پرداخت باشد، پس تفاوت آن قرض قابل پرداخت به اداره محسوب می گردد.</p>	<p>ماده 59- پرداخت بمحض فسخ</p>
<p>59.2 در صورتیکه قرارداد بصورت یکجانبه از طرف اداره یا بدلیل تخطی قراردادی توسط اداره فسخ گردد، مدیر پروژه تصدیقنامه مبلغ کار انجام شده، بعد از تفریق پیش پرداخت اخذ الی تاریخ صدور تصدیقنامه را صادر می نماید.</p>	
<p>60.1 در صورت فسخ قرارداد ناشی از قصور قراردادی، ملکیت تمام مواد خام در ساحه، تأسیسات، تجهیزات، کار امور ساختمانی مؤقت، و امور ساختمانی از ملکیت اداره می باشد.</p>	<p>ماده 60- ملکیت</p>
<p>61.1 در صورتیکه امکان انجام امور ساختمانی قرارداد از اثر بروز جنگ یا حادثه دیگری خارج از کنترل اداره یا قراردادی متأثر گردد، مدیر پروژه از عدم امکان انجام قرارداد تصدیق می نماید. قراردادی بعد از اخذ این تصدیقنامه به اسرع وقت کار را متوقف و ساحه را ترک و پرداخت به تمام کار انجام شده قبل از دریافت تصدیقنامه و کار ها تعهد شده قبلی که بعد از صدور تصدیقنامه انجام می یابد، صورت می گیرد.</p>	<p>ماده 61- عدم امکان تطبیق قرارداد</p>
<p>62.1 حل منازعه بطور دوستانه: 1- اداره و قراردادی حد اکثر تلاش خویشرا جهت حل منازعات بطور دوستانه که ناشی یا مرتبط به قرارداد یا تفسیر آن باشد، انجام میدهند. 64.1 مرجع حل و فصل منازعات: 2- در صورتیکه به باور قراردادی تصمیم مدیر پروژه خارج از صلاحیت او تحت قرارداد یا تصمیم اتخاذ شده غلط باشد، قراردادی در جریان (14) روز بعد از دریافت اطلاع کتبی از تصمیم مدیر پروژه، موضوع را به مرجع حل و فصل منازعات مندرج شرایط خاص قرارداد راجع میسازد. 64.2 حکمیت: 3- در صورت عدم قناعت هر جانب از تصمیم مرجع حل و فصل منازعات یا عدم اتخاذ تصمیم مرجع حل و فصل منازعات در جریان (28) روز از ارجاع منازعه، هر جانب می تواند در جریان (28) روز از تصمیم خویش مبنی بر ارجاع موضوع به محاکم ذیصلاح مطلع سازند.</p>	<p>ماده 62- حل منازعه</p> 



دکتر هنی، اوبولگولو او مالداري وزارت
وزارت زراعت، آبياري و مالداري

د افغانستان اسلامي جمهوري دولت
دولت جمهوري اسلامي افغانستان



Islamic Republic of Afghanistan
Ministry of Agriculture, Irrigation and Livestock

معينيت مالي و اداري

رياست تهيه و تداركات

آمریت تداركات امور ساختماني

مدیریت عمومی تداركات امور ساختماني

تاریخ: ۱۳۹۸ / ۲ / ۲۰

شماره: (۵۷۵)

نامه قبولی آفر

از: ریاست تهیه و تداركات وزارت زراعت، آبیاری و مالداري

آدرس: جمال مینه ناحیه سوم کابل افغانستان

به: شرکت ساختمانی ژرف کار افغان دارنده جواز نمبر (43217)

آدرس: واقع کمپنی مرکز کابل، کابل

این نامه قبولی آفر به تاسی از ماده بیست و سوم قانون تداركات و حکم هشتم و پنجم طرز العمل تداركات صادر و بموجب آن اطلاع داده میشود که آفر رایبه شده شما مؤرخ 1397/12/22 برای پروژه اعمار سربندوکانال دوشمعه واقع قریه علی محمد خیل، ولسوالی چک، ولایت میدان وردگ به قیمت مجموعی (1,537,905.00) یک میلیون و پنج صد و سی و هفت هزار و نه صد و پنج افغانی اعطا نماید. طوریکه در مطابقت با دستور العمل برای داوطلبان مندرج شرطنامه مربوطه تدقیق و تصحیح شده است توسط این اداره قبول گردیده است. لذا از شما تقاضا میگردد الی مدت ده (10) روز تقویمی از تاریخ صدور این نامه، در مطابقت به مواد فوق الذکر قانون و طرز العمل تداركات و مواد بیست و هشتم قانون و حکم هفتم و هشتم طرز العمل، تضمین اجرای قرارداد را طوریکه در شرطنامه مربوطه درج گردیده، به اداره تسلیم نمایید. در غیر آن در مطابقت به ماده بیست و نهم قانون تداركات، تضمین آفر شما قابل استرداد نخواهد بود.

مشخصات تداركات / قرارداد: پروژه اعمار سربندوکانال دوشمعه واقع قریه علی محمد خیل، ولسوالی چک، ولایت میدان وردگ

شماره تشخیص تداركات: MAIL/PD/NCB/W/116-01/98

قیمت مجموعی: (1,537,905.00) یک میلیون و پنج صد و سی و هفت هزار و نه صد و پنج افغانی.

نوعیت تضمین اجرای قرارداد: تضمین اجرا به شکل ضمانت بانکی و غیر مشروط باشد

مقدار تضمین اجرای قرارداد: پنج فیصد (77000) افغانی _ به مدت 8 ماه تضمین اجرا ارائه گردد.

زمان عقد قرارداد: بعد از ارائه تضمین حسن اجرا قرارداد عقد می گردد.

مکان عقد قرارداد: ریاست تهیه و تداركات

همچنین عرض مطالعه و مزید معلومات شما، موافقتنامه قرارداد ضمیمه این نامه به شما ارسال گردید.

نام و تخلص: محمد الله "ساحل"

وظیفه: رئیس تهیه و تداركات

امضاء و تاریخ

کاپی

به دوسیه مربوطه

9133

Handwritten signature and stamp

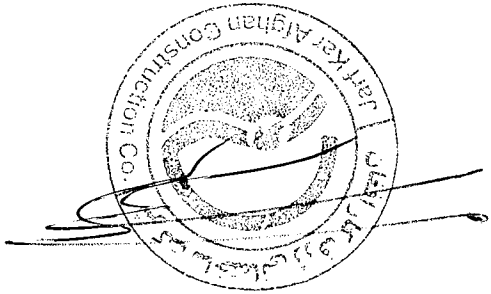

تخصیصات کار	1	2	3	4	5	6	7	8	9	10	11	12	13	14	15	16	17	18	19	20
انتقال وسایل کار	■																			
آماده سازی ساحه		■																		
کندن کارې			■	■																
انداختن کانکریټ بنون کچې سټیج سټیج بنون کچې ته				■																
آب دهي کانکریټ						■														
سټیج کارې و نصب دروازه‌ها							■	■	■	■	■	■	■	■	■	■	■	■	■	■
کانکریټ پلاټي و سټیج کارې																				
آب دهي بعد از تمام سټیج																				
پړ کارې و پاک کارې ساحه																				

هفته های کاری

پلان کارې پروژه اعمار سربند وکانال دوششمه واقع قریه علی محمدخیل ولسوالی و لایت میدان وردگ وزارت ايرتري و آب



دکترنی، اېولوگونی او مالدارۍ وزارت
وزارت زراعت، آبیاری و مالدارۍ

د افغانستان اسلامي جمهوریت
جمهوری اسلامی افغانستان

Islamic Republic of Afghanistan
Ministry of Agriculture, Irrigation & Livestock

معینیت آبیاری و منابع طبیعی

زیاست آبیاری

امریت انجنیری



Province : Maidan Wardak

Distrect : Chak

Village : Ali Mohammad Khil

project : Doshama-Weir and canal

ولایت : میدان وردگ

وټسوالی : چک

قریه : علي محمد خیل

پروژه : سربند و کانال دوشاما

شماره	تفصیل امور	واحد	حجم	قیمت تخمینی قیات په افغانی	قیمت تخمینی مجموعی په افغانی	ملاحظه
1	کندن کاری مطابق نقشه.	متر مکعب	1462	100	146200	
2	سنگ کاری یا مصالحه و نسبت 1:4 مطابق نقشه.	متر مکعب	703	1800	1265400	
3	هنگام کاری بامصالحه نسبت 1:3	متر مربع	353	100	35300	
4	پرکاری کف توسط چغل بریایی باکمپکشن زمین مطابق نقشه.	متر مکعب	6.12	700	4284	
5	کاتکریت سیخدار به نسبت 1:1.5:3 میباشد.	متر مکعب	1.0	13000	13000	
6	کاتکریت بدون سیخ به نسبت 1:1.5:3 مطابق نقشه.	متر مکعب	35.9	3000	107700	
7	پرکاری توسط خاک محلی مطابق نقشه.	متر مکعب	439	100	43900	
8	سنگ بلدریبه Boulder D>=100cm سایز داده شده در نقشه.	متر مکعب	44	1000	44000	
9	پولز و لزی یا سایز داده شده در نقشه با تمام امورات ایجابی آن.	تعداد	1	20000	20000	
10	چوب آبنشده (Wooden Board 5cm).	تعداد	3	3000	9000	
11	تخلیه کردن آب از بهادار ساختمان به اساس ضرورت (Dewatering)	Ls	1	20000	20000	
					1708784	

قرارد شرح فوق جدول برآورد اول امور کاری پروژه (سربند و کانال دوشاما) ولایت غور لغرض اجرای عملیات و تکمیل است.

انجنیر مساندر (کبر)

عزت الله: انجیرینز این

۱۰٪ تخفیف مشروط

9181

جمهوری اسلامی افغانستان
وزارت تجارت و صنایع
ریاست عمومی ثبت مرکزی و مالکیت فکری

Reg #: 117383
License #: 43217

Islamic Republic of Afghanistan
Ministry of Commerce and Industries
Directorate General of Central Business Registry & Intellectual Property

د افغانستان اسلامي جمهوریت
د سوداګرۍ او صنایعو وزارت
د مرکزي ثبت او فکري مالکیت لوی ریاست

د ثبت نمبر: ۱۱۷۳۸۳
د جواز نمبر: ۴۳۲۱۷

جواز ثبت

Business License

متشیت انفرادی: حبیب حمیدی ولد شهزاده
عنوان تجارتي: ساختمانی ژرف کار افغان
Jarf Kar Afghan Construction



شخصی
حبیب حمیدی
Habib Hamidi

نمبر تشخیصیه مالیه / TIN
9004867843



تصدیق شوی دا جواز چی نوم سی پورته یاد شوی دی د افغانستان د نافذه قوانینو پر بنسټ ثبت او صادر شو.

تصدیق میگردد این جواز که نام آن در فوق ذکر میباشد, در مطابقت با قوانین نافذه افغانستان ثبت و صادر گردیده است.

It is certified that this license with mentioned name, is registered and issued in accordance with and subject to the effective laws of Afghanistan.

د صدور نیټه: ۱۳۹۶/۱۰/۲۲ 13/Jan/2018
د پای نیټه: ۱۳۹۹/۱۰/۲۲ 17/Jan/2021
د تاسیس کال: ۱۳۹۶
سکتور فعالیت: ساختمانی
ادرس نهاد: کمیټی مرکز کابل, کابل



نمبر مسلسل: ۱۱۳۸
سټ حو التلخ ۱۵۰۰۱ افغانی

۱۷۰۸۷۸۴ یک میلیون هفتصد و هشتاد و هشت هزار هفتاد و نه
هشتاد و چهار افغانی

ده فیصد مشروط تخفیف
۱۵٪ مشروط تخفیف



Kabul, Afghanistan
08,02,2018
17,11,1398



Project name: Deekana Wet
Province: Maidan Wardak
District: Chak
Village: Ali Mohammad

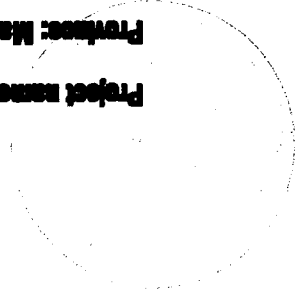

27/11/18

IRRIGATION DIRECTORATE
Engineering Department

Ministry of Agriculture, Irrigation and Livestock

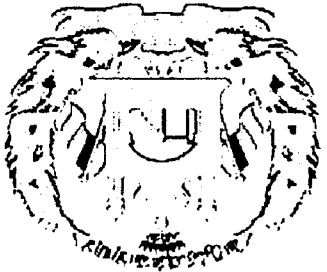

د افغانستان د کورنيو چارو وزارت

وزارت کشاورزی، آبیاری و دامپروری

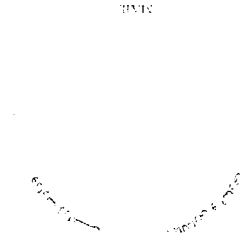

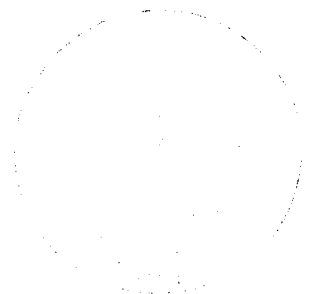
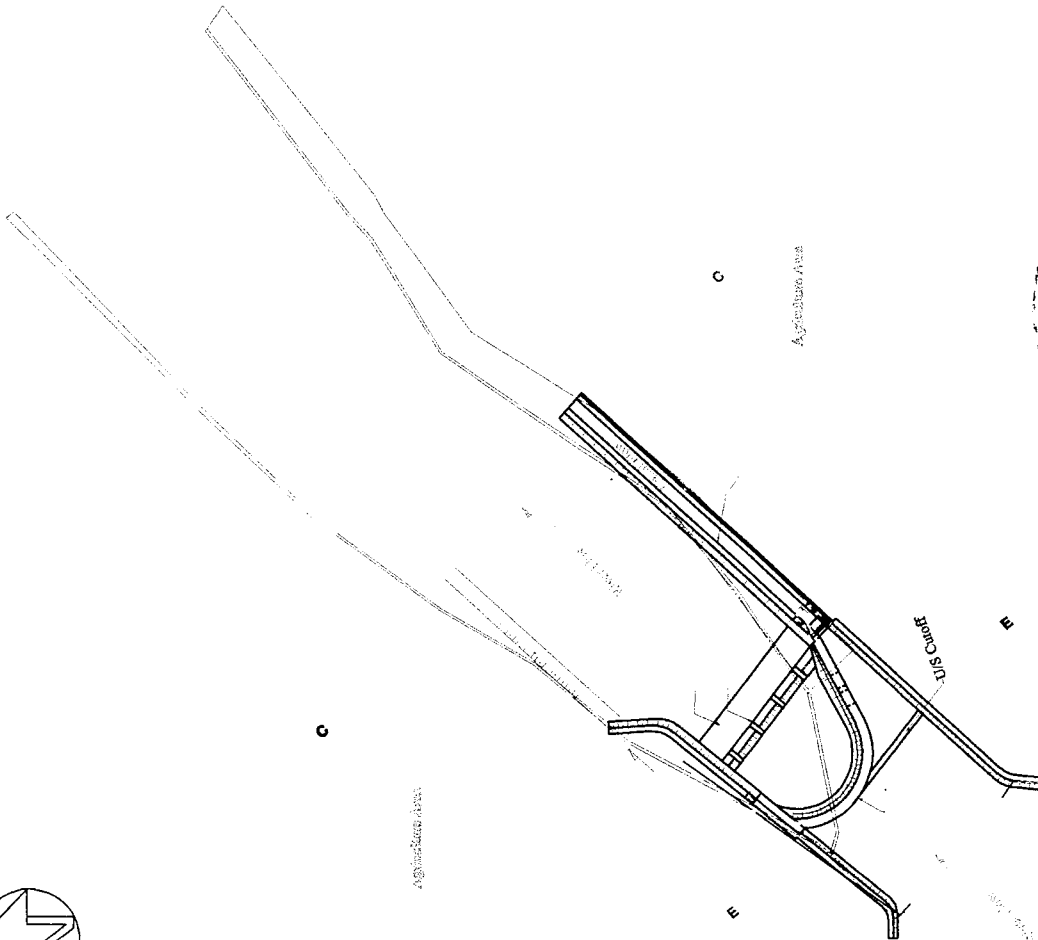
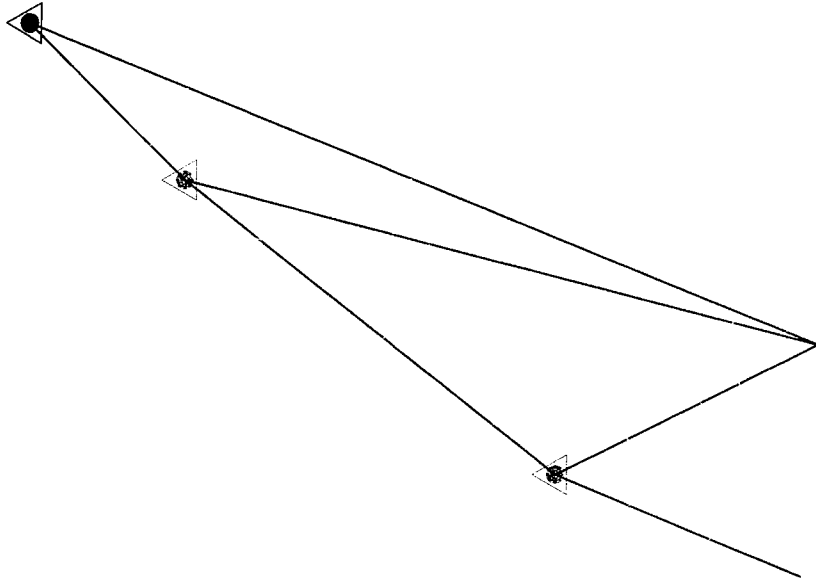

2017-17

0217

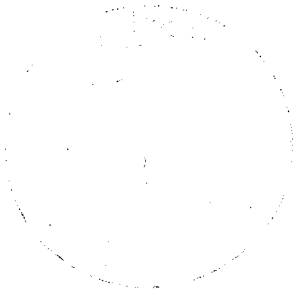

2119.00
2118.00
2117.00
2116.00
2115.00
2114.00
2113.00
1:100 - DL#2113.00

Station	Distance	Accumulated Distance	Elevation	Description	Slope
12.00	0.00	0.00	2116.35	RCL	
100.00	21.84	21.84	2115.35	RCL	
97.00	17.71	30.55	2116.10	BD.R	
76.00	8.69	48.24	2116.08	BD.R	
70.00	14.38	62.62	2116.94	RCL	
59.00	8.99	71.61	2115.97	RCL	
54.00	11.95	83.56	2119.39	BD	
52.00	8.73	92.29	2116.86	BD	
44.00	9.28	94.08	2116.61	BD.R	

N.O.L

River Long Profile



N.O.L



9716

Station	Distance	Accumulated Distance	Elevation	Description	Shape
30.00	0.00	0.00	2118.40	TP	
35.00	1.00	1.00	2118.40	TP	
38.00	2.42	4.00	2118.70	TP.R	
41.00	1.40	5.40	2118.37	EWL	
42.00	0.40	5.80	2118.98	BD.R	
74.00	1.00	7.04	2115.64	BD.R	
75.00	2.70	10.00	2115.95	RCL	
76.00	2.41	12.00	2116.05	BD.R	
77.00	3.13	16.12	2116.28	EWL	
78.00	3.73	19.00	2116.69	BD.R	
81.00	1.00	21.00	2117.18	TP.C	
82.00	1.19	22.00	2116.72	BD.C	
83.00	0.00	22.00	2117.83	TP.C	
84.00	0.00	22.00	2117.83	TP.C	
86.00	3.00	30.00	2119.31	N	

1:100
1:100

2118.00
2118.00
2117.00
2118.00
2118.00
2118.00

NGI

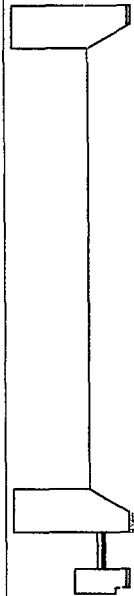

NGI

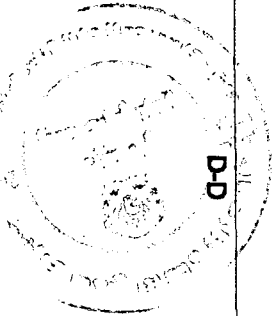

1/17/17

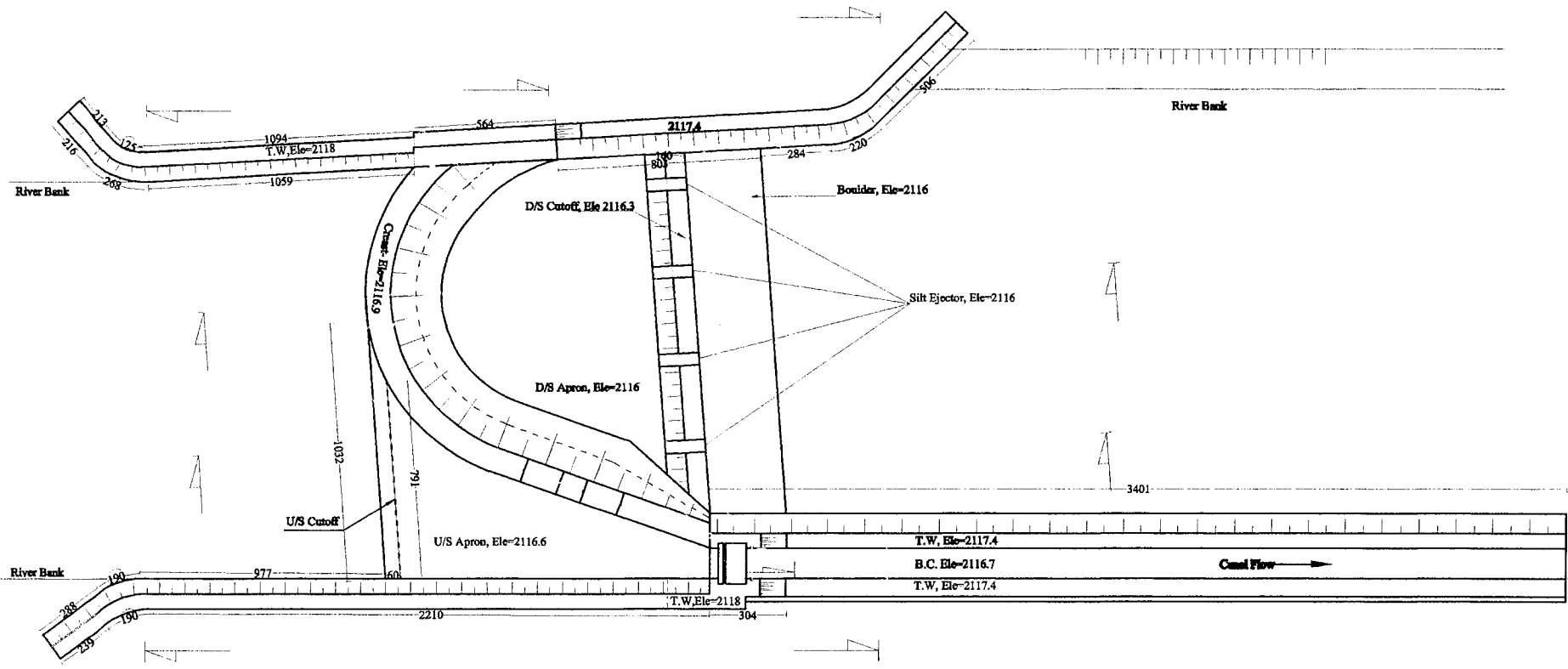

See Detail W



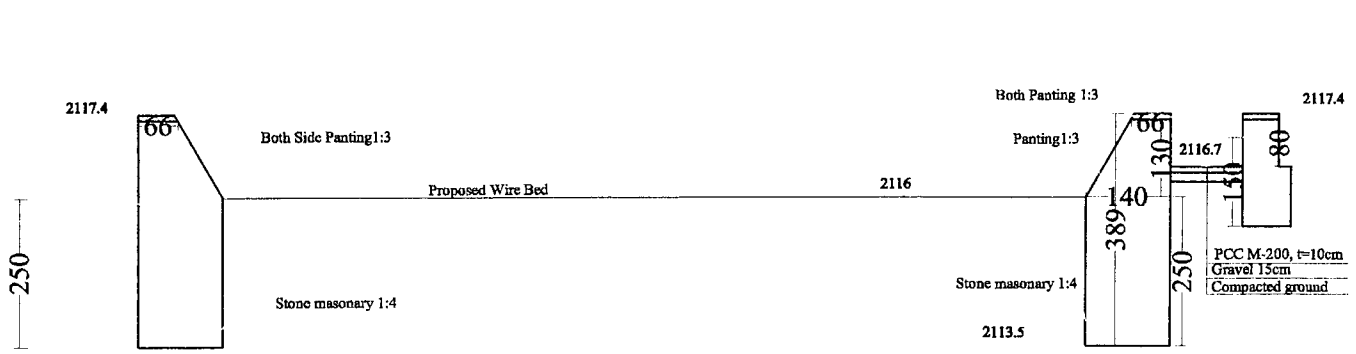
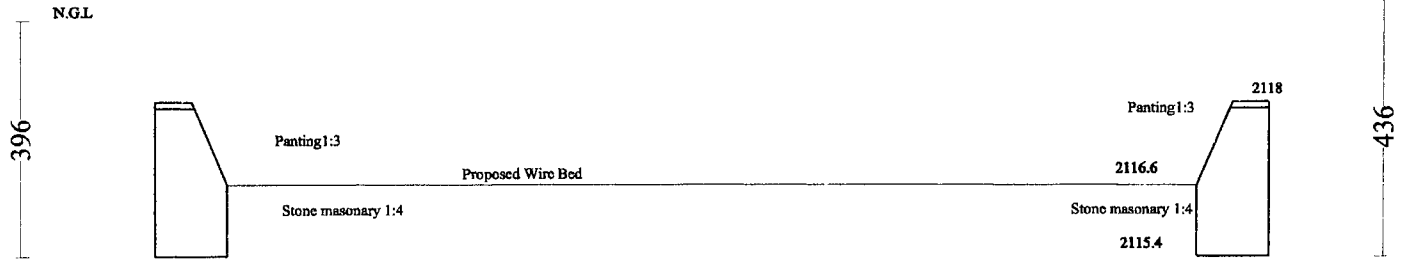

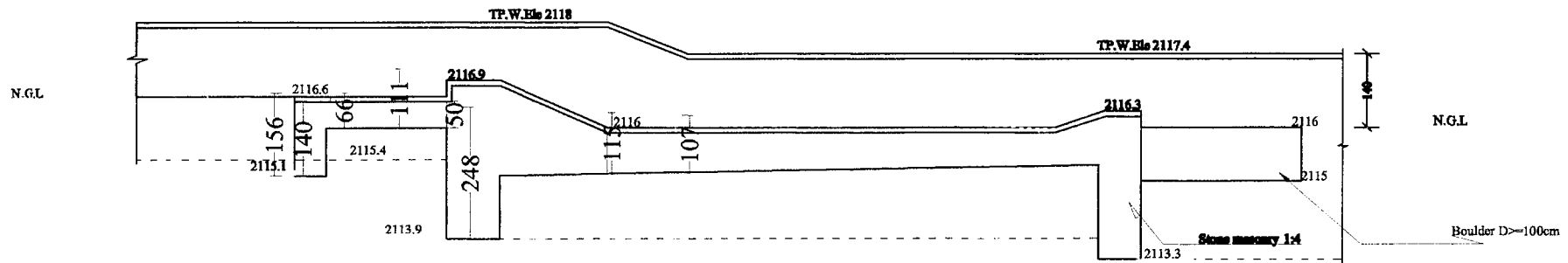

2013.7

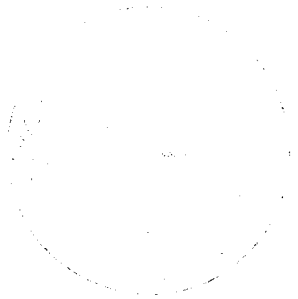

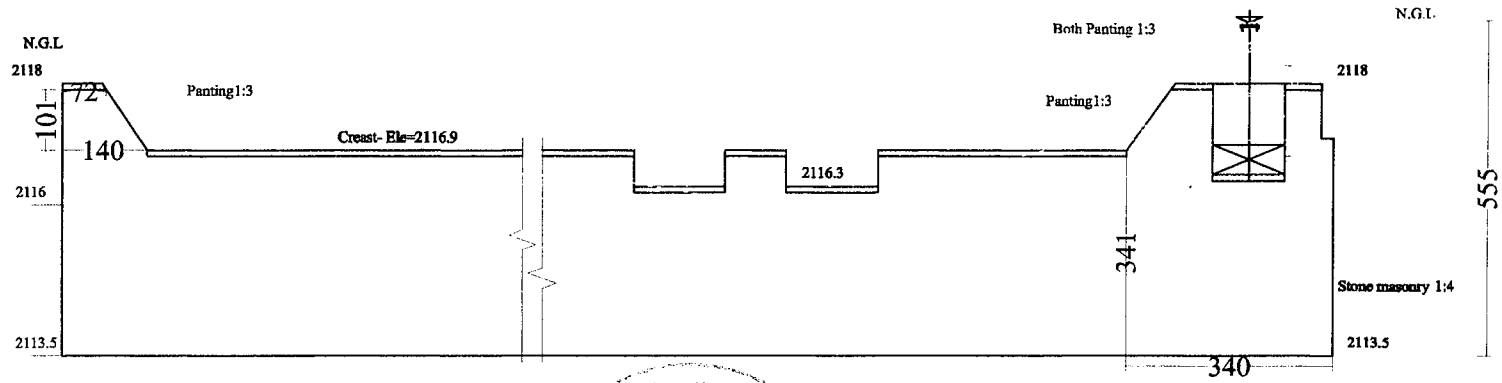
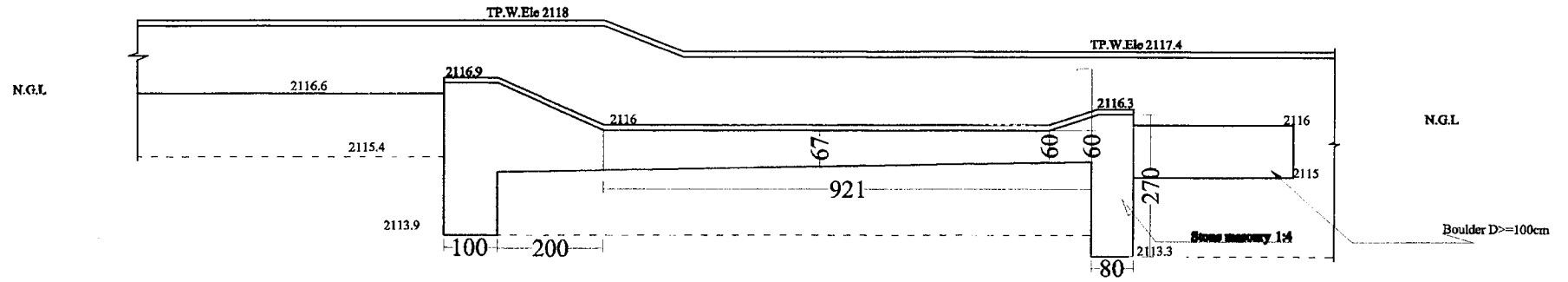

7/1:10



Detail W

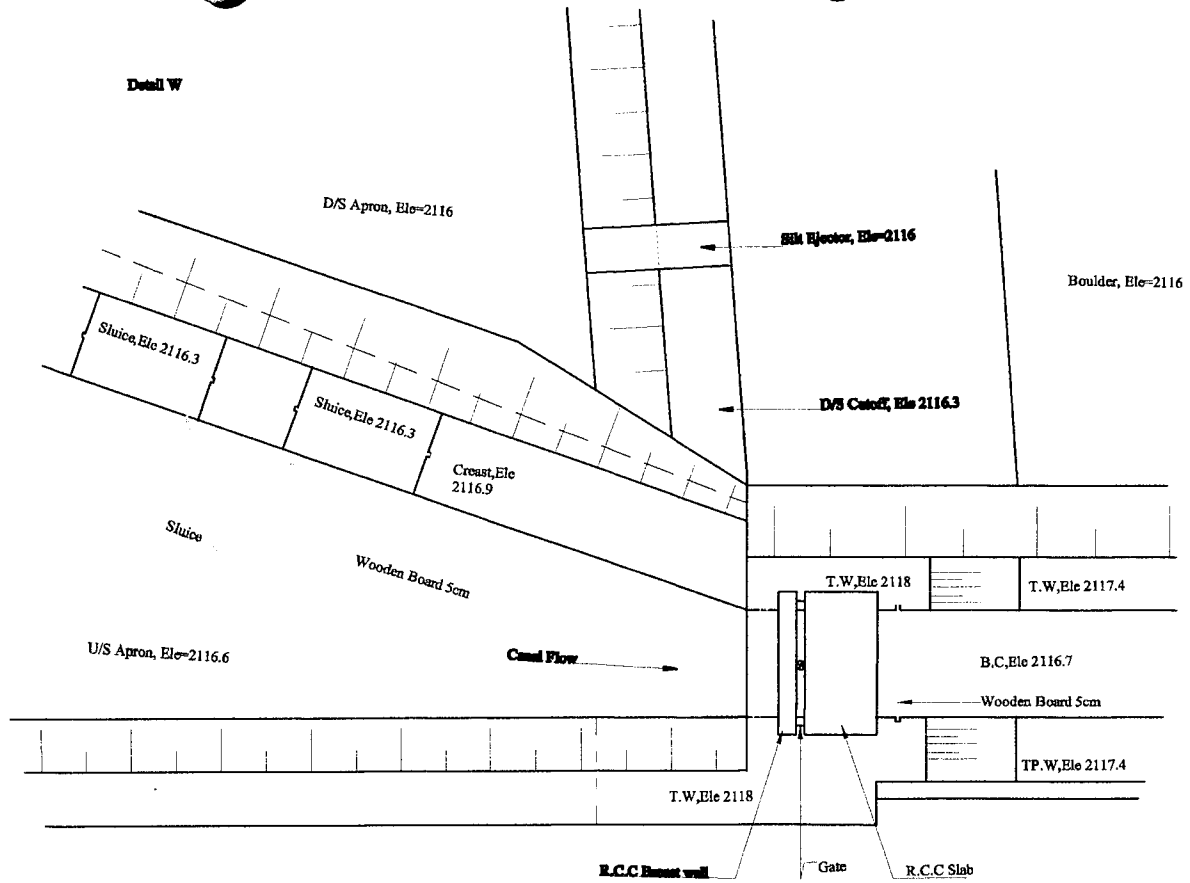

11.6



Bearing Plates & 4 Bolts Spindle ϕ 65mm
300x300x10 x 2

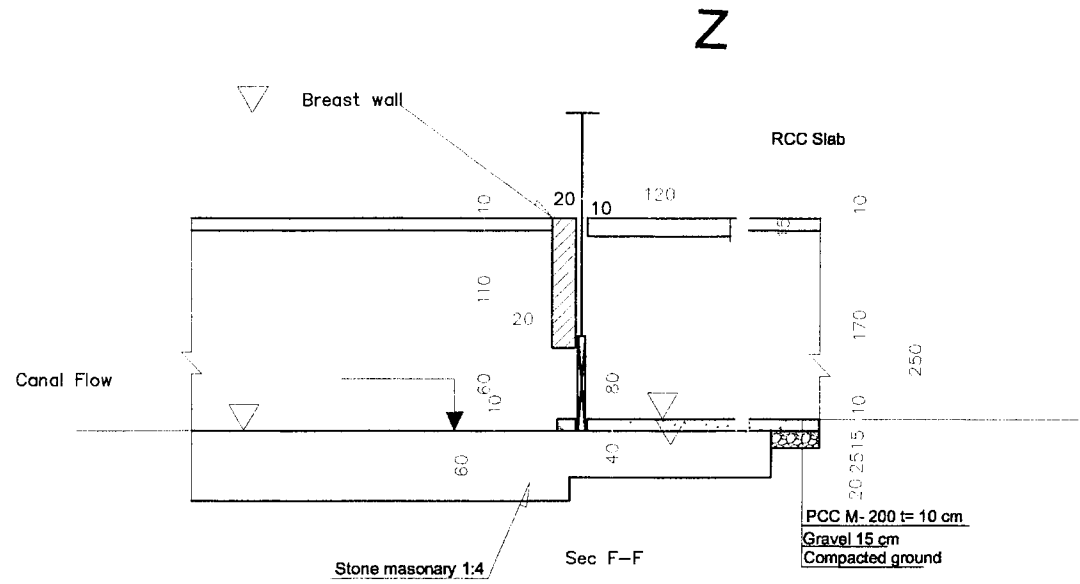
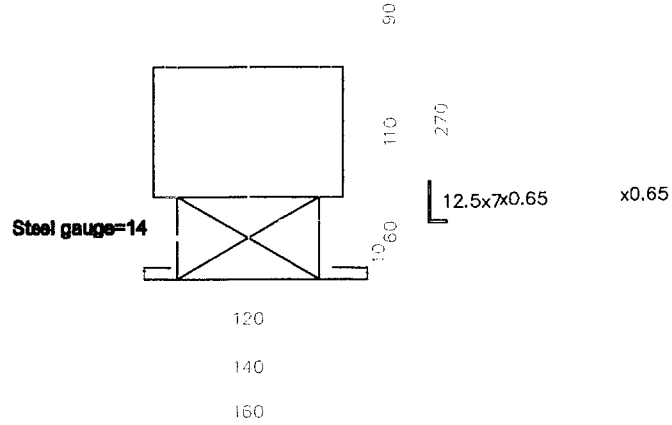

0.1.1.2

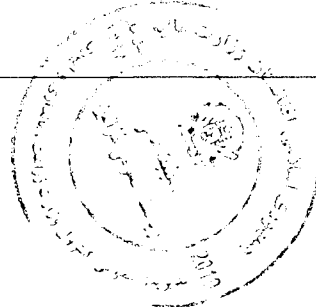
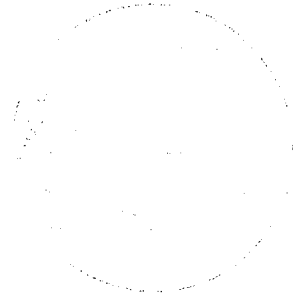
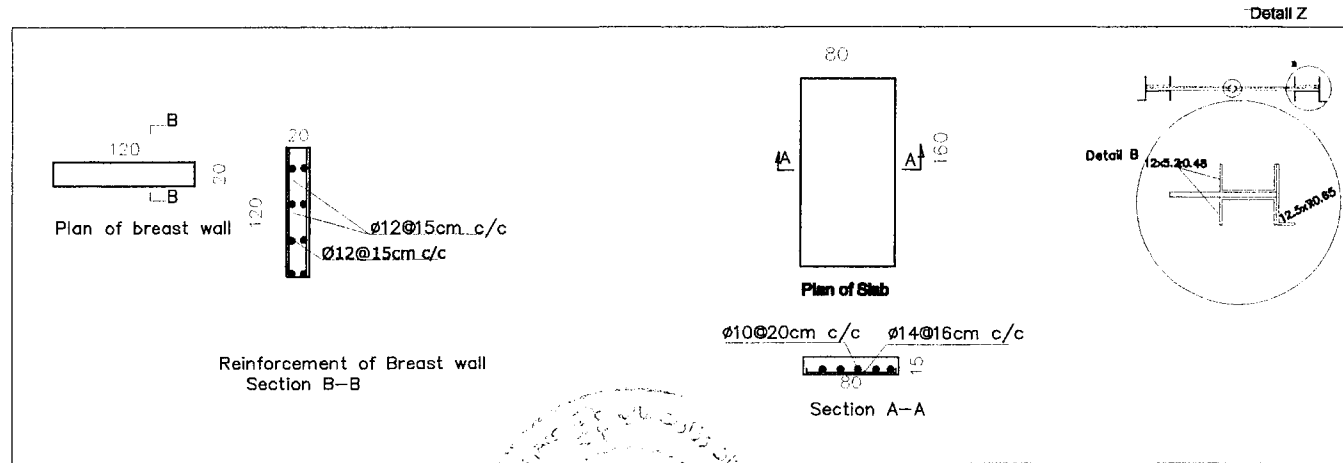

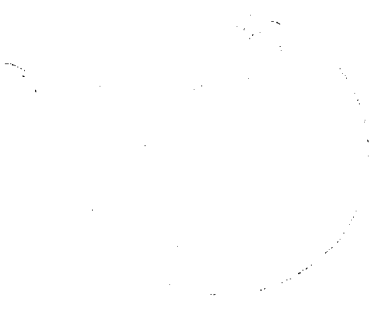

1573

Station	Distance	Accumulated Distance	Elevation	Description	Slope
36.00	0.00	0.00	2118.83	AG	
36.00	2.99	2.99	2118.81	IRL	
34.00	1.34	3.67	2117.10	BD	
36.00	3.33	4.99	2117.10	LW	
36.00	3.33	4.99	2116.86	BD	
40.00	1.10	5.84	2116.86	BD.R	
60.00	4.14	9.88	2116.43	RCL	
81.00	3.29	12.97	2115.84	BD.R	
126.00	4.91	17.88	2117.13	EWL	
126.00	2.28	19.84	2118.00	AG	
127.00	4.80	24.64	2118.13	AG	

1:100
1:100
DL=2113.00

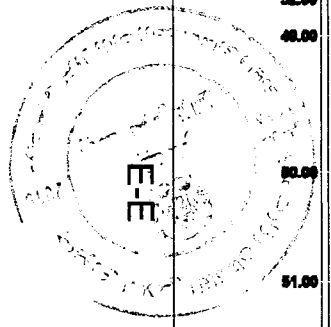
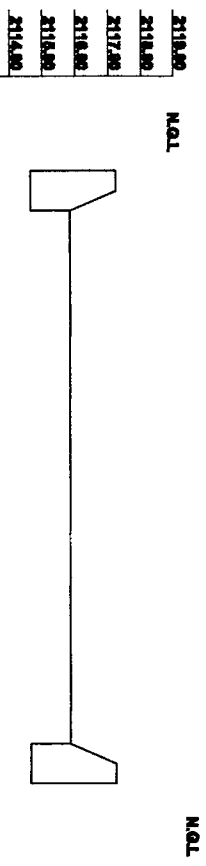

2.5

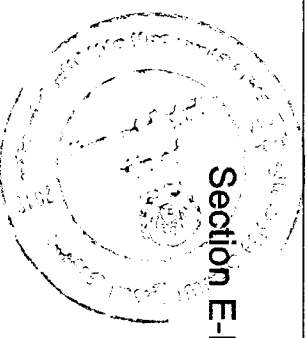

Section E-E

Station	Distance	Accumulated Distance	Elevation	Description	Slope
38.00	0.00	0.00	2118.53	AG	
38.50	0.50	0.50	2118.51	WR	
39.00	1.00	1.00	2117.10	BD	
39.50	1.50	1.50	2116.70	BD	
40.00	1.10	0.64	2116.66	BD.R	
60.00	4.14	0.00	2116.43	RCL	
61.00	3.20	12.97	2115.84	BD.R	
125.00	4.81	17.78	2117.13	EWL	
126.00	2.20	19.94	2119.00	AG	
127.00	4.00	24.04	2119.13	AG	

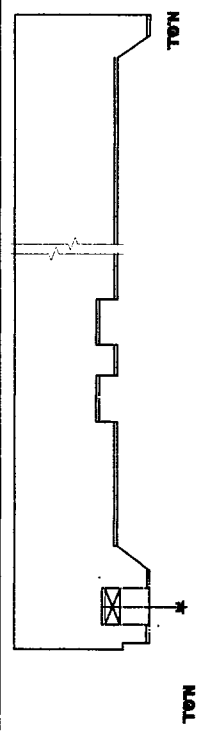
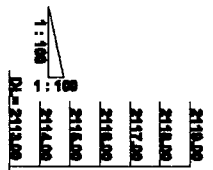

GENERAL REQUIREMENT FOR THE CONSTRUCTION OF IRRIGATION STRUCTURES

GENERAL NOTES:

SURVEYING:

BENCH MARKS COORDINATES TABLE

یاملرنہ:

1. یہ نقشہ کی ٹولس اتاری یہ سطحی مٹر سرے بیول ٹولی دی.
2. ٹولس ارتھ اسٹیشن یہ مٹر سرے بیول ٹولی دی.
3. PCC کنکریٹ نہ کار کوٹو یہ وحت کی 2-3 مٹر بوری (Joint) یا درج یہ نظر کی ونیول شی.
4. -سین کار او بیولٹر دیارہ باید نہ کلکو غریب تیرو خحدہ ستاندہ ونی.
5. نہ سنگ کاری دیارہ 1:4 ، سنگف دیارہ 1:3 ، PCC کنکریٹ دیارہ 1:2:3 او RCC کنکریٹ دیارہ 1:1.5:3 نسبوٹہ باید یہ نظر کی ونیول شی.
6. کنکریٹوٹہ باید نہ 28 ہونہ پس ورخو دیارہ اوبہ ورکرن شی.
7. نہ کنکریٹ جسمس وزن 2400 کیلوگرامہ یہ ہر مٹر مکعب کی دی.
8. - ساختنن دیارہ جس کوہ نہ میل میں سطحی بیول ٹولی باید نہ سطحی سرے دھگ او عیار شی.
9. کیدی شی نہ پروژہ کی تطبیق پوری نہ ہوئیس سبیل پور او پتاری کی نہ پور پانڈنگ او پو یہ واسطہ تغیر وگرو نو باید نہ تطبیق یہ وحت کی نامعاغہ وحت نہ پتار نہ سطحی سرے سم اعیال شی.

Hydraulic Data:

The Hydraulic design usually involves a general procedure that is essentially the same for each case. Some of the basic components inherent in the design of any hydraulic structure include data: surveys of existing characteristics, estimates of future characteristics, engineering design criteria, discharge estimates, structure requirements and constraints and receiving facilities.

$$Q_{\text{River}} = 134 \text{ m}^3/\text{sec}$$

$$V_{\text{River}} = 6 \text{ m}/\text{sec}$$

Abbreviations :-

- R.B = River Bed
- MWL = Maximum Water Level
- RCL = River Center line
- EWL = Existing Water Level
- TP.Wall = Top of Wall
- B.C = Bed of Canal
- C.C = Center of canal
- Tp.O = Top of Canal

GENERAL Specifications:

1. All elevations given in Meter, are based on the local benchmark as shown on the site plan.
2. All dimensions are in Centimeter unless otherwise shown.
3. All Masonry Cutoff Wall should be with mortar 1:4
4. Bitumen should be used in all construction joints.
5. All Plain Cement concrete should be 1:1.5:3 (M 200) or as specified.
6. Provide construction joint for stone masonry wall at 15-20m.
7. Shuttering can be removed after :
 - Side of beams, walls, columns 16-24 hours
 - Forms from beneath the slabs (spanning up to 6m) 14 days
 - Forms from beneath the slabs (spanning above 6m) 28 days
8. Height and length of retaining wall should be adjusted to site condition .
9. During the cold weather, concreting should be stop or the contractor has to consider the cold wether concreting procedure.
10. Weight per unit volume of concrete W=2400 kg/m³
11. Concrete design based on a compressive strength of $f_c = 250 \text{ kg/cm}^2$ or as specified.
12. The Max slump should be between 5-7.5 cm.
13. Mixer machine and vibrator must be used in all RCC casting .
14. Stone pitching shall comprise 300 mm size stones minimum, and packing stone of 100 mm size minimum for wedging and to fill gaps under the pitching stone.
15. Stone masonry work with mortar, mortar ratio cement : sand (1:4)
16. Construction joints shall be located where show non the Drawings or permitted by the Supervisor.
17. All mortar for pointing 1:3 , stone masonry 1:4 and PCC 1:1.5:3
18. Placing and/or finishing concrete at night shall be with adequate lighting and by written permission of the Supervisor.
19. Minimum clear cover to main reinforcement bar :
 - a) for RCC elements :
 - bottom bar: 5 cm
 - Side bar: 5 cm
 - b) Members permanently exposed to water/soil: 7.5 cm
20. All exposed surfaces to water of stone masonry should be pointed.
21. Location of the structure, setting out and elevations to be confirmed by the Engineer before construction.
22. The contractor shall construct and maintain all necessary channels, diversions and other temporary works necessary to ensure that irrigation water supplies are not interrupted during construction works.
23. Site engineer should check all design and existing elevations and adjust the structure according to the site because the river bed is changing season by season and the bed is scoured.



دکرنی، اوبولگولو او مالداري وزارت
وزارت زراعت، آبياري و مالداري

د افغانستان اسلامي جمهوري دولت
دولت جمهوري اسلامي افغانستان



Islamic Republic of Afghanistan
Ministry of Agriculture, Irrigation and Livestock

معينيت آبياري و منابع طبيعي
رياست آبياري
آمریت انجنيري

تاریخ: 1397/4/9

شماره: (530 / 1397)

✓ به ریاست محترم تهیه و تدارکات!

به منظور تسريع روند تطبيق پروژه های انكشافی اینک به تعداد (17) ورق اسناد پروژه سر بند قلعه مرادخان واقع قلعه مرادخان ولسوالی حصه اول بهسود ولایت میدان وردگ که شامل (12) ورق نقشه، یک ورق فورم تعهد بودجوی، دو ورق جدول بر آورد قیمت دار و بدون قیمت و یک ورق جدول میعاد و گرنٹی پروژه، یک ورق لست تجهیزات ساختمانی پروژه فوق الذکر می باشد، جهت طی مراحل پروسه تدارکاتی به شما ارسال است.

با احترام

انجنیر خلیل الرحمن "عمر"

سرپرست ریاست آبیاری

کاپی ها:

✓ به امریت برنامه، نظارت و ارزیابی
✓ امریت آبیاری ریاست زراعت، آبیاری و مالداري ولایت (میدان وردگ)

1887

0977
92, 11, 14
تاریخ

صرف برای تدارکات یک ساله { ماده 13 (3) ، حکم 14 (15) }

<p>درخواست تدارکات قانون تدارکات سرطان 1387 فصل 2 ماده 12 احکام طرز العمل تدارکات واحد پالیسی تدارکات حمل 1386 فصل 2 حکم 13</p>		 وزارت زراعت ، آبیاری و مالداري Ministry of Agriculture	
تاریخ درخواست خریداری		شماره درخواست خریداری	
شماره پروژه: ()		AFMIS	
اداره درخواست کننده:		ریاست آبیاری	
اجناس	امور ساختمانی	خدمات	نوعیت تدارکاتی:
	✓		روش تدارکاتی { ماده 20 ، حکم 21 (1) } :
روش باز		کود بودجوی { ماده 20 ، حکم 20 (1) } :	
ماده { 15 (1) حکم 14 (1) }		آیا بودجه منظور گردیده است؟ { ماده 13 (1) ، حکم 14 (1) }	
بلی	✓	نخیر	



استدلال



این پروژه در قسمت تامین آب کافی جهت آبیاری زمین های زراعتی برای دهاقین در منطقه مفید واقع میگردد.

قیمت تخمینی کل	قیمت فی واحد	نام پروژه	توضیح { ماده 14 (1) ، حکم 15 (1) برای اجناس ، 17 برای امور ساختمانی
-1006693 - افغانی		پروژه : سر بند قلعه مرادخان ولسوالی : حصه اول بهسود ولایت: میدان وردک	پروژه احداث نخیر کوچک آب و ساختمانهای آبیاری از کود بودجوی AFG/390676
قیمت تخمینی { ماده 12 (2) ، حکم 13 (1) -2 }			
درخواست کننده :			
تاریخ: 30/10/1397		امضا: 	وظیفه: سرپرست ریاست آبیاری اسم: انجنیر خلیل الرحمن "عمر"

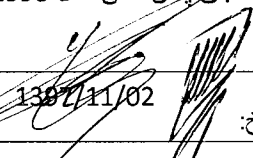
تائید موجودیت بودجه از سوی ریاست مالی

پروژه آبیاری و ذخایر آب دارای AFG390676 بوده و در پلان سال مالی 1398 مبلغ 280,000,000 افغانی منظوری دارد. از آنجمله مبلغ 1,006,693 افغانی آن بابت اعمار سر بند قلعه مرادخان ولسوالی حصه اول بهسود ولایت میدان وردک طبق پلان مالی سال 1398 تعهد گردیده.

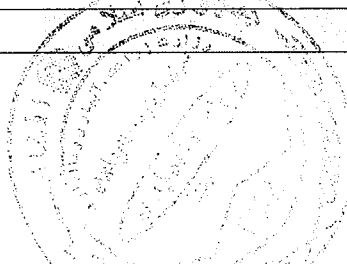
تائید کننده { ماده 13 (1) ، حکم 14 (1) } :	امضا: 	تاریخ: 1397/11/02
اسم: 	وظیفه:	

منظوری	تائید کننده { ماده 12 (1) ، حکم 13 (4) ، ضمیمه 1 } :
	اسم: 
امضا: 	وظیفه:
1397 / /	

1886



دکړنی ، اېولوگوني او مالداري وزارت
وزارت زراعت، آبياري و مالداري

د افغانستان اسلامي جمهوريت
جمهوری اسلامی افغانستان

Islamic Republic of Afghanistan
Ministry of Agriculture, Irrigation & Livestock



معينيت آبياري و منابع طبيعي
رياست آبياري
امريت انجنيري

Province : Maidan Wardak
Distrect : Hesa Awal Behsood
Village : Qala e Muradkhan
Project : Qala e Muradkhan intake

ولایت : میدان وردک
ولسوالی : حصه اول بهسود
قریه : قلعه مراد خان
پروژه : سر بند قلعه مراد خان

شماره	تفصیل امور	واحد	حجم	قیمت تخمینی فیات به افغانی	قیمت تخمینی مجموعی به افغانی	ملاحظه
1	کندن کاری برای تهدابها در زمین ریگی و جغل دار	متر مکعب	485.98			
2	سنگ کاری با مصالحه نسبت 1:4	متر مکعب	317.8			
3	سنگ بدون مصالحه (Boulder) از سنگ های قطر (d=40-80) سانتی متر مطابق به مشخصات نقشه	متر مکعب	15			
4	هنکاف کاری با مصالحه نسبت 1:3	متر مربع	183.05			
5	کانکریت سیخ دار باتمام امورات ایجابی آن مکمل باترکیب نسبت 1:1.5:3	متر مکعب	0.50			
6	کانکریت بدون سیخ باتمام امورات ایجابی آن مکمل باترکیب نسبت 1:1.5:3	متر مکعب	16			
7	دروازه سر بند مکمل الاسباب مطابق به مشخصات نقشه	عدد	1			
8	تخته چوبی باچوکات فلزی آن مکمل بانصب و امورات ایجابی آن مطابق به مشخصات نقشه	عدد	1			
9	پرکاری توسط مواد محلی مطابق به مشخصات نقشه	متر مکعب	159.98			
10	رد کردن و پاکشیدن آب از تهداب در اسنای کار کردن	LS	1			
	مجموع قیمت تخمینی به افغانی			1,006,693		

قرار شرح فوق جدول برآورد اول امور کاری پروژه (سر بند قلعه مراد خان) ولسوالی حصه اول بهسود ولایت میدان وردک غرض اجراءات بعدی ترتیب و تقدیم است .

انجنیر سالار (اکبر) :

عبدالرحیم انجنیر دیزاین :

محمد زمان انجنیر برآورد :



1397



دکړنی ، اېولگونی او مالدارۍ وزارت
وزارت زراعت، آبیاری و مالدارۍ

د افغانستان اسلامي جمهوریت
جمهوری اسلامی افغانستان

Islamic Republic of Afghanistan
Ministry of Agriculture, Irrigation & Livestock



معینیت آبیاری و منابع طبیعی
ریاست آبیاری
آمریت انجنیری

لست تجهیزات ساختمانی و پرسونل کلیدی پروژه (سر بندقلعه مرادخان) واقع : ولسوالی حصه اول بهسود ولایت میدان وردک

شماره	تجهيزات	نوعیت تجهیزات	تعداد	ملاحظات
بخش ماشینری				
1	اسکواتور		1	
2	گریدر		1	
3	جیکمپر		1	
4	بلدوزر		1	
5	ترک		2	
6	کامپروسور		0	
7	کانکریټ میکسر		1	
8	جنراتور		1	
9	وایراتور		1	
10	واترپمپ		1	
لست پرسونل کلیدی پروژه				
11	منیجر پروژه		1	
12	انجنیر ساحه		1	
13	انجنیر سروی		1	

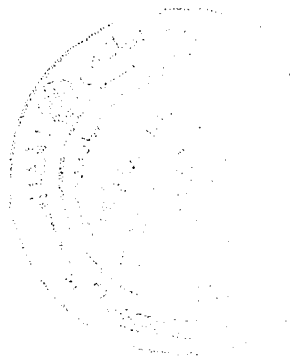

1686



دکړنی ، ابولگونی او مالدارۍ وزارت
وزارت زراعت، آبیاری و مالدارۍ

د افغانستان اسلامي جمهوریت
جمهوری اسلامی افغانستان

Islamic Republic of Afghanistan
Ministry of Agriculture, Irrigation & Livestock



معینیت آبیاری و منابع طبیعی
ریاست آبیاری
آمریت انجنیری

Province : Maidan Wardak
Distrect : Hesa Awal Behsood
Village : Qala e Muradkhan
Project : Qala e Muradkhan intake

ولایت : میدان وردک
ولسوالی : حصه اول بهسود
قریه : قلعه مراد خان
پروژه : سربند قلعه مراد خان

شماره	تفصیل امور	واحد	حجم	قیمت تخمینی فیات به افغانی	قیمت تخمینی مجموعی به افغانی	ملاحظه
1	کندن کاری برای تهدابها در زمین ریگی و جغل دار	متر مکعب	485.98			
2	سنگ کاری با مصالحه نسبت 1:4	متر مکعب	317.8			
3	سنگ بدون مصالحه (Boulder) از سنگ های قطر (d=40-80) سانتی متر مطابق به مشخصات نقشه	متر مکعب	15			
4	هنکاف کاری با مصالحه نسبت 1:3	متر مربع	183.05			
5	کانکریت سیخ دار باتمام امورات ایجابی آن مکمل باترکیب نسبت 1:1.5:3	مترمکعب	0.50			
6	کانکریت بدون سیخ باتمام امورات ایجابی آن مکمل باترکیب نسبت 1:1.5:3	متر مکعب	16			
7	دروازه سربند مکمل الاسباب مطابق به مشخصات نقشه	عدد	1			
8	تخته چوبی باچوکات فلزی آن مکمل بانصب و امورات ایجابی آن مطابق به مشخصات نقشه	عدد	1			
9	پرکاری توسط مواد محلی مطابق به مشخصات نقشه	متر مکعب	159.98			
10	رد کردن و پاکشیدن آب از تهداب در اسنای کار کردن	LS	1			
مجموع قیمت تخمینی به افغانی						

قرار شرح فوق جدول برآورد اول امور کاری پروژه (سربند قلعه مراد خان) ولسوالی حصه اول بهسود ولایت میدان وردک غرض اجراءات بعدی ترتیب و تقدیم است.

انجنیر سالار (اکبر):

عبدالرحیب انجنیر دیزاین:

محمد زمان انجنیر برآورد:

1397



دکرنی ، ابولگونی او مالداري وزارت
وزارت زراعت، آبياري و مالداري

د افغانستان اسلامي جمهوريت
جمهوری اسلامی افغانستان

Islamic Republic of Afghanistan
Ministry of Agriculture, Irrigation & Livestock

معينيت آبياري و منابع طبيعي
رياست آبياري
آمریت انجيري



Province : Maidan wardak
Duration : Six Months Calender Days
Granty : One Year
Project : Qala e Muradkhan intake

ولایت : میدان وردک
مدت پروژه : شش ماه تقویمی
گرنٹی پروژه : یک سال
نام پروژه : سر بند قلعه مراد خان

شماره	تشریحات	واحد	حجم	مداومت به روزهای کاری	هفته اول	هفته دوم	هفته سوم	هفته چهارم	هفته پنجم	هفته ششم	هفته هفتم	هفته هشتم	هفته نهم	هفته دهم	هفته یازدهم	هفته سیزدهم
1	آمدگی ساحه			14												
2	کندن کاری برای تهدابها در زمین ریگی و جغل دار	متر مکعب	485.98	49												
3	سنگ کاری با مصالحه نسبت 1:4	متر مکعب	317.8	49												
4	سنگ بدون مصالحه (Boulder) از سنگ های قطر (d=40-80) سانتی متر مطابق به مشخصات نقشه	متر مکعب	15	3												
5	هنکاف کاری با مصالحه نسبت 1:3	متر مربع	183.05	42												
6	کانکریت سیخ دار با تمام امورات ایجابی آن مکمل با ترکیب نسبت 1:1.5:3	متر مکعب	0.50	2												
7	کانکریت بدون سیخ با تمام امورات ایجابی آن مکمل با ترکیب نسبت 1:1.5:3	متر مکعب	16	28												
8	دروازه سر بند مکمل الاسباب مطابق به مشخصات نقشه	عدد	1	2												
9	تخته چوبی با چوکات فلزی آن مکمل با نصب و امورات ایجابی آن مطابق به مشخصات نقشه	عدد	1	2												
10	پرکاری توسط مواد محلی مطابق به مشخصات نقشه	متر مکعب	159.98	56												
11	رد کردن و پاکشیدن آب از تهداب در اسنای کار کردن	LS	1	49												
12	پاک کاری ساحه			7												

انجنیر سالار (اکبر) :

عبدالقیب انجنیر دیزاین :

محمدمان انجنیر برآورد :

16 08 1397

1883