



دولت جمهوری اسلامی افغانستان
وزارت زراعت، آبیاری و مالداري

د افغانستان اسلامي جمهوري دولت
د کرنې، اوبو لگولو او مالداري وزارت



Islamic Republic of Afghanistan
Ministry of Agriculture, Irrigation and Livestock

رياست عمومي پلان و هماهنگي برنامه ها
رياست انكشاف سكتور خصوصي
آمریت نمایشگاه زراعتی
مدیریت عمومی تنظیم نمایشگاه زراعتی

تاریخ: ۱۳۹۸/۲/۱۹

شماره: ۲۴۱
۱۴۵

✓ به ریاست محترم تهیه و تدارکات

اینک ضم مکتوب هذا یک ورق اصل پیشنهاد این ریاست که دارای منظوری و حکم شماره ۱۱۸۸ مؤرخ ۱۳۹۸/۲/۲۵ مقام محترم وزارت میباشد با یک ورق اصل پلان مالی و بودجه، یک ورق اصل تعهد مالی و سه ورق برآورد ایجاد غرفه های جدید و ترمیم غرفه های قبلی به شما ارسال است خواهشمندیم تا بملا حظه آن در حصه اجرای آن از طریق خویش اقدام نموده ممنون سازید.

بالاحترام

شکیب شریفی

سرپرست ریاست عمومی پلان و هماهنگی برنامه ها

Handwritten notes and signatures on the left side of the document, including a signature and the number 98-2-350.



Handwritten notes and signatures on the right side of the document, including a signature and the number 08/03/01.

کاپی به ریاست محترم مالی و حسابی



دولت جمهوری اسلامی افغانستان
وزارت زراعت، آبیاری و مالداري

د افغانستان اسلامي جمهوري دولت
د کرنې، اوبو لگولو او مالداري وزارت

Islamic Republic of Afghanistan
Ministry of Agriculture, Irrigation & Livestock

رياست عمومي پلان و همافنگي برنامه ها
رياست انكشاف سكتور خصوصي
آمریت نمایشگاه زراعتی
مدیریت عمومی تنظیم نمایشگاه زراعتی



تاریخ: 1398 / 1 /

شماره:

احکام	پیشنهاد	تاریخ
<p>۱۱۸۸ ۱۳۹۸/۲/۲۵</p> <p>من برای تنظیم ریس است و در شرایط ریس ریس است</p> <p>۲۵.۲.۹۸</p>	<p>به مقام محترم وزارت زراعت، آبیاری و مالداري! با تقدیم احترامات فایقه:</p> <p>طوریکه مقام محترم وزارت در جریان قرار دارد جهت بهبود ساحه نمایشگاه زراعتی و ایجاد یک کمپلکس بهتر برای برگزاری جشنواره ها و نمایشگاه های زراعتی و سایر پروگرامها به اساس پیشنهاد این ریاست توظیف یک تیم تخنیکي مشتمل از انجینیران ریاست های محترم زیر بنا های زراعتی، آبیاری و پروژه محترم انفارم جهت انجام فعالیت ها مرتبط به کمپلکس متذکره قرار حکم شماره 9585 مورخ 1397/12/22 مقام محترم وزارت منظور گردید، که موضوع ذریعه شماره مکاتیب 2208 مورخ 1397/12/25 و 242 مورخ 1397/12/17 این ریاست به ریاست محترم زیر بنا های زراعتی راجع گردید، اکنون مکتوب شماره 64/107 مورخ 1398/02/17 آن ریاست محترم واصل و اوراق برآورد و دیزاین آن را جهت اجرات ارسال داشته اند.</p> <p>بدین منظور موضوع فوقاً جهت اجرای امور ایجاد غرفه های جدید و ترمیم غرفه های قبلی نمایشگاه دایروی که قیمت تخمینی آن مبلغ هفت میلیون و ششصد و چهل و هفت هزار و چهار صد (7,647,400) افغانی میشود به مقام محترم وزارت پیشنهاد میگردد تا منظوری آن را از کود شماره AFG-390765 پروژه سرمایه گذاری و بازاریابی محصولات زراعتی بالای ریاست مربوطه هدایت فرموده ممنون سازید قابل تذکر است که پلان مالی و بودجه ضم پیشنهاد هذا می باشد.</p> <p>با احترام شکیب شریفی سرپرست ریاست عمومی پلان و همافنگي برنامه ها</p>	



دولت جمهوری اسلامی افغانستان
 وزارت زراعت، آبیاری و مالداري
 رياست عمومي پلان و هماهنگي برنامه ها
 رياست انكشاف سكتور خصوصي
 امریت نمایشگاه زراعتی
 مدیریت عمومی تنظیم نمایشگاه های زراعتی



پلان مالی و بودجه ضمن ایجاد و تعمیرات غرفه های نمایشگاه واقع قارم تختی بام باغ از بابت سال 1398						
شرح فعالیت ها	واحد ها	م	ن	قیمت یق واحد به افغانی	مجموع عمومی به افغانی	ملاحظات
1 امور ایجاد غرفه های جدید و ترمیم غرفه های داخلی و غرفه های خارجی در ساحة نمایشگاه دایروی					7,647,400.00	نظر به برآورد ریاست زیر بناهای زراعتی
					7,647,400.00	

قرار شرح فوق پلان مالی و بودجه هذا ترتیب و به مقام محترم وزارت تقدیم است.

مقام محترم وزارت زراعت، آبیاری و مالداري
 مسئول کننده :

سرپرست ریاست عمومی پلان و هماهنگي برنامه ها
 شکیب شریفی
 تانید کننده :

سرپرست ریاست انكشاف سكتور خصوصي
 پوهنیار حبیب الله حبیبی
 تصدیق کننده :

امر نمایشگاه زراعتی
 حزب الله عالمی
 ترتیب کننده و پیشنهاد کننده :



Handwritten signature and official stamp of the Agricultural Exhibition Director.



دور خرید است
تاریخ تدارکات
اصطلاحات و روشهای تدارکات

شماره درخواست خریداری		تاریخ درخواست خریداری	
شماره درخواست خریداری در AFMIS		شماره پروژه : AFG/390765	
اداره درخواست کننده: ریاست انکشاف سکتور خصوصی			
نوعیت تدارکاتی:		اجناس	
روش تدارکاتی (ماده 20 ، حکم 21 (1)):		امور ساختمانی	
کود بودجوی (ماده 13 (1) ، حکم 14 (1)):		مناقصه باز	
آیا بودجه منظور گردیده است ؟ (ماده 13 (1) ، حکم 14 (1)):		بلی <input checked="" type="checkbox"/> / نخیر <input type="checkbox"/>	

از اینکه سال دو و یا سه بار نمایشگاه در ساحه بادام باغ برگزار میگردد و هر سال شرکت های زراعتی و مالداري جهت اشتراك در نمایشگاه ها مراجعه میکنند ولی تعداد غرفه ها کمتر است بنا ضرورت است تا تعداد غرفه ها زیاد شود و همچنان غرفه ها نیز باید ترمیم شود.

مبلغ	مبلغ	امور ایجاد غرفه های جدید و ترمیم غرفه های داخلی و غرفه های خارجی در ساحه نمایشگاه دایروی
7,647,400.00	7,647,400.00	
افغانی	افغانی	

قیمت تخمینی (ماده 12 (2) ، حکم 13 (1) -2)

درخواست کننده :
اسم : شکیب شریفی
وظیفه : سرپرست ریاست عمومی پلان و هماهنگی برنامه ها
امضا :
تاریخ : ۱۳۹۸/۲/۲۳

تأیید کننده (ماده 13 (1) ، حکم 14 (1)):
اسم : وحید "اعتبار"
وظیفه : رئیس مالی و حسابی
امضا :
تاریخ : ۱۳۹۸/۱/۲۵

تأیید کننده (ماده 12 (1) ، حکم 13 (4) ، ضمیمه 1):
اسم : انجنیر محمدطاهر ایوب
وظیفه : سرپرست معینیت مالی و اداری
امضا :
تاریخ : ۱۳۹۸/۱/۲۵

مبلغ 7,647,400.00
تاریخ : ۱۳۹۸/۱/۲۵
شماره درخواست : AFG/390765

د افغانستان اسلامي جمهوریت
د کرنې، اوبولګولو او مالدارۍ وزارت
د اوبولګولو او طبیعي منابع و چارو معینیت
د کرنې او د بنسټیزو چارو ریاست
(د انجنیرۍ اوبراوردو) امریت



جمهوری اسلامی افغانستان
وزارت زراعت، آبیاری و مالدارۍ
معینیت آبیاری و منابع طبیعی
ریاست زیربناهای زراعتی
امریت (خدمات انجنیری و برآورد)

Islamic Republic of Afghanistan
Ministry of Agriculture, Irrigation & Livestock

پروژه (امور ایجاد غرفه های جدید و ترمیم غرفه های قبلی)
مالک پروژه (ریاست انکشاف سکتور خصوصی)
مورخه ()

برآورد (اول)
منطقه (نمایشگاه دایروی واقع بادم باغ)
نمبر فرمایش (به اساس مکتوب شماره 2208 مورخه 1397/12/22 امریت نمایشگاه زراعتی)
نمبر صفحه (دوم)

تفصیل	واحد	حجم	قیمت فیات به افغانی	قیمت مجموعی به افغانی	ملاحظات
بخش "B" نمایشگاه دایروی					
1	Job	1			هموارکاری و لیبول کاری ساحه به شمول کندن کاری (cutting and filling) و انتقال مواد اضافی آن خارج ساحه با نظر داشت ساحه اعمار
2	مترمربع	240			کندن کاری چوب ها و تخته های پارتیشن های عقب نمایشگاه به شکل فنی و اساسی و انتقال مواد اضافی آن خارج از ساحه کاری غرض نصب دوباره دروازه های کرکره نی مطابق دید ساحه
3	باب	172			ترمیم پارتیشن غرفه های چوبی سایز (3*3) و ارتفاع (2) متر به شکل فنی و اساسی و رنگمالي روغنی آن به شکل دو قلمه با کیفیت عالی و اکمال کلیه کمبودات آن مطابق دید ساحه کاری .
4	باب	172			بلند نمودن سه طرف غرفه های چوبی موجوده سایز (3*3) و ارتفاع یک متر چوکات بندی از چوب خار درجه اول و وسط آن از تخته لاسانی به ضخامت 15 ملی الی زیر بال فیچی و رنگمالي روغنی به شکل سه قلمه با کلیه امور ایجابی آن مطابق دید ساحه کاری .
5	باب	128			تهیه و نصب دروازه کرکره دار از آهن چادر تالییدار سایز (3*3.2) متر معه آهن جامه آن به شکل فنی و اساسی با کیفیت عالی ، باز ویسته شده کرکره آن به طرف داخل غرفه پاکلیه امور ایجابی آن مطابق نمونه موجوده در ساحه .
6	باب	45			تهیه و نصب پارتیشن استناد آن از چوب خار درجه اول و رویه آن از چوب لاسانی به ضخامت (15) ملی درجه اول درکار غرفه ها سایز (3*3) متر به شکل فنی و اساسی ، با کیفیت عالی و مرغوبیت و رنگمالي روغنی به شکل سه قلمه معه کلیه امور ایجابی آن مطابق نمونه موجوده در ساحه
7	مترمربع	52			تهیه و نصب کتاره نکلی سه انچه درکار اطراف استیج به ارتفاع (1.5) متر فاصله بین استناد کتاره ها (30) سانتی باداشتن سرانه و زیرانه به شکل فنی و اساسی با کیفیت عالی مطابق نمونه .
8	مترمکعب	210			جفله کرش در کار فرش غرفه های سابقه و جدید و پیشرو و عقب غرفه های سابقه و جدید معه تیک کاری ساحه کاری
9	مترمکعب	210			کاتکریت بدون سیخ مارک 200 درکار فرش غرفه های سابقه و جدید و پیشرو و عقب غرفه های سابقه و جدید معه قالب بندی مطابق دید ساحه کاری .
10	مترمربع	850			فیچی پوش از پروفیل مختلف الی سایز درکار 45 باب غرفه های جدید به شکل فنی و اساسی با کیفیت عالی مطابق نمونه موجوده در ساحه .
11	مترمربع	850			آهن پوش از آهن چادر تالییدار 24 گیج معه رنگمالي روغنی به شکل فنی و اساسی با کیفیت عالی مطابق نمونه موجوده در ساحه
12	مترمربع	1830			تهیه و نصب مسطح (PVC) معه چوکات بندی درکار سقف معه کلیه امور ایجابی به شکل فنی و اساسی با کیفیت عالی مطابق نمونه موجوده در ساحه

قرار شرح فوق اینک برآورد امور ایجاد غرفه های جدید و ترمیم غرفه های قبلی به اساس پیشنهادیه ریاست انکشاف سکتور خصوصی و حکم مقام محترم وزارت که دارای ثبت شماره (9585) مورخه 1397/12/22 ریاست محترم دفتر و مکتوب شماره 2208 مورخه 1397/12/25 امریت نمایشگاه زراعتی در قید یک ورق و (12) شماره ترتیب و غرض اجراءات بعدی تقدیم است .
قابل ذکر است که برآورد هذا غرض آغاز کار بوده سند مجرائی شمرده شده نمی تواند .

با احترام :

امریت انجنیری و برآورد

مدیر عمومی سنجش و برآورد

نماینده باصلاحیت

ریاست انکشاف سکتور خصوصی

ملاحظه شد ریاست زیر بناهای زراعتی

برآورد
انجنیر
675
امیر سید سید خان
درد



دولت جمهوری اسلامی افغانستان
وزارت زراعت، آبیاری و مالداري

د افغانستان اسلامي جمهوري دولت
د کړهني، اوبو لگولو او مالداري وزارت



Islamic Republic of Afghanistan
Ministry of Agriculture, Irrigation and livestock

رياست عمومي پلان و هماهنگي برنامه ها
رياست انكشاف سكتور خصوصي
آمریت نمایشگاه زراعتی
مدیریت عمومی تنظیم نمایشگاه زراعتی

شماره: ۳۹۷۵
۱۷۱

تاریخ: ۱۳۹۸/۱/۱۸

به ریاست محترم تهیه و تدارکات ✓

به تعقیب مکتوب شماره 145/ 341 مورخ 1398/2/29 خویش مینگاریم.

اینک سه ورق اصل نقشه ایجاد و ترمیم غرفه های نمایشگاه زراعتی که از جانب ریاست زیربنا های زراعتی ترتیب گردیده است ضم مکتوب
هذا به شما ارسال است و نیز قابل ذکر است که سه تن کارمندان ریاست های انکشاف سکتور خصوصی و زیربنای زراعتی هر یک:

1. محترم حزب الله عالمی امر نمایشگاه زراعتی ریاست انکشاف سکتور خصوصی شماره تماس 0781980180

2. محترم انجینر مسیح الله واحدی ریاست زیربنای زراعتی شماره تماس 0783446055

3. محترم انجینر سید حبیب الله ریاست زیر بناهای زراعتی شماره تماس 0786687162

جهت همکاری اجرای موضوعات فوق به شما معرفی گردید.

بالاحترام

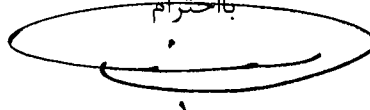

شکيب شریفی

سرپرست ریاست عمومی پلان و هماهنگی برنامه ها

ببخش
آرشیف
لدر سکتور خصوصی
۹۸-۳-۷

تعداد ۹۹۷
۹۸۳۱۸
کاپی به ریاست محترم زیربنا های زراعتی X

• آهن پوش از آهن چادر نالیدار 24 گیج روسی گلونایز شده

سرتیرو زیر تییر قیچی از باکس 10*5 ملی به ضخامت 5 ملی معه رنگمالی ضد زنگ و رنگمالی روغنی

منه و بیره قیچی از باکس 6*3 سانتی به ضخامت 5 ملی معه رنگمالی ضد زنگ و رنگمالی روغنی

سقف اویزان (مسطح) پی وی سی معه چوکات بندی و کلیه امور ایجابی ان

تخته لاسانی به ضخامت 15 ملی متر معه چوکات بندی
از چوب خار 10*10 سانتی متر معه کلیه امور ایجابی ان

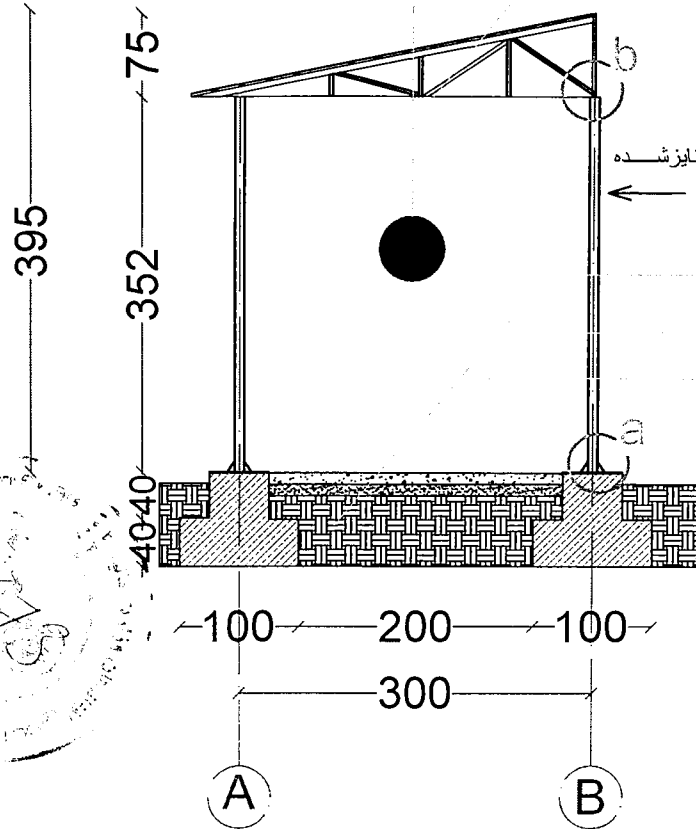

کانکریت بدون سیخ مارک 200 به ضخامت 10 سانتی متر معه قالببندی و کندنکاری ساحه ان

فرش ریگ جفله دار 10 سانتی متر

خاک تپک شده

مقطع غرفه جدید به مقیاس 1:100

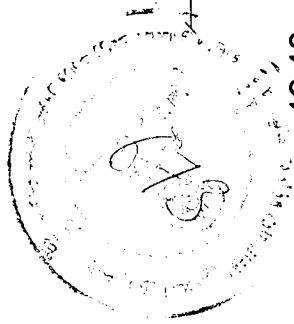

انجینیر دبیرح الله و انجینیر شفیق الله انجینیر غلام رضا عباسی انجینیر احمد شکیب عمر انجینیر نجیب الله احمدزی انجینیر محمد ظفر نظری	دیزاین کنترول نیس زیرناها	غرفه جدید در نمایشگاه زراعتی ریاست مکتور خصوصی نامه نمبر 2208 مورخ 1398/2/22 مسئح الله واحدی	پروژه فرمایش دهنده نماینده فرمایش دهنده ترسیم	کابل فارم بادام باغ 1398/1/28 A-1/3	ولایت ولسوالی تاریخ نمبر شیت	وزارت زراعت آبیاری و مالداری معییت آبیاری و زیرساختهای زراعتی ریاست زیرساختهای زراعتی آمریت خدمات انجینیری و برآورد
--	---------------------------------	---	--	--	---------------------------------------	--

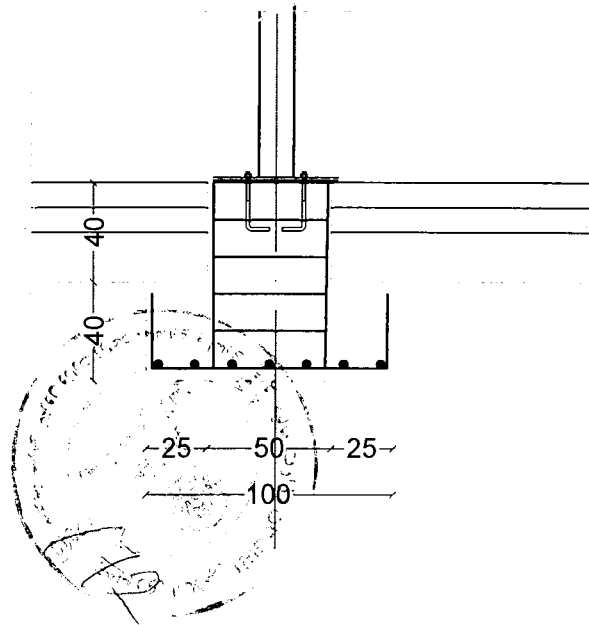

مقطع سپل پایه ها

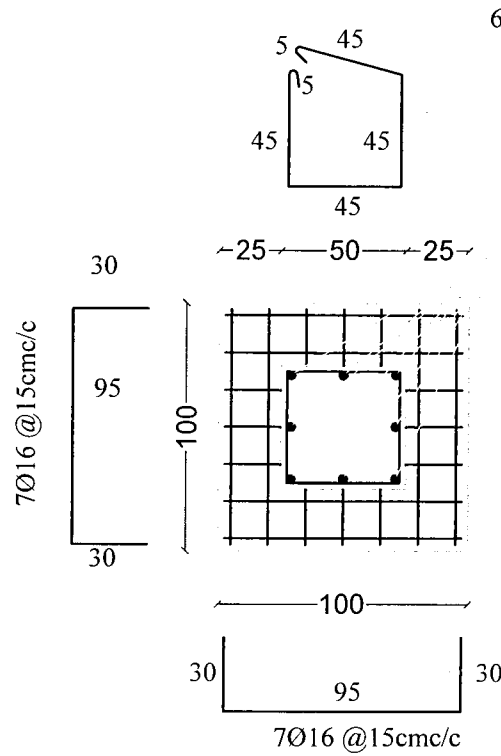

سپل سبندی

6Ø10 @15cm/c
L=190cm

8Ø14

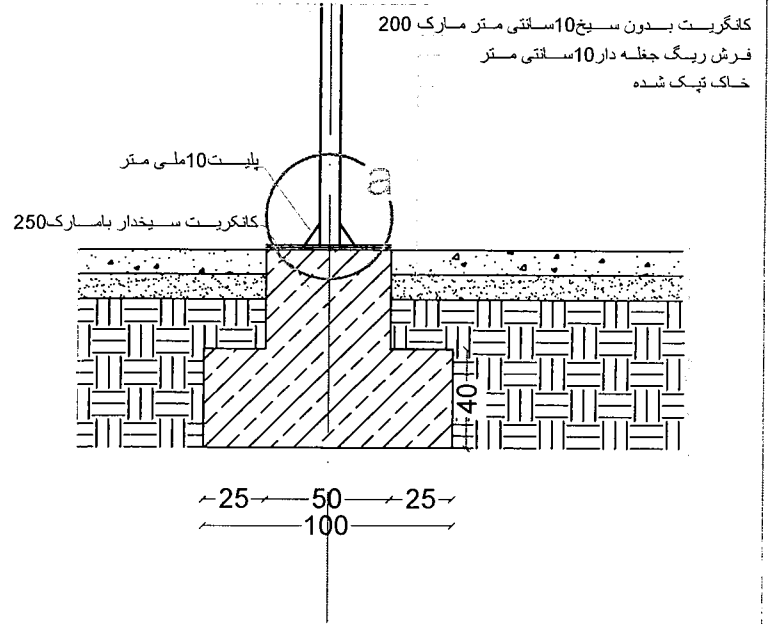

دیتایل سپل پایه ها

کانکریست بدون سیخ 10 سانتی متر مارک 200
فرش ریگ جفته دار 10 سانتی متر
خاک تیک شده

پایست 10 ملی متر

کانکریست سیخدار با مارک 250

انجینر کبیر الله و انجینر شفیق الله	دییزاین	غرفه جدید در نمایشگاه زراعتی	پروژه	کابل	ولایت	وزارت زراعت آبیاری ومالداری
انجینر غلام رضا عباسی	کنترول	ریاست سکتور خصوصی نامه نمبر 2208 مورخ 1398/2/22	فرمایش دهنده	فارم بادام باغ	ولسوالی	معماریت آبیاری وزیربناهای زراعتی
انجینر شکیب عمر		انجینر نجیب الله احمدزی	نماینده فرمایش دهنده	1398/1/28	تاریخ	ریاست زیربناهای زراعتی
انجینر محمد ظفر نظری	رئیس زیربناها	مسیح الله واحدی	ترسیم	A-2/3	نمبر ششیت	امریت خدمات انجینری وبرآورد

آهن پوش از آهن چادرنالیدار 24 گیج روسی

سر تیر و زیر تیر قیچی از باکس 10*5 به ضخامت 5 ملی

منه و بیره قیچی از باکس 6*3 ساتی به ضخامت 5 ملی

بولت 16 ملی

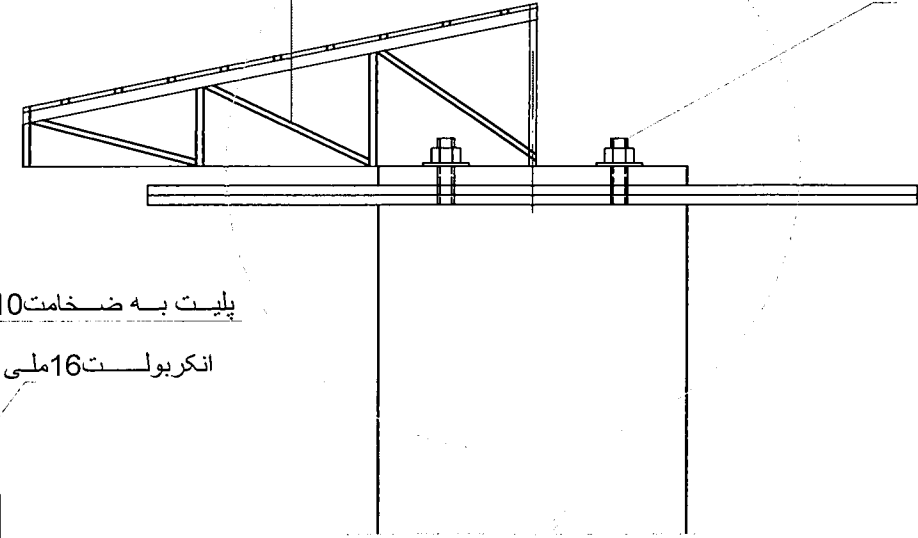

صفحه فلزی 1.0*35*35 سانتیمتر

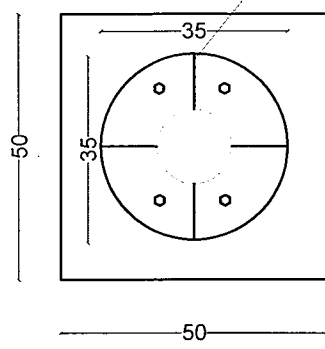

نل فلزی 3 انچ با ضخامت 4 ملی متر

انکر بولت

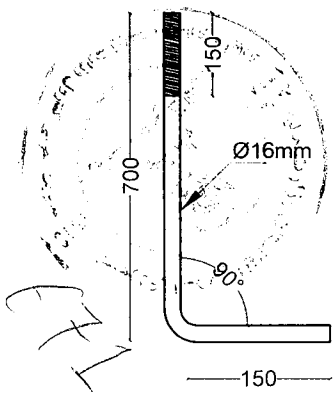

پلیت به ضخامت 10 ملی متر

انکر بولت 16 ملی

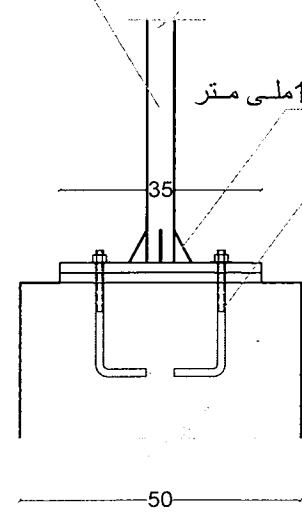

صفحه فلزی 1.0*20*35 سانتیمتر

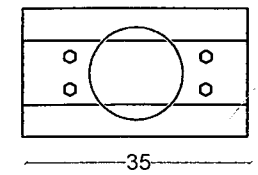

انجنیر دبیح الله انجنیر شفیق الله انجنیر غلام رضا عباسی انجنیر شکیب عمر انجنیر نجیب الله احمدزی " انجنیر محمد ظفر " نظری	دیزاین کنترول رئیس زیر بناها	غرفه جدید در نمایشگاه زراعتی ریاست سکتور خصوصی نامه نمبر 2208 مورخ 1398/2/22 مسئولیت مسئولیت	پروژه فرمایش دهنده نماینده فرمایش دهنده ترسیم	کابل فارم یادام باغ 1398/1/28 A-3/3	ولایت ولسوالی تاریخ نمبر شیت	وزارت زراعت آبیاری و مالداری معماریت آبیاری و زیربنای زراعتی ریاست زیر بناهای زراعتی امریت خدمات انجنیری و برآورد
---	------------------------------------	--	--	--	---------------------------------------	--

قیمت تخمینی امور ایجاد غرفه های جدید و ترمیم غرفه های قبلی در کارنمایشگاه دایروی زراعتی وملحقات آن واقع فارم بادام باغ کابل

شماره	تفصیلات امور	قیمت فی واحد به افغانی	ملاحظات
5	امور ایجاد غرفه های جدید و ترمیم غرفه های قبلی در کارنمایشگاه دایروی	7647400	
---	قیمت مجموعی	7647400	

قرار شرح فوق اینک قیمت تخمینی اموراعمار غرفه های جدید و ترمیم غرفه های قبلی در کارنمایشگاه دایروی زراعتی وملحقات آن واقع فارم بادام باغ کابل به اساس پیشنهادیه ریاست انکشاف سکتور خصوصی وحکم مقام محترم وزارت که دارای ثبت شماره (9585) مورخه 1397/12/22 ومکتوب شماره 2208 مورخه 1397/12/25 آمریت نمایشگاه زراعتی به قیمت مجموعی مبلغ (7647400) هفت میلیون شش صدو چهل هفت هزار و چهارصد افغانی رادربر میگيرد درقیدیک ورق و(1) شماره ترتیب وغرض اجراءت بعدی تقدیم است .

بالاحترام .

Handwritten signatures and stamps, including the name "ابراهيم محمد" (Abraham Muhammad) and other illegible signatures.

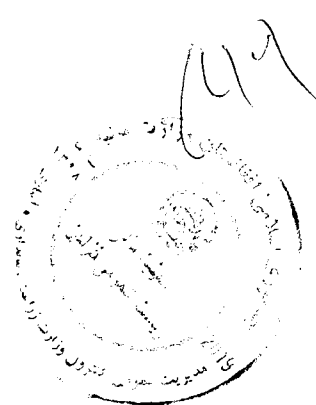

وزارت زراعت ایبیلی و مالداری
جدول زمانی فعالیت های تدارکاتی
در بخش اسیستانان

اسم پروژه: ایجاد غرفه های چند و تکمیل غرفه های قبلی نمایشگاه دامپوی پادام باغ کابل
مرجع نیاز مند ارزشست مستزم عمومی پلان و هماهنگی ببر نامه ها
تاریخ حصول اسناد پروژه 1398/03/01

822

میزان

سابقه

سروان

ردیف	ملاحظات	تدارکاتی	سابقه	سروان
1	مهم ترین بخش در برنامه و اولین بخش از طرف رئیس هیئت مدیره	1	2	3
2	مهم ترین بخش در برنامه و اولین بخش از طرف رئیس هیئت مدیره	1	2	3
3	مهم ترین بخش در برنامه و اولین بخش از طرف رئیس هیئت مدیره	1	2	3
4	مهم ترین بخش در برنامه و اولین بخش از طرف رئیس هیئت مدیره	1	2	3
5	مهم ترین بخش در برنامه و اولین بخش از طرف رئیس هیئت مدیره	1	2	3
6	مهم ترین بخش در برنامه و اولین بخش از طرف رئیس هیئت مدیره	1	2	3
7	مهم ترین بخش در برنامه و اولین بخش از طرف رئیس هیئت مدیره	1	2	3
8	مهم ترین بخش در برنامه و اولین بخش از طرف رئیس هیئت مدیره	1	2	3
9	مهم ترین بخش در برنامه و اولین بخش از طرف رئیس هیئت مدیره	1	2	3
10	مهم ترین بخش در برنامه و اولین بخش از طرف رئیس هیئت مدیره	1	2	3

قرار شرح فوق جدول مفاد می باشد (باز دنگلی) ترتیبی صحت تقسیم است

(Handwritten signature and stamp)

AF	ملاحظات	
AF	تاریخ تکمیل تکمیل پروژه	1398/09/19
AB	منبع پروژه به روز	120
AC	تاریخ تکمیل امضا قرارداد	1398/05/19
AB	تاریخ تکمیل نشر اطلاعیه تصمیم بر اعطای قرارداد	1398/05/09
AA	تاریخ ارائه گزارش ارزیابی	1398/05/02
Z	تاریخ ختم ارزیابی کارها	1398/04/28
Y	تاریخ تکمیل برگشتن کارها	1398/03/29
X	تاریخ تکمیل اعلان تدارکات/ پروژه	1398/03/07
W	تاریخ تکمیل منظوری آغاز پروژه تدارکات پروژه	1398/03/01
V	تاریخ ارزیابی قبلی اهلیت ذاتطلبان در صورت که لازم باشد	ندارد
U	قیمت تکمیل تدارکات / پروژه به (افغانی)	7,647,400
T	مبلغ بودجه منظور شده به افغانی	26,300,000
S	شماره قرارداد	MAIL/PD/NCB/ W274/98
R	ترجیح تدارکات از منبع داخلی میشود	در صورت لزوم در نظر گرفته میشود
Q	پروژه پلان شده جدید یا انتقالی مقال های قبل	جدید
P	تکنولوژی تدارکات	ایجاد
O	نوع قرارداد	به اساس پیشرفت کار
N	روغن یا سموم تدارکات بر صورت استفاده از سموم های نگار (نگار) و سموم گاردر	باز داخلی
M	نوع تدارکات	ساختمانی
L	منبع تدارکات پروژه	ایجاد غرفه های جدید و ترمیم غرفه های قبلی نمایشگاه دایروی بادام باغ کابل
K	تمویل کننده پروژه (نولت، دولت و یا از بودجه اداره مربوطه)	دولت افغانستان
J	قریه	بادام باغ
I	ولسوالی	مرکز
H	ولایت	کابل
G	عنوان / نام پروژه / به پایه / سطح / نوع	آبیاری و نخل آب
F	کود بودجه	AFG/390765
E	بودجه اختیاری یا غیر اختیاری	اختیاری
D	نوع بودجه (غذایی / انکشافی)	انکشافی
C	اداره تدارکات	وزارت زراعت آبیاری و مالداری
B	سکتور	سکتور زراعت و انکشاف دهات
A	شماره	438



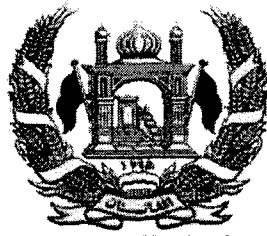

جمهوری اسلامی افغانستان

شرطنامه معیاری تدارکات امور ساختمانی کوچک

وزارت زراعت، آبیاری و مالداري

ریاست تهیه و تدارکات

ایجاد غرفه‌های جدید و ترمیم غرفه‌های قبلی نمایشگاه دایروی، بادام باغ کابل

آدرس اداره: وزارت زراعت، آبیاری و مالداري جمال مینه، چهاراهی کارته سخی کابل، افغانستان

شماره داوطلبی: MAIL/PD/NCB/W/274/98

تعداد بخش‌ها (LOTS): ندارد

کود بودجوی: AFG #: 390765

تاریخ صدور: 1398/03/05

مقدمه

این شرطنامه معیاری توسط اداره تدارکات ملی طبق اسناد مشابه معیاری داوطلبی مورد استفاده نهاد های چند جانبه انکشافی بین المللی ترتیب گردیده و توسط ادارات تدارکاتی در تدارک امور ساختمانی کوچک که قیمت تخمینی تدارکات الی (500) میلیون افغانی بوده و با استفاده از وجوه عامه¹ تمویل می گردند در روش های تدارکات داوطلبی باز، مقید، و تدارکات از منبع واحد مورد استفاده قرار می گیرد.

این شرطنامه در روشنی احکام قانون و طرزالعمل تدارکات ترتیب گردیده و در صورت مغایرت میان قانون و طرزالعمل تدارکات و مفاد این شرطنامه به قانون و طرزالعمل استناد می گردد.

با انفاذ این شرطنامه، شرطنامه معیاری تدارک اجناس منضمه متحدالمال شماره PPU/C024/1388 صادره واحد پالیسی تدارکات اسبق وزارت مالیه ملغی شمرده شده و قابل استفاده نمی باشد.

ادارات تدارکاتی می توانند به پیروی از حکم جزء 2 ماده چهارم قانون تدارکات، در تدارکات که توسط موسسات تمویل کننده تمویل می گردند از اسناد معیاری داوطلبی آن موسسات استفاده به عمل آورند.

نقل این شرطنامه از مراجع ذیل قابل دریافت می باشد:

ریاست عمومی اداره امور ریاست جمهوری

اداره تدارکات ملی

ریاست پالیسی تدارکات

قصر مرمرین، کابل، افغانستان

www.npa.gov.af

¹ وجوه عامه عبارت از پول یا سایر دارائی های مالی و عایدات اداره است که در ماده هشتم قانون اداره امور مالی و مصارف عامه تصریح گردیده که شامل هرگونه منابع مالی مناسب به آگاه با طی مراحل بودجوی و همچنین سایر وجوه بودجوی به شمول هزینه های کمکی و اعتبارات پولی که در اختیار اداره گذاشته می شود، می باشد.

شرطنامه معیاری تدارکات امور ساختمانی کوچک - اداره تدارکات ملی

<p>تبانی، اجبار یا ایجاد اخلال و موانع در مراحل داوطلبی یا در اجرای قرارداد گردیده است را لغو می نماید.</p> <p>3.3 اداره در صورت ارتکاب فساد، تقلب، تبانی، اجبار و اخلال در مراحل تدارکات توسط کارمند اداره، موضوع را در اسرع وقت به مراجع ذیربط ارجاع می نماید.</p> <p>3.4 اداره داوطلب یا قراردادی را در صورت ارتکاب اعمال مندرج فقره (1) ماده چهل و نهم قانون تدارکات از اشتراک در مراحل تدارکات محروم می نماید.</p> <p>3.5 داوطلب، قراردادی و قراردادی فرعی مکلف است، زمینه تفتیش و بررسی حسابات، یادداشت ها و سایر اسناد مربوط به تسلیمی آفر و اجرای قرارداد را توسط مفتشین موظف از جانب اداره فراهم نماید.</p>	
<p>4.1 داوطلب و شرکای وی میتوانند تابعیت هرکشوری را با رعایت محدودیت های مندرج صفحه معلومات داوطلبی داشته باشند. در صورت که داوطلب، قراردادی و قراردادی فرعی، ساکن، تبعه و یا ثبت در یک کشور بوده و یا مطابق قوانین همان کشور فعالیت نماید، تبعه همان کشور محسوب می گردد.</p> <p>4.2 داوطلب نباید تضاد منافع داشته باشد، داوطلب با یک یا بیشتر جوانب این داوطلبی تضاد منافع دارد اگر بصورت مستقیم یا غیر مستقیم با شرکت یا طرف که طرح، مشخصات و سایر اسناد مربوط این تدارکات را ترتیب نموده و یا با شخص که منحیت مدیر پروژه تحت این داوطلبی پیشنهاد شده باشد ارتباط داشته باشد. داوطلب که تضاد منافع داشته باشد غیر واجد شرایط پنداشته می شود. شرکت یا شخص که توسط اداره، موظف به ارائه خدمات مشورتی در ترتیب و نظارت امور ساختمانی گردیده و همچنین شرکت های متعلق به آن در این داوطلبی غیر واجد شرایط پنداشته می شوند.</p>	<p>ماده 4 - داوطلب واجد شرایط</p>
<p>4.3 اداره نمی تواند قرارداد را با داوطلب محروم شده و یا تحت محرومیت عقد نماید. لست داوطلبان محروم شده و تحت محرومیت از وب سایت اداره تدارکات ملی قابل دریافت می باشد.</p> <p>4.4 داوطلب مکلف است شواهد و مدارک تثبیت اهلیت خویش را مطابق مندرجات صفحه معلومات داوطلبی ارائه نماید.</p>	
<p>5.1 تمام داوطلبان شرح اولیه شیوه کاری پیشنهادی و جدول امور ساختمانی بشمول نقشه ها و چارت های مورد نیاز را در قسمت 3 فورمه های داوطلبی، ارائه می نمایند.</p> <p>5.2 در صورت انجام ارزیابی قبلی اهلیت داوطلبان، عقد قرارداد صرف با داوطلبان موفق در ارزیابی قبلی اهلیت صورت می گیرد. داوطلبان موفق در ارزیابی قبلی اهلیت معلومات تجدید شده در مورد اهلیت خویش و یا استمرار اهلیت ارزیابی شده را در روز تسلیمی آفر ارائه می نمایند. تجدید یا تأیید استمرار اهلیت در قسمت 3 درج میگردد.</p>	<p>ماده 5 - اهلیت داوطلب</p>
<p>5.3 در صورت عدم زاده آندازی ارزیابی قبلی اهلیت داوطلبان، داوطلبان معلومات و اسناد ذیل را بر علاوه اسناد مندرج اجزای 2، 3، 4، 5 و 6 فقره (2) حکم هفدهم طرز العمل تدارکات شامل قسمت 3 می نمایند. مگر اینکه در صفحه معلومات داوطلبی طور دیگر تذکر رفته باشد:</p> <p>1- نقل اصلی اسناد که نشان دهنده وضعیت حقوقی، محل ثبت، آدرس تجارتي و نوع فعالیت داوطلب باشد؛</p> <p>2- صلاحیت نامه کتبی مهر و امضا شده؛</p>	

شرطنامه معیاری تدارکات امور ساختمانی کوچک - اداره تدارکات ملی

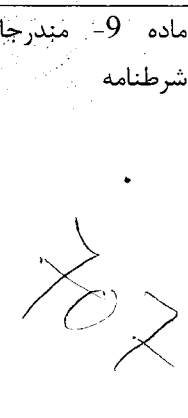
<p>3- یک پلان دسترسی (مالکیت و اجاره) به موقع تجهیزات مورد نیاز مندرج صفحه معلومات داوطلبی؛</p> <p>4- داشتن یک مدیر قرارداد با (5) سال تجربه کاری در امور ساختمانی با ماهیت مشابه بشمول حد اقل (3) سال تجربه کاری من حیث مدیر؛</p> <p>5- دارایی های سیال و یا انواع اعتبارات (قرضه) که کمتر از مبلغ تذکر رفته در صفحه معلومات داوطلبی نباشد و بیشتر از تعهدات مالی داوطلب برای سایر قرارداد ها بدون شمولیت پیش پرداخت قابل اجرا تحت این قرارداد باشد؛</p> <p>استمرار دعاوی یا استمرار صدور فیصله حکمیت بر علیه داوطلب یا شریک داوطلب مشترک در گذشته منجر به فاقد اهلیت شمرده شدن داوطلب شده می تواند.</p>	
<p>5.6 برای مطابقت با حد اقل معیارات اهلیت مندرج جز 1 بند 5 ماده 5 این دستورالعمل، ارقام اهلیت هر شریک شرکت مشترک باهم جمع می گردد و مجموع ارقام اهلیت شرکا 100 فیصد معیار اهلیت را تکمیل نماید. هر شریک باید حد اقل (25) فیصد و شریک اصلی حد اقل (40) فیصد معیار های اهلیت را تکمیل نماید. عدم تکمیل شرط بالا منجر به رد آفر شرکت مشترک می گردد. تجربه و منابع قراردادی فرعی در تکمیل معیار ها توسط داوطلب در نظر گرفته نمی شود، مگر اینکه در صفحه معلومات داوطلبی طور دیگر تذکر رفته باشد.</p>	
<p>6.1 هر داوطلب می تواند یک آفر را بصورت انفرادی یا من حیث شریک شرکت مشترک ارائه نماید. هر گاه داوطلب بیشتر از یک آفر ارائه نموده و یا در بیشتر از یک آفر شریک باشد منجر به رد تمام آفر های که داوطلب در آن اشتراک دارد میگردد. اشتراک من حیث قراردادی فرعی و آفر بدیل در صورتیکه مجاز باشد از این امر مستثنی است.</p>	<p>ماده 6- هر داوطلب یک آفر</p>
<p>7.1 داوطلب بمصرف خود آفر را تهیه و تسلیم نموده و اداره مسؤلیت چنین مصارف را ندارد.</p>	<p>ماده 7- مصارف داوطلبی</p>
<p>8.1 داوطلب می تواند با قبول مسؤلیت و خطرات مربوط از ساحه کار و محیط و ماحول آن بازدید نموده و معلومات لازم جهت ترتیب آفر و عقد قرارداد امور ساختمانی را جمع آوری نماید. مصارف بازدید از محل به عهده داوطلب می باشد.</p>	<p>ماده 8- بازدید از ساحه</p>
<p>ب. شرطنامه</p>	
<p>9.1 این شرطنامه شامل قسمت های ذیل و ضمایم صادره مطابق ماده 11 این دستورالعمل می باشد:</p> <p>قسمت اول: دستور العمل برای داوطلبان</p> <p>قسمت دوم: صفحه معلومات داوطلبی</p> <p>قسمت سوم: فورمه نهایی داوطلبی</p> <p>قسمت چهارم: شرایط عمومی قرارداد</p> <p>قسمت پنجم: شرایط خاص قرارداد</p> <p>قسمت ششم: مشخصات</p>	<p>ماده 9- مندرجات شرطنامه</p> 

شرطنامه معیاری تدارکات امور ساختمانی کوچک - اداره تدارکات ملی

<p>5- آفر های بدیل در صورت که مجاز باشد؛ و 6- سایر مواد مطالبه شده در صفحه معلومات داوطلبی.</p>	
<p>14.1 قرارداد برای تمام امور ساختمانی مندرج بند 1 ماده 1 این دستورالعمل به اساس بل احجام کار قیمت گذاری شده که توسط داوطلب ارائه می گردد می باشد.</p>	<p>ماده 14 - قیمت آفر</p>
<p>14.2 داوطلب باید نرخ ها و قیمت ها برای تمام اقلام امور ساختمانی مندرج بل احجام کاری را ارائه نماید. اقلام که برای آنها نرخ و قیمت ارائه نشده باشد، قیمت و نرخ آن در بل احجام کار شامل شده محسوب گردیده و پرداخت به آن صورت نمی گیرد. در صورتیکه مجموع قیمت قلم یا اقلامی که برای آن قیمت ارائه نشده است، از (10) فیصد قیمت آفر داوطلب تجاوز نماید، آفر وی غیر جوابگو محسوب میگردد. در صورت تصحیح، اغلاط خط زده شده، تصحیح شده امضا و تاریخ تصحیح درج گردد.</p>	
<p>14.3 تمام محصولات قابل پرداخت، مالیات، بشمول مالیات بر معاملات انتفاعی⁴ (BRT) و سایر مکلفیت های مالی قابل پرداخت تحت این قرارداد 28 روز قبل از ختم میعاد تسلیمی آفر، در قیمت ها، نرخ ها و قیمت مجموعی آفر شامل گردد.</p>	
<p>14.4 در صورت تذکر در صفحه معلومات داوطلبی و شرایط خاص قرارداد و احکام ماده 47 شرایط عمومی قرارداد، نرخ ها و قیمت های آفر در جریان اجرای قرارداد قابل تعدیل میباشد. داوطلب معلومات لازم مندرج ماده 47 شرایط عمومی و خاص قرارداد را توأم با آفر خویش ارائه می نماید.</p>	
<p>15.1 داوطلب باید نرخ فی واحد و قیمت های مندرج آفر⁵ را به واحد پولی افغانی ارایه نماید. مگر اینکه در صفحه معلومات داوطلبی طوری دیگر تذکر رفته باشد.</p>	<p>ماده 15- اسعار آفر و پرداخت</p>
<p>15.2 منبع نرخ تبادله، نرخ فروش د افغانستان بانک در روز مندرج صفحه معلومات داوطلبی می باشد.</p>	
<p>15.3 داوطلب مکلف است جزئیات اسعار خارجی لازم را در آفر ارائه نماید.</p>	
<p>16.1 آفر باید به مدت مندرج صفحه معلومات داوطلبی اعتبار داشته باشد. این مدت در داوطلبی های ملی نمی تواند بیشتر از (90) روز بعد از ختم میعاد تسلیمی آفر ها باشد. آفر های با مدت اعتبار کمتر از میعاد مندرج این شرطنامه، غیر جوابگو پنداشته شده، رد میگردد. در داوطلبی بین المللی میعاد اعتبار آفر بیشتر از 120 روز بوده نمی تواند. در حالات استثنائی اداره از داوطلب تقاضا می نماید تا مدت اعتبار آفر را به مدت مشخص تمدید نماید. تقاضای اداره برای تمدید و جواب داوطلب طور کتبی صورت میگیرد. در صورت تمدید میعاد اعتبار آفر میعاد اعتبار تضمین آفر نیز برای مدت مشابه تمدید میگردد. داوطلب نمی تواند در آفر تمدید شده خویش تغییرات وارد نماید، حالات مندرج ماده 17 این دستورالعمل از این امر مستثنی است. در صورت رد درخواست تمدید میعاد اعتبار آفر از جانب داوطلب، تضمین آفر مسترد می گردد. در صورت در جریان بودن طی مراحل محرومیت داوطلب، تضمین آفر وی مسترد نمیگردد.</p>	<p>ماده 16 - میعاد اعتبار آفرها</p>

⁴ Business Reciept Tax

کدر قرارداد های با پرداخت بالمقطع "قیمت فی واحد و قیمت ها" با "قیمت سر جمع" تعویض گردد.

شرطنامه معیاری تدارکات امور ساختمانی کوچک - اداره تدارکات ملی

<p>18.1 آفرهای بدیل صرف در صورتی قابل قبول خواهد بود که در صفحه معلومات داوطلبی از قبولی آن تذکر رفته باشد. در صورت قبولی آفر بدیل طبق احکام بند 1 و 2 ماده 18 این دستور العمل اجراءات صورت میگیرد و پذیرش یکی از گزینه های ذیل در صفحه معلومات داوطلبی مشخص میگردد:</p> <p>1- داوطلب می تواند آفر های بدیل را با آفر اصلی تسلیم نموده و اداره صرف در صورت که آفر اصلی ارائه شده دارای نازلترین قیمت باشد، آفر بدیل را ملاحظه می نماید.</p> <p>یا</p> <p>2- داوطلب می تواند آفر بدیل را بدون آفر اصلی تسلیم نماید که در این صورت آفر های اصلی و آفر های بدیل هر کدام به نوبه خود ارزیابی می گردند.</p> <p>18.2 آفر های بدیل تمام معلومات لازم بشمول محاسبه دیزاین، مشخصات تخنیکی، جزئیات قیمت ها، شیوه پیشنهادی اعمار، پیش پرداخت و تاریخ تکمیل بدیل در حدود مناسب و دیگر جزئیات مربوط جهت ارزیابی آفر های بدیل توسط اداره را ارائه نمایند.</p>	<p>ماده 18- آفر های بدیل</p>
<p>19.1 داوطلب مکلف است، یک نقل اصلی تمام اسناد شامل آفر را مطابق ماده 13 این دستورالعمل ترتیب و با علامه کلمه "اصل" علامه گذاری نماید. بر علاوه کاپی های آفر با کلمه "کاپی" علامه گذاری شده و به تعداد مندرج صفحه معلومات داوطلبی تسلیم گردد. در صورت موجودیت تفاوت میان اصل و کاپی، اصل آن قابل اعتبار خواهد بود.</p>	<p>ماده 19- شکل و امضاء آفر</p>
<p>19.2 اصل و کاپی های آفر باید تایپ گردد و یا با رنگ پاک ناشدنی نوشته شده و توسط نماینده قانونی داوطلب (رئیس، معاون یا نماینده با صلاحیت) در مطابقت با جزء 1 بند 3 ماده 5 این دستورالعمل امضا و مهر گردد. تمام صفحات آفر که نوشته یا تعدیل گردیده باید توسط شخص که آفر را امضا نموده، امضا گردد.</p>	
<p>19.3 هرگونه وسط نویسی، تراش، یا دوباره نویسی صرف در صورتی قابل اعتبار میباشد که توسط شخصیکه آفر را امضا نموده یا نماینده با صلاحیت داوطلب امضا شده باشد.</p>	
<p>19.4 هرگونه تغییر یا افزود در آفر قابل قبول نخواهد بود، مگر اینکه مطابق هدایات اداره یا برای اصلاح اشتباهات داوطلب باشد. که در این صورت اصلاح اشتباهات توسط شخصی که آفر را امضا نموده، امضا می گردد.</p>	
<p>د. تسلیمی آفرها</p>	
<p>20.1 داوطلب می تواند آفر خویش را شخصاً یا توسط پست ارسال نماید. ارسال الکترونیکی آفر ها در صورت تذکر آن در صفحه معلومات داوطلبی، امکان پذیر می باشد. در صورت مجاز بودن ارسال آفر الکترونیکی، داوطلب از روش مذکوره صفحه معلومات داوطلبی پیروی می نماید. داوطلب آفر را در پاکتهای جداگانه بپیوسته و مهر نهاده گذاشته و بالای آنها کلمه "اصل" و "کاپی" بنویسد.</p>	<p>ماده 20- تسلیمی، مهر و علامت گذاری آفر</p>
<p>20.2 پاکت های آفر باید به طور ذیل ترتیب گردیده باشد:</p> <p>1- عنوانی اداره تدارکاتی در مطابقت به صفحه معلومات داوطلبی باشد؛</p>	

شرطنامه معیاری تدارکات امور ساختمانی کوچک - اداره تدارکات ملی

<p>تاریخ و زمان که در صفحه معلومات داوطلبی تذکر رفته، باز می نماید. در صورت ارسال آفر ها بصورت الکترونیکی، روش خاص آفر گشایی مربوط در صفحه معلومات داوطلبی درج گردد.</p>	<p>و ارزیابی</p>
<p>24.2 در مجلس آفر گشایی، رییس هیئت آفر گشایی ابتدا آفر هایی را که با کلمه "انصراف" نشانی شده و قبل از ختم میعاد تسلیمی آفر ها اطلاعیه انصراف خویش را تسلیم نموده اند، را اعلام و بدون باز شدن مسترد می نماید.</p>	
<p>24.3 هیئت آفر گشایی آفر ها را باز نموده، نام داوطلب، قیمت آفر، مجموعه مبلغ هر آفر و هر گونه آفر بدیل (در صورت درخواست یا مجاز بودن آفر بدیل)، هر گونه تخفیف، انصراف، تعویض، تعدیل، موجودیت یا عدم موجودیت تضمین آفر یا اظهار نامه تضمین آفر در صورت لزوم، و سایر جزئیات را که اداره مناسب بداند قرائت می نماید. در آفر گشایی هیچ آفر مسترد نمی گردد، مگر اینکه مطابق بند 1 ماده 22 این دستور العمل نا وقت رسیده باشد. آفر های تعویض و تعدیل تسلیم شده مطابق ماده 23 این دستور العمل برای ارزیابی بیشتر مد نظر گرفته نشده و بدون باز شدن مسترد میگرد.</p>	
<p>24.4 اداره رویداد جلسه آفر گشایی را بشمول معلومات آشکار شده در مطابقت با بند 3 ماده 24 این دستور العمل تهیه می نماید.</p>	
<p>24.5 هیئت آفر گشایی، فورم های معیاری آفر گشایی صادره اداره تدارکات ملی را در جلسه مذکور خانه پری، امضاء و بمنظور مصونیت و عدم تغییر در مندرجات آنها با دقت چسپ شفاف (اسکاستیپ) می نماید. 24.6 در صورتیکه داوطلبان جدول قیمت های ارائه شده در آفر و فورم معلومات اهلیت خویش را چسپ شفاف (شکاستیپ) ننموده باشند، هیئت آفر گشایی مکلف است آنها را نیز چسپ شفاف (شکاستیپ) نماید.</p>	
<p>25.1 معلومات مربوط به ارزیابی ابتدایی، وضاحت، ارزیابی مفصل، مقایسه و ارزیابی بعدی اهلیت داوطلبان و پیشنهاد اعطاء قرارداد الی زمان نشر اطلاعیه تصمیم اعطاء قرار داد مطابق بند 4 ماده 34 این دستور العمل محرم بوده، نباید افشاء گردد. هر نوع تلاش توسط داوطلب بمنظور اعمال نفوذ در مراحل ارزیابی ابتدایی، مفصل، ارزیابی بعدی اهلیت داوطلبان و تصمیم اعطای قرار داد منجر به رد آفر وی میگردد. علی الرغم موارد فوق، از زمان آفر گشایی الی عقد قرارداد، در صورتیکه داوطلب تقاضای تماس با اداره را در هر مورد مربوط به مراحل داوطلبی داشته باشد، باید به صورت کتبی آن را انجام دهد.</p>	<p>ماده 25- محرمیت</p>
<p>26.1 اداره می تواند در مورد آفر از داوطلب طور کتبی توضیح مطالبه نماید. توضیح داوطلب نیز بشکل کتبی مطابق مندرج در خواست، صورت گرفته و نمیتواند در محتوا، ماهیت، و قیمت آفر تغییر وارد نماید، مگر اینکه تصحیح اشتباهات محاسبوی را قبول نماید. هر نوع توضیح ارائه شده بدون درخواست اداره، قابل قبول نمی باشد.</p>	<p>ماده 26- توضیح آفر ها</p>
<p>27.1 اداره قبل از ارزیابی مفصل آفر ها، باید موارد ذیل را تشخیص نماید: 1- معیارها و واحد شرایط مطابق ماده 4 این دستور العمل را بر آورده می سازد؛ 2- بطور مناسب امضاء گردیده است؛ 3- دارای تضمین آفر می باشد؛ و 4- جوابگوی معیارات و شرایط شرطنامه می باشد.</p>	<p>ماده 27- ارزیابی و تشخیص جوابگویی آفر ها</p>

شرطنامه معیاری تدارکات امور ساختمانی کوچک - اداره تدارکات ملی

<p>30.1 اداره در ارزیابی آفر ها، قیمت ارزیابی شده هر آفر را طور ذیل تعیین می نماید:</p> <p>1- تصحیح اشتباهات محاسبوی مطابق ماده 28 این دستور العمل؛</p> <p>2- منهای هر گونه وجه احتیاطی در بل احجام کار و جمع مزد کار که بصورت رقابتی قیمت گذاری شده اند؛</p> <p>3- تطبیق یک تعدیل مناسب برای هر گونه تفاوت ها، انحرافات، پیش پرداخت و تاریخ تکمیل بدیل در حدود معقول قبلاً تعیین شده یا پیشنهاد های بدیل در مطابقت به ماده 18 این دستور العمل؛</p> <p>4- تطبیق تعدیلات مناسب که انعکاس دهنده تخفیفات یا دیگر تغییر قیمت پیشنهاد شده مطابق بند 5 ماده 23 این دستور العمل؛</p>	
<p>30.2 حق قبول یا رد هر گونه تفاوت، انحراف یا پیشنهاد بدیل برای اداره محفوظ می باشد. تفاوت ها، انحرافات و پیشنهادات بدیل و دیگر عوامل بیشتر از نیازمندیهای شرطنامه یا اینکه سبب مفاد غیر ضروری اداره گردد، در ارزیابی مد نظر گرفته نمی شود.</p>	
<p>30.3 در ارزیابی آفر، اثر تخمینی هر گونه شرایط تعدیل قیم در جریان اجرای قرارداد تحت ماده 47 شرایط عمومی قرارداد، مد نظر گرفته نمی شود.</p>	
<p>30.4 در صورت که شرطنامه دربرگیرنده دو یا بیشتر از دو بخش باشد، اداره تخفیفات داوطلبان را جهت کاهش هزینه ترکیب تمام بخش ها تطبیق می نماید.</p>	
<p>31.1 ترجیح تدارکات از منابع داخلی در روشنی حکم چهارم طرز العمل تدارکات تطبیق می گردد.</p>	<p>ماده 31- ترجیح داخلی</p>
<p>و اعطاء قرارداد</p>	
<p>32.1 اداره قرارداد را به داوطلب واجد شرایط که آفر جوابگو با نازلترین قیمت ارزیابی شده را ارایه نموده، اعطاء می نماید.</p>	<p>ماده 32 - معیارات اعطاء قرارداد</p>
<p>33.1 علی الرغم ماده 32 این دستور العمل، اداره حق قبول یا رد هر آفر، فسخ مراحل تدارکات و رد تمام آفر ها را در هر زمان پیش از قبولی آفر بدون تحمل کدام مسؤولیت به داوطلب متاثر شده یا داوطلبان دارا می باشد مشروط بر اینکه دلایل رد آفر ها یا فسخ مراحل تدارکات به اسرع وقت بطور رسمی به اطلاع داوطلبان رسانیده شود.</p>	<p>ماده 33- حق قبول هر آفر و رد یک یا تمام آفر ها</p>
<p>34.1 اداره بعد از ختم میعاد اطلاعیه تصمیم اعطای قرارداد و یا رسیدگی به اعتراضات داوطلبان، در صورتیکه قرارداد در حیطة صلاحیت امر اعطای مربوطه باشد، نامه قبولی آفر را به داوطلب برنده ارسال مینماید، در صورتیکه قرارداد در حیطة صلاحیت کمیسیون تدارکات ملی باشد، بعد از منظوری آن کمیسیون، نامه قبولی آفر به داوطلب برنده ارسال می شود. اداره نامه قبولی را بعد از قبول آفر، پیش از ختم میعاد اعتبار آفر به داوطلب برنده ارسال می نماید. این نامه بیان کننده قیمت قرارداد بوده که بعد از اجراء تکمیل، و مراقبت امور ساختمانی به قراردادی پرداخت میگردد.</p>	<p>ماده 34 - اطلاعیه اعطاء و امضای موافقتنامه قرارداد</p>
<p>34.2 اداره، قرارداد را در مطابقت به شرطنامه، آفر داوطلب برنده ترتیب و بعد از اخذ منظوری امر اعطاء در طی میعاد اعتبار آفر به داوطلب برنده ارسال می نماید. داوطلب برنده مکلف است، قرارداد را در مدت (10) روز بعد از دریافت امضا نموده و به اداره تسلیم نماید</p>	<p>ماده 34 - اطلاعیه اعطاء و امضای موافقتنامه قرارداد</p>

قسمت دوم: صفحه معلومات داوطلبی

تعدیلات؛ ضمایم و ماده ها در دستورالعمل برای داوطلبان	
الف. عمومیات	
ماده 1 دستورالعمل برای داوطلبان	اداره: وزارت زراعت، آبیاری و مالداري می باشد. نام و شماره این داوطلبی ایجاد غرفه‌های جدید و ترمیم غرفه‌های قبلی نمایشگاه دایروی، بادام باغ کابل می باشد. شماره داوطلبی: MAIL/PD/NCB/W/274/98 نام و شماره بخش های شامل این داوطلبی عبارتند از: شامل بخش ها نیست.
	امور ساختمانی: می باشد.
	نوع قرارداد: قرارداد بالمقطع میباشد.
ماده 1.2 دستور العمل برای داوطلبان	تاریخ تکمیلی امور ساختمان از شروع کار 4 ماه تقویمی می باشد.
ماده 1.1 دستورالعمل برای داوطلبان	نام اداره تدارکاتی در بند 1 ماده 1 دستورالعمل برای داوطلبان درج گردیده است. پروژه: ایجاد غرفه‌های جدید و ترمیم غرفه‌های قبلی نمایشگاه دایروی، بادام باغ کابل می باشد.
ماده 4.1 دستورالعمل برای داوطلبان	داوطلبان کشور های ذیل واجد شرایط نمی باشند: قابل تطبیق نیست.
ماده 4.3 دستورالعمل برای داوطلبان	لست شرکت های محروم شده و تحت پروسه محرومیت از اشتراک در تدارکات عامه از آدرس ذیل قابل دریافت می باشد: {www.npa.gov.af}
ماده 5.3 دستورالعمل برای داوطلبان	در صورت تعدیل معلومات مندرج بند 3 ماده 5 دستور العمل برای داوطلبان: قابل تعدیل نیست 1- (نقل اصلی اسناد که نشان دهنده وضعیت حقوقی، محل ثبت، آدرس تجارتي و نوع فعالیت داوطلب باشد؛ 2- صلاحیت نامه کتبی مهر و امضا شده؛ 3- ارزش مجموعی امور ساختمانی اجرا شده در 5 سال گذشته؛ 4- تجربه کاری با ماهیت و اندازه مشابه در 10 سال گذشته و جزئیات امور ساختمانی زیر

6 در صورت تطبیق ارزیابی قبلی اهلیت، این ماده حذف گردد.

ایجاد غرفه‌های جدید و ترمیم غرفه‌های قبلی نمایشگاه دایروی، بادام باغ کابل MAIL/PD/NCB/W/274/98

شرطنامه معیاری تدارکات امور ساختمانی کوچک - اداره تدارکات ملی

قابل تعدیل نمی باشد	برای داوطلبان
حد اقل لازم حجم معاملات امور ساختمانی اجرا شده دو سال داوطلب در خلال از پنج سال اخیر مطابق حکم پنجم طرزالعمل تدارکات افغانستان قابل تطبیق نمی باشد.	ماده 5.5 جزء 1 دستورالعمل برای داوطلبان
حد اقل لازم تجربه مشابه منحیث قراردادی اصلی در امور ساختمانی با اندازه، ماهیت، پیچیدگی و مشخصات تخنیکی در خلال (10) سال مطابق حکم پنجم طرزالعمل تدارکات افغانستان قابل تطبیق نمی باشد.	ماده 5.5 جزء 2 دستورالعمل برای داوطلبان
تجهیزات ضروری که توسط داوطلب تهیه میگردد طور ذیل می باشد. خوازه، وسایل فلزکاری، ویراتور، ماشین مخلوط مصالح، مواد قالب بندی، موتر دمتراک، ماشین ولدینگ و وسایل حلبی سازی نوت: در صورت تجهیزات فوق الذکر ملکیت شخصی شرکت باشد اسناد خریداری و در صورت کرایه گیری قرار داد کرایه گیری که در آن: ادرس، ادرس الکترونیکی و شماره تماس شرکت کرایه دهنده درج گردیده شده باشد را توأم با آفر خویش ارائه نماید.	ماده 5.5 جزء 3 دستورالعمل برای داوطلبان
داشتن مدیر پروژه با (5) سال تجربه کاری در امور ساختمانی با ماهیت مشابه بشمول حد اقل (3) سال تجربه کاری منحیث مدیر پروژه و کارمندان کلیدی متباقی حد اقل 3 سال تجربه کاری	ماده 5.5 جزء 4 دستورالعمل برای داوطلبان
1	مدیر پروژه
1	انجنیر ساحه
مبلغ حد اقل دارائی های سیال (نقدی) یا انواع اعتبارات (قرضه)، خالص سایر تعهدات داوطلب 1,800,000.00 یک میلیون و هشت صد هزار افغانی از تاریخ نشر اعلان الی روز آفرگشای در یکی از تاریخها در صورت حساب بانکی شرکت (ستتمنت بانکی) ارائه نماید، تصدی ها و شرکت های دولتی از ارائه اسناد توانمندی مالی معاف میباشند.	ماده 5.5 جزء 5 دستورالعمل برای داوطلبان
ب. مندرجات شرطنامه	
جهت دریافت توضیح در مورد این شرطنامه، به آدرس و معلومات ارتباطی ذیل مراجعه گردد: توجه: محمدالله "ساحل" رئیس تهیه و تدارکات آدرس: ریاست تهیه و تدارکات، وزارت زراعت، آبیاری و مالداري - جمال مینه چهاراهی کابل - افغانستان مبایل: 0766647451 Mohammedullah.sahil@mail.gov.af کاپی به:	ماده 10.1 دستورالعمل برای داوطلبان

⁸ در صورت تطبیق ارزیابی قبلی اهلیت، این ماده حذف گردد.

ایجاد غرفه های جدید و ترمیم غرفه های قبلی نمایشگاه ذایروی، بادام باغ کابل MAIL/PD/NCB/W/274/98

شرطنامه معیاری تدارکات امور ساختمانی کوچک - اداره تدارکات ملی

ماده 15.2 دستورالعمل برای داوطلبان	منبع نرخ تبادله اسعار / نرخ فروش دافغانستان بانک در روز آفرگشایی / می باشد.
ماده 16.1 دستورالعمل برای داوطلبان	میعاد اعتبار آفر / 90 نود روز / می باشد.
ماده 17.2 دستورالعمل برای داوطلبان	آفر شامل "تضمین آفر با استفاده از فورمه تضمین آفر شامل قسمت 9 فورمه های قرارداد و تضمینات صادر شده باشد". مبلغ تضمین آفر مبلغ 250,000.00 دو صد و پنجا هزار افغانی به صورت ضمانت بانکی / می باشد، تصدی ها و شرکت های دولتی از ارائه تضمین آفر معاف میباشند. ضمانت بانکی باید مدت 28 روز بیشتر از مدت اعتبار آفر باشد، یعنی مدت 118 روز بعد از تاریخ بازگشایی آفرها قابل اعتبار می باشد. نوت: تضمین آفر در نسخه اصلی تسلیم داده شود، کاپی و سکن آن قابل قبول نیست.
ماده 18.1 دستورالعمل برای داوطلبان	آفر های بدیل "قابل قبول نیست".
ماده 19.1 دستورالعمل برای داوطلبان	تعداد کاپی های آفر که تسلیم میگردند یک اصل کامل می باشد.
ج. تسلیمی آفر ها	
ماده 20.1 دستورالعمل برای داوطلبان	ارائه آفر ها بصورت الکترونیکی و پستی "قابل قبول نیست"
ماده 20.2 جزء 1 دستورالعمل برای داوطلبان	صرف به مقاصد ارائه آفر، آدرس اداره عبارت است از: تعمیر عقب منابع بشری، منزل دوم، آمریت تدارکات امور ساختمانی، اتاق جلسات ریاست تهیه و تدارکات، وزارت زراعت، آبیاری و مالداري، جمال مینه کارته سخی، کابل ، افغانستان.
ماده 20.2 جزء 2 دستورالعمل برای داوطلبان	نام و نمبر تشخیصیه قرارداد در ماده 1.1 دستورالعمل برای داوطلبان در صفحه معلومات داوطلبی فوق ذکر شده است.
ماده 20.2 جزء 3 دستورالعمل برای داوطلبان	بایکت آفر حاوی هشدار اینکه قبل از ساعت 02:00 بعد از ظهر مورخ 26 جوزا سال 1398 باز نگردد.
ماده 21.1 دستورالعمل برای داوطلبان	ضرب الاجل برای تسلیمی آفرها: ساعت 01:45 بعد از ظهر، مورخ 26 جوزا سال 1398 می باشد.

فیصد	
	هـ اعطاء عقد قرارداد
ماده 35.1 دستورالعمل برای داوطلبان	تضمین اجرای قابل قبول اداره، تضمین بانکی می باشد. {تضمین بانکی مطابق قسمت 9 فورمه های قرارداد و غیر مشروط می باشد. تضمین اجرا (5) فیصد قیمت قرارداد می باشد، تصدی ها و شرکت های دولتی حین عقد قرارداد با ادارات دولتی از تضمین اجرا معاف میباشند.
ماده 36.1 دستورالعمل برای داوطلبان	پیش پرداخت (10 فیصد مجموع قیمت قرارداد) در بدل تضمین پیش پرداخت.
ماده 38.1 دستورالعمل برای داوطلبان	اعتراضات به آدرس ذیل ارسال شده می تواند: محمدالله "ساحل" رئیس تهیه و تدارکات ریاست تهیه و تدارکات منزل اول، وزارت زراعت، آبیاری و مالداري، جمال مینه، چهاراهی کارته سخی در صورت عدم ارائه پاسخ توسط اداره در خلال مدت (7) روز و یا عدم قناعت داوطلب معترض به پاسخ اداره، داوطلب می تواند درخواست های تجدید نظر را به اداره تدارکات ملی ارسال دارد.

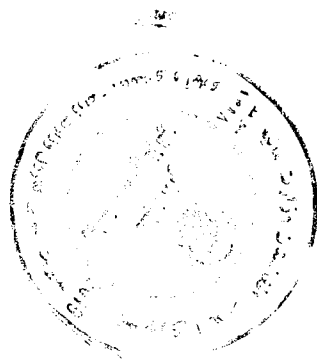

Handwritten signature or initials.

فورمه تسلیمی آفر

فورمه امور ساختمانی کوچک/01

داوطلب این فورمه را خانه پری و همراه با آفر خویش تسلیم می نماید.

اداره: {وزارت زراعت، آبیاری و مالداري}

شماره داوطلبی: MAIL/PD/NCB/W/274/98

عنوان تدارکات: ایجاد غرفه‌های جدید و ترمیم غرفه‌های قبلی نمایشگاه دایروی، بادام باغ کابل میان که در زیر این فورمه امضا نموده ایم، اظهارمینمائیم اینکه:

ما شرطنامه را دقیق مطالعه کردیم و هیچ ملاحظه‌ی در قسمت آن بشمول ضمیمه شماره: {شماره و تاریخ صدور ضمیمه در صورت لزوم درج گردد} نداشته و پیشنهاد اجرای {عنوان و نمبر تشخیصیه قرارداد درج گردد} در مطابقت به شرایط عمومی قرارداد به

قیمت مجموعی آفر ما به استثنای هرگونه تخفیفات پیشنهاد شده در ذیل عبارت است از: {قیمت مجموعی آفر به حروف و ارقام، بیانگر مبالغ مختلف و اسعارهای مربوطه درج گردد} می باشد.

1. تخفیفات پیشنهاد شده: در صورتیکه آفر ما قبول شود، تخفیفات ذیل قابل اجرا خواهد بود:

(1) قیمت مجموعی تخفیفات به حروف:

(2) قیمت مجموعی تخفیفات به ارقام: {هر تخفیف پیشنهاد شده و اقلام مشخص شده بل احجام کار را که قابل اجرا است، با جزئیات آن مشخص کنید}؛

ما جهت اجرای این قرارداد، مبلغ {مبلغ و فیصدی به ارقام و حروف درج گردد} را منجیث پیش پرداخت درخواست می نمائیم. ما میدانیم که اداره مکلف به قبولی آفر دارای نازلترین قیمت ارائه شده و یا هر آفر دریافت شده دیگر نیست.

ما بدینوسیله تصدیق می داریم که این آفر در مطابقت با میعاد اعتبار و در صورت لزوم تضمین آفر یا اظهار نامه تضمین آفر مندرج صفحه معلومات داوطلبی می باشد.

آفر ما برای میعاد مشخص در بند 1 ماده 16 دستورالعمل برای داوطلبان، سر از تاریخ ضرب الاجل تسلیمی آفرها در مطابقت با بند 1 ماده 21 دستورالعمل برای داوطلبان اعتبار داشته و در هر زمان قبل از ختم تاریخ اعتبار آن بالای ما الزامی و قابل قبول بوده میتواند؛

هرگاه آفر ما قبول شود، ما تعهد میسپاریم که تضمین اجراء را در مطابقت با بند 1 ماده 35 دستورالعمل برای داوطلبان ، بخاطر اجرای بموقع قرارداد فراهم می نمائیم؛

ما بشمول هر قراردادی فرعی یا اکمال کننده‌های هر بخش این قرارداد، دارای تابعیت کشور واجد شرایط مطابق بند 1 ماده 4 دستورالعمل برای داوطلبان می باشیم.

ما هیچ گونه تضاد منافع مطابق بند 2 ماده 4 دستورالعمل برای داوطلبان، نداریم.

ما بشمول قراردادیان فرعی یا اکمال کننده‌ها برای هر بخش این قرارداد در جمهوری اسلامی افغانستان مطابق به بند های 3 و 4 ماده 4 دستورالعمل برای داوطلبان، محروم شناخته نشده ایم.

فورمه معلومات اهلیت داوطلب

فورمه امور ساختمانی کوچک/02

این فورمه توسط داوطلب خانه پری و جهت ارزیابی اهلیت و یا تصدیق ارزیابی قبلی اهلیت در مطابقت به ماده 5 دستور العمل برای داوطلبان استفاده میگردد. این معلومات در قرارداد درج نمیگردد. در صورت ضرورت داوطلب می تواند در جدول های موجود ردیف ها و ستون های اضافی علاوه و صفحات اضافی ضمیمه گردد. در صورت استفاده این فورمه جهت تصدیق ارزیابی قبلی اهلیت، داوطلب باید صرف معلومات تجدید شده را درج نماید.

1. داوطلب یا داوطلب مشترک (JV)

1.1 حالت حقوقی داوطلب: {ریک کاپی سند حالت حقوقی ضمیمه گردد}

محل ثبت: {محل ثبت درج گردد}

آدرس تجارتي: {محل اصلی تجارت درج گردد}

صلاحیت نامه امضا کننده آفر: {ریک کاپی صلاحیت نامه ضمیمه گردد}

1.2 حجم معاملات ساختمانی اجرا شده در جریان {تعداد مطابق به جزء 1 بند 5 ماده 5 صفحه معلومات داوطلبی درج گردد} سال گذشته، به مبلغ {مبلغ به واحد پول افغانی درج گردد} می باشد.

1.3 تعداد قرارداد امور ساختمانی با ماهیت و مبلغ مشابه اجرا شده منحصی قراردادی اصلی در جریان {تعداد مطابق به جزء 2 بند 5 ماده 5 صفحه معلومات داوطلبی درج گردد} سال گذشته: {جدول زیر خانه پری گردد، در صورت لزوم ردیف علاوه گردد} می باشد.

نام پرو ه و کشور	نام طرف قرارداد و شخص ا تباطی	ن عیت امور ساختمان تکمیل شده و سال تکمیل آن	ارزش مجموعی قرارداد
{معلومات درج گردد}	{معلومات درج گردد}	{معلومات درج گردد}	{معلومات درج گردد}

1.4 تجهیزات عمده پیشنهاد شده داوطلب جهت انجام کار امور ساختمان جهت تکمیل جدول ذیل به جزء 3 بند 5 ماده 5 دستور برای داوطلبان مراجعه گردیده و تمام معلومات در صورت تکمیل درج این جدول گردد. در صورت لزوم ردیف اضافی علاوه گردد} می باشند.

نام تجهیزات	تشریح تجهیزات بشمول (تاریخ ساخت و مدت	حالت تجهیزات (جدید، خوب، کهنه، و	ملکیت، کرایه، و یا خرید با ذکر طرف های مقابل

شرطنامه معیاری تدارکات امور ساختمانی کوچک - اداره تدارکات ملی

مبلغ من زعه	دلیل منازعه	طرف های دیگر
{معلومات درج گردد}	{معلومات درج گردد}	{معلومات درج گردد}

1.11 پروگرام، روش کار، و تقسیم اوقات کار پیشنهاد شده: {فهرست ترتیب گردد}

توضیحات، نقشه ها، و چارت ها مورد نیاز جهت تکمیل نمودن معیار شرطنامه: {فهرست ترتیب گردد}

2. شرکت مشترک (JV)

2.1 معلومات مندرج فهرست 1.1 الی 1.10 فوق برای هر شریک شرکت مشترک ارائه گردد.

2.2 معلومات مندرج 1.11 برای شرکت مشترک ارائه گردد.

2.3 صلاحیت نامه که صلاحیت امضای آفر از جانب شرکت مشترک را ارائه میدارد، ضمیمه گردد.

2.4 موافقتنامه شرکای شرکت مشترک که بالای تمام شرکا الزامیت قانونی داشته باشد و نشان دهنده موارد ذیل باشد ضمیمه گردد:

(1) تمام شرکا بصورت مشترک و انفرادی در اجرای این قرارداد در مطابقت به شرایط قرارداد، مسؤل می باشند.

(2) یکی از شرکا منحیث شریک اصلی نامیده شده و مسؤل قبول مسؤلیت ها و پذیرش رهنمود ها به نمایندگی از سایر شرکا می باشد؛

(3) تطبیق تمام قرارداد بشمول پرداخت ها به شریک اصلی صورت میگیرد.

3. نیازمندیهای اضافی

3.1 داوطلبان باید معلومات اضافی مورد نیاز مندرج صفحه معلومات داوطلبی را ارائه نماید.

نام: {نام شخص درج گردد}

وظیفه: {وظیفه درج گردد}

امضاء:

تاریخ:

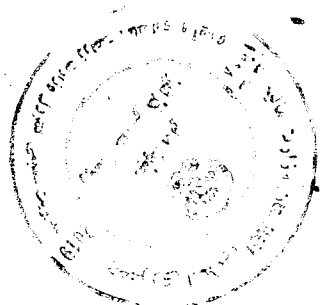

قسمت چهارم: شرایط عمومی قرارداد

شرایط عمومی قرارداد، شرایط خاص قرارداد و سایر اسناد لست شده ذیل یک سند مکمل بوده و بیانگر حقوق و مکلفیت های طرفین قرارداد می باشد.

این شرایط عمومی در قرارداد های فی واحد (admeasurements) استفاده گردیده و با ورود تغییرات مندرج پا ورقی ها در قرارداد های با بالمقطع نیز استفاده میگردد.

الف: عمومیات	
ماده 1- تعریفات	1- اصطلاحات تعریف شده به صورت درشت تحریر گردیده اند:
	1- بل احجام کار: احجام کار قیمت گذاری شده که شامل آفر می باشند.
	2- حوادث قابل جبران: حوادث که در ماده 44 شرایط عمومی قرارداد تعریف گردیده اند.
	3- تاریخ تکمیل: تاریخ تکمیل امور ساختمانی تصدیق شده توسط مدیر پروژه در مطابقت به بند 1 ماده 55 شرایط عمومی قرارداد.
	4- قرارداد: موافقتنامه کتبی میان اداره و قراردادی جهت اجرا، تکمیل و حفظ و مراقبت امور ساختمان است. قرارداد شامل اسناد مندرج بند 2 ماده 3 شرایط عمومی قرارداد می باشد.
	5- قراردادی: شخص یا شرکتی که آفر وی برای انجام امور ساختمانی توسط اداره قبول گردیده باشد.
	6- آفر قراردادی: آفر مکمل که توسط داوطلب برنده به اداره تسلیم گردیده است.
	7- قیمت قرارداد: قیمت مندرج نامه قبولی آفر بشمول تعدیلات بعدی وارده مطابق قرارداد می باشد.
	8- روز: روز تقویمی می باشند.
	9- مزد کار: کار که در مقابل آن به قراردادی به اساس کار، مواد خام، تاسیسات به اضافه فیصدی موافقه شده مصارف غیر مستقیم و مفاد پرداخت میگردد.
	10- نواقص: قسمت از کار که مطابق شرایط قرارداد تکمیل نشده باشد.
	11- سند تصدیق رفع نواقص: تصدیقنامه است که بعد از اصلاح نواقص توسط مدیر پروژه به قراردادی صادر میگردد.
	12- میعاد رفع نواقص: میعاد قابل محاسبه از تاریخ تکمیل قرارداد که در بند 1 ماده 35 شرایط خاص قرارداد بیان آن تذکره رفته است.
	13- نقشه ها: در برگیرنده محاسبات و معلومات ارائه شده و تأیید شده توسط مدیر پروژه بمنظور اجرای قرارداد می باشد.
	14- اداره: طرف قرارداد مشخص شده در شرایط خاص قرارداد می باشد.
	15- تجهیزات: ماشین آلات و وسایط نقلیه که جهت اجرای امور ساختمانی، بصورت موقت در ساحه کار فراهم میگردد.

<p>شرایط عمومی قرارداد به امور ساختمانی، تاریخ تکمیل و تاریخ تخمینی تکمیل به هر قسمت امور ساختمانی (به استثنای اشاره به تاریخ تکمیل و تاریخ تخمینی تکمیل برای تمام کار امور ساختمان) قابل تطبیق می باشد.</p>	
<p>2.3 اسناد تشکیل دهنده قرارداد به ترتیب اولویت ذیل تفسیر میگردند:</p> <ol style="list-style-type: none"> 1- موافقتنامه؛ 2- نامه قبولی آفر؛ 3- آفر قراردادی؛ 4- شرایط خاص قرارداد؛ 5- شرایط عمومی قرارداد؛ 6- مشخصات تخنیکی؛ 7- نقشه ها؛ 8- بل احجام کاری؛ و 9- سایر اسناد تشکیل دهنده قرارداد که در شرایط خاص قرارداد از آن تذکر رفته است. 	
<p>3.1 زبان و قانون نافذ بر قرارداد در شرایط خاص قرارداد بیان گردیده است.</p>	<p>ماده 3- زبان و قانون قرارداد</p>
<p>4.1 مدیر پروژه به نمایندگی از اداره، تصمیم در مسایل قرارداد میان اداره و قراردادی را اتخاذ می نماید. مگر اینکه طور دیگری در شرایط خاص قرارداد تذکر رفته باشد.</p>	<p>ماده 4- تصامیم مدیر پروژه</p>
<p>5.1 مدیر پروژه با صدور ابلاغیه به قراردادی، مسؤلیت ها و مکلفیت های خود را به شخص دیگری، محول یا مسؤلیت ها و مکلفیت های محول شده را فسخ می نماید.</p>	<p>ماده 5- واگذاری</p>
<p>6.1 هر گونه ارتباط بر قرار شده میان طرفها باید بصورت کتبی بوده و هرگونه ابلاغیه صرف در صورت تسلیمی قابل اجرا می باشد.</p>	<p>ماده 6- ارتباطات</p>
<p>7.1 قراردادی باید اداره را کتباً در مورد اعطای قراردادهای فرعی تحت این قرارداد، در صورتیکه قبلاً در آفر داوطلب مشخص نگردیده باشد اطلاع دهد. واگذاری بخشی قرارداد به قراردادی فرعی در روشنی ماده سی و ششم قانون تدارکات صورت میگیرد. اعطای قرارداد فرعی مکلفیت ها، وجایب و مسوولیت های اكمال کننده تحت این قرارداد را متاثر نمی سازد.</p>	<p>ماده 7- عقد قرارداد های فرعی</p>
<p>7.2 در صورتیکه قرارداد الی 20 فیصد حجم قرارداد را بدون موافقه کتبی اداره و یا بیشتر از 20 فیصد حجم قرارداد را به قراردادی فرعی واگذار نموده باشد، این عمل نقض قانون تدارکات و تعهدات طرفین تلقی گردیده و تخطی در قرارداد محسوب میگردد. در این صورت قرارداد فسخ و تضمین اجرای قرارداد قابل استرداد نبوده و محرومیت قراردادی اصلی طی مراحل میگردد.</p>	
<p>8.1 قراردادی ساحه کار را با سایر قراردادهای مقامات دولتی ارائه کننده گان خدمات و اداره در میان تاریخ تقسیم اوقات کار آنان که در شرایط خاص قرارداد از آن تذکر رفته مشترکاً استفاده می نماید. قراردادی همچنان تسهیلات و خدمات را برای آنها بطوریکه در تقسیم اوقات کار تذکر رفته فراهم می نماید. اداره میتواند جدول کاری قراردادی های دیگر را تغییر داده و قراردادی اصلی را از موضوع مطلع سازد.</p>	<p>ماده 8- سایر قراردادی ها</p>

شرطنامه معیاری تدارکات امور ساختمانی کوچک - اداره تدارکات ملی

<p>قرارداد؛ و 4- صدمه شخصی یا مرگ.</p>	
<p>13.2 قراردادی، پالیسی بیمه را قبل از تاریخ آغاز کار جهت تأییدی به مدیر پروژه تسلیم می نماید. بیمه در برگیرنده پرداخت جبران خساره قابل پرداخت می باشد.</p>	
<p>13.3 در صورت عدم ارائه پالیسی بیمه و تصدیقنامه بیمه توسط قراردادی، اداره بیمه لازم را بدین منظور فراهم و قیمت بیمه پرداخت شده را از قراردادی حصول یا در صورت عدم پرداخت، قرض قابل پرداخت بالای قراردادی محسوب میگردد.</p>	
<p>13.4 هرگونه تغییر در شرایط بیمه بدون تأیید مدیر پروژه قابل قبول نمی باشد.</p>	
<p>13.5 طرفین مطابق شرایط پالیسی بیمه عمل می نمایند.</p>	
<p>14.1 قراردادی در ترتیب آفر به گزارش بررسی ساحه مندرج شرایط خاص قرارداد و سایر معلومات که در دسترس داوطلب قرارداد می شود انکا می نماید.</p>	<p>ماده 14- گزارش تحقیق ساحه</p>
<p>15.1 مدیر پروژه به پرسش ها در مورد شرایط خاص قرارداد، توضیحات ارائه می نماید.</p>	<p>ماده 15- پرسش ها در مورد شرایط خاص قرارداد</p>
<p>16.1 قراردادی امور ساختمانی را در مطابقت به مشخصات تخنیکی و نقشه ها اجرا و نصب می نماید.</p>	<p>ماده 16- قراردادی</p>
<p>17.1 قراردادی کار امور ساختمانی را بعد از اخذ نامه آغاز کار شروع و طبق برنامه کاری ارائه شده یا تجدید شده که از جانب مدیر پروژه تصدیق شده باشد، اجرا و در تاریخ تخمینی تکمیلی، تکمیل می نماید.</p>	<p>ماده 17- تاریخ تخمینی امور ساختمان</p>
<p>18.1 قراردادی مشخصات تخنیکی و نقشه ها را که نشان دهنده امور ساختمانی مؤقت می باشد به مدیر پروژه جهت تأیید ارائه می نماید.</p>	<p>ماده 18- تصدیق توسط مدیر پروژه</p>
<p>18.2 قراردادی مسئول دیزاین امور ساختمانی مؤقت می باشد.</p>	
<p>18.3 تصدیق دیزاین امور ساختمانی مؤقت توسط مدیر پروژه، مسؤلیت قراردادی در دیزاین ارائه شده ساختمان های موقت را متاثر نمی سازد.</p>	
<p>18.4 در صورت لزوم، قراردادی تصدیق اشخاص ثالث را در دیزاین امور ساختمانی مؤقت حاصل می نماید.</p>	
<p>18.5 تمام نقشه های تهیه شده قراردادی جهت اجرای امور ساختمانی مؤقت و دایمی قبل از استفاده باید توسط مدیر پروژه تأیید گردند.</p>	
<p>19.1 قراردادی مسؤل ایمنی تمام فعالیت ها در ساحه می باشد.</p>	<p>ماده 19- ایمنی</p>
<p>20.1 هر شی تاریخی یا با ارزش که بصورت تصادفی در ساحه کشف گردد، ملکیت اداره می باشد. در صورت کشف، قراردادی امور ساختمانی را توقف و مدیر پروژه را از موضوع مطلع می سازد. مدیر پروژه موضوع را به اطلاع ادارات وزارت اطلاعات و فرهنگ طبق ماده 10 قانون حفاظت از دارائی های فرهنگی و تاریخی می رساند.</p>	<p>ماده 20- اکتشاف</p>
<p>21.1 اداره تمام ساحه را در اختیار قراردادی قرار می دهد، در صورتیکه اداره ساحه را در تاریخ مندرج شرایط خاص قرارداد در اختیار قراردادی قرار ندهد، تاخیر در شروع فعالیت های مربوط تقصیر اداره پنداشته شده که خود یک عمل قابل جبران می باشد.</p>	<p>ماده 21- ملکیت ساحه</p>
<p>22.1 قراردادی اجازه دسترسی ساحه و دیگر محلات مرتبط به کار امور ساختمانی را به مدیر پروژه یا شخص با صلاحیت که از جانب مدیر پروژه معرفی گردیده، می دهد.</p>	<p>ماده 22- دسترسی به ساحه</p>
<p>23.1 قراردادی تمام دستایر مدیر پروژه را که در مطابقت به قوانین قابل تطبیق در ساحه باشد، انجام می دهد.</p>	<p>ماده 23- دستور،</p>
<p>23.2 قراردادی مکلف است اجازه بررسی ساحه، دفاتر، حسابات و یاد داشت های خود و قراردادی های</p>	<p>تفتیش و بررسی</p>

شرطنامه معیاری تدارکات امور ساختمانی کوچک - اداره تدارکات ملی

<p>29.2 مدیر پروژه اجندای بحث شده در جلسه اداری را ثبت و کاپی های آن را به اداره و حاضرین جلسه ارائه می نماید. فعالیت های قابل اجرا توسط طرفین در جلسه اداری و یا بعد از آن توسط مدیر پروژه تعیین می گردد.</p>	
<p>30.1 قراردادی بزود ترین فرصت ممکن مدیر پروژه را از وقوع حوادث یا شرایط مشخص احتمالی که سبب ورود تأثیر منفی روی کیفیت امور ساختمانی، افزایش قیمت قرارداد، یا تأخیر انجام امور ساختمان میگردد، هشدار میدهد. قراردادی اثرات تخمینی حوادث یا شرایط مشخص احتمالی را بالای قیمت قرارداد و تاریخ تکمیل، بزود ترین فرصت ممکن به مدیر پروژه ارائه می نماید.</p>	<p>ماده 30- هشدار زود هنگام</p>
<p>30.1 قراردادی با مدیر پروژه در حصه ترتیب یا مدنظر گرفتن پیشنهاد ها جهت جلوگیری یا کاهش اثرات حوادث یا شرایط توسط اشخاص ذیدخل و جهت انجام دستور مدیر پروژه، همکاری می نماید.</p>	
ج. کنترل کیفیت	
<p>31.1 مدیر پروژه کار امور ساختمان را بررسی نموده و در صورت موجودیت نواقص، قراردادی را مطلع می سازد. این بررسی کار امور ساختمان تأثیری بر مسؤلیت قراردادی ندارد. مدیر پروژه دستور جستجو و بر ملا ساختن نواقص را به قراردادی داده و قراردادی هر قسمت امور ساختمانی را که به باور مدیر پروژه دارای نواقص است، بررسی می نماید.</p>	<p>ماده 31- تشخیص نواقص</p>
<p>32.1 در صورت دستور مدیر پروژه جهت انجام آزمایش که در مشخصات تخنیکی از آن تذکر نرفته، و در صورت تثبیت نواقص، مصرف بررسی و نمونه ها از جانب قراردادی پرداخت میگردد. در صورت عدم موجودیت نواقص، حادثه قابل جبران تلقی میگردد.</p>	<p>ماده 32- آزمایش</p>
<p>33.1 مدیر پروژه قراردادی را از موجودیت هرگونه نواقص قبل از میعاد رفع نواقص که از تاریخ تکمیلی مشخص شده شرایط خاص قرارداد آغاز میگردد، مطلع می سازد. میعاد رفع نواقص الی تکمیل رفع نواقص، تمدید میگردد.</p>	<p>ماده 33- تصحیح نواقص</p>
<p>33.2 قراردادی هر نواقص اطلاع داده شده توسط مدیر پروژه را در طول زمان مشخص شده اطلاعیه رفع نواقص رفع می نماید.</p>	
<p>34.1 در صورتیکه قراردادی نواقص را در طول زمان مشخص شده اطلاعیه رفع نواقص مدیر پروژه، رفع ننماید، در اینصورت، مدیر پروژه مصارف رفع نواقص را بررسی و قراردادی مبلغ متذکره از تامينات قراردادی وضع می گردد.</p>	<p>ماده 34- نواقص تصحیح نا شده</p>
د. کنترل مصارف	
<p>35.1 بل احجام کاری در برگیرنده اقلام، نصب، آزمایش و راه اندازی امور ساختمانی که توسط قراردادی اجرا میگردد، می باشد.</p>	<p>ماده 35- بل احجام کاری¹¹</p>
<p>35.2 بل احجام کاری جهت محاسبه قیمت قرارداد استفاده میگردد. پرداخت برای مقدار امور ساختمان انجام شده به نرخ مندرج بل احجام کاری برای هر قلم صورت میگردد.</p>	

¹¹ در قرارداد با پرداخت بالمقطع بل احجام کاری حذف و بجای آن جدول فعالیت و بند 37 شرایط عمومی قرارداد با بند 2 ماده 37 شرایط عمومی قرارداد بشکل ذیل تعویض گردد:
بند 1 ماده 37 قراردادی جدول فعالیت تجدید نظر شده خویش را در جریان 14 روز از اطلاعیه، به مدیر پروژه ارائه می نماید. فعالیت های جدول فعالیت با فعالیت های برنامه کاری هماهنگی داشته باشند.
بند 2 ماده 37 در صورت پرداخت برای مواد خام در ساحه بطور جداگانه، قراردادی تسلیفی مواد خام در ساحه را بطور جداگانه در جدول فعالیت ارائه می نماید.

¹² در قرارداد با پرداخت بالمقطع بل احجام کاری حذف و بجای آن جدول فعالیت و ماده 38 شرایط عمومی قرارداد با بند 1 ماده 38 شرایط عمومی قرارداد بشکل ذیل تعویض گردد:
بند 1 ماده 38 تعدیل جدول فعالیت جهت تغییر برنامه یا شیوه کاری به صلاحیت قراردادی صورت میگردد. در صورت تغییر جدول فعالیت، قیمت های جدول فعالیت تغییر نمی نماید.

ایجاد غرفه های جدید و ترمیم غرفه های قبلی نمایشگاه دایروی، بادام باغ کابل MAIL/PD/NCB/W/274/98

<p>2- اداره جدول فعالیت های قراردادی دیگر را طوری تعدیل نموده که کار امور ساختمان قراردادی تحت این قرارداد را متأثر می سازد؛</p> <p>3- مدیر پروژه دستور تأخیر را صادر می نماید یا نقشه ها، مشخصات تکنیکی یا هم دستور لازم بمنظور اجرای کار امور ساختمان را صادر نمی نماید؛</p> <p>4- مدیر پروژه دستور برملا ساختن یا اجرای آزمایشات اضافی را از قراردادی می نماید که در نتیجه آزمایش، نواقص تثبیت نمی گردد؛</p> <p>5- مدیر پروژه بدون کدام دلایل مؤجه، قراردادی فرعی را اجازه فعالیت نمی دهد؛</p> <p>6- شرایط در ساحه بطور قابل ملاحظه ناسازگار تر نسبت به زمان قبل از صدور نامه قبولی آفر به اساس معلومات فرستاده شده به داوطلبان (بشمول گزارش های تحقیق ساحه)، معلومات قابل دسترس عامه و بررسی عینی ساحه می باشد؛</p> <p>7- مدیر پروژه دستور حل وضعیت پیش بینی نشده ناشی از اقدامات اداره را داده یا کرات اضافی بیل به دلایل ایمنی یا سایر دلایل لازم باشد؛</p> <p>8- قراردادی ها دیگر، مقام های دولتی، خدمات عمومی یا اداره در حدود زمان مندرج قرارداد عمل نمی نمایند، که سبب تأخیر یا مصارف اضافی به این قراردادی میگردد؛</p> <p>9- تأخیر در پرداخت پیش پرداخت توسط اداره</p> <p>10- تأثیر خطرات مربوط اداره به قراردادی؛</p> <p>11- تأخیر صدور تصدیق تکمیل امور ساختمانی بدلائل نامعقول از جانب مدیر پروژه؛</p>	
<p>42.2 در صورت وقوع حائنه قابل جبران که سبب مصارف اضافی یا جلوگیری از تکمیل کار امور ساختمانی قبل از تاریخ تخمینی تکمیل میگردد، قیمت قرارداد و میعاد آن تعدیل می گردد. مدیر پروژه تصمیم در مورد اندازه افزایش قیمت قرارداد و اندازه تمدید تاریخ تخمینی تکمیل امور ساختمان را اتخاذ می نماید.</p>	
<p>42.3 در صورت ورود خساره به منافع اداره، به علت عدم همکاری قراردادی و یا عدم هشدار به موقع توسط قراردادی، قراردادی به همان اندازه مستحق جبران نمی باشد.</p>	
<p>43.1 مدیر پروژه قیمت قرارداد را در صورت تغییر مالیات بشمول مالیه بر معاملات انتفاعی (BRT)، و سایر مالیات در میان مدت (28) روز قبل از تسلیمی آفرها و آخرین تاریخ تصدیق تکمیلی، تعدیل می نماید. این تعدیل ناشی از تغییر در مالیه قابل پرداخت به قراردادی می باشد، مشروط بر اینکه این تغییرات قبلاً در قیمت قرارداد منعکس نگردیده یا ناشی از حکم ماده 47 شرایط عمومی قرارداد، نباشد.</p>	<p>ماده 43- مالیه</p>
<p>44.1 در صورت که طرف قرارداد داخلی باشد پرداخت ها به واحد پولی افغانی صورت می گیرد.</p>	<p>ماده 44- اسعار</p>
<p>45.1 تعدیل قیمت به دلیل وقوع نوسانات در قیمت عوامل بکار رفته در صورت مجاز می باشد که در شرایط خاص قرارداد از آن تذکر رفته باشد.</p>	<p>ماده 45- تعدیل قیمت</p>
<p>46.1 اداره الی ختم تمام کار، قسمتی از پول هر پرداخت را که در شرایط خاص قرارداد از آن تذکر رفته، حفظ می نماید.</p>	<p>ماده 46- تأمینات</p>
<p>46.2 تأمینات، بعد از تکمیل کامل قرارداد از مجانب قراردادی یا ختم میعاد گزنتی، وراثتی و رفع نواقص و صدور تصدیق نامه ختم قرارداد از مجانب اداره به قراردادی، مسترد می گردد.</p>	
<p>47.1 جریمه تأخیر به نرخ فی روز مندرج شرایط خاص قرارداد، برای روز های تأخیر محاسبه میگردد. در صورتیکه قراردادی موفق به انجام تمام یا قسمتی از کار امور ساختمان در زمان معینه آن نگردد، جریمه تأخیر مطابق حکم ماده سی و نهم قانون تدارکات و حکم یکصد و هشتم طرز العمل تدارکات، از پرداخت های قراردادی وضع میگردد. در صورتیکه مقدار جریمه تأخیر وضع شده بالغ بر 10 فیصد قیمت مجموعی قرارداد گردد، قرارداد مطابق ماده 35 شرایط عمومی قرارداد فسخ میگردد. پرداخت جریمه تأخیر تأثیری بر مسؤلیت های قراردادی ندارد.</p>	<p>ماده 47- جریمه تأخیر</p>

<p>ماده 55- حساب نهایی</p>	<p>55.1 قراردادی قبل از ختم میعاد رفع نواقص، حساب مشرح مجموع پول قابل پرداخت به خود تحت این قرارداد را به مدیر پروژه ارائه می نماید. مدیر پروژه تصدیقنامه رفع نواقص را صادر و هر گونه پرداخت باقیمانده نهایی قراردادی را در جریان (56) روز که بعد از دریافت حساب مکمل و صحیح از جانب قراردادی تصدیق می نماید. در غیر آن، مدیر پروژه در جریان (56) روز جدول را که بیانگر تصحیحات و افزودی لازم را صادر می نماید. در صورت عدم قبول حساب نهایی که دوباره توسط قراردادی ارائه گردیده، مدیر پروژه تصمیم در مورد مبلغ قابل پرداخت به قراردادی تحت این قرارداد را اتخاذ و تصدیقنامه پرداخت را صادر می نماید.</p>
<p>ماده 56- رهنمود عملیاتی و مراقبت</p>	<p>56.1 در صورت لزوم، قراردادی نقشه ها و یا رهنمود های عملیاتی و مراقبت را در تاریخ مندرج شرایط خاص قرارداد ارائه می نماید.</p>
	<p>56.2 در صورت عدم ارائه نقشه ها و یا رهنمود های عملیاتی و مراقبت در تاریخ مشخص شده شرایط خاص قرارداد از جانب قراردادی یا عدم تأییدی آن از جانب مدیر پروژه، مبلغ مشخص شده در شرایط خاص قرارداد از پرداخت های باقیمانده به قراردادی پرداخت نمیگردد.</p>

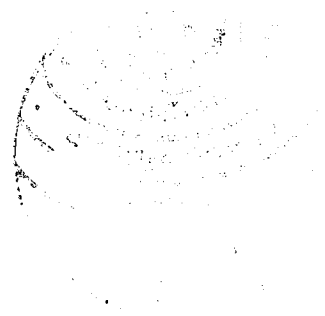

Handwritten signature or initials in the bottom right corner.

داوطلبان به منظور تحت تاثیر قراردادن اعمال آنان به صورت مستقیم یا غیر مستقیم می باشد.
10- ایجاد اخلال و موانع: عبارت از تخریب، تزویر، تغییر یا کتمان اسناد و اظهارات نادرست در پروسه تدارکات و یا امور نظارتی مربوط می باشد.
اداره پیشنهاد اعطای قرارداد به داوطلب برنده ای را که مستقیماً یا از طریق نماینده مرتکب فساد، تقلب، تبانی، اجبار یا ایجاد اخلال و موانع در مراحل داوطلبی گردیده است لغو می نماید.
اداره در صورت ارتکاب فساد، تقلب، تبانی، اجبار و اخلال در مراحل تدارکات توسط کارمند اداره، موضوع را در اسرع وقت به مراجع ذیربط ارجاع می نماید.
اداره داوطلب یا قراردادی را در صورت ارتکاب اعمال مندرج فقره (1) ماده چهل و نهم قانون تدارکات از اشتراک در مراحل تدارکات محروم می نماید.
داوطلب، قراردادی و قراردادی فرعی مکلف است، زمینه تفتیش و بررسی حسابات، یادداشت ها و سایر اسناد مربوط به تسلیمی آفر و اجرای قرارداد را توسط مفتشین موظف از جانب اداره فراهم نماید.



قسمت پنجم شرایط خاص قرارداد

<p>{اداره این قسمت را جهت تکمیل شرایط عمومی قرارداد خانه پری مینماید. معلومات درج شده در قوس ها حذف گردند}</p>	
مواد شرایط عمومی قرارداد	تعدیلات و ضمایم مواد شرایط عمومی قرارداد
الف: مسایل عمومی	
جز 12 بند 1 ماده 1 شرایط عمومی قرارداد	میعاد رفع نواقص بعد از پروسه تسلیم دهی و تسلیم گیری مؤقت مدت یکسال تقویمی میباشد.
جز 14 بند 1 ماده 1 شرایط عمومی قرارداد	اداره: وزارت زراعت، آبیاری و مالداري
جز 17 بند 1 ماده 1 شرایط عمومی قرارداد	تاریخ تعیین شده تکمیل کاربرای تمام امور ساختمانی مربوط 4 ماه تقویمی میباشد.
جز 20 بند 1 ماده 1 شرایط عمومی قرارداد	مدیر پروژه: یکتن از انجینیران ریاست زیربناهای زراعتی می باشد.
جز 22 بند 1 ماده 1 شرایط عمومی قرارداد	محل (ساحه) کار : فارم تحقیقاتی بادام باغ ولایت کابل.
جز 25 بند 1 ماده 1 شرایط عمومی قرارداد	تاریخ آغاز کار از روز صدور مکتوب آغاز کار توسط ریاست فرمایش دهنده مربوطه، محاسبه میگردد.
جز 29 بند 1 ماده 1 شرایط عمومی قرارداد	امور ساختمانی ایجاد غرفه های جدید و ترمیم غرفه های قبلی نمایشگاه دایروی، فارم تحقیقاتی بادام باغ ولایت کابل
بند 2 ماده 2 شرایط عمومی قرارداد	تکمیل قسمی عبارت است از: ضرورت نمی باشد.

شرطنامه معیاری تدارکات امور ساختمانی کوچک - اداره تدارکات ملی

<p>بند 1 ماده 13 شرایط عمومی قرارداد</p>	<p>مبلغ حد اقل بیمه و مبالغ قابل حذف طور ذیل میباشد: (تهیه بیمه از وجایب و مکلفیت داوطلبان میباشد و شامل موارد ذیل می باشد).</p> <p>1- برای امور ساختمانی، تأسیسات، و مواد () افغانی</p> <p>2- برای زیان یا خساره به تجهیزات قیمت تعویضی آن (تجهیزات مربوطه) پرداخته میشود.</p> <p>3- برای زیان یا خساره به ملکیت مرتبط به قرارداد اما به استثنای امور ساختمانی، تأسیسات، مواد خام، و تجهیزات () افغانی</p> <p>4- مرگ یا خساره به کارمندان:</p> <p>(1) کارمندان قراردادی () افغانی در هر رویداد</p> <p>(2) افراد دیگر () افغانی</p> <p>بیمه مطابق ماده 13 شرایط عمومی قرارداد قابل تطبیق است</p>
<p>بند 1 ماده 14 شرایط عمومی قرارداد</p>	<p>گزارشات بررسی ساحه (کتابچه ژورنال و راپور های یومیه انجنیر مراقبت کننده) می باشد.</p>
<p>بند 1 ماده 15 شرایط عمومی قرارداد</p>	<p>مدیر پروژه به پرسش های قراردادی توضیحات ارائه می نماید</p>
<p>بند 1 بند 21 شرایط عمومی قرارداد</p>	<p>تاریخ تسلیمی ساحه بعد از اخذ مکتوب آغاز کار توسط ریاست فرمایش دهنده مربوطه می باشد.</p>
<p>ماده 62 شرایط عمومی قرارداد</p>	<p>نهادیکه از روش حکمیت آن استفاده میگردد مرکز حل و فصل منازعات تجارتی افغانستان {میباشد.</p> <p>محل حکمیت جمهوری اسلامی افغانستان می باشد. در صورتیکه قراردادی خارجی باشد، حکمیت باید در محل بیطرف (نه در افغانستان و نه در کشور قراردادی) صورت میگیرد.</p>
<p>ب. کنترل زمان</p>	
<p>بند 1 ماده 25 شرایط عمومی قرارداد</p>	<p>قراردادی پلان کاری امور ساختمانی را در جریان 10 روز از تاریخ دریافت نامه قبولی آفر جهت تأیید، ارائه مینماید.</p>
<p>بند 3 ماده 25 شرایط عمومی قرارداد</p>	<p>میعاد میان تجدید برنامه کاری امور ساختمان 30 روز میباشد.</p> <p>در صورت که برنامه کاری امور ساختمان ناوقت ارائه گردد، پرداخت مبلغ 60,000 افغانی الی ارائه پلان کاری تجدید شده صورت نمیگیرد.</p>

<p>پرداخت های به اساس پیشرفت فیزیکی کار صورت میگیرد.</p> <p>برای انجام پرداخت ها اسناد ذیل نیاز می باشد:</p> <ul style="list-style-type: none"> ▪ صورت حساب (انوایس) شرکت قراردادی ▪ بل احجام کار از احجام کار انجام شده ▪ اندازه گیری کار انجام شده ▪ راپور تست های کنترول و کیفیت کار (Quality Control Tests) ▪ تصدیق مدیر پروژه از کار انجام شده ▪ تصدیق مراقبت کننده از کار انجام شده 	<p>بند 1 ماده 40 شرایط عمومی قرارداد</p>
<p>پرداخت ها در پیش پرداخت مجرا می گردد، پرداخت ها به قراردادی در خلال مدت (30) روز بعد از تصدیق صورت حساب ارائه شده توسط اداره صورت می گیرد.</p> <p>1. پرداخت بعد از تکمیل کار نظر به فیصدی بعد از ارائه گزارش از جانب فرمایش گیرنده و تصدیق نماینده وزارت زراعت، آبیاری و مالداری پرداخته میشود.</p> <p>2. پول فرمایش گیرنده در چهار قسط پرداخته میشود که در قسط اول 25 فیصد بعد از 25 فیصد تکمیل کار، در قسط دوم 25 فیصد بعد از 50 فیصد تکمیل کار، در قسط سوم 25 فیصد بعد از 75 فیصد تکمیل کار، و در قسط چهارم 25 فیصد بعد از 100 فیصد تکمیل کار پرداخته میشود.</p> <p>پرداخت های فوق در جریان کار قرار فوق در مقابل گزارشات پیشرفت کار انجام شده بعد از تصدیق مراقبت کننده از جانب فرمایش دهنده صورت میگیرد.</p>	<p>بند 1 ماده 41 شرایط عمومی قرارداد</p>
<p>قرارداد مطابق ماده 47 شرایط عمومی قرارداد قابل تعدیل نیست" و معلومات ذیل در مورد ضرایب "قابل تطبیق نیست"</p> <p>ضرایب تعدیل قیم قرارداد ذیل میباشد:</p> <p>برای واحد پول افغانی:</p> <p>ضریب A: فیصدی عنصر غیر قابل تعدیل {رقم به ارقام و حروف درج گردد} میباشد.</p> <p>ضریب B: فیصدی عنصر قابل تعدیل {رقم به ارقام و حروف درج گردد} میباشد.</p> <p>به واحد پول { واحد پولی درج گردد}:</p> <p>ضریب A: فیصدی عنصر غیر قابل تعدیل {رقم به ارقام و حروف درج گردد} میباشد.</p> <p>ضریب B: فیصدی عنصر قابل تعدیل {رقم به ارقام و حروف درج گردد} میباشد.</p> <p>شاخص 1 به واحد پول افغانی { شاخص درج گردد } می باشد.</p> <p>شاخص 1 به واحد پولی بین المللی مشخص شده { شاخص درج گردد } می باشد.</p> <p>{ این شاخص ها توسط قراردادی پیشنهاد و از جانب اداره تأیید میگردد }</p> <p>شاخص 1 اسعار به استثنای واحد پول افغانی اسعار مشخص شده بین المللی { شاخص درج گردد } میباشد.</p> <p>{ این شاخص ها توسط قراردادی پیشنهاد و از جانب اداره تأیید میگردد }</p>	<p>بند 1 ماده 45 شرایط عمومی قرارداد</p>

شرطنامه معیاری تدارکات امور ساختمانی کوچک - اداره تدارکات ملی

<p>در صورت عدم ارائه نقشه ها و یا رهنمود های عملیاتی و مراقبت به تاریخ مشخص شده بند 1 ماده 58 شرایط عمومی قرارداد، مبلغ (60,000) از پرداخت اخیر قراردادی کسر می نماید</p>	<p>بند 2 ماده 56 شرایط عمومی قرارداد</p>
<p>حد اکثر تاخیر 100 صد روز میباشد. تعداد روز ها باید در مطابقت به بند 1 ماده 49 جریمه تأخیر شرایط خاص قرارداد می باشد.</p>	<p>جز 6 بند 2 ماده 57 شرایط عمومی قرارداد</p>
<p>فیصدی قابل تطبیق به ارزش کار امور ساختمان تکمیل نشده که بیانگر مصارف اضافی به اداره جهت تکمیل کار امور ساختمانی مطابق بند 2 حکم 109 طرز العمل تدارکات: اداره تدارکاتی، کار باقیمانده را طی مراحل پروسه جدید در میعاد اعتبار قرارداد اولی فراهم و تفاوت قیمت آنرا از قراردادی اولی به عنوان جبران خساره حصول می نماید.</p>	<p>بند 1 ماده 59 شرایط عمومی قرارداد</p>



Handwritten signature or initials.

قسمت ششم: مشخصات و شرایط اجراء

قسمت هفتم نقشه ها

ضمم میباشد

یادداشت ها و نقشه ها

{لست نقشه ها درج گردد}

نقشه های واقعی بشمول پلان ساحه به این بخش یا در دوسیه جداگانه ضمیمه شود.

نقشه ها دارای تاریخ، شماره و شماره تجدید شده میباشند

قسمت هشتم بل احجام کار^{۱۷}

یادداشت ها درمورد بل احجام کار

ضمم میباشد

این یادداشت صرف معلومات برای ترتیب بل احجام کار به اداره بوده و در اسناد نهایی شامل نمیگردد.

اهداف

اهداف بل احجام کار عبارت اند از:

1- ارائه معلومات کافی مقدار امور ساختمان قابل اجرا که سبب تهیه آفر بشکل متمر و درست از جانب داوطلب میگردد؛

2- ارائه بل احجام کار قیمت گذاری شده جهت ارزیابی امور ساختمان اجرا شده در صورت عقد قرارداد.

برای بدست آوردن اهداف فوق، امور ساختمان به شکل اقلام در بل احجام کار با جزئیات کافی ارائه میگردد. همچنان امور ساختمان با تفکیک بخش ها یا امور ساختمان با ماهیت مشابه که در ساحات مختلف، شرایط مختلف انجام و سبب بررسی مصارف از جهات مختلف میگردد، صورت گیرد.

با در نظر داشت نیاز فوق، طرح و محتوای بل احجام کار باید تا حد ممکن ساده و خلاصه باشد.

جدول مزد کار

جدول کار روزانه صرف زمانی شامل میگردد که احتمال امور ساختمان پیش بینی نشده بیرون از بل احجام کار بیشتر باشد. جهت بررسی واقعی بودن نرخ ارائه شده داوطلب در بل احجام کار، جدول کار روزانه مرکب از موارد ذیل میباشد:

1- لست بخش های مختلف نیروی کار، مواد و تاسیسات امور ساختمان که به آن روز کار نرخ داده شده یا قیمت ها درج میگردد، با بیانیه شرایط پرداخت امور ساختمان به قراردادی

2- مقدار اسمی برای هر قلم کار روزانه که از جانب هر داوطلب به نرخ کار روزانه قیمت گذاری میگردد.

^{۱۷} (در قرارداد های بالمقطع، بل احجام کار صرف جهت ارائه معلومات بوده و الزام آور نمیباشد. برای معلومات ترتیب میشود و وابسته به قرارداد نیست. جدول فعالیت ها توسط داوطلب تهیه گردیده و اسناد مربوط به قرارداد میباشند.)

قسمت نهم - فورمه های قرارداد و تضمین

عنوان فورمه ها	فورمه ها
تضمین آفر: تضمین بانکی	فورمه امور ساختمان کوچک/05
اظهار نامه تضمین آفر	فورمه امور ساختمان کوچک/06
تضمین اجرا (غیر مشروط)	فورمه امور ساختمان کوچک/07
تضمین پیش پرداخت: تضمین بانکی	فورمه امور ساختمان کوچک/08
موافقت نامه قرارداد	فورمه امور ساختمانی کوچک/09

فورمه های نمونه‌ی قابل قبول تضمین آفر، اجرا و پیش پرداخت ارائه شده در این فورمه ها، تنها در این پرونده قابل استفاده می‌باشند. (این دو فورمه را ارائه می‌نمایند)

اظهار نامه تضمین آفر

فورمه امور ساختمان کوچک/06

شماره اعلان تدارکات: {شماره اعلان تدارکات درج گردد}
شماره شرطنامه داوطلبی: {شماره داوطلبی درج گردد}
شماره آفر بدیل: {در صورتیکه این آفر بدیل باشد شماره تشخیصیه آن درج گردد}
تاریخ: {روز، ماه و سال تسلیمی آفر درج گردد}

به: {نام مکمل اداره درج گردد}

ما اشخاصیکه در زیر امضا نمودیم، اظهار مینمائیم که:

ما میدانیم که، طبق شرایط شما، آفر باید همراه با اظهارنامه تضمین آفر ارائه گردد.

ما می پذیریم که در صورت نقض وجایب مان تحت شرایط آفر ما از عقد قرارداد با اداره برای مدت {تعداد سال درج گردد} سر از {تاریخ درج گردد} محروم گردیم. وجایب داوطلب تحت این آفر شامل موارد ذیل می باشد:

- 1- ارائه معلومات نادرست در مورد اهلیت داوطلب؛
- 2- تغییر یا انصراف در میعاد اعتبار آفر و بعد از انقضای مدت معینه تسلیمی آفر؛
- 3- انکار داوطلب از پذیرش تصحیح اشتباهات حسابی در جدول قیمت های ارائه شده در آفر؛
- 4- اجتناب از عقد قرارداد، مطابق مندرجات شرطنامه و مطالبه پیشنهاد از طرف داوطلب برنده؛
- 5- فراهم نکردن تضمین اجرای قرارداد مطابق مندرجات شرطنامه از طرف داوطلب برنده.

این اظهار نامه تضمین آفر در صورت برنده شدن ما و تسلیمی تضمین اجرای قرارداد و امضای قرار داد با داوطلب برنده و یا 28 روز بعد از ختم میعاد اعتبار آفر مان فاقد اعتبار می گردد.

امضا: {امضای شخصی که صلاحیت امضای این اظهار نامه را دارد}

دارای صلاحیت امضای این اظهار نامه از طرف: {نام داوطلب درج گردد}

تاریخ: {روز، ماه و سال درج گردد}

مهر: {مهر گردد}

{یادداشت: در صورت شرکت مشترک، این اظهار نامه تضمین آفر باید به نام تمام شرکا آفر را ارائه گردد}



تضمین پیش پرداخت: تضمین بانکی

فرم شماره 08 امور ساختمان کوچک

{به اساس درخواست داوطلب برنده، بانک این فرم را مطابق رهنمود ارائه شده خانه پری می نماید}

بانک: {نام و آدرس بانک درج گردد}

ذینفع: {نام و آدرس اداره درج گردد}

تاریخ: {روز، ماه و سال تسلیمی آفر درج گردد}

شماره تضمین بانکی آفر {شماره درج گردد}

ما {نام قانونی و آدرس بانک درج گردد} اطلاع حاصل نمودیم که {نام و آدرس قراردادی درج گردد}، که منبع بنام "قراردادی" یاد می شود، قرارداد شماره {شماره قرارداد درج گردد} مؤرخ {روز، ماه و سال درج گردد} را که منبع بنام قرارداد یاد می شود با اداره محترم شما بمنظور اجرای امور ساختمان {نام قرارداد توضیح مختصر امور ساختمان درج گردد} عقد نماید.

علاوه بر آن، ما میدانیم که طبق شرایط این قرارداد، پیش پرداخت در مقابل تضمین پیش پرداخت صورت میگیرد.

به درخواست قراردادی، تعهد می نمایم که بدون چون و چرا مبلغ {مبلغ به حروف و ارقام درج گردد} را بمجرد دریافت اولین تقاضای کتبی شما که نشان دهنده تخطی قراردادی ناشی از استفاده پیش پرداخت برای اهداف غیر از مصارف تجهیز صورت گرفته باشد، به شما بپردازیم.

این یک شرطی است برای تهیه هر نوع مطالبه و پرداخت تحت این ضمانت طوریکه پیش پرداخت متذکره فوق باید توسط قراردادی به حساب نمبرش دریافت شده باشد {شماره و محل حساب درج گردد}

مبلغ این تضمین بصورت تدریجی به اندازه باز پرداخت پیش پرداخت توسط قراردادی که در کاپی بیانیه موقت یا تصدیقنامه پرداخت از آن تذکر و به ما ارائه گردیده، کم میگردد. این تضمین بمجرد دریافت کاپی تصدیقنامه پرداخت که بیانگر اینکه (80) فیصد قیمت قرارداد برای پرداخت تصدیق گردیده، یا به تاریخ {روز، ماه و سال} درج گردد} فاقد اعتبار میگردد.

این تضمین تابع مقرره منتشره شماره 785 اطاق تجارت بین المللی، میباشد.

{امضا نماینده با صلاحیت اخذ گردد}

{مهر بانک}



²⁰ {این تاریخ (28) روز بعد از تاریخ تخمینی تکمیل میباشد. اداره توجه باید داشت که در موقع تمدید میعاد تکمیل امور ساختمان، تمدید این تضمین را از بانک بصورت کتبی قبل از ختم اعتبار تضمین اجرا درخواست نماید. جهت تهیه این تضمین، اداره یادداشت زیر را در قسمت آخر پاراگراف این فرم درج مینماید: "تضمین کننده (بانک) به یک تمدید زمان برای مدت که نباید بیشتر از (6) ماه یا (1) سال در مقابل درخواست کتبی اداره قبل از ختم اعتبار تضمین، موافقه مینماید"}

فورمه معیاری برای دعوتنامه داوطلبی

دعوت به داوطلبی

جمهوری اسلامی افغانستان

وزارت زراعت، آبیاری و مالداري

نام پروژه: ایجاد غرفه‌های جدید و ترمیم غرفه‌های قبلی نمایشگاه دایروی، بادام باغ کابل

کود نمبر: MAIL/PD/NCB/W/274/98

1. این دعوتنامه برای داوطلبی به تعقیب پلان عمومی تدارکاتی سالانه توسط ریاست تهیه و تدارکات برای سال 1397 ترتیب شده است.

2. ریاست تهیه و تدارکات از تمام داوطلبان دارای اهلیت و واجد شرایط دعوت بعمل می آورد تا آفرهای سرپسته خویش را برای ایجاد غرفه‌های جدید و ترمیم غرفه‌های قبلی نمایشگاه دایروی، بادام باغ کابل ارائه نمایند.

میعاد تحویل و تکمیل امور ساختمانی 4 ماه تقویمی میباشد.

3. پروسه داوطلبی از طریق داوطلبی باز ملی طبق قانون تدارکات عامه و متحد المالها و برای تمام داوطلبان از منابع و کشورهای واجد شرایط طوریکه در شرطنامه تعریف شده است، راه اندازی خواهد شد.

4. داوطلبان علاقمند واجد شرایط میتوانند معلومات بیشتر را از میر محمد مونس "حسینی" شماره تلیفون 0782024444، ایمیل: monis.hossaini@mail.gov.af و برای دریافت شرطنامه به امریت امور ساختمانی ریاست تهیه و تدارکات، وزارت زراعت، آبیاری و مالداري مراجعه نمایند.

5. شرایط اهلیت شامل (به قسمت های ذکر شده در شرایط برای داوطلبان، مراجعه گردد). یک حد ترجیح برای قرارداد ها و شرکت های مشترک قابل اجراء نخواهد بود.

6. یک مجموعه مکمل شرطنامه به دري توسط داوطلبان با ارائه یک درخواست تحریری همراهی جواز شرکت به آدرس ریاست تهیه و تدارکات وزارت زراعت، آبیاری و مالداري.

7. آفرها باید به آدرس ذیل به ساعت 01:45 بعد از ظهر به وقت کابل مورخ 26 جوزا سال 1398 به امریت

تدارکات امور ساختمانی تحویل داده شود. داوطلبی الکترونیکی مجاز نیست. آفرهای ناوقت رسیده رد خواهند شد. آفرها طور طبیعی در حضورداشت داوطلبان یا نماینده های آنها که خواهان حضور فزیکي میباشند در تعمیر

عقب منابع بشری، منزل دوم، امریت تدارکات امور ساختمانی، اتاق جلسات ریاست تهیه و تدارکات، وزارت

زراعت، آبیاری و مالداري، جمال مینه کارته سخی، کابل، افغانستان. 02:00 بعد از ظهر به وقت کابل 26

جوزا سال 1398 گشوده خواهند شد.

8. تمام آفرها باید همراه با یک تضمین آفر (تضمین بانکی) مبلغ (250,000) افغانی باشد.

9. آدرس به منظور تسلیمی آفر عبارت است تعمیر عقبه منابع بشری، منزل دوم، امریت تدارکات امور ساختمانی، اتاق جلسات ریاست تهیه و تدارکات، وزارت زراعت، آبیاری و مالداري، جمال مینه کارته سخی، کابل، افغانستان.

10. هر نوع معلومات شامل در این دعوت به داوطلبی در صورت تفاوت با احکام دستورالعمل برای داوطلبان

قسمت 1 شرطنامه جایگزین شده میتواند.

وزارت زراعت، آبیاری و مالداري رياست تهيه و تداركات آمریت تداركات امور ساختمانی مدیریت عمومی تداركات امور ساختمانی		ریفرینس		
ارسال به:		۱		
• تمام داوطلبان				
سوابق عنوان		۲		
تعدیل شماره ۱ در بل احجام صادره مورخ (۱۳۹۸/۰۳/۰۵) تاریخ تعدیل: ۱۳۹۸/۰۳/۲۲ اسم پروژه: ایجاد غرفه‌های جدید و ترمیم غرفه‌های قبلی نمایشگاه دایروی، بادام باغ کابل با کد نمبر MAIL/PD/NCB/W/274/98				
اقلام شماره ۷ و ۸ در بل احجام تعدیل شده که در بل احجام قبلی موجود نبود		۳		
حجم	واحد	تفصیل امور	شماره	ماده ۲۰/۲ جزء ۳ دستورالعمل برای داوطلبان
۱۰۰	متر مکعب	کندن کاری تهداب جای سپل پایه	۷	
۵۰	متر مکعب	کانکریت سیخدار در کار سپل پایه ها با مصالح مارک ۲۵۰ معه قالب بندی آن	۸	
سایر شرایط شرطنامه به حال خود باقی است				۴
امضاء کننده				۵
<ul style="list-style-type: none"> نام: انجنیر محمد طاهر ایوب وظیفه: سرپرست معینیت مالی و اداری امضاء تاریخ امضاء: 				

20/03/98

736



وزارت زراعت، آبیاری و مالداري رياست تهيه و تداركات آمریت تداركات امور ساختمانی مدیریت عمومی تداركات امور ساختمانی			ريفرینس
ارسال به:			۱
• تمام داوطلبان			
سوابق عنوان			۲
تعدیل شماره ۱ در بل احجام صادره مورخ (۱۳۹۸/۰۳/۰۵) تاریخ تعدیل: ۱۳۹۸/۰۳/۲۲ اسم پروژه: ایجاد غرفه‌های جدید و ترمیم غرفه‌های قبلی نمایشگاه دایروی، بادام باغ کابل با کود نمبر MAIL/PD/NCB/W/274/98			
اقلام شماره ۷ و ۸ در بل احجام تعدیل شده که در بل احجام قبلی موجود نبود			۳
شماره	تفصیل امور	واحد	حجم
۷	کندن کاری تهداب جای سپل پایه	متر مکعب	۱۰۰
۸	کانکریت سیخدار در کار سپل پایه ها با مصالح مارک ۲۵۰ معه قالب بندی آن	متر مکعب	۵۰
سایر شرایط شرطنامه به حال خود باقی است			۴
امضاء کننده			۵
<ul style="list-style-type: none"> • نام: انجنیر محمد طاهر ایوب • وظیفه: سرپرست معینیت مالی و اداری • امضاء • تاریخ امضاء: 			

Handwritten signature and date: 20/03-98



جمهوری اسلامی افغانستان
وزارت زراعت، آبیاری و مالداري
جمعیت آبیاری و منابع طبیعی
ریاست زیربناهای زراعتی
امریت (خدمات انجنیری و برآورد)



د افغانستان اسلامي جمهوري
د کرنې، اوبو لگولو او مالداري وزارت
د اوبو لگولو او او طبيعي منابع و چارو معينه
د کرنې او د بنسټيزو چارو رياست
(د انجنيري او برآوردو) امریت

Islamic Republic of Afghanistan
Ministry of Agriculture, Irrigation & Livestock

پروژه (امور ایجاد غرفه های جدید و ترمیم غرفه های قبلی)
مالک پروژه (ریاست انکشاف سکتور خصوصی)
مورخه ()

برآورد (اول)
منطقه (نمایشگاه دایروی واقع بادام باغ)
نمبر فرمایش (به اساس مکتوب شماره 2208 مورخه 1397/12/22 امریت نمایشگاه زراعتی)
نمبر صفحه (دوم)

تیره	تفصیل امور	واحد	حجم	قیمت فیات به افغانی	قیمت مجموعی به افغانی	ملاحظات
	بخش "B" نمایشگاه دایروی					
1	هموارکاری و لیبول کاری ساحه به شمول کندن کاری (cutting and filling) و انتقال مواد اضافی آن خارج ساحه با نظر داشت ساحه اعمار	Job	1			
2	کندن کاری چوب ها و تخته های پارتشن های عقب نمایشگاه به شکل فنی و اساسی و انتقال مواد اضافی آن	مترمربع	240			
3	خارج از ساحه کاری غرض نصب دوباره دروازه های کرکره نی مطابق دید ساحه ترمیم پارتشن غرفه های چوبی سایز (3*3) متر به ارتفاع (2) متر به شکل فنی و اساسی و رنگمالی روغنی آن به شکل دو قلمه با کیفیت عالی و اكمال کلیه کمبودات آن مطابق دید ساحه کاری	باب	172			فید و جمع مواد کارآمد آن
4	بلند نمودن سه طرف غرفه های چوبی موجوده سایز (3*3) و ارتفاع یک متر چوکات بندی از چوب خار درجه اول و وسط آن از تخته لاسانی به ضخامت 15 ملی الی زیر بال فیچی و رنگمالی روغنی به شکل سه قلمه با کلیه امور ایجابی آن مطابق دید ساحه کاری	باب	172			
5	تهیه و نصب دروازه کرکره دار از آهن چادر نالیدار سایز (3*3.2) متر مع آهن جامه آن به شکل فنی و اساسی با کیفیت عالی، باز ویسته شده کرکره آن به طرف داخل غرفه با کلیه امور ایجابی آن مطابق نمونه موجوده در ساحه	باب	128			
6	تهیه و نصب پارتشن استناد آن از چوب خار درجه اول و رویه آن از چوب لاسانی به ضخامت (15) ملی درجه اول درکار غرفه ها سایز (3*3) متر به شکل فنی و اساسی، با کیفیت عالی و مرغوبیت و رنگمالی روغنی به شکل سه قلمه مع کلیه امور ایجابی آن مطابق نمونه موجوده در ساحه کاری	باب	45			
7	کندن کاری تهداب جای سپل پایه	مترمربع	100			
8	کاتکریت سیخدار درکار سپل پایه ها با مصالح مارک 250 معه قالب بندی آن	مترمربع	50			
9	تهیه و نصب کتاره نکلی سه انچه درکار اطراف استیج به ارتفاع (1.5) متر فاصله بین استناد کتاره ها (30) سانتی باداشتن سرانه و زیرانه به شکل فنی و اساسی با کیفیت عالی مطابق نمونه	مترمربع	52			
10	چغله کرش در کار فرش غرفه های سابقه و جدید و پیشرو عقب غرفه های سابقه و جدید مع تیک کاری ساحه کاری	مترمربع	210			
11	کاتکریت بدون سیخ مارک 200 درکار فرش غرفه های سابقه و جدید و پیشرو عقب غرفه های سابقه و جدید مع قالب بندی مطابق دید ساحه کاری	مترمربع	210			
12	فیچی پوش از پروفیل مختلف الیاسیز درکار 45 باب غرفه های جدید به شکل فنی و اساسی با کیفیت عالی مطابق نمونه موجوده در ساحه	مترمربع	850			
13	آهن پوش از آهن چادر نالیدار 24 کیج مع رنگمالی روغنی به شکل فنی و اساسی با کیفیت عالی مطابق نمونه موجوده در ساحه	مترمربع	850			
14	تهیه و نصب مسطح (PVC) مع چوکات بندی درکار سقف مع کلیه امور ایجابی به شکل فنی و اساسی با کیفیت عالی مطابق نمونه موجود در ساحه	مترمربع	1830			

قرار شرح فوق اینک برآورد امور ایجاد غرفه های جدید و ترمیم غرفه های قبلی به اساس پیشنهادیه ریاست انکشاف سکتور خصوصی و حکم مقام محترم وزارت که دارای ثبت شماره (9585) مورخه 1397/12/22 ریاست محترم دفتر مکتوب، شماره 2208 مورخه 1397/12/25 امریت نمایشگاه زراعتی در فید یک ورق و (14) شماره ترتیب و غرض اجراءات بعدی تقدیم است. قابل ذکر است که برآورد هذا غرض آغاز کار بوده سند مجرائی شمرده شده نمی تواند.

با احترام :
 امریت انجنیری و برآورد
 مدیر عملیات سنجش و برآورد
 ریاست انکشاف سکتور خصوصی
 ملاحظه شد ریاست زیر بناهای زراعتی
 برآورد :
 انجنیر

جمهوری اسلامی افغانستان
وزارت زراعت، آبپاری و مالدزای
جمعیت آبپاری و منابع طبیعی
ریاست زیربنای زراعتی
امریت (خدمات انجینیری ویراورد)



د افغانستان اسلامي جمهوریت
کمرښنی، اوبولگولو او مالدارۍ وزارت
د اوبولگولو او طبیعی منابع و چارو معینیت
د کرنی او دینسیتیز و چارو ریاست
(د انجینیری او ویراوردی) امریت

Islamic Republic of Afghanistan
Ministry of Agriculture, Irrigation & Livestock

پروژه (امور ایجاد غرقه های جدید و ترمیم غرقه های قبل)
ماتک پروژه (زیست انکشاف سکتور خصوصی)
مورخه ()

ویراورد (اول)
مناطقه (نمایشگاه دایروی واقع بندهام باغ)
نمبر پروژ (به اسلن مکتوب شماره 2208 مورخه 1397/12/22 امریت نمایشگاه زراعتی)
نمبر صفحه (دود)

ملاحظات	قیمت مجموعی به افغانی	قیمت فیات به افغانی	حجم	واحد	تفصیل امریت	بخش "B" نمایشگاه دایروی
					هموارکاری و لولول کاری ساحه به شمول کندن کاری (cutting and filling) و انتقال مواد اضافی ان خارج ساحه یا نظر داشت ساحه اعتبار	1
			240	مترمربع	کندن کاری چوب ها و نخسته های تیراوردن های عقبی نمایشگاه به شکل فنی و اساسی و انتقال مواد اضافی ان خارج از ساحه کاری غرض نصب دروازه تیراوردن های تیراوردن بی مطابق نید ساحه	2
نقد و جمع مواد خرابان			172	باب	ترمیم پارتنن غرقه های چوبی سائز (3*3) و ارتفاع (2) متر به شکل فنی و اساسی و رنگمشی روغنی ان به شکل دو قلمه با کیفیت عالی و اتمن کلیه کمبودات ان مطابق نید ساحه کاری	3
			172	باب	بلند نمودن سه طرف غرقه های چوبی موجوده سائز (3*3) و ارتفاع یک متر چوکت بندی ان چوب خنر درجه اول و وسط ان از نخسته ناسنی به ضخامت 15 ملی الی زیر بل فنجی و رنگمشی روغنی به شکل سه قلمه بکلیه امور ایجابی ان مطابق نید ساحه کاری	4
			128	باب	تهیه و نصب دروازه کرکره دار از آهن چنر نظیدار سائز (3*3.2) متر سه ان جامه ان به شکل فنی و اساسی با کیفیت عالی، باز و بسته شده کرکره ان به طرف داخل غرقه بکنفیه امور ایجابی ان مطابق نمونه موجوده در ساحه	5
			45	باب	تهیه و نصب پارتنن استند ان از چوب خنر درجه اول و رویه ان از چوب ناسنی به ضخامت (15) ملی درجه اول در کار غرقه ها سائز (3*3) متر به شکل فنی و اساسی، با کیفیت عالی و مرغوبیت و رنگمشی روغنی به شکل سه قلمه مع کلیه امور ایجابی ان مطابق نمونه موجوده در ساحه	6
			52	مترمربع	تهیه و نصب تکلی سه انچه در کار اطراف استیج به ارتفاع (1.5) متر فاصله بین استند کتاره ها (30) سانتی باداشتن سرانه و زیرانه به شکل فنی و اساسی با کیفیت عالی مطابق نمونه	7
			210	مترمکعب	جفله کرش در کار فرش غرقه های سابقه و جدید و پیشرو و عقب غرقه های سابقه و جدید معه تیک کاری ساحه کاری	8
			210	مترمکعب	کانتکریت بدون سیخ مارک 200 در کار فرش غرقه های سابقه و جدید و پیشرو و عقب غرقه های سابقه و جدید معه غالب بندی مطابق نید ساحه کاری	9
			850	مترمربع	فینجی پوش از پروفیل مختلف الی سائز در کار 45 باب غرقه های جدید به شکل فنی و اساسی با کیفیت عالی مطابق نمونه موجوده در ساحه	10
			850	مترمربع	ان پوش از آهن چنر نظیدار 24 فینج معه رنگمشی روغنی به شکل فنی و اساسی با کیفیت عالی مطابق نمونه موجوده در ساحه	11
			1830	مترمربع	تهیه و نصب سطح (PVC) معه چوکات بندی در کار سقف معه کلیه امور ایجابی به شکل فنی و اساسی با کیفیت عالی مطابق نمونه موجوده در ساحه	12

قرار شرح فوق اینک بر اورد امور ایجاد غرقه های جدید و ترمیم غرقه های قبلی به اساس پیشنهادیه ریاست انکشاف سکتور خصوصی و حکم مقام محترم وزارت که دارای ثبت شماره (9585) مورخه 1397/12/22 ریاست محترم و نشر و مکتوب شماره 2208 مورخه 1397/12/25 امریت نمایشگاه زراعتی در فید یک ورق و (12) شماره ترتیب و غرض اجراءات بعدی تقدیم است.
قلیل ذکر است که بر اوردن هذا غرض از کار برنده سند مجری شده شده نمی تواند.

امریت انجینیری ویراورد

بالتحریر:

مدیر عمومی منجش ویراورد

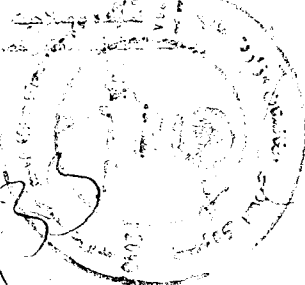

بر اوردن

ملاحظه شد ریاست زیربنای زراعتی



صفحه اصلی داوطلبی

جستجو

متن را جستجو نمایید

اعلان تمدیدی داوطلبی پروژه ایجاد غرفه‌های جدید و ترمیم غرفه‌های قبلی نمایشگاه دایروی، بادام باغ کابل

تاریخ نشر: Jun 15, 2019

تاریخ خاتمه: Jun 22, 2019

سند داوطلبی: Download Document

محتوايات:

دعوت به داوطلبی روش باز داخلی

اعلان تمدیدی

قبلاً در شماره (۱۷۲۷) مورخ ۰۳/۰۵/۱۳۹۸ روزنامه اطلاعات روز اعلان داوطلبی پروژه ایجاد غرفه‌های جدید و ترمیم غرفه‌های قبلی نمایشگاه دایروی، بادام باغ کابل با کد نمبر MAIL/PD/NCB/W/274/98 مربوط وزارت زراعت، آبیاری و مالداري به نشر رسیده بود لذا تاریخ آفرگشایی پروژه متذکره از ۲۶ جوزا ۱۳۹۸ ساعت ۰۲:۰۰ بعد از ظهر به تاریخ ۱ سرطان ۱۳۹۸ ساعت ۰۲:۰۰ بعد از ظهر تمدید گردیده است، داوطلبان محترم مطلع باشند.

درباره وزارت زراعت

اسناد تقنینی و اداری وزارت

مقام وزارت

معینیت‌ها و ریاست‌ها

پلان‌های کاری

زندگی‌نامه

خبرها

داستان‌های موفقیت

هفته نامه دهقان

کاریابی

داوطلبی

زعفران افغانستان

نمایشگاه زراعتی

مراحل کاری

برنامه‌ها و پروژه‌ها

بانک اطلاعات

خزانه علوم زراعتی

مرجع اطلاع‌رسانی وزارت

فورم‌های تازه

گروه

تماس با ما

GENEVA CONFERENCE ON
AFGHANISTAN

27 - 28 November 2018

سایت های مرتبط

دست آوردهای سه سال وزارت

کتابخانه دیجیتلی وزارت

دستاآوردهای سه ساله حکومت وحدت ملی

بانک معلوماتی قیم محصولات زراعتی

قوانین، مقرره‌ها، اساسنامه‌ها، و طرزالعمل‌های زراعتی

بیشتر

facebook

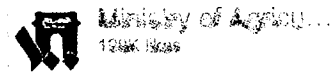

توییتز

توییت‌های توسط @MAIL_AF

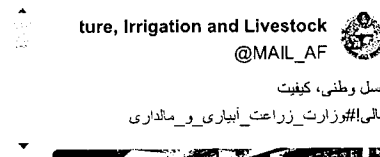

مشاهده در توییتز جاسازی کردن

نمایشگاه و جشن زراعتی

اخبار و اعلانات

فعالیت های وزارت زراعت



گالری

آخرین اخبار و تحولات

اولویت های ده گانه

بیستین نمایشگاه زراعتی

اعلانات کاربایی

آبیاری

نمایشگاه

1397

داوطلبی ها

GENEVA CONFERENCE ON AFGHANISTAN

27 - 28 November 2018

Handwritten signature





Islamic Republic of Afghanistan
Administrative Office of the President
National Procurement Authority

English | جستجو | [سئوالها و جوابهای تدارکات](#) | [کمک و راهنمای](#) | [پیوندها](#) | [ارتباط با ما](#) | [داخل شدن به سیستم برای اعضا](#) | [به اصلی](#)

وضعیت کاربری

Welcome, MNasim.MA
[Lo](#)

مسیریابی در وبسایت

- صفحه اصلی ابزارهای نهادهای تدارکاتی
- معلومات مدیریت تدارکات
 - پلان تدارکاتی
 - نظارت تدارکات
- معلومات روزمره تدارکات
 - داوطلبی ها
 - ثبت شرکت های قراردادی
 - قراردادهای اعضا شده
 - آرشیو معلومات
 - چت همراهی کارشناس
 - گزارشات
 - گزارشات پلان تدارکاتی
 - گزارشات نظارت تدارکاتی
 - گزارش قراردادهای اعطا شده
 - گزارش مقایسوی تدارکات
 - تغیر کلمه عبوری

داوطلبی ها

در صورتی که حجم فایل برای آپلود از 10MB زیادتز میباشد، شما میتوانید که یک فایل پی دی اف را آپلود کنید که از یوزر تقاضا میکند تا با آوردن یک CD فایلهای مربوطه را از اداره شما تسلیم بگیرد.

Reload	Filter	MAIL/PD/NCB/W/274/98	نمبر قرار داد تدارکاتی
			لری
		13582	ID
		تدارکات امور ساختمانی	نوعیت تدارکات
		داوطلبی باز	شیوه تدارکات
		99	نمبر بودجه منظور شده
		MAIL/PD/NCB/W/274/98	شماره قرارداد
		پروژه ایجاد غرفه های جدید و ترمیم غرفه های قبلی نمایشگاه دایروی، بادام باغ کابل	تشریح
		1/4/1398	تاریخ اختتام داوطلبی (ضرب العجل)
		Uploads/MAIL39/BiddingOpportunities/13582/BidDocuments/BidDocument.pdf	اسناد داوطلبی
		IL39/BiddingOpportunities/13582/AmendmentClarification/AmendmentClarification.pdf	توضیح تعدیلات
		Uploads/MAIL39/BiddingOpportunities/13582/NoticeOfTender/NoticeOfTender.pdf	اعلام داوطلبی
			آرشیو
			English
		پروژه ایجاد غرفه های جدید و ترمیم غرفه های قبلی نمایشگاه دایروی، بادام باغ کابل	Description
			Download Info
		Download Info	Download Details
		Delete	New Edit

Online Users

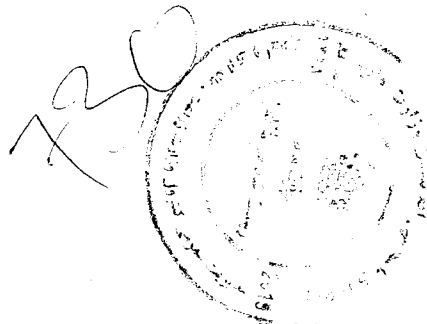

INVOICE

تاریخ: ۱۳۹۸ / ۰۳ / ۲۶
شماره: ۲۲۸



آدرس: کابل، کارته سه، سرک شووا
ایمیل: dailyetilaatroz@gmail.com
شماره تماس: +۹۳(۰۷۹۷۲۳۵۷۷۷
وبسایت: www.etilaatroz.com

به وزارت: محترم زراعت ج.ا. ۱۱. مدیریت عمومی تدارکات ساختمانی
آدرس:
شماره تماس:

شرح	تعداد	مبلغ	جمع کل
نشر اعلان تمدیدی پروژه ایجاد غرفه‌های جدید و ترمیم غرفه‌های قبلی نمایشگاه دایروی، بادام باغ کابل با کد نمبر MAIL/PD/NCB/W/۲۷۲/۹۸ مربوط وزارت زراعت به تاریخ ۲۶ جوزا ۹۸.	1	4000	AFN 4,000.00
<p>نام حساب: روزنامه اطلاعات روز نمبر حساب: (۰۰۳۸۰۱۱۰۵۲۳۱۴۲) نام بانک: عزیزی بانک</p> <p style="text-align: center;">729</p>			AFN 4,000.00
جمع کل به حروف: چهار هزار افغانی.			

روزنامه اطلاعات روز به شما به عنوان همکار افتخار می‌کند.

راضیه عالمی
مدیر مالی و اداری

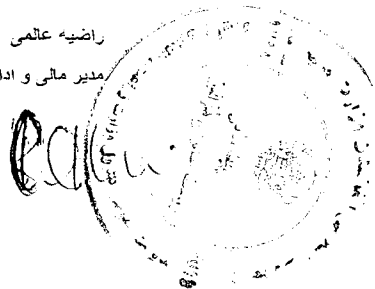



Islamic Republic of Afghanistan
Ministry of Agriculture, Irrigation and Livestock

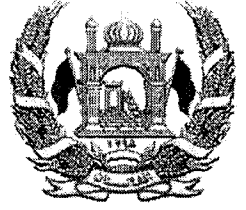

معينيت مالي و اداري
رياست تهيه و تداركات
آمریت تداركات ساختماني
مديريت عمومي تداركات ساختماني

شماره (۲۲۹)

تاریخ: ۱۳۹۸/۰۵/۲۵

به روزنامه محترم اطلاعات روز!

لطفاً متن ذیل را از طریق روزنامه بنشر بسپارید.

« دعوت به داوطلبی روش باز داخلی »

اعلان تمديدی

قبلاً در شماره (۱۷۳۷) مورخ ۱۳۹۸/۰۵/۰۳ روزنامه اطلاعات روز اعلان داوطلبی پروژه ایجاد غرفه‌های جدید و ترمیم غرفه‌های قبلی نمایشگاه دایروی، بادام باغ کابل با کد نمبر MAIL/PD/NCB/W/274/98 مربوط وزارت زراعت، آبیاری و مالداري به نشر رسیده بود لذا تاریخ آفرگشایی پروژه متذکره از ۲۶ جوزا ۱۳۹۸ ساعت ۰۲:۰۰ بعد از ظهر به تاریخ ۱ سرطان ۱۳۹۸ ساعت ۰۲:۰۰ بعد از ظهر تمديد گردیده است، داوطلبان محترم مطلع باشند.

با احترام
محمد الله "ساجد"
رئيس تهيه و تداركات

727

کاپی به:
دوسیه مربوطه



Islamic Republic of Afghanistan
Ministry of Agriculture, Irrigation and Livestock

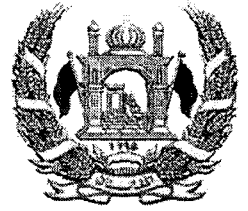

معينيت مالي و اداري
رياست تهيه و تداركات
آمریت تداركات ساختماني
مديريت عمومي تداركات ساختماني

تاریخ: ۱۳۹۸/۴/۲۵

شماره (۱۷۳۷)

به روزنامه محترم اطلاعات روز!

لطفاً متن ذیل را از طریق روزنامه بنشر بسپارید.

« دعوت به داوطلبی روش باز داخلی »

اعلان تمديدی

قبلاً در شماره (۱۷۳۷) مورخ ۱۳۹۸/۰۵/۰۳ روزنامه اطلاعات روز اعلان داوطلبی پروژه ایجاد غرفه‌های جدید و ترمیم غرفه‌های قبلی نمایشگاه دایروی، بادام باغ کابل با کد نمبر MAIL/PD/NCB/W/274/98 مربوط وزارت زراعت، آبیاری و مالداري به نشر رسیده بود لذا تاریخ آفرگشایی پروژه متذکره از ۲۶ جوزا ۱۳۹۸ ساعت ۰۲:۰۰ بعد از ظهر به تاریخ ۱ سرطان ۱۳۹۸ ساعت ۰۲:۰۰ بعد از ظهر تمديد گردیده است، داوطلبان محترم مطلع باشند.

با احترام
محمد الله " ساحل "
رئيس تهيه و تداركات

۱۷۳۷

کاپی به:
دوسیه مربوطه

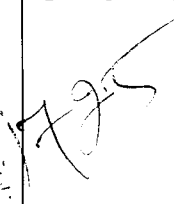
<p>وزارت زراعت، آبیاری و مالداري رياست تهيه و تداركات آمریت تداركات امور ساختمانی مدیریت عمومی تداركات امور ساختمانی</p>	<p>ريفرینس</p>	
<p>ارسال به:</p>	<p>۱</p>	
<p>تمام داوطلبان</p>		
<p>سوابق عنوان</p>	<p>۲</p>	
<p>تعدیل شماره ۱ در شرطنامه صادره مورخ (۱۳۹۸/۰۳/۰۵) تاریخ تعدیل: ۱۳۹۸/۰۳/۲۳ اسم پروژه: ایجاد غرفه‌های جدید و ترمیم غرفه‌های قبلی نمایشگاه دایروی، بادام باغ کابل با کد نمبر MAIL/PD/NCB/W/274/98</p>		
<p>هشدار پاکت حاوی آفر (تعدیل شده)</p>	<p>هشدار پاکت حاوی آفر</p>	<p>ماده 20.2 جزء 3 دستورالعمل برای داوطلبان</p>
<p>پاکت آفر حاوی هشدار اینکه قبل از ساعت 02:00 بعد از ظهر مورخ 01 سرطان سال 1398 باز نگردد.</p>	<p>پاکت آفر حاوی هشدار اینکه قبل از ساعت 02:00 بعد از ظهر مورخ 26 جوزا سال 1398 باز نگردد.</p>	
<p>ضرب الاجل برای تسلیمی آفرها (تعدیل شده)</p>	<p>ضرب الاجل برای تسلیمی آفرها</p>	<p>ماده 21.1 دستورالعمل برای داوطلبان</p>
<p>ضرب الاجل برای تسلیمی آفرها: ساعت 01:45 بعد از ظهر ، مورخ 01 سرطان سال 1398 میباشد. در صورتیکه این روز رخصتی عمومی بوده و یا رخصتی عمومی اعلان شود، ضرب الاجل برای تسلیمی آفرها روز بعد در همین ساعت خواهد بود.</p>	<p>ضرب الاجل برای تسلیمی آفرها: ساعت 01:45 بعد از ظهر ، مورخ 26 جوزا سال 1398 میباشد. در صورتیکه این روز رخصتی عمومی بوده و یا رخصتی عمومی اعلان شود، ضرب الاجل برای تسلیمی آفرها روز بعد در همین ساعت خواهد بود.</p>	
<p>تاریخ و آدرس آفرگشایی (تعدیل شده)</p>	<p>تاریخ و آدرس آفرگشایی</p>	<p>ماده 24.1 دستورالعمل برای داوطلبان</p>
<p>آفرگشایی در آدرس ذیل دایرخواهد شد: آدرس: تعمیر عقب منابع بشری، منزل دوم، آمریت تداركات امور ساختمانی، اتاق جلسات ریاست تهيه و تداركات، وزارت زراعت، آبیاری و مالداري، جمال مینه کارته سخی، کابل، افغانستان.</p>	<p>آفرگشایی در آدرس ذیل دایرخواهد شد: آدرس: تعمیر عقب منابع بشری، منزل دوم، آمریت تداركات امور ساختمانی، اتاق جلسات ریاست تهيه و تداركات، وزارت زراعت، آبیاری و مالداري، جمال مینه کارته سخی، کابل، افغانستان.</p>	

<p>تاریخ و زمان: ساعت 02:00 بعد از ظهر روز یکشنبه مورخ 01 سرطان 1398 به وقت کابل در صورتیکه این روز رخصتی عمومی بوده و یا رخصتی عمومی اعلان شود، آفر گشایی روز بعد در همین ساعت تدویر میابد.</p>	<p>تاریخ و زمان: ساعت 02:00 بعد از ظهر روز یکشنبه مورخ 26 جوزا 1398 به وقت کابل در صورتیکه این روز رخصتی عمومی بوده و یا رخصتی عمومی اعلان شود، آفر گشایی روز بعد در همین ساعت تدویر میابد.</p>	
<p>سایر شرایط شرطنامه به حال خود باقی است</p>		۴
<p>امضاء کننده</p>		۵
<p>نام: انجنیر محمد طاهر ایوب وظیفه: سرپرست معینیت مالی و اداری امضاء تاریخ امضاء:</p>		

(Handwritten signature and date)
20/03/98

(Handwritten signature)

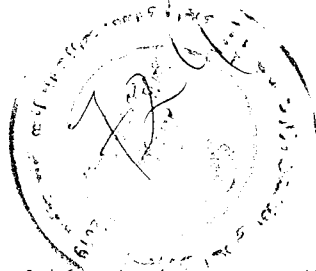

(Handwritten signature)

<p>وزارت زراعت، آبیاری و مالداري رياست تهيه و تداركات آمریت تداركات امور ساختمانی مدیریت عمومی تداركات امور ساختمانی</p>	<p>ریفرینس</p>
<p>ارسال به: ۱</p>	
<p>تمام داوطلبان •</p>	
<p>سوابق عنوان ۲</p>	
<p>تعدیل شماره ۱ در شرطنامه صادره مورخ (۱۳۹۸/۰۳/۰۵) تاریخ تعدیل: ۱۳۹۸/۰۳/۲۳ اسم پروژه: ایجاد غرفه‌های جدید و ترمیم غرفه‌های قبلی نمایشگاه دایروی، بادام باغ کابل با کد نمبر MAIL/PD/NCB/W/274/98</p>	
<p>هشدار پاکت حاوی آفر (تعدیل شده) پاکت آفر حاوی هشدار اینکه قبل از ساعت 02:00 بعد از ظهر مورخ 01 سرطان سال 1398 باز نگردد.</p>	<p>ماده 20.2 جزء 3 دستورالعمل برای داوطلبان</p> <p>۳ هشدار پاکت حاوی آفر پاکت آفر حاوی هشدار اینکه قبل از ساعت 02:00 بعد از ظهر مورخ 26 جوزا سال 1398 باز نگردد.</p>
<p>ضرب الاجل برای تسلیمی آفرها (تعدیل شده) ضرب الاجل برای تسلیمی آفرها: ساعت 01:45 بعد از ظهر ، مورخ 01 سرطان سال 1398 میباشد. در صورتیکه این روز رخصتی عمومی بوده و یا رخصتی عمومی اعلان شود، ضرب الاجل برای تسلیمی آفرها روز بعد در همین ساعت خواهد بود.</p>	<p>ماده 21.1 دستورالعمل برای داوطلبان</p> <p>ضرب الاجل برای تسلیمی آفرها ضرب الاجل برای تسلیمی آفرها: ساعت 01:45 بعد از ظهر ، مورخ 26 جوزا سال 1398 میباشد. در صورتیکه این روز رخصتی عمومی بوده و یا رخصتی عمومی اعلان شود، ضرب الاجل برای تسلیمی آفرها روز بعد در همین ساعت خواهد بود.</p>
<p>تاریخ و آدرس آفرگشایی (تعدیل شده) آفرگشایی در آدرس ذیل دایرخواهد شد: آدرس: تعمیر عقب منابع بشری، منزل دوم، آمریت تداركات امور ساختمانی، اتاق جلسات ریاست تهيه و تداركات، وزارت زراعت، آبیاری و مالداري، جمال مینه کارته سخی، کابل، افغانستان.</p>	<p>ماده 24.1 دستورالعمل برای داوطلبان</p> <p>تاریخ و آدرس آفرگشایی آفرگشایی در آدرس ذیل دایرخواهد شد: آدرس: تعمیر عقب منابع بشری، منزل دوم، آمریت تداركات امور ساختمانی، اتاق جلسات ریاست تهيه و تداركات، وزارت زراعت، آبیاری و مالداري، جمال مینه کارته سخی، کابل، افغانستان.</p>

<p>تاریخ و زمان: ساعت 02:00 بعد از ظهر روز یکشنبه مورخ 01 سرطان 1398 به وقت کابل در صورتیکه این روز رخصتی عمومی بوده و یا رخصتی عمومی اعلان شود، آفر گشایی روز بعد در همین ساعت تدویر میابد.</p>	<p>تاریخ و زمان: ساعت 02:00 بعد از ظهر روز یکشنبه مورخ 26 جوزا 1398 به وقت کابل در صورتیکه این روز رخصتی عمومی بوده و یا رخصتی عمومی اعلان شود، آفر گشایی روز بعد در همین ساعت تدویر میابد.</p>	
<p>سایر شرایط شرطنامه به حال خود باقی است</p>		۴
<p>امضاء کننده</p>		۵
<p>نام: انجنیر محمد طاهر ایوب وظیفه: سرپرست معینیت مالی و اداری امضاء تاریخ امضاء:</p>		

(Handwritten signature and date)
26/05/98

792





دولت جمهوری اسلامی افغانستان
وزارت زراعت، آبیاری و مالداري

د افغانستان اسلامي جمهوري دولت
د کرنې، اوبو لگولو او مالداري وزارت



Islamic Republic of Afghanistan
Ministry of Agriculture, Irrigation and Livestock

رياست عمومي پلان و هماهنگي برنامه ها

رياست انكشاف سكتور خصوصي

آمریت نمایشگاه زراعتی

مدیریت عمومی تنظیم نمایشگاه زراعتی

تاریخ: ۱۳۹۸/۱۲/۲۳

عظیم سروری

شماره: ۰۰۷
۲۲۵

✓ به ریاست محترم تهیه و تدارکات

به تعقیب مکتوب 397 مورخ 1398/3/7 خویش مینگاریم.

مکتوب شماره 470 مورخ 1398/3/22 آمریت خدمات انجینری ریاست زیر بنا های زراعتی و اصل و ذیلاً مینگارد: اسکيج و برآورد ارسالی قبلی مربوط به نمایشگاه از طریق ریاست تهیه و تدارکات به دسترس محترم انجینر سید حبیب الله انجینر برآورد این اداره غرض غور و تعمق قرار گرفته است ایشان احجام برآورد تغییر را که از قلم بازمانده بود اصلاح و اصل ورقه مذکور همدست انجینر مذکور غرض اجراءات اصولی بعدی به شما ارسال است. مراتب تحریری مکتوب شماره فوق نقلاً به شما ارقام است تا بملاحظه آن از طریق خویش اجراءات لازم خواهند فرمود.

با احترام

شکیب شریفی

سرپرست ریاست عمومی پلان و هماهنگی برنامه ها

Handwritten notes and signatures in the bottom left corner, including the name "عظیم سروری" and various dates and numbers.

کاپی به ریاست محترم زیر بنا های زراعتی

جمهوری اسلامی افغانستان
وزارت زراعت، آبیاری و مالداری
جمعیت آبیاری و منابع طبیعی
ریاست زیربناهای زراعتی
امریت (خدمات انجنیری و برآورد)



د افغانستان اسلامي جمهوریت
د کرنې، اوبولگولو او مالدارۍ وزارت
د اوبولگولو او طبیعي منابع و چارو معینیت
د کرنې او دینسیتیزو چارو ریاست
(د انجنیری او برآوردو) امریت

Islamic Republic of Afghanistan
Ministry of Agriculture, Irrigation & Livestock

پروژه (امور ایجاد غرفه های جدید و ترمیم غرفه های قبلی)
مالک پروژه (ریاست انکشاف سکتور خصوصی)
مورخه ()

برآورد (اول)
منطقه (نمایشگاه دایروی واقع بادم باغ)
نمبر فرمایش (به اساس مکتوب شماره 2208 مورخه 1397/12/22 امریت نمایشگاه زراعتی)
نمبر صفحه (دوم)

تعداد	تفصیل امر	واحد	حجم	قیمت فیات به افغانی	قیمت مجموعی به افغانی	ملاحظات
بخش "B" نمایشگاه دایروی						
1	هموارکاری و لیول کاری ساحه به شمول کندن کاری (cutting and filling) و انتقال مواد اضافی آن خارج ساحه با نظر داشت ساحه اعمار	Job	1			
2	کندن کاری چوب ها و تخته های پارتیشن های عقب نمایشگاه به شکل فنی و اساسی و انتقال مواد اضافی آن خارج از ساحه کاری غرض نصب دوباره دروازه های کرکره نی مطابق دید ساحه	مترمربع	240			
3	ترمیم پارتیشن غرفه های چوبی سایز (3*3) و ارتفاع (2) متر به شکل فنی و اساسی و رنگمالی روغنی آن به شکل دو قلمه با کیفیت عالی و اكمال کلیه کمبودات آن مطابق دید ساحه کاری.	باب	172		قید و جمع مواد کار آمد آن	
4	بلند نمودن سه طرف غرفه های چوبی موجوده سایز (3*3) و ارتفاع یک متر چوکات بندی از چوب خار درجه اول و وسط آن از تخته لاسانی به ضخامت 15 ملی الی زیر بال فیچی و رنگمالی روغنی به شکل سه قلمه با کلیه اموری اجابی آن مطابق دید ساحه کاری.	باب	172			
5	تهیه و نصب دروازه کرکره دار از آهن چادر نالیدار سایز (3*3.2) متر مع آهن جامه آن به شکل فنی و اساسی با کیفیت عالی، باز و بسته شده کرکره آن به طرف داخل غرفه با کلیه اموری اجابی آن مطابق نمونه موجوده در ساحه.	باب	128			
6	تهیه و نصب پارتیشن استناد آن از چوب خار درجه اول و رویه آن از چوب لاسانی به ضخامت (15) ملی درجه اول در کار غرفه ها سایز (3*3) متر به شکل فنی و اساسی، با کیفیت عالی و مرغوبیت و رنگمالی روغنی به شکل سه قلمه مع کلیه اموری اجابی آن مطابق نمونه موجوده در ساحه کار.	باب	45			
7	کندن کاری تهداب جای سپل پایه	مترمکعب	100			
8	کانکریت سیخدار در کار سپل پایه ها با مصالح مارک 250 مع قالب بندی آن	مترمکعب	50			
9	تهیه و نصب کتاره نکلی سه انچه در کار اطراف استیج به ارتفاع (1.5) متر فاصله بین استناد کتاره ها (30) سانتی باداشتن سرانه و زیرانه به شکل فنی و اساسی با کیفیت عالی مطابق نمونه.	مترمربع	52			
10	چقله کرش در کار فرش غرفه ها ی سابقه و جدید و پیشرو و عقب غرفه های سابقه و جدید مع تپک کاری ساحه کاری	مترمکعب	210			
11	کانکریت بدون سیخ مارک 200 در کار فرش غرفه ها ی سابقه و جدید و پیشرو و عقب غرفه های سابقه و جدید مع قالب بندی مطابق دید ساحه کاری.	مترمکعب	210			
12	فیچی پوش از پروفیل مختلف الی سایز در کار 45 باب غرفه های جدید به شکل فنی و اساسی با کیفیت عالی مطابق نمونه موجوده در ساحه.	مترمربع	850			
13	آهن پوش از آهن چادر نالیدار 24 گنج مع رنگمالی روغنی به شکل فنی و اساسی با کیفیت عالی مطابق نمونه موجوده در ساحه	مترمربع	850			
14	تهیه و نصب مسطح (PVC) مع چوکات بندی در کار سقف مع کلیه اموری اجابی به شکل فنی و اساسی با کیفیت عالی مطابق نمونه موجوده در ساحه و بستن سقفی آن	مترمربع	1830			

قرار شرح فوق اینک برآورد امور ایجاد غرفه های جدید و ترمیم غرفه های قبلی به اساس پیشنهادیه ریاست انکشاف سکتور خصوصی و حکم مقام محترم وزارت که دارای ثبت شماره (9585) مورخه 1397/12/22 ریاست محترم دفتر و مکتوب شماره 2208 مورخه 1397/12/25 امریت نمایشگاه زراعتی در قید یک ورق و (14) شمار ترتیب و غرض اجراء بعدی تقدیم است. قابل ذکر است که برآورد هذا غرض آغاز کار بوده سند مجرائی شماره شده نمی تواند.

با احترام :
 امریت انجنیری بر آورده
 مدیر همکاران سنجش و برآورد
 ریاست انکشاف سکتور خصوصی
 انجنیر
 ملاحظه شد ریاست زیر بناهای زراعتی

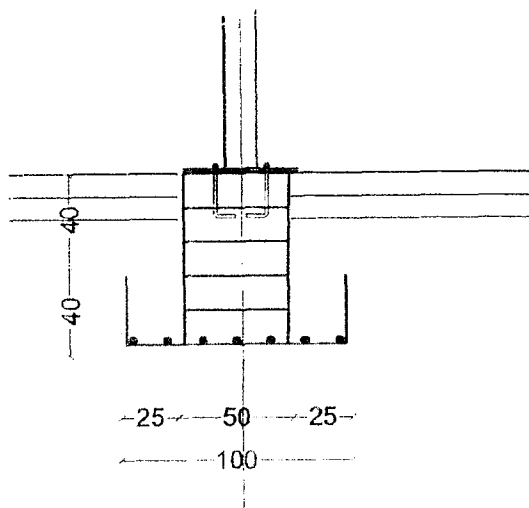

مقطع سیل پایه ها

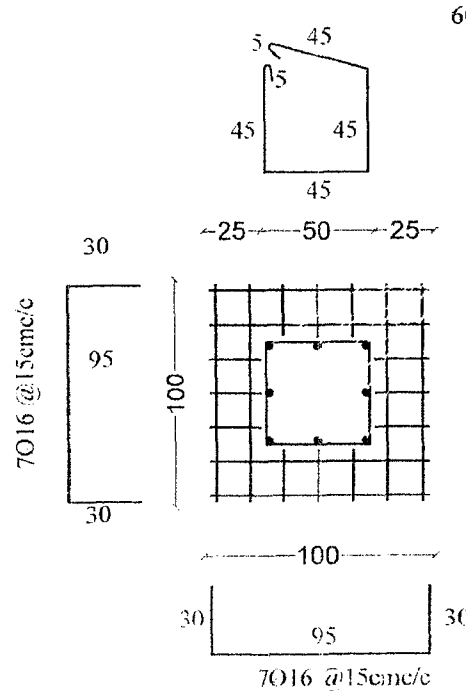

سیخبدی سیل

6O10 @ 15cm/c
L=190cm

8014

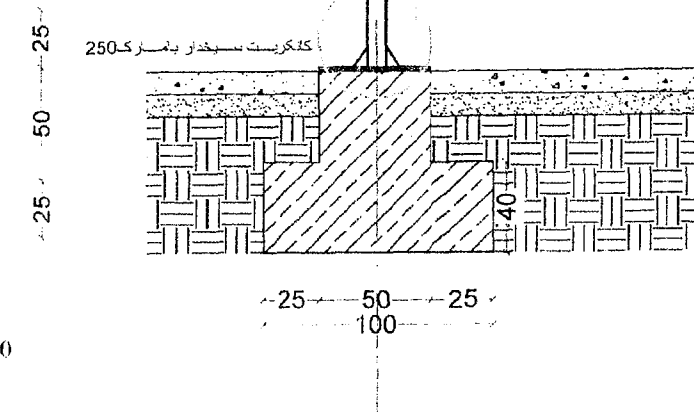

دیتایل سیل پایه ها

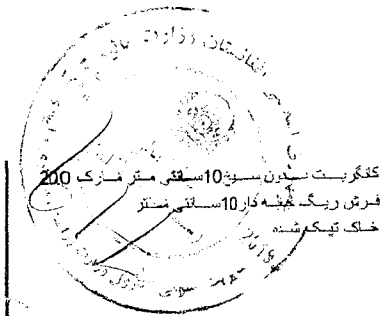

کنکریست سیدون بسوز 10 سانتی متر فزارک 200
فرش ریگ خزینه کار 10 سانتی متر
خاک تیکه شده

انجمن تخصصی عمران
مهندسین مشاور
مهندسین مشاور
مهندسین مشاور
مهندسین مشاور
مهندسین مشاور

غرفه جیت در نمایشگاه زراعی
زیانست سگور خصوصیتی نامه نمبر 2208
مورخ 1398/2/22
مهندسین مشاور

پروژه
فرمایش دهنده
نماینده فرمایش دهنده
ترسیمه

ولایت
کابل
فازم پادام باغ
1398/1/28
A-2/3

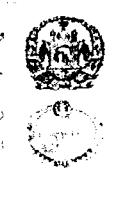

صفحه فلزی 35*35*1.0 میلی متر

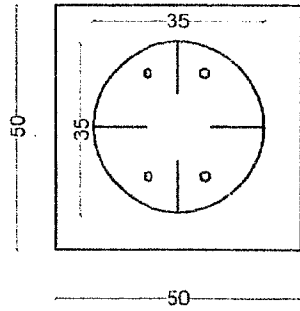

نیل فلزی 3 اینچ با ضخامت 4 میلی متر

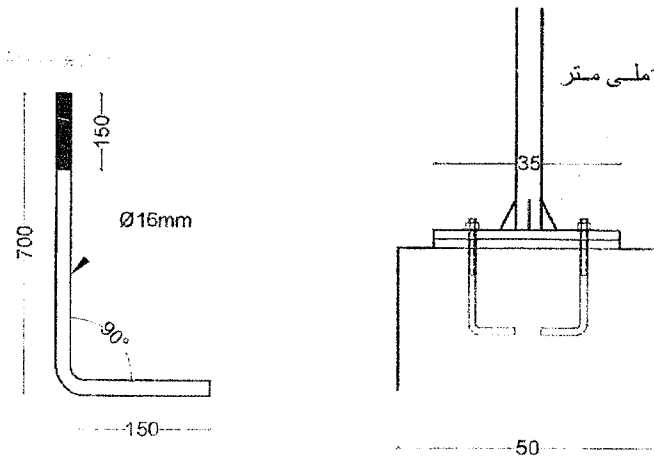

پلیت به ضخامت 10 میلی متر

انکر بولت 16 میلی

آهن پوش از آهن چادرنالیدار 24 گیج روسی

سر تیر و زیر تیر قیچی از باکس 10*5 به ضخامت 5 میلی

منه و بیره قیچی از باکس 6*3 سائتی به ضخامت 5 میلی

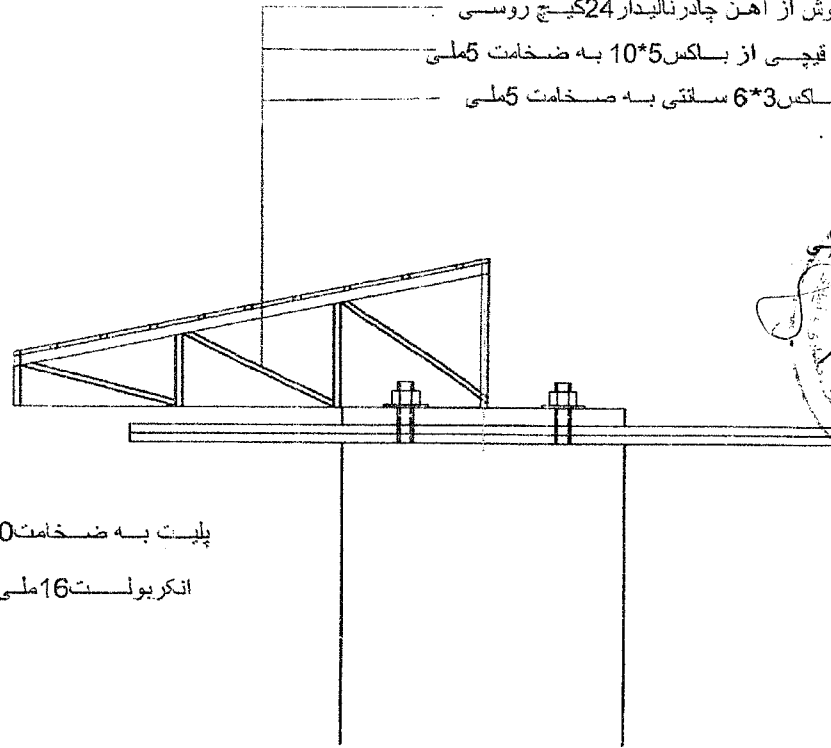

صفحه فلزی 35*20*1.0 میلی متر

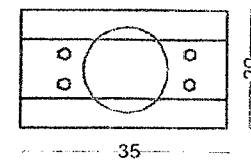

تجهیز کننده
انجمن شریف
انجمن غلام رضا جوی
انجمن شریف
انجمن شریف
انجمن شریف
انجمن شریف

فرقه جید بر نمائندگه زراعتی
ریاست مکتور خصوصی نلسن 2208
مورخ 1398/2/22
رئیس زیر نظامها
مسجد الله و احادی

وزارت زراعت آبیاری و مهندسی
مهندسان مشاور زراعتی
رئیس زراعتی زراعتی
امریت خدمات انجمن زراعتی و باغبانی

کابل
فرم بیدام باغ
1398/1/28
A-3/3

تاریخ
فرمایش دهنده
نماینده فرمایش دهنده

پروژه
فرمایش دهنده
نماینده فرمایش دهنده

ولایت
فرمایش دهنده
نماینده فرمایش دهنده

کابل
فرمایش دهنده
نماینده فرمایش دهنده





Islamic Republic of Afghanistan
Administrative Office of the President
National Procurement Authority

English | جستجو | سوالها و جوابهای تدارکات | کمک و راهنمای | پیوندها | ارتباط با ما | داخل شدن به سیستم برای اعضا | صفحه اصلی

وضعیت کاربری

Welcome, MNasim.Mail.

[Logout](#)

مسیریابی در وبسایت

- صفحه اصلی ابزارهای نهادهای تدارکاتی
- معلومات مدیریت تدارکات**
 - پلان تدارکاتی
 - نظارت تدارکات
 - معلومات ریزمره تدارکات**
 - داوطلبی ها
 - ثبت شرکت های قراردادی
 - قراردادهای اعطا شده
 - آرشیو معلومات
 - چت همراهی کارشناس
 - گزارشات**
 - گزارشات پلان تدارکاتی
 - گزارشات نظارت تدارکاتی
 - گزارش قراردادهای اعطا شده
 - گزارش مقایسوی تدارکات
 - تغیر کلمه عبوری

داوطلبی ها

در صورتی که حجم فایل برای آپلود از 10MB زیادت میباشد، شما میتوانید که یک فایل پی دی اف را آپلود کنید که از یوزر تقاضا میکند تا با آوردن یک CD فایلهای مربوطه را از اداره شما تسلیم بگیرد.

Reload	Filter	MAIL/PD/NCB/W/274/98	نمبر فرار داد تدارکاتی
			دری
		13582	ID
		تدارکات امور ساختمانی	نوعیت تدارکات
		داوطلبی باز	شیوه تدارکات
		99	نمبر بودجه منظور شده
		MAIL/PD/NCB/W/274/98	شماره قرارداد
		پروژه ایجاد غرفه های جدید و ترمیم غرفه های قبلی نمایشگاه دایروی، بادام باغ کابل	تشریح
		26/3/1398	تاریخ اختتام داوطلبی (ضرب العجل)
		Uploads/MAIL39/~ /BiddingOpportunities/13582 /BidDocuments/BidDocument.pdf	اسناد داوطلبی
			توضیح تعدیلات
		Uploads/MAIL39/~ /BiddingOpportunities/13582 /NoticeOfTender/NoticeOfTender.pdf	اعلام داوطلبی
			آرشیو
			English
		پروژه ایجاد غرفه های جدید و ترمیم غرفه های قبلی نمایشگاه دایروی، بادام باغ کابل	Description
			Download Info
		Download Info	Download Details
Delete	New	Edit	

Online Users



و مانداری از تمام داوطلبان واجد شرایط دعوت می‌نماید تا در پروسه داوطلبی
بازسازی کانال تاجوی ککرک ورغه واقع ولسوالی...
سایت های مرتبط

Jun 16, 2019	May 27, 2019	پروسه داوطلبی پروژه ایجاد غرفه‌های جدید و ترمیم غرفه‌های قبلی نمایشگاه دایروی، بادام باغ کابل دعوت به داوطلبی روش باز داخلی شماره دعوت به داوطلبی MAIL/PD/NCB/W/274/98 ریاست تهیه و تدارکات وزارت زراعت، آبیاری و مانداری از تمام داوطلبان واجد شرایط دعوت می‌نماید تا در پروسه داوطلبی پروژه ایجاد غرفه‌های جدید و ترمیم...
Jun 05, 2019	May 27, 2019	پروسه داوطلبی اعمار دیوار مافظوی کانال شهیدان دعوت به داوطلبی روش باز داخلی شماره دعوت به داوطلبی MAIL/PD/NCB/W/127/98 ریاست تهیه و تدارکات وزارت زراعت، آبیاری و مانداری از تمام داوطلبان واجد شرایط دعوت می‌نماید تا در پروسه داوطلبی اعمار دیوار مافظوی کانال شهیدان واقع قریه...
Jun 16, 2019	May 25, 2019	پروسه داوطلبی تدارک اجناس و وسایل، کرایه گیری وسایل و تجهیزات و ترمیم ساحه نمایشگاه محصولات زراعتی تابستانی و خزانی ۱۳۹۸ دعوت به داوطلبی روش باز ملی ریاست تهیه و تدارکات وزارت زراعت، آبیاری و مانداری از تمام داوطلبان واجد شرایط دعوت می‌نماید تا در پروسه داوطلبی تدارک اجناس و وسایل، کرایه گیری وسایل و تجهیزات و ترمیم ساحه نمایشگاه محصولات زراعتی تابستانی و...

دست آوردهای سه سال وزارت

کتابخانه دیجیتلی وزارت

دست‌آوردهای سه ساله حکومت وحدت ملی

بانک معلوماتی قیم محصولات زراعتی

قوانین، مقرره‌ها، اساسنامه‌ها، و طرز العمل‌های
زراعتی

بیشتر

facebook

Ministry of
Agriculture,
Irrigation and
Livestock (MAIL)

صفحه 1 از 189

قبل 1 2 3 4 5 6 7 8 9 10 188 189 بعد

توییتز Tweets by MAIL_AF



e-Government of Afghanistan.
All rights reserved.

نمایشگاه و جشن زراعتی

اخبار و اعلانات

فعالیت های وزارت زراعت

سفرهای با وزارت زراعت

گالری

آخرین اخبار و تحولات

اولویت های ده گانه

معرفی

بیستمین نمایشگاه زراعتی
1397

اعلانات کاریابی

آبیاری

تماس با ما

داوطلبی ها

مانداری

شماره های تماس با ما
روسی مرکز خدمات



GENEVA CONFERENCE ON
AFGHANISTAN

27 - 28 November 2018



INVOICE

تاریخ: ۱۳۹۸ / ۰۳ / ۰۵
شماره: ۲۱۳



آدرس: کابل، کارته سه، سرک شورا
ایمیل: dailyetilaatroz@gmail.com
شماره تماس: (۰۰۹۳) ۷۹۷۲۳۵۷۷
وبسایت: www.etilaatroz.com

به وزارت: محترم زراعت ج.ا.ا. مدیریت عمومی تدارکات ساختمانی
آدرس:
شماره تماس:

جمع کل	مبلغ	تعداد	شرح
AFN 4,000.00	4000	1	نشر اعلان داوطلبی پروسه داوطلبی پروژه ایجاد غرفه‌های جدید و ترمیم غرفه‌های قبلی نمایشگاه دایروی. بادام باغ به تاریخ ۵ جوزا ۹۸.
			نام حساب: روزنامه اطلاعات روز نمبر حساب: (۰۰۳۸۰۱۱۰۰۵۲۳۱۴۲) نام بانک: عزیز ی بانک
AFN 4,000.00	جمع کل به حروف: چهار هزار افغانی.		

روزنامه اطلاعات روز به شما به عنوان همکار افتخار می‌کند.

راضیه عالمی
مدیر مالی و اداری

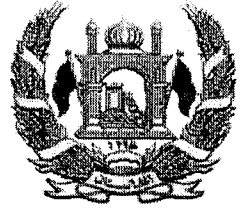

Islamic Republic of Afghanistan
Ministry of Agriculture, Irrigation and Livestock

معينيت مالي و اداري
رياست تهيه و تداركات
آمریت تداركات ساختماني
مديريت عمومي تداركات ساختماني



شماره (۷۰۴)

تاریخ: ۰۴ / ۰۶ / ۱۳۹۸

به روزنامه محترم اطلاعات روز!

لطفاً متن ذیل را یکبار از طریق روزنامه خویش به نشر سپرده و پول حق الاشاعه آنرا از دارائی وزارت محاسبه نمائید.

« دعوت به داوطلبی روش باز داخلی »

شماره دعوت به داوطلبی MAIL/PD/NCB/W/274/98

ریاست تهیه و تدارکات وزارت زراعت، آبیاری و مالداري از تمام داوطلبان واجد شرایط دعوت مینماید تا در پروسه داوطلبی پروژه ایجاد غرفه‌های جدید و ترمیم غرفه‌های قبلی نمایشگاه دایروی، بادام باغ کابل اشتراک نموده شرطنامه مربوطه را در فلش دسک (حافظه) و یا در سی دی (CD) بطور رایگان از آمریت تدارکات امور ساختمانی ویا از وب سایت اداره تدارکات ملی (www.npa.gov.af) بدست آورده، آفر های خویش را مطابق شرایط مندرج شرطنامه و طبق قانون و طرز العمل تدارکات طور سربسته از تاریخ نشر اعلان الی تاریخ ۲۶ جوزا ۱۳۹۸ ساعت ۰۲:۰۰ بعد از ظهر به تعمیر عقب منابع بشری اطلاق جلسات ریاست تهیه و تدارکات ارایه نمایند، آفر های ناوقت رسیده و انترنتی قابل پذیرش نمیباشد.

تضمین آفر بصورت تضمین خط بانکی (۲۵۰,۰۰۰) دوصد و پنجاه هزار افغانی بوده و جلسه آفرگشائی بتاریخ معینه ساعت ۰۲:۰۰ بعد از ظهر در اطلاق جلسات آفرگشائی ریاست تهیه و تدارکات تدویر میگردد.

با احترام
محمد الله سماحی
رئیس تهیه و تدارکات



کاپی به:

مديريت عمومي پلان جهت نشر اعلان
دوسيه مربوطه

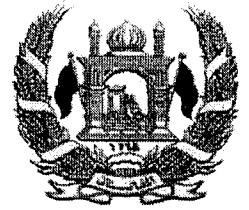

Islamic Republic of Afghanistan
Ministry of Agriculture, Irrigation and Livestock

معينيت مالي و اداري
رياست تهيه و تداركات
آمریت تداركات ساختماني
مديريت عمومي تداركات ساختماني

شماره (۶۰۴)

تاریخ: ۱۳۹۸/۰۲/۰۴

به روزنامه محترم اطلاعات روز!

لطفاً متن ذیل را یکبار از طریق روزنامه خویش به نشر سپرده و پول حق الاشاعه آنرا از دارائی وزارت محاسبه نمائید.

« دعوت به داوطلبی روش باز داخلی »

شماره دعوت به داوطلبی MAIL/PD/NCB/W/274/98

ریاست تهیه و تدارکات وزارت زراعت، آبیاری و مالداري از تمام داوطلبان واجد شرایط دعوت مینماید تا در پروسه داوطلبی پروژه ایجاد غرفه‌های جدید و ترمیم غرفه‌های قبلی نمایشگاه دایروی، بادام باغ کابل اشتراک نموده شرطنامه مربوطه را در فلش دسک (حافظه) و یا در سی دی (CD) بطور رایگان از آمریت تدارکات امور ساختمانی ویا از وب سایت اداره تدارکات ملی (www.npa.gov.af) بدست آورده، آفر های خویش را مطابق شرایط مندرج شرطنامه و طبق قانون و طرز العمل تدارکات طور سربسته از تاریخ نشر اعلان الی تاریخ ۲۶ جوزا ۱۳۹۸ ساعت ۰۲:۰۰ بعد از ظهر به تعمیر عقب منابع بشري اطلاق جلسات ریاست تهیه و تدارکات ارایه نمایند، آفر های ناوقت رسیده و انترنتی قابل پذیرش نمیباشد.

تضمین آفر بصورت تضمین خط بانکی (۲۵۰,۰۰۰) دوصد و پنجاه هزار افغانی بوده و جلسه آفرگشائی بتاریخ معینه ساعت ۰۲:۰۰ بعد از ظهر در اطلاق جلسات آفرگشائی ریاست تهیه و تدارکات تدویر میگردد.

با احترام

محمد الله ساحل
رئیس تهیه و تدارکات

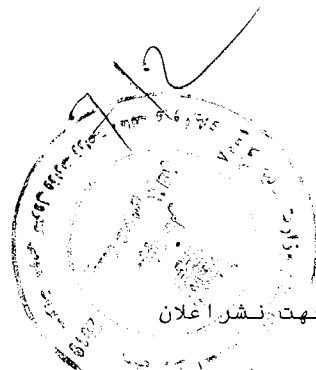

کاپی به:
مديريت عمومي پلان جهت نشر اعلان
دوسيه مربوطه



Islamic Republic of Afghanistan
Ministry of Agriculture, Irrigation and Livestock



د کرنې، اوبو لگولو او مالدارۍ وزارت

معینیت مالی و اداری

ریاست تهیه و تدارکات

گزارش ارزیابی آفر

و

پیشنهاد برای اعطاء قرارداد

نام پروژه: ایجاد غرفه‌های جدید و ترمیم غرفه‌های قبلی نمایشگاه دایروی، بادام باغ کابل

نمبر تشخیصیه: MAIL/PD/NCB/W/274/98

نمبر تشخیص بودجه: AFG-390765

ترتیب کننده گزارش: هیئت ارزیابی

سال: 1398 هـ، ش

1010

فورم معیاری خلاصه معلومات داوطلبی

فورم (د - 2)

معلومات عمومی پروژه	
اسم پروژه	ایجاد غرفه‌های جدید و ترمیم غرفه‌های قبلی نمایشگاه دایروی، بادام باغ کابل
شماره داوطلبی	MAIL/PD/NCB/W/274/98
نوعیت تدارکات	ساختمانی
قیمت تخمینی	7,647,400.00 افغانی
روش تدارکات	داوطلبی باز داخلی
نوع قرارداد	بالمقطع
نوع و کود بودجه	AFG-390765
ارزیابی قبلی اهلیت (در صورتیکه انجام یافته باشد)	
تاریخ اعلان	ارزیابی قبلی نشده
تعداد داوطلبان ارزیابی شده	نخیر
تعداد داوطلبان موفق	نخیر
اعلان و آفر گشایی	
تاریخ و مدت اعلان	1398/03/05 برای مدت 22 روز و برای 6 روز دیگر تمدید گردیده.
نام نشریه‌ها داخلی و بین المللی (در صورت لزوم) که اعلان در آنها نشر گردیده	روزنامه اطلاعات روز، سایت وزارت زراعت و سایت تدارکات ملی
تاریخ جلسه قبل از داوطلبی (در صورت لزوم)	1398/03/18 ساعت 10:00 AM
تاریخ و زمان ضرب الاجل تسلیمی آفرها	1398/03/26 ساعت 01:45 بعد از ظهر
تمدید میعاد ضرب الاجل تسلیمی آفرها (در صورت لزوم)	1398/04/01 ساعت 01:45 بعد از ظهر
تعداد آفرهای دریافت شده	هفت
تعداد آفرهای باز شده	هفت
تعداد آفرهای مسترد شده	ندارد
ارزیابی آفرها	
تاریخ آغاز ارزیابی	1398/04/03
تاریخ ختم ارزیابی	1398/04/17
تعداد آفرهای غیر جوابگو	ندارد
نام داوطلب برنده	شرکت ساختمانی عبدالمجید پناهی
قیمت آفر داوطلب برنده	7,000,000.00 افغانی

یادداشت: از این فورم در مرحله ارزیابی استفاده میگردد.

فورمه های معیاری ارزیابی آفر

پوشش معیاری

راپور ارزیابی آفر و

پیشنهاد برای عقد قرارداد

مابیان هیئت ارزیابی آفرها که به اساس فورم (د-1) حکم شماره 1817 مؤرخ 1398/03/21 مقام محترم وزارت زراعت آبیاری و مالداری، جهت ارزیابی آفرهای ارائه شده پروژه ایجاد غرفه‌های جدید و ترمیم غرفه‌های قبلی نمایشگاه دایروی، بادام باغ کابل، ضرورت ریاست عمومی پلان و هماهنگی برنامه‌ها، دارای کد نمبر MAIL/PD/NCB/W/274/98 توظیف گردیدیم، گزارش ارزیابی خویش را طور ذیل ارائه میداریم:

برویت جدول ثبت توزیع شرطنامه، به تعداد (26) شرکت ساختمانی اسناد داوطلبی را از ریاست تدارکات وزارت زراعت آبیاری و مالداری و به تعداد (75) شرکت را از سایت اداره تدارکات ملی اخذ و در روز آفر گشایی در محل تعیین شده مندرج شرطنامه به تعداد (7) شرکت اشتراک نموده اند که قرار ذیل میباشد:

شماره	اسم داوطلب	نمبر جواز	قیمت خوانده شده در زمان آفرکشایی به افغانی	ملاحظات
1	شرکت ساختمانی ببرک حمید	D-40620	7,879,500.00	
2	شرکت ساختمانی نو شاخ گلوبل لمتید	D-31507	10,871,800.00	
3	شرکت ساختمانی عبدالمجید پناهی	D-80210	7,833,800.00	833,800.00 تخفیف
4	شرکت ساختمانی محمد حضرت افغان	47524	11,448,000.00	30% تخفیف
5	شرکت ساختمانی دره زرگر	D-33938	8,782,000.00	
6	شرکت ساختمانی و سرکسازی پیس لایت	D-37276	7,480,000.00	180,000.00 تخفیف
7	شرکت ساختمانی افغان ورلد	D-72571	9,489,000.00	

Handwritten signatures and stamps are present at the bottom of the page, including a large signature on the left and a date '16/11' on the right.

فورم معیاری ارزیابی ابتدایی آفرها

فورم (د-3)

اسم اداره: وزارت زراعت، آبیاری و مالداری

اسم پروژه: ایجاد غرفه‌های جدید و ترمیم غرفه‌های قبلی نمایشگاه دایروی، بادام باغ کابل

شماره داوطلبی: MAIL/PD/NCB/W/274/98

ردیف	اسم داوطلب	آیا داوطلب جواز فعالیت معتبر دارد؟ (بلی / نخیر)	آیا داوطلب شامل لیست داوطلبان و قراردادیان محروم شده اداره تدارکات ملی نمی باشد؟ (بلی / نخیر)	آیا آفر به شکل درست آن مطابق مندرجات شرطنامه تسلیم گردیده است؟ (بلی / نخیر)	آیا تضمین آفر ارائه شده مطابق شکل، میعاد و مبلغ مندرج شرطنامه می باشد؟ (بلی / نخیر)	آیا آفر برای حد اقل مدت لازم مندرج شرطنامه اعتبار دارد؟ (بلی / نخیر)	آیا فورم تسلیمی آفر بصورت درست خانه پری، مهر و امضا گردیده است؟ (بلی / نخیر)	آیا آفر ارائه شده بدون مغایرت یا انحراف عمده با شرایط شرطنامه تحویل گردیده است (حکم 51 طرز العمل)؟ (بلی / نخیر)	آیا آفر شامل مرحله ارزیابی مالی و مقایسه می گردد؟ (بلی / نخیر)
1	شرکت ساختمانی ببرک حمید	بلی	بلی	بلی	بلی	بلی	بلی	بلی	بلی
2	شرکت ساختمانی نو شاخ گلوبل لمتید	بلی	بلی	بلی	بلی	بلی	بلی	بلی	بلی
3	شرکت ساختمانی عبدالمجید پناهی	بلی	بلی	بلی	بلی	بلی	بلی	بلی	بلی
4	شرکت ساختمانی محمد حضرت افغان	بلی	بلی	بلی	بلی	بلی	بلی	بلی	بلی
5	شرکت ساختمانی دره زرگر	بلی	بلی	بلی	بلی	بلی	بلی	بلی	بلی
6	شرکت ساختمانی و سرکسازی پیس لایت	بلی	بلی	بلی	بلی	بلی	بلی	بلی	بلی

در صورتیکه میعاد جواز داوطلبی تمام گردیده باشد و داوطلب اسناد دال بر تحت دوران بودن تمدید جواز فعالیت خویش را از مرجع صادر کننده آن ارائه نماید، جواز وی تمدید نخواهد شد. لیکن قبل از تمدیدی جواز پروژه به آن اعطا شده نمیتواند.

7	شرکت ساختمانی افغان ورلد	بلی	بلی	بلی	بلی	بلی	بلی	بلی	بلی
---	-----------------------------	-----	-----	-----	-----	-----	-----	-----	-----

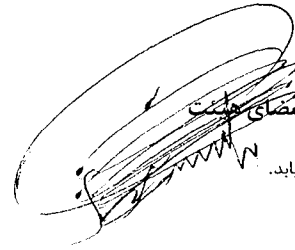

نام و امضای هیئت



نام و امضای هیئت

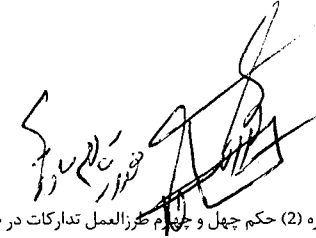

نام و امضای هیئت

یادداشت: حسب هدایت فقره (2) حکم چهل و چهارم طرز العمل تدارکات در صورتی که جواب برای سوال مربوط به یک یا بیشتر معیارها نخیر باشد، داوطلب به مرحله بعدی ارزیابی راه نمیاید.

1012

فورم معیاری تبادل نرخ اسعار آفر

فورم (د-4)

اسم اداره: وزارت زراعت، آبیاری و مالداري

اسم پروژه: ایجاد غرفه‌های جدید و ترمیم غرفه‌های قبلی نمایشگاه دایروی، بادام باغ کابل

شماره داوطلبی: MAIL/PD/NCB/W/274/98

واحد پولی مورد استفاده در ارزیابی آفر ها: افغانی

شماره	اسم داوطلب	مبالغ به هر یک از واحد های پولی ارائه شده در آفر	نرخ تبادل به واحد پولی مندرج شرطنامه	مبلغ ارائه شده به واحد پولی مندرج شرطنامه (ج*د)	مجموع (ه) مبلغ به واحد پولی مندرج شرطنامه	ملاحظات
الف	ب	ج	د	ه	و	
		--	--	--		
		--	--	--		
		--	--	--		
		--	--	--		
		--	--	--		
		--	--	--		

شهرت و امضای هیئت ارزیابی:

ملال سیم

نام و امضاء هیئت

نام و امضای هیئت

نام و امضای هیئت

یادداشت: این فورم در صورت که داوطلب قیمت آفر خویشرا به واحدهای پولی متفاوت از واحد پولی مندرج شرطنامه ارائه نموده باشد قابل استفاده می باشد. نقل سند تثبیت نرخ تبادل اسعار که توسط مرجع ذیصلاح صادر گردیده باشد ضمیمه گردد.

قابل تطبیق نیست

1011

فورم معیاری محاسبه ترجیح داخلی

فورم (د-5)

اسم اداره: وزارت زراعت، آبیاری و مالداري

اسم پروژه: ایجاد غرفه‌های جدید و ترمیم غرفه‌های قبلی نمایشگاه دایروی، بادام باغ کابل

شماره داوطلبی: MAIL/PD/NCB/W/274/98

شماره	اسم داوطلب	قیمت ارزیابی شده آفر ³	لست اقلام که شامل تطبیق ترجیح میگردد ²		فیصدی ترجیح	مقدار ترجیح	قیمت آفر بعد از تطبیق ترجیح
			اسم	قیمت			
الف	ب	ج	د		ز	هـ	ط = (ج - هـ)
1	--	--	--	--	--	--	--
2	--	--	--	--	--	--	--
3	--	--	--	--	--	--	--

قابل تطبیق نیست

² از این ستون در صورت استفاده میگردد که یک و یا بیشتر اقلام آفر داوطلب مشمول تطبیق ترجیح گردد.
³ قیمت ارزیابی شده آفر از فورم (د-6) نقل میگردد.

فورم معیاری ارزیابی مالی و مقایسه آفرها

فورم (د-6)

اسم اداره: وزارت زراعت، آبیاری و مالداری

اسم پروژه: ایجاد غرفه‌های جدید و ترمیم غرفه‌های قبلی نمایشگاه دایروی، بادام باغ کابل

شماره داوطلبی: MAIL/PD/NCB/W/274/98

ردیف	اسم داوطلب	قیمت قرائت شده در روز آفر گشایی (به واحد پولی مندرج شرطنامه)	مقدار اشتباهات محاسبوی	مبلغ احتیاطی (Professional Sum)	قیمت اصلاح شده آفر	مبلغ تخفیف غیر مشروط		قیمت ارزیابی شده 4	مقدار ترجیح داخلی	درجه بندی آفرها
						فیصدی	مبلغ			
(الف)	(ب)	(ج)	(د)	(ه)	(و): (ج + / - د - ه)	(ز)		(ح): و - ط	(ط)	(ی)
1	شرکت ساختمانی عبدالمجید پناهی	7,833,800.00	-	ندارد	7,833,800.00	10.644%	833,800.00	7,000,000.00 افغانی	ندارد	اول
2	شرکت ساختمانی و سرکسازی پیس لایت	7,480,000.00	-	ندارد	7,480,000.00	2.406%	180,000.00	7,300,000.00 افغانی	ندارد	دوم
3	شرکت ساختمانی ببرک حمید	7,879,500.00	-	ندارد	7,879,500.00	ندارد	ندارد	7,879,500.00 افغانی	ندارد	سوم
4	شرکت ساختمانی محمد حضرت افغان	11,448,000.00	(95,000.00)	ندارد	11,543,000.00	30%	3,462,900.00	8,080,100.00 افغانی	ندارد	چهارم
5	شرکت ساختمانی دره زرگر	8,782,000.00	100,000.00	ندارد	8,682,000.00	ندارد	ندارد	8,682,000.00 افغانی	ندارد	پنجم
6	شرکت ساختمانی افغان ورلد	9,489,000.00	-	ندارد	9,489,000.00			9,489,000.00 افغانی	ندارد	ششم
7	شرکت ساختمانی نو شاخ گلوبل لمتید	10,871,800.00	-	ندارد	10,871,800.00			10,871,800.00 افغانی	ندارد	هفتم

شهرت و امضای هیئت ارزیابی:

ارقام این ستون در صورت لزوم به فورم (د-5) بمنظور محاسبه ترجیح داخلی انتقال میگردد.

نام و امضاء هیئت

نام و امضاء هیئت

نام و امضای هیئت

نام و امضای هیئت

نام و امضای هیئت

یادداشت: حسب هدایت حکم چهل و ششم طرز العمل تدارکات هیئت ارزیابی آفر دارای نازلترین قیمت ارزیابی شده را در مطابقت با معیارات شرایط و مشخصات تخنیکي مندرج شرطنامه جهت تشخیص خوانگ بودن آن، ارزیابی مینماید. در صورتیکه آفر دارای نازلترین قیمت ارزیابی شده، جوابگو تشخیص نگردد، هیئت ارزیابی، آفر بعدی دارای قیمت نازلتر ارزیابی شده را مورد ارزیابی تخنیکي و در صورت لزوم ارزیابی مفصل قرار میدهد.

تضمین آفر:

- شرکت ساختمانی عبدالمجید پناهی تضمین آفر (ضمانت بانکی) شماره BG NO. 00010/2019/4546 مؤرخ 2019-Jun-17 را که حاوی مبلغ 250,000.00 افغانی میباشد و به تاریخ 2019-Dec-16 میعاد اعتبار آن اختتام میباشد، توسط عزیزی بانک صادر گردیده، ارائه نموده اند. طی ایمیل مؤرخ 2019-Jun-24 از بانک متذکره خواهان معلومات گردیدیم، که در جواب بانک متذکره از طریق ایمیل مؤرخ 2019-Jun-24 خویش، از صحت بودن آن اطمینان داده است. (کاپی تضمین آفر و ایمیل بانک ضمیمه راپور هذا میباشد).

شرکت متذکره معلومات ذیل را دارائی نقدی خویش ارایه نموده است.

دارائی نقدی:

- شرکت ساختمانی عبدالمجید پناهی منحيث نشان دهنده دارائی نقدی صورت حساب بانکی ذیل را ضم آفر خویش ارائه نموده است: صورت حساب بانکی شماره 00190/11/028445/82 که حاوی مبلغ 2,074,906.00 افغانی مورخ 2019-Jun-17 مطابق (27 جوزا 1398) میباشد، توسط عزیزی بانک صادر گردیده، ارائه نموده است. طی استعلام شماره 506 مؤرخ 1398/04/04 طالب معلومات گردیدیم، که در جواب بانک مذکور از صحت بودن آن اطمینان داده است. (استعلام ریاست تدارکات و صورت حساب بانکی شرکت متذکره ضمیمه راپور هذا میباشد).

در رابطه به تجربه مشابه و حجم سالانه:

مطابق حکم پنجم بند چهارم طرز العمل تدارکات افغانستان اداره مکلف است جهت فراهم سازی اشتراک تشبثات کوچک در صورت که امور ساختمانی از لحاظ تخنیکي پیچیده نبوده نرخ تخمینی آن از حدود ده میلیون افغانی تجاوز نماید در شرطنامه ها، معیار تجربه کاری مشابه و حجم معاملات سالانه را از داوطلبان مد نظر نگیرند.

1008

فورم معیاری ارزیابی تخنیکي

فورم (د-7)

اسم اداره: وزارت زراعت، آبیاری و مالداری

اسم پروژه: ایجاد غرفه‌های جدید و ترمیم غرفه‌های قبلی نمایشگاه دایروی، بادام باغ کابل

شماره داوطلبی: MAIL/PD/NCB/W/274/98

توضیح هیئت ارزیابی (دلایل تکمیل یا عدم تکمیل معیارات)	نوعیت اسناد ارائه شده توسط داوطلب	اسم داوطلب شرکت ساختمانی عبدالمجید پناهی		معیارات مندرج شرطنامه	شماره	
		معیار را تکمیل نموده؟	مقدار ارائه شده در آفر			
		بلی / نخیر				
مطابق حکم پنجم بند چهارم طرزالعمل تدارکات افغانستان اداره مکلف است جهت فراهم سازی اشتراک تشبثات کوچک در صورت که امور ساختمانی از لحاظ تخنیکي پیچیده نبوده نرخ تخمینی آن از حد ده میلیون افغانی تجاوز نماید در شرطنامه های معیار تجربه کاری مشابه حجم معاملات سالانه را از داوطلبان مد نظر نگیرند.	قابل تطبیق نیست	بلی	قابل تطبیق نیست	قابل تطبیق نیست	تجربه مشابه	1
مطابق حکم پنجم بند چهارم طرزالعمل تدارکات افغانستان اداره مکلف است جهت فراهم سازی اشتراک تشبثات کوچک در صورت که امور ساختمانی از لحاظ تخنیکي پیچیده نبوده نرخ تخمینی آن از حد ده میلیون افغانی تجاوز نماید در شرطنامه های معیار تجربه کاری مشابه حجم معاملات سالانه را از داوطلبان مد نظر نگیرند.	قابل تطبیق نیست	بلی	قابل تطبیق نیست	قابل تطبیق نیست	حجم معاملات سالانه	2
طبق شرطنامه معیار را تکمیل نموده است.	بانک استیمنت	بلی	شرکت ساختمانی عبدالمجید پناهی مبلغ 2,074,906.00	مبلغ حد اقل دارائی های سیال (نقدی) یا انواع اعتبارات (قرضه)،	توانمندی مالی	3

			افغانی مورخ 17-Jun-2019 مطابق (27 جوزا 1398) در حساب شرکت موجود است.	خالص سایر تعهدات داوطلب 1,800,000.00 افغانی از تاریخ نشر اعلان الی روز آفرگشایی یکی از تاریخ ها در صورت حساب شرکت (ستیتمنت بانکی) ارائه نماید.		
4	تجربه عمومی (در صورت لزوم)	لازم نیست	لازم نیست	بلی	لازم نیست	در شرطنامه ذکر نگردیده
5	تجهیزات (در صورت لزوم)	خوازه، وسایل فلزکاری، وپراتور، ماشین مخلوط مصالح، مواد قالب بندی، موتر دمترک، ماشین ولدینگ و وسایل حلبی سازی	کاپی اسناد قرارداد و خریداری تجهیزات	بلی	کاپی اسناد قرارداد و خریداری تجهیزات	طبق شرطنامه معیار راتکمیل نموده است.
6	کارمندان کلیدی (در صورت لزوم)	داشتن یک مدیر پروژه با (5) سال تجربه کاری در امور ساختمانی با ماهیت مشابه بشمول حد اقل (3) سال تجربه کاری منحصیث مدیر پروژه و وانجنیر ساحه حد اقل (3) سال تجربه کاری.	سی وی و کاپی اسناد تحصیلی کارمندان	بلی	سی وی و کاپی اسناد تحصیلی کارمندان	طبق شرطنامه معیار را تکمیل نموده است.
7	سایر موارد طبق شرطنامه	یک نقل از ارواق ثبت و راجستر مالیه، سند تصدیق از تصفیه حساب مالیات آخرین دوره.		بلی	کاپی مکتوب تصفیه مالیاتی شرکت ساختمانی عبدالمجید پناهی سال 1397	طی استعلام شماره 509 مورخ 1398-04-04 جهت تصفیه مالیاتی برای سال مالی 1397 به ریاست مالیه دهنده گان متوسط ارسال نمودیم، ریاست محترم جواب خویش را چنین ارائه نموده: (محترما! بجواب استعلام شماره 509 مورخ 1398/4/8 شما چنین مینگاریم. شرکت ساختمانی عبدالمجید پناهی دارنده نمبر تشخیصیه 9005659256 که ثبت راجستر این اداره بوده و اظهارنامه مالیاتی سال مالی 1397 خود را عدم فعالیت ارایه کرده و مکتوب تصفیه مالیاتی ابتدایی خود را ذریعه صادره نمبر 4095-MTO مورخ 1398/1/15 از این اداره

<p>اخذ نموده است فوقاً معلومات ارایه گردید در نظر داشت آن در حصه خویش اجراء خواهند نمود.</p>					
--	--	--	--	--	--

بناءً آفر ارائه شده شرکت ساختمانی عبدالمجید پناهی تمام معیارات مندرج شرطنامه را تکمیل نموده است که استعلام های صادر شده همراه با جواب های آن از مراجع مربوطه ضم گزارش هذا می باشد.

نام و امضاء هیئت

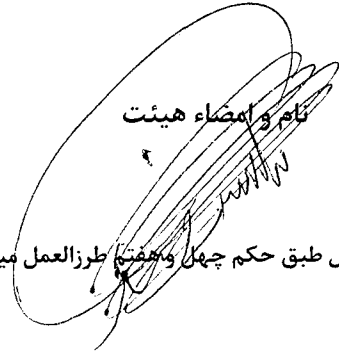

نام و امضاء هیئت

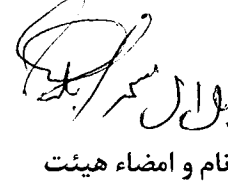

شهرت و امضای هیئت ارزیابی:
نام و امضاء هیئت

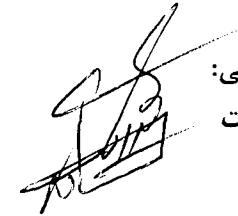

یادداشت: هیئت ارزیابی بعد از ارزیابی تخنیکی طبق حکم چهل و ششم طرزالعمل تدارکات باید تشخیص دهد که ضرورت به ارزیابی مفصل طبق حکم چهل و هفتم طرزالعمل میباشد یا خیر.

1005

فورم معیاری پیشنهاد اعطای قرارداد

فورم (ه- 1)

معلومات عمومی پروژه	
اسم پروژه و شماره داوطلبی آن	ایجاد غرفه‌های جدید و ترمیم غرفه‌های قبلی نمایشگاه دایروی، بادام باغ کابل MAIL/PD/NCB/W/274/98
قیمت تخمینی پروژه	7,647,400.00 افغانی
قیمت سایر آفرها (در صورتیکه آفر برنده از نظر قیمت در رتبه اول نباشد)	موجود نیست
تعداد آفرهای غیر جوابگو	ندارد
آفر دارای نازلترین قیمت ارزیابی شده و جوابگوی کلی برای اعطای قرارداد	
اسم داوطلب/ شرکت	شرکت ساختمانی عبدالمجید پناهی
آدرس داوطلب/ شرکت	دوغ آباد، نزدیک مکتب سر آسیاب، مرکز کابل، کابل
فیصدی تفاوت میان قیمت تخمینی و قیمت پیشنهادی شده برای اعطا قرارداد	8.47% فیصد پائینتر از قیمت تخمینی
قیمت آفر پیشنهاد شده برای اعطای قرارداد	7,000,000.00 افغانی
<p>خلاصه بررسی هیئت ارزیابی:</p> <p>به اساس بررسی و ارزیابی آفرهای ارائه شده برای پروژه ایجاد غرفه‌های جدید و ترمیم غرفه‌های قبلی نمایشگاه دایروی، بادام باغ کابل؛ ضرورت ریاست عمومی پلان و هماهنگی برنامه‌ها، دارای کد نمبر MAIL/PD/NCB/W/274/98 بتاریخ 1398/03/05 به داوطلبی سپرده شده به تعداد 26 شرکت اسناد داوطلبی پروژه را از ریاست تهیه و تدارکات و به تعداد 75 شرکت اسناد داوطلبی پروژه را از سایت اداره تدارکات ملی اخذ و بتاریخ 1398/04/01 مجلس آفرگشایی دایر گردیده، که به تعداد 7 شرکت اشتراک نموده و آفرهای خویش را ارائه نموده است؛ که در نتیجه ارزیابی ابتدایی هفت شرکت توانستند تا با تکمیل نمودن معیارات ارزیابی ابتدایی به مراحل ارزیابی بعدی راه یابند.</p> <p>شرکت ساختمانی عبدالمجید پناهی دارنده جواز نمبر D-80210 وزارت تجارت و صنایع، با ارایه قیمت 7,000,000.00 افغانی (هفت میلیون افغانی) که نظر به قیمت تخمینی انجینیری 8.47% پائینتر است، که از لحاظ قیمت در ردیف اول قرار دارد که بعد از ارزیابی آفر، آفر داوطلب جوابگو و واجد شرایط شناخته شد.</p> <p>اینک گزارش هیئت ارزیابی به مقام محترم وزارت تقدیم است، در زمینه هر آنطوریکه لازم دانند هدایت خواهند فرمود.</p>	
شهرت و امضای هیئت ارزیابی:	
هدایت الله سادات	بلال سحر
شهرت آفر اعطا مرهوب	سید ناظر محمد
منظور	فسخ
اسم: انجینیر محمد طاهر ایوب	وظیفه: سرپرست معینت مالی و اداری
امضاء:	تاریخ: 20/04/98

اسم اداره: وزارت زراعت، آبیاری و مالداري

اسم پروژه: ایجاد غرفه‌های جدید و ترمیم غرفه‌های قبلی نمایشگاه دایروی، بادام باغ کابل

شماره داوطلبی: MAIL/PD/NCB/W/274/98

شماره	تفصیلات	تعداد ورق	ملاحظات
1	تعهد نامه سه عضو هیئت ارزیابی	یک ورق	
2	سه ورق اظهارنامه تضاد منافع هیئت ارزیابی	سه ورق	

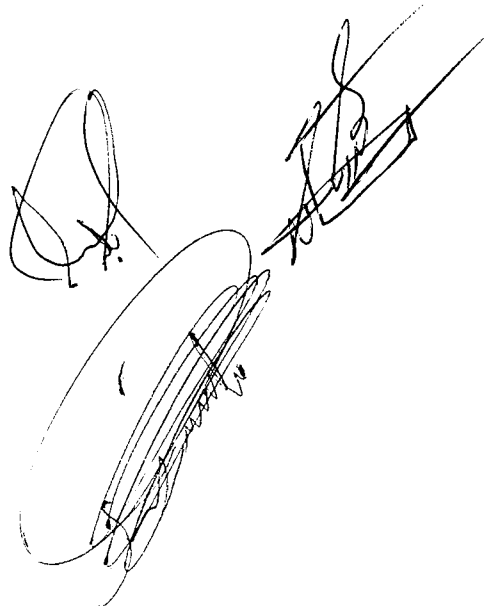
Handwritten signatures and stamps, including a large circular stamp and several illegible signatures.

1003

اظهاری نامه تضاد منافع

این اظهارنامه به منظور تامین شفافیت در مراحل پروسه تدارکات که یکی از اهداف مهم قانون تدارکات میباشد، مطابق مواد پنجاه و ششم و شصت و ششم قانون تدارکات ترتیب و کارکنان تدارکات عامه مکلف اند، در مواردیکه تضاد منافع داشته باشند، آنرا وفق حکم جزء 4 فقره 1 (ماده چهل وهفتم) قانون واضح و درج نمایند.

«عدم تضاد منافع طور مستقیم یا غیر مستقیم :» ماده چهل و هفتم قانون تدارکات خاصاً جزء 4 فقره 1 آن چنین حکم میکند تضاد منافع :حالتی است که موظفین تدارکات به شمول آمرعطاء به : « که تضاد منافع در جزء 24 ماده سوم چنین تعریف شده است.

نحوی از انجا در تدارکات مربوط ذینفع بوده و یا اقارب یکی از داوطلبان باشد . اقارب به این مقصد عبارت از اولاد، پدر، پدرکلان، مادر، مادرکلان، همسر، برادر، خواهر، عمه، خاله، کاکا، ماما و اولادهای ایشان تا درجه دوم، والدین همسر- و خواهر و برادران، همسر. پسر یا شوهر دختر، میباشد بنا بر این، تصدیق میدارم؛ اینجانب در پروسه تدارکاتی ایجاد غرفه های جدید و ترمیم غرفه های قبلی نمایشگاه دایروی، بادام باغ کابل، کودنمبر MAIL/PD/NCB/W/274/98 به صفت هیئت ارزیابی تعیین گردیدم هیچ نوع تضاد منافع آتی راندارم:

موارد فوق را طور صحیح و درست اظهار و در اقرار خویش صادق میباشم.

نام: قورق اتم و تخلص: ساز ولد: سکندر شماره تماس: 0775709125

وظیفه: عضو هیئت ارزیابی امور تدارکات اداره: ساز امضاء و تاریخ: 15/04/17

15/04/17

1002

اظهاری نامه تضاد منافع

این اظهارنامه به منظور تامین شفافیت در مراحل پروسه تدارکات که یکی از اهداف مهم قانون تدارکات میباشد، مطابق مواد پنجاه و ششم و شصت و ششم قانون تدارکات ترتیب و کارکنان تدارکات عامه مکلف اند، در مواردیکه تضاد منافع داشته باشند، آنرا وفق حکم جزء 4 فقره 1 (ماده چهل وهفتم) قانون واضح و درج نمایند.

«عدم تضاد منافع طور مستقیم یا غیر مستقیم : « ماده چهل و هفتم قانون تدارکات خاصاً جزء 4 فقره 1 آن چنین حکم میکند تضاد منافع :حالتی است که موظفین تدارکات به شمول آمرعاء به : « که تضاد منافع در جزء 24 ماده سوم چنین تعریف شده است.

نحوی از انحا در تدارکات مربوط ذینفع بوده و یا اقارب یکی از داوطلبان باشد . اقارب به این مقصد عبارت از اولاد، پدر، پدرکلان، مادر، مادرکلان، همسر، برادر، خواهر، عمه، خاله، کاکا، ماما و اولادهای ایشان تا درجه دوم، والدین همسر- و خواهر و برادرآن، همسر. پسر یا شوهر دختر، میباشد بنا بر این، تصدیق میدارم؛ اینجانب در پروسه تدارکاتی ایجاد غرفه های جدید و ترمیم غرفه های قبلی نمایشگاه دایروی، بادام باغ کابل، کودنمبر MAIL/PD/NCB/W/274/98 به صفت هیئت ارزیابی تعیین گردیدم هیچ نوع تضاد منافع آتی راندارم:

موارد فوق را طور صحیح و درست اظهار و در اقرار خویش صادق میباشم.

نام: بلال و تخلص: دسک ولد: حکیم خان شماره تماس: 0766969564

وظیفه: مدیر عمومی تنظیم مکاتبات هیئت های ارزیابی ریاست اداره امضاء و تاریخ: ۱۳۹۸، ۴، ۱۷

1001

اظہارنامہ تضاد منافع

این اظہارنامہ به منظور تامین شفافیت در مراحل پروسه تدارکات که یکی از اهداف مهم قانون تدارکات میباشد، مطابق مواد پنجاه و ششم و شصت و ششم قانون تدارکات ترتیب و کارکنان تدارکات عامه مکلف اند، در مواردیکه تضاد منافع داشته باشند، آنرا وفق حکم جزء 4 فقره 1 (ماده چهل وهفتم) قانون واضح و درج نمایند.

«عدم تضاد منافع طور مستقیم یا غیر مستقیم :» ماده چهل و هفتم قانون تدارکات خاصاً جزء 4 فقره 1 آن چنین حکم میکند تضاد منافع :حالتی است که موظفین تدارکات به شمول آمرعطاء به : « که تضاد منافع در جزء 24 ماده سوم چنین تعریف شده است.

نحوی از انحا در تدارکات مربوط ذینفع بوده و یا اقارب یکی از داوطلبان باشد . اقارب به این مقصد عبارت از اولاد، پدر، پدرکلان، مادر، مادرکلان، همسر، برادر، خواهر، عمه، خاله، کاکا، ماما و اولادهای ایشان تا درجه دوم، والدین همسر- و خواهر و برادران، همسر. پسر یا شوهر دختر، میباشد بنا بر این، تصدیق میدارم؛ اینجانب در پروسه تدارکاتی ایجاد غرفه‌های جدید و ترمیم غرفه‌های قبلی نمایشگاه دایروی، بادام باغ کابل، کودنمبر MAIL/PD/NCB/W/274/98 به صفت هیئت ارزیابی تعیین گردیدم هیچ نوع تضاد منافع آتی راندارم:

موارد فوق را طور صحیح و درست اظہار و در اقرار خویش صادق میباشم.

نام: سید ناصر وتخلص: سید ولد: سید محمد علی شماره تماس: 0791908000

وظیفه: کارشناس ارزیابی اداره: بنا و مال و مکان امضاء و تاریخ: ۱۳۹۷/۰۴/۱۰

Consumable, Packing Material/Lebaling

پروژه ایجاد غرفه های جدید و ترمیم غرفه های قبلی نمایشگاه دایروی، بادام باغ کابل

Bid No.	Bidder's Name	City(Country, if not Afghanistan)	License No:	Total Bid Price as read out (AFN)	Modifications or Comments\$1
1	شرکت ساختمانی ببرک حمید	Kabul	D-40620	7,879,500.00	No
2	شرکت ساختمانی نو شاخ گلوبل لمتید	Bamyan	D-31507	10,871,800.00	No
3	شرکت ساختمانی عبدالمجید پناهی	Kabul	D-80210	7,833,800.00	833,800.00
4	شرکت ساختمانی محمد حضرت افغان	Kabul	47524	11,448,000.00	30%
5	شرکت ساختمانی دره زرگر	Kabul	D-33938	8,782,000.00	No
6	شرکت ساختمانی و سرکسازی پیس لایت	Kabul	D-37276	7,480,000.00	180,000.00
7	شرکت ساختمانی افغان ورلد	Kabul	D-72571	9,489,000.00	No

799

Consumable, Packing Material/Lebaling

Bid No.	Bidder's Name	Eligibility (Registered with)	Verification		Bid Security			Completeness of Bids#1	Substantial Responsiveness*	Bid Accepted for detailed examination
			Bid Signed by (name & Design.)	Submission of essential documents	Bank	Amount (Req. 250,000.00 AFN)	Validity Dt (Req.17-Oct-19)			
1	شرکت ساختمانی ببرک حمید	MCI	Habibullah Hameed	Yes	Azizi Bank	250,000.00	15-Dec-09	Yes	Yes	Yes
2	شرکت ساختمانی نو شاخ کلویل لمیند	MCI	Al Ghulam Sakhi	Yes	IBA	250,000.00	21-Oct-19	Yes	Yes	Yes
3	شرکت ساختمانی عبدالمجید پناهی	MCI	Ab Majid Panahi	Yes	Azizi Bank	250,000.00	16-Dec-09	Yes	Yes	Yes
4	شرکت ساختمانی محمد حضرت افغان	MCI	M Hazrat Afghan	Yes	Azizi Bank	250,000.00	19-Dec-19	Yes	Yes	Yes
5	شرکت ساختمانی دره زرگر	MCI	Hashmatullah	Yes	Azizi Bank	250,000.00	12-Nov-19	Yes	Yes	Yes
6	شرکت ساختمانی و سرکسازي پيس لایت	MCI	Ah Farid Faqiri	Yes	Azizi Bank	3200 USD	14-Dec-19	Yes	Yes	Yes
7	شرکت ساختمانی افغان ورد	MCI	Eng. Allah M Ratib	Yes	Azizi Bank	250,000.00	15-Dec-19	Yes	Yes	Yes

No of Bids accepted

7

#1 Whether the bidder has quoted for all items of BOQ as per our requirement? (Yes/No) : #2 Whether the bidder has quote as per our technical and commercial requirements? (Yes/No) #2 Power of Attorney attached with the bid

278

Consumable, Packing Material/Leblang				Estimate	شرکت ساختمانی بیرک حمید		شرکت ساختمانی نو شاخ گلویل		شرکت ساختمانی عبدالمجید پناهی		شرکت ساختمانی محمد حضرت افغان		شرکت ساختمانی دره زرگر		شرکت ساختمانی و سرکساز پیس لایت		شرکت ساختمانی افغان ورد	
S.No	Code	Unit	Total Quantity		Unit Cost	Total Cost	Unit Cost	Total Cost	Unit Cost	Total Cost	Unit Cost	Total Cost	Unit Cost	Total Cost	Unit Cost	Total Cost	Unit Cost	Total Cost
1	هموار کاری و لیول کاری سازه به شمول کندن کاری (cutting and filling) و انتقال مواد اضافی آن خارج سازه با نظرداشت سازه اعمار	Job	1.00															
				15,000.00	15,000.00	300,000.00	300,000.00	40,000.00	40,000.00	100,000.00	100,000.00	80,000.00	80,000.00	88,500.00	88,500.00	50,000.00	50,000.00	
2	کندن کاری چوب ها و تخته های بارتیشن های عقب نماینگاه به شکل فی و اساسی و انتقال مواد اضافی آن خارج از سازه کاری غرض نصب دیواره دروازه های کرکه فی مطابق دید سازه	متر مربع	240.00	100.00	24,000.00	1,000.00	240,000.00	100.00	24,000.00	1,000.00	240,000.00	200.00	48,000.00	50.00	12,000.00	200.00	48,000.00	
3	ترمیم بارتیشن غرفه های چوبی سائز 3*3 و ارتفاع 2 متر به شکل فی و اساسی و رنگمالی روغنی آن به شکل دو قلمه با کیفیت عالی و اكمال کلیه کمبودات آن مطابق دید سازه کاری	باب	172.00	1,500.00	258,000.00	5,000.00	860,000.00	3,000.00	516,000.00	15,000.00	2,580,000.00	5,000.00	860,000.00	3,500.00	602,000.00	5,000.00	860,000.00	
4	بلند نمودن سه طرف غرفه های چوبی موجوده سائز 3*3 و ارتفاع یک متر چوکات بندی از چوب خار درجه اول و وسط آن از تخته لاسانی به ضخامت 15 ملی الی زیر بال چوبی و رنگمالی روغنی به شکل سه قلمه با کلیه امور ایجابی آن مطابق دید سازه کاری	باب	172.00	7,000.00	1,204,000.00	10,000.00	1,720,000.00	6,000.00	1,032,000.00	7,000.00	1,204,000.00	5,000.00	860,000.00	5,500.00	946,000.00	10,000.00	1,720,000.00	
5	تهیه و نصب دروازه های کرکه دار از آهن چادر نالیدار سائز 3*3.2 متر معه آهن جامه آن به شکل فی و اساسی با کیفیت عالی، باز و بسته شده کرکه آن به طرف داخل غرفه با کلیه امور ایجابی آن مطابق نمونه موجوده در سازه	باب	128.00	12,000.00	1,536,000.00	5,000.00	640,000.00	6,000.00	768,000.00	10,000.00	1,280,000.00	12,000.00	1,536,000.00	7,000.00	896,000.00	11,000.00	1,408,000.00	
6	تهیه و نصب بارتیشن استاندارد آن از چوب خار درجه اول و رویه آن از چوب لاسانی به ضخامت 15 ملی درجه اول در کار غرفه ها سائز 3*3 متر به شکل فی و اساسی، با کیفیت عالی و مرغوبیت و رنگمالی روغنی به شکل سه قلمه معه کلیه امور ایجابی آن مطابق نمونه موجوده در سازه	باب	45.00	3,500.00	157,500.00	25,000.00	1,125,000.00	33,000.00	1,485,000.00	20,000.00	900,000.00	13,000.00	585,000.00	18,000.00	810,000.00	10,000.00	450,000.00	
7	کندن کاری تهاداب جای سیل پایه	متر مکعب	100.00	120.00	12,000.00	300.00	30,000.00	100.00	10,000.00	1,000.00	100,000.00	400.00	40,000.00	300.00	30,000.00	200.00	20,000.00	
8	کانکریٹ سیخ دار در کار سیل پایه ها با مصالح مارک 250 معه قالب بندی آن	متر مکعب	50.00	9,500.00	475,000.00	15,000.00	750,000.00	10,000.00	500,000.00	10,000.00	500,000.00	8,000.00	400,000.00	11,000.00	550,000.00	11,000.00	550,000.00	
9	تهیه و نصب کتاره نکی سه انچه در کار اطراف استیج به ارتفاع 1.5 متر فاصله بین استاندارد کتاره ها 30 سانتی با داشتن سرانه و زیرانه به شکل فی و اساسی با کیفیت عالی مطابق نمونه	متر مربع	52.00	2,500.00	130,000.00	900.00	46,800.00	1,900.00	98,800.00	3,000.00	156,000.00	5,000.00	260,000.00	3,000.00	156,000.00	6,000.00	312,000.00	
10	جفله کرش در کار فرش غرفه های سابقه و جدید و پیشرو و عقب غرفه های سابقه و جدید معه تیک کاری سازه کاری	متر مکعب	210.00	800.00	168,000.00	800.00	168,000.00	700.00	147,000.00	1,000.00	210,000.00	1,000.00	210,000.00	900.00	189,000.00	1,000.00	210,000.00	
11	کانکریٹ بدون سیخ مارک 200 در کار فرش غرفه های سابقه و جدید و پیشرو و عقب غرفه های سابقه و جدید معه قالب بندی مطابق دید سازه کاری	متر مکعب	210.00	4,500.00	945,000.00	5,000.00	1,050,000.00	4,000.00	840,000.00	5,000.00	1,050,000.00	6,000.00	1,260,000.00	4,500.00	945,000.00	5,000.00	1,050,000.00	
12	قیچی پوش از پروفیل مختلف الیاسیز در کار 45 باب غرفه های جدید به شکل فی و اساسی با کیفیت عالی مطابق نمونه موجوده در سازه	متر مربع	850.00	1,900.00	1,615,000.00	1,900.00	1,615,000.00	1,000.00	850,000.00	1,500.00	1,275,000.00	1,200.00	1,020,000.00	1,350.00	1,147,500.00	1,000.00	850,000.00	
13	آهن پوش از آهن چادر نالیدار 24 کیچ معه رنگمالی روغنی به شکل فی و اساسی با کیفیت عالی مطابق نمونه موجوده در سازه	متر مربع	850.00	500.00	425,000.00	800.00	680,000.00	500.00	425,000.00	1,000.00	850,000.00	500.00	425,000.00	550.00	467,500.00	800.00	680,000.00	
14	تهیه و نصب مسطح (PVC) معه چوکات بندی در کار سقف معه کلیه امور ایجابی به شکل فی و اساسی با کیفیت عالی مطابق نمونه موجود در سازه	متر مربع	1,830.00	500.00	915,000.00	900.00	1,647,000.00	600.00	1,098,000.00	600.00	1,098,000.00	600.00	1,098,000.00	350.00	640,500.00	700.00	1,281,000.00	
Total					7,879,500.00		10,871,800.00		7,833,800.00		11,543,000.00		8,682,000.00		7,480,000.00		9,489,000.00	
Read Out Price					7,879,500.00		10,871,800.00		7,833,800.00		11,448,000.00		8,782,000.00		7,480,000.00		9,489,000.00	
Difference					0		-		0		95000		-100000		0.00		0	
Discount					0%		0%		0%		30%		0%				0%	
Discount amount					-		-		833,800.00		3,462,900.00		-		180,000.00		-	
Total evaluated price after Discount					7,879,500.00		10,871,800.00		7,000,000.00		8,080,100.00		8,682,000.00		7,300,000.00		9,489,000.00	
					232100.00		3224400.00		(647,400.00)		432,700.00		1,034,600.00		-347,400.00		1,841,600.00	
					0.03		0.42		-0.084656223		0.056581322		0.13528781		-0.05		0.240813871	
					3.04		42.16		-8.47		5.66		13.529		-4.54		24.08	
					3		7		1		4		5		2		6	

Consumable, Packing Material/Lebaling

Bid Srl	Name of Contractor	Total Bid Price as read out (AFN)	Corrections	Total Corrected Bid Price (AFN)	Unconditional Discounts		Corrected/ Discounted Bid Price	Ranking.
					Percent	Amount		
1	شرکت ساختمانی عبدالمجید پناهی	7,833,800.00	-	7,833,800.00	10.64	833,800.00	7,000,000.00	1
2	شرکت ساختمانی و سرکسازی پیس لایت	7,480,000.00	-	7,480,000.00	0.0%	180,000.00	7,300,000.00	2
3	شرکت ساختمانی ببرک حمید	7,879,500.00	-	7,879,500.00	0.0%	-	7,879,500.00	3
4	شرکت ساختمانی محمد حضرت افغان	11,448,000.00	(95,000.00)	11,543,000.00	30.0%	3,462,900.00	8,080,100.00	4
5	شرکت ساختمانی دره زرگر	8,782,000.00	100,000.00	8,682,000.00	0.0%	-	8,682,000.00	5
6	شرکت ساختمانی افغان ورد	9,489,000.00	-	9,489,000.00	0.0%	-	9,489,000.00	6
7	شرکت ساختمانی نو شاخ کلویل لمتید	10,871,800.00	-	10,871,800.00	0.0%	-	10,871,800.00	7

Prepared By: _____

Ministry of Agriculture, Irrigation & Livestock

796

Qurban Sarvari

From: [Qurban Sarvari [qurban.sarvari@mail.gov.af
Sent: Monday, July 15, 2019 3:19 PM
To: majidpanahicc@gmail.com'; 'plcc_construction@gmail.com'; 'bhccafg@gmail.com'; 'dare.zargar@gmail.com
Cc: 'Mir Mohammad Mones'; 'mukhtar.omaryar@mail.gov.af
Subject: اطلاعیه تصمیم اعطای قرارداد ایجاد غرفه های جدید و ترمیم غرفه های قبلی

به شرکت های محترم اشتراک کننده!

بدینوسیله به تا سی از فقره (2) ماده چهل و سوم قانون تدارکات به اطلاع عموم رسانیده می شود، که ریاست تهیه و تدارکات وزارت زراعت، آبیاری و مالداري در نظر دارد قرارداد پروژه ایجاد غرفه های جدید و ترمیم غرفه های قبلی نمایشگاه دایروی، بادام باغ کابل را به شرکت ساختمانی عبدالمجید پناهی دارنده جواز نمبر (D-80210) به قیمت مجموعی 7,000,000.00 - افغانی (هفت میلیون افغانی) اعطاء نماید.

اشخاص حقیقی و حکمی که هرگونه اعتراض در زمینه داشته باشند، می توانند اعتراض خویش را از تاریخ نشر این اعلان الی 7 روز تقویمی طور کتبی توأم با دلایل آن به ریاست تدارکات وزارت زراعت، آبیاری و مالداري واقع جمال مینه ناحیه سوم، کابل، افغانستان مطابق احکام ماده پنجاهم قانون تدارکات ارائه نمایند.

این اطلاعیه به معنی عقد قرارداد نبوده و الی تکمیل میعاد فوق الذکر و طی مراحل قانونی بعدی، قرارداد منعقد نخواهد شد.

قربانعلی سروری

وزارت زراعت ریاست تهیه و تدارکات

۱۰۲۳



Ministry of Agriculture, Irrigation and Livestock
 Administration Office of the National
 National Procurement Authority

صفحه اصلی | داخل شدن به سیستم برای اعضا | ارتباط با ما | بوی ۵ | کمک و راهنمایی | سؤاها و جوابهای تدارکات | جستجو

English

وضعیت کاربری

Welcome, MNasim.MAIL

[Logout](#)

مسیریابی در وبسایت

- صفحه اصلی ابزارهای نهادهای تدارکاتی
- معلومات مدیریتی تدارکات**
- پلان تدارکاتی
- نظارت تدارکات
- معلومات روزمره تدارکات**
- داوطلبان ها
- ثبت شرکت های قراردادی
- قراردادهای اعطا شده
- آرشيو معلومات
- جت همراهی کارشناس
- گزارشات**
- گزارشات پلان تدارکاتی
- گزارشات نظارت تدارکاتی
- گزارشات قراردادهای اعطا شده
- قراردادهای تدارکات
- تغییر کلمه عبوری

Online Users

قراردادهای اعطا شده

در این بخش شما میتوانید معلومات در مورد قراردادهای اعطا شده را وارد نمایید.

Reload	Filter	MAIL/PD/NPA/274/98	شماره قرار داد
			دری
		0657	تعمیرات ترمیم
		Not Specified Budget Code	پروژه ترمیم عرفه های قبلی نمایندگانه دایروی، بادام باغ کابل
		MAIL/PD/NPA/274/98	شماره قرار داد
			شرح قرارداد
		10051208	قیمت قرارداد
		87500	قیمت قرارداد
		7000000	قیمت قرارداد
			اعطاء شده به
			تعمیرات ساختمانی عبدالمجید پناهی
			English
			Dutch
			Reference
			Date
<p>ملاحظه نموده ایم که اعطای قرارداد پیرامون ماده ۲۱ تا ۲۳ از فقره (۲) ماده ۴۴ و ۴۵ و ۴۶ قانون اساسی افغانستان به اطلاع حضور رسانیده می شود، که ریاست تهیه و تدارکات وزارت زراعت، انبار و دامداری در نظر دارد قرارداد پروژه ایجاد عرفه های جدید و ترمیم عرفه های قبلی سلسله نامه دایروی، بادام باغ کابل را به شرکت ساختمانی عبدالمجید پناهی دارنده جواز نمیر (۱۰۰۵۱۲۰۸) به قیمت ۸۷۵۰۰۰۰۰ (هفت میلیون افغانی) اعطاء نماید. اشخاص سبقتی که در حین برگزاری مناقصه اعتراض در زمینه داشته باشند، می توانند اعتراضات خود را حداکثر تا ۷ روز تقویمی ظهور کتبی توأم با دلایل آن</p>			

Handwritten signature

په ریښتندار کنت وزارت، زراعت، اوبو، اوسپنې او مالدارۍ و اقع جمال مینه ناحیه سوم، کابل، افغانستان مطابق احکام ماده پنجا هم قانون تدارکات ارائه نمایند. این اطلاعیه به معنی عقد قرارداد نه بوده و این تکرار میعاد فرق الذکر و طی مراحل قانونی بعدی، قرارداد منعقد نشود.	
AM 12:00:00 8/1/2019	Contract Award Date
شرکت ساختمانی عبدالمجید بنامی	Awarded To
AM 12:00:00 12/1/2019	Contract Complete Date
<input type="button" value="Delete"/> <input type="button" value="New"/> <input type="button" value="Edit"/>	

1021

INVOICE

تاریخ: ۱۳۹۸ / ۰۴ / ۲۳
شماره: ۲۵۱



آدرس: کابل، کارته سه، سرک شورا
ایمیل: dailyetilaatroz@gmail.com
شماره تماس: +۹۳(۰)۷۹۷۴۳۵۷۷۷
وبسایت: www.etilaatroz.com

به وزارت: محترم زراعت ج.ا.ا. مدیریت عمومی تدارکات امور ساختمانی
آدرس:
شماره تماس:

شرح	تعداد	مبلغ	جمع کل
نشر اطلاعیه تصمیم اعطاء قرار داد پروژه تهیه ایجاد عرفه های جدید و ترمیم عرفه های نیلی نمایشگاه دایروی، بادام باغ کابل به تاریخ ۲۳ سرطان ۹۸.	1	4000	AFN 4,000.00
نام حساب: روزنامه اطلاعات روز نمبر حساب: (۰۰۳۸۰۱۱۰۰۵۲۳۱۴۲) نام بانک: عزیزبانک			
جمع کل به حروف: چهار هزار افغانی.			AFN 4,000.00

روزنامه اطلاعات روز به شما به عنوان همکار افتخار می کند.

راضیه عالمی
مدیر مالی و اداری



Islamic Republic of Afghanistan
Ministry of Agriculture, Irrigation and Livestock

معینیت مالی و اداری

ریاست تهیه و تدارکات

آمریت تدارکات امور ساختمانی

مدیریت عمومی تدارکات امور ساختمانی

تاریخ: ۲۲/۴/۱۳۹۸

شماره: (۶۷۱)

اطلاعیه تصمیم اعطای قرارداد

به روز نامه محترم اطلاعات روز!

لطفاً متن ذیل را یکبار از طریق روزنامه خویش به نشر سپرده و پول حق الاشاعه آنرا از دارائی وزارت محاسبه نمائید.

بدینوسیله به تاسی از فقره (2) ماده چهل و سوم قانون تدارکات به اطلاع عموم رسانیده می شود، که ریاست تهیه و تدارکات وزارت زراعت، آبیاری و مالداري در نظر دارد قرارداد پروژه ایجاد عرفه های جدید و ترمیم عرفه های قبلی نمایشگاه دایروی، بادام باغ کابل را به شرکت ساختمانی عبدالمجید پناهی دارنده جواز نمبر (D-80210) به قیمت مجموعی 7,000,000.00- افغانی (هفت میلیون افغانی) اعطاء نماید.

اشخاص حقیقی و حکمی که هرگونه اعتراض در زمینه داشته باشند، می توانند اعتراض خویش را از تاریخ نشر این اعلان الی 7 روز تقویمی طور کتبی توأم با دلایل آن به ریاست تدارکات وزارت زراعت، آبیاری و مالداري واقع جمال مینه ناحیه سوم، کابل، افغانستان مطابق احکام ماده پنجاهم قانون تدارکات ارائه نمایند.

این اطلاعیه به معنی عقد قرارداد نبوده و الی تکمیل میعاد فوق الذکر و طی مراحل قانونی بعدی، قرارداد منعقد نخواهد شد.

با احترام
محمد الله مهاجر
رئیس تهیه و تدارکات

۱۵۱۸

کاپی به:
مدیریت پلان جهت نشر در ویب سایت وزارت
دوسیه مربوطه

Handwritten signatures and stamps at the bottom right of the page.

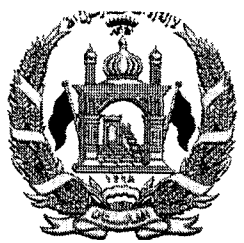

Islamic Republic of Afghanistan
Ministry of Agriculture, Irrigation and Livestock

معینیت مالی و اداری

ریاست تهیه و تدارکات

آمریت تدارکات امور ساختمانی

مدیریت عمومی تدارکات امور ساختمانی

تاریخ: ۱۳۹۸/۴/۲۰

شماره: (۶۷۱)

اطلاعیه تصمیم اعطای قرارداد

به روز نامه محترم اطلاعات روز!

لطفاً متن ذیل را یکبار از طریق روزنامه خویش به نشر سپرده و پول حق الاشاعه آنرا از دارائی وزارت محاسبه نمائید.

بدینوسیله به تا سی از فقره (2) ماده چهل و سوم قانون تدارکات به اطلاع عموم رسانیده می شود، که ریاست تهیه و تدارکات وزارت زراعت، آبیاری و مالداري در نظر دارد قرارداد پروژه ایجاد عرفه های جدید و ترمیم عرفه های قبلی نمایشگاه دایروی، بادام باغ کابل را به شرکت ساختمانی عبدالمجید پناهی دارنده جواز نمبر (D-80210) به قیمت مجموعی 7,000,000.00- افغانی (هفت میلیون افغانی) اعطاء نماید.

اشخاص حقیقی و حکمی که هرگونه اعتراض در زمینه داشته باشند، می توانند اعتراض خویش را از تاریخ نشر این اعلان الی 7 روز تقویمی طور کتبی توأم با دلایل آن به ریاست تدارکات وزارت زراعت، آبیاری و مالداري واقع جمال مینه ناحیه سوم، کابل، افغانستان مطابق احکام ماده پنجاهم قانون تدارکات ارائه نمایند.

این اطلاعیه به معنی عقد قرارداد نبوده و الی تکمیل میعاد فوق الذکر و طی مراحل قانونی بعدی، قرارداد منعقد نخواهد شد.

با احترام

محمد الله "ساجد"

رئیس تهیه و تدارکات

۱۰۱۷

کاپی به:

مدیریت پلان جهت نشر در ویب سایت وزارت
دوسیه مربوطه



دکتر هنی، اوبولگولو او مالداري وزارت
وزارت زراعت، آبياري و مالداري

د افغانستان اسلامي جمهوري دولت
دولت جمهوري اسلامي افغانستان



Islamic Republic of Afghanistan
Ministry of Agriculture, Irrigation and Livestock

معينيت مالي و اداري

رياست تهيه و تداركات

آمریت تداركات امور ساختماني

مدیریت عمومی تداركات امور ساختماني

تاریخ: 1398/05/01

شماره: (۶۸۴)

نامه قبولی آفر

از: ریاست تهیه و تداركات وزارت زراعت ، آبیاری و مالداري

آدرس : جمال مینه ناحیه سوم کابل افغانستان

به : شرکت ساختمانی عبدالمجید پناهی دارنده جواز نمبر (D-80210)

آدرس: دوغ آباد- نزدیک مکتب سر آسیاب مرکز کابل

این نامه قبولی آفر به تاسی از ماده بیست و سوم قانون تداركات و حکم هشتم و پنجم طرز العمل تداركات صادر و بموجب آن اطلاع داده میشود که آفر ارایه شده شما مؤرخ 1398/04/01 برای پروژه ایجاد عرفه های جدید و ترمیم عرفه های قبلی نمایشگاه دایروی، بادام باغ کابل به قیمت مجموعی 7,000,000.00- افغانی (هفت میلیون افغانی) اعطا نماید. طوریکه در مطابقت با دستور العمل برای داوطلبان مندرج شرطنامه مربوطه تدقیق و تصحیح شده است توسط این اداره قبول گردیده است. لذا از شما تقاضا میگردد الی مدت ده (10) روز تقویمی از تاریخ صدور این نامه، در مطابقت به مواد فوق الذکر قانون و طرز العمل تداركات و مواد بیست و هشتم قانون و حکم هفتاد و هشتم طرز العمل ، تضمین اجرای قرارداد را طوریکه در شرطنامه مربوطه درج گردیده، به اداره تسلیم نمایید. در غیر آن در مطابقت به ماده بیست و نهم قانون تداركات، تضمین آفر شما قابل استرداد نخواهد بود.

مشخصات تداركات / قرار داد : پروژه ایجاد عرفه های جدید و ترمیم عرفه های قبلی نمایشگاه دایروی، بادام باغ کابل

شماره تشخیصیه تداركات : MAIL/PD/NCB/W/274/98

قیمت مجموعی: 7,000,000.00- افغانی (هفت میلیون افغانی)

نوعیت تضمین اجرای قرار داد: تضمین اجرا به شکل ضمانت بانکی و غیر مشروط باشد

مقدار تضمین اجرای قرار داد: پنج فیصد (350000) افغانی _ به مدت 6 ماه تضمین اجرا ارائه گردد.

زمان عقد قرار داد : بعد از ارائه تضمین حسن اجرا قرارداد عقد می گردد.

مکان عقد قرار داد : ریاست تهیه و تداركات

همچنین غرضی مطالعه و مزید معلومات شما، موافقتنامه قرارداد ضمیمه این نامه به شما ارسال گردید.

نام و تخلص: محمد الله " ساحل "

وظیفه: رئیس تهیه و تداركات

امضاء و تاریخ

کاپی:

به دوسیه مربوطه

1024

1639



دولت جمهوری اسلامی افغانستان
وزارت زراعت، آبیاری و مالداري
رياست تهيه و تداركات

قرارداد

ايجاد غرفه‌های جدید و ترميم غرفه‌های قبلي نمايشگاه دايروي، بادام باغ کابل

ميان

وزارت زراعت، آبياري و مالداري

و

شرکت ساختمانی عبدالمجید پناهی

نمبر تشخيصيه: MAIL/PD/NCB/W /274/98

بودجه: کود انكشافی AFG-390765

تاریخ: / / 1398





فورمه موافقتنامه قرارداد

این موافقتنامه در ماه اسد سال 1398 میان وزارت زراعت، آبیاری و مالداری و شرکت ساختمانی عبدالمجید پناهی دارنده جواز نمبر (D-80210)، نمبر تشخیصیه (9005659256) ایمیل آدرس majidpanahicc@gmail.com، شماره تماس 0780006089- واقع دوغ آباد، نزدیک مکتب سرآسیاب، مرکز کابل عقد گردیده است.

اداره آفر داوطلب برنده را جهت اجرا، تکمیل و رفع هرگونه نواقص ناشی از اجراءات در پروژه ایجاد غرفه‌های جدید و ترمیم غرفه‌های قبلی نمایشگاه دایروی، بادام باغ کابل در پروژه [انکشافی] مربوط وزارت زراعت، آبیاری و مالداری دارای کود نمبر AFG-390765 به قیمت مجموعی 7,000,000- افغانی (هفت میلیون افغانی) پذیرفته و قراردادی قرارداد متذکره را اجرا می نماید.

این موافقتنامه موارد ذیل را در بر می گیرد:

1. کلمات و اصطلاحات شامل این موافقتنامه عین معنی را افاده می نمایند که بترتیب در شرایط قرارداد به آن استناد داده می شوند، آنها تشکیل دهنده و بخشی از این موافقتنامه تلقی میگردند.
2. قراردادی در مقابل پرداخت اداره تعهد می نماید که قرارداد امور ساختمان را اجرا، تکمیل و هرگونه نواقص را مطابق شرایط این قرارداد رفع می نماید.
3. اداره نیز تعهد می نماید که قیمت قرارداد یا دیگر مبلغ قابل پرداخت تحت شرایط این قرارداد را در مقابل اجرای تکمیل، و رفع نواقص امور ساختمان در زمان و شیوه مشخص شده در این قرارداد پرداخت نماید.
4. طرف های شاهد که سبب تشکیل این موافقتنامه گردیده اند.

فرمایش گیرنده: (شرکت ساختمانی عبدالمجید پناهی)

فرمایش دهنده: (وزارت زراعت، آبیاری و مالداری)

عبدالهادی "رفیعی"

معین مالی واداری وزارت زراعت، آبیاری و مالداری

(محل امضا و مهر)

(محل امضا و مهر)

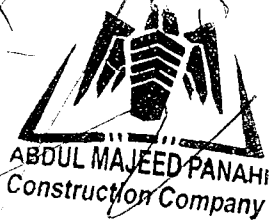

ABDUL MAJIED PANAH
Construction Company

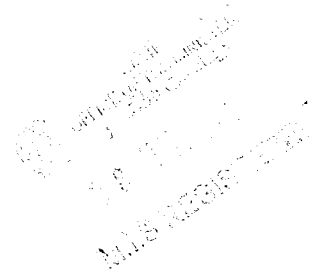

شرایط خاص قرارداد	
مواد شرایط عمومی قرارداد	تعدیلات و ضمایم مواد شرایط عمومی قرارداد
الف: مسایل عمومی	
جز 12 بند 1 ماده 1 شرایط عمومی قرارداد	میعاد رفع نواقص بعد از تاریخ تکمیل مدت یکسال میباشد.
جز 14 بند 1 ماده 1 شرایط عمومی قرارداد	اداره وزارت زراعت، آبیاری و مالداری میباشد.
جز 17 بند 1 ماده 1 شرایط عمومی قرارداد	تاریخ تخمینی تکمیل برای تمام کار امور ساختمانی 4 ماه تقویمی می باشد.
جز 20 بند 1 ماده 1 شرایط عمومی قرارداد	مدیر پروژه: یکتا از انجیران وزارت زراعت، آبیاری و مالداری میباشد.
جز 22 بند 1 ماده 1 شرایط عمومی قرارداد	ساحه کار امور ساختمانی نمایشگاه دایروی فارم بادام باغ کابل میباشد.
جز 25 بند 1 ماده 1 شرایط عمومی قرارداد	تاریخ آغاز کار امور ساختمانی: بعد از تاریخ صدور مکتوب آغاز کار می باشد.
جز 29 بند 1 ماده 1 شرایط عمومی قرارداد	امور ساختمانی شامل پروژه ایجاد غرفه‌های جدید و ترمیم غرفه‌های قبلی نمایشگاه دایروی، بادام باغ کابل میباشد.
بند 2 ماده 2 شرایط عمومی قرارداد	تکمیل قسمت وار مقابل تطبیق نیست.

<p>اسناد ذیل تشکیل دهنده قرارداد و شامل قرارداد می باشند.</p> <p>1- موافقتنامه؛ 2- نامه قبولی آفر؛ 3- آفر قراردادی؛ 4- شرایط خاص قرارداد؛ 5- شرایط عمومی قرارداد؛ 6- مشخصات تخنیکی؛ 7- نقشه ها؛ 8- بل احجام کاری؛</p>	<p>جز 9 بند 3 ماده 2 شرایط عمومی قرارداد</p>
<p>زبان قرارداد یکی از زبان های رسمی کشور میباشد. زبان قرارداد همان زبان آفر میباشد.</p>	<p>بند 1 ماده 3 شرایط عمومی قرارداد</p>
<p>قانون نافذ بر این قرارداد قوانین جمهوری اسلامی افغانستان می باشد.</p>	
<p>جدول فعالیت های قراردادی دیگر قابل تطبیق نمیباشد.</p>	<p>بند 1 ماده 8 شرایط عمومی قرارداد</p>
<p>کارمندان کلیدی یک مدیر قرارداد یعنی انجینر با 5 سال تجربه در اجرای قراردادهای امورشاختمانی که دارای ماهیت و حجم معادل و مشابه، به شمول اینکه به حیث مدیر پروژه برای مدت حد اقل سه سال تجربه داشته باشد.</p>	<p>بند 1 ماده 9 شرایط عمومی قرارداد</p>
<p>مبلغ حد اقل بیمه و مبالغ قابل حذف طور ذیل میباشد: (تهیه بیمه از وجایب ومكلفیت داوطلبان میباشد وشامل موارد ذیل می باشد). برای امور ساختمانی، تأسیسات، و مواد () افغانی برای زیان یا خساره به تجهیزات قیمت تعویضی آن (تجهیزات مربوطه) پرداخته میشود. برای زیان یا خساره به ملکیت مرتبط به قرارداد اما به استثنای امور ساختمانی، تأسیسات، مواد خام، و تجهیزات () افغانی مرگ یا خساره به کارمندان: کارمندان قراردادی () افغانی در هر رویداد افراد دیگر () (0) افغانی بیمه مطابق ماده 13 شرایط عمومی قرارداد قابل تطبیق است</p>	<p>بند 1 ماده 13 شرایط عمومی قرارداد</p>
<p>(1) گزارشات بررسی ساحه نظر بر تقاضا داوطلبان ارایه خواهد گردید.</p>	<p>بند 1 ماده 14 شرایط عمومی قرارداد</p>

بند 1 ماده 15 شرایط عمومی قرارداد	مدیر پروژه به پرسش ها توضیحات ارائه می نماید
بند 1 بند 21 شرایط عمومی قرارداد	تاریخ تسلیمی ساحه بعد از اخذ مکتوب آغاز کار توسط ریاست اداری می باشد.
ماده 62 شرایط عمومی قرارداد	نهادهیکه از روش حکمیت آن استفاده میگردد / مرکز حل و فصل منازعات تجارتي افغانستان / میباشند. محل حکمیت جمهوری اسلامی افغانستان می باشد. در صورتیکه قراردادی خارجی باشد، حکمیت باید در محل بیطرف (نه در افغانستان و نه در کشور قراردادی) صورت میگیرد.
ب. کنترل زمان	
بند 1 ماده 25 شرایط عمومی قرارداد	قراردادی پلان کاری امور ساختمانی را در جریان 10 روز از تاریخ دریافت نامه قبولی آفر جهت تأیید، ارائه مینماید.
بند 3 ماده 25 شرایط عمومی قرارداد	میعاد میان تجدید برنامه کاری امور ساختمان 30 سی روز میباشند. در صورت که برنامه کاری امور ساختمان ناوقت ارائه گردد، پرداخت 60000 شصت هزار افغانی الی ارائه پلان کاری تجدید شده معطل قرار می گیرد.
ج. کنترل کیفیت	
بند 1 ماده 33 شرایط عمومی قرارداد	میعاد رفع نواقص (یک سال) میباشند.





<p>1. پرداخت بعد از تکمیل کار نظر به فیصدی بعد از ارائه گزارش از جانب فرمایش گیرنده و تصدیق نماینده وزارت زراعت، آبیاری ومالداری پرداخته میشود.</p> <p>2. پول فرمایش گیرنده در چهار قسط پرداخته میشود که در قسط اول 25 فیصد بعد از 25 فیصد تکمیل کار، در قسط دوم 25 فیصد بعد از 50 فیصد تکمیل کار، در قسط سوم 25 فیصد بعد از 75 فیصد تکمیل کار، و در قسط چهارم 25 فیصد بعد از 100 فیصد تکمیل کار پرداخته میشود.</p> <p>پرداخت های بعدی در جریان کار قرار فوق در مقابل گزارشات پیشرفت کار انجام شده بعد از تصدیق مراقبت کننده از جانب فرمایش دهنده صورت میگیرد.</p>	<p>بند 1 ماده 41 شرایط عمومی قرارداد</p>
<p>د. کنترل مصرف</p>	
<p>قرارداد مطابق ماده 47 شرایط عمومی قرارداد قابل تعدیل نیست" و معلومات ذیل در مورد ضرایب "قابل تطبیق نیست" ضرایب تعدیل قیم قرارداد ذیل میباشد:</p> <p>برای واحد پول افغانی:</p> <p>ضریب A: فیصدی عنصر غیر قابل تعدیل رقم به ارقام و حروف درج گردد/ میباشد.</p> <p>ضریب B: فیصدی عنصر قابل تعدیل رقم به ارقام و حروف درج گردد/ میباشد.</p> <p>به واحد پول { واحد پولی درج گردد/:</p> <p>ضریب A: فیصدی عنصر غیر قابل تعدیل رقم به ارقام و حروف درج گردد/ میباشد.</p> <p>ضریب B: فیصدی عنصر قابل تعدیل رقم به ارقام و حروف درج گردد/ میباشد.</p> <p>شاخص 1 به واحد پول افغانی / شاخص درج گردد/ می باشد.</p> <p>شاخص 1 به واحد پولی بین المللی مشخص شده / شاخص درج گردد/ می باشد.</p> <p>/ این شاخص ها توسط قراردادی پیشنهاد و از جانب اداره تأیید میگردد/</p> <p>شاخص 1 / اسعار به استثنای واحد پول افغانی اسعار مشخص شده بین المللی / شاخص درج گردد/ میباشد.</p> <p>/ این شاخص ها توسط قراردادی پیشنهاد و از جانب اداره تأیید میگردد/</p>	<p>بند 1 ماده 45 شرایط عمومی قرارداد</p>
<p>فیصدی تناسب پرداخت های تامينات 10٪ ده فیصد میباشد.</p> <p>تامينات، بعد از تکمیل کامل قرارداد از جانب قراردادی یا ختم میعاد گزینی، وراثتی و رفع نواقص و صدور تصدیق نامه ختم قرارداد از جانب اداره به قراردادی مسترد می گردد</p>	<p>بند 2 ماده 46 شرایط عمومی قرارداد</p>
<p>اندازه جریمه تاخیر (0.10) فیصد قیمت مجموعی قرارداد در مقابل هر روز تاخیر می باشد. حد اکثر رقم پولی جریمه تاخیر یا غیابت الی (10) فیصد قیمت مجموعی قرارداد می باشد، در صورتیکه مقدار جریمه تاخیر وضع شده بالغ بر 10 فیصد قیمت مجموعی قرارداد گردد، قرارداد مطابق ماده 57 شرایط عمومی قرارداد فسخ میگردد، در صورت توافق به تکمیل امور ساختمانی بشکل قسمت وار جریمه تاخیر برای هر قسمت قابل وضع می باشد.</p>	<p>بند 1 ماده 47 شرایط عمومی قرارداد</p>

انعام برای انجام تمام امور ساختمان : نظر به لزوم دید فرمایش دهنده.	بند 1 ماده 48 شرایط عمومی قرارداد
پیش پرداخت ده فیصد و پیش پرداخت میگردد. لازم نیست	بند 1 ماده 49 شرایط عمومی قرارداد
مبلغ تضمین اجرا: پنج فیصد مجموع قرارداد میباشد. تضمین اجرا به شکل ضمانت بانکی غیرمشروط.	بند 1 ماده 50 شرایط عمومی قرارداد
هـ ختم قرارداد	
ارائه نقشه ها و یا رهنمود های عملیاتی و مراقبت به تاریخ 30 روز بعد از اصدار سند تصدیق تکمیل کار می باشد.	بند 1 ماده 56 شرایط عمومی قرارداد
در صورت عدم ارائه نقشه ها و یا رهنمود های عملیاتی و مراقبت به تاریخ مشخص شده بند 1 ماده 58 شرایط عمومی قرارداد، مبلغ 60000 شصت هزار افغانی از پرداخت اخیر قراردادی کسر می نماید.	بند 2 ماده 56 شرایط عمومی قرارداد
حداکثر تاخیر 100 روز میباشد. تعداد روز ها باید در مطابقت به بند 1 ماده 49 جریمه تاخیر شرایط خاص قرارداد می باشد.	جز 6 بند 2 ماده 57 شرایط عمومی قرارداد
فیصدی قابل تطبیق به ارزش کار امور ساختمان تکمیل نشده که بیانگر مصارف اضافی به اداره جهت تکمیل کار امور ساختمانی مطابق بند 2 حکم 109 طرز العمل تدارکات: اداره تدارکاتی، کار باقیمانده را طی مراحل پروسه جدید در ميعاد اعتبار قرارداد اولی فراهم و تفاوت قیمت آنرا از قراردادی اولی به عنوان جبران خساره حصول می نماید.	بند 1 ماده 59 شرایط عمومی قرارداد

قسمت چهارم: شرایط عمومی قرارداد

شرایط عمومی قرارداد، شرایط خاص قرارداد و سایر اسناد است شده ذیل یک سند مکمل بوده و بیانگر حقوق و مکلفیت های طرفین قرارداد می باشد.

این شرایط عمومی در قرارداد های فی واحد (admeasurements) استفاده گردیده و با ورود تغییرات مندرج پا ورقی ها در قرارداد های با بالمقطع نیز استفاده میگردد.

الف: عمومیات	
ماده 1- تعریفات	1- اصطلاحات تعریف شده به صورت درشت تحریر گردیده اند: 1- بل احجام کار: احجام کار قیمت گذاری شده که شامل آفر می باشند. 2- حوادث قابل جبران: حوادث که در ماده 44 شرایط عمومی قرارداد تعریف گردیده اند. 3- تاریخ تکمیل: تاریخ تکمیل امور ساختمانی تصدیق شده توسط مدیر پروژه در مطابقت به بند 1 ماده 55 شرایط عمومی قرارداد. 4- قرارداد: موافقتنامه کتبی میان اداره و قراردادی جهت اجرا، تکمیل و حفظ و مراقبت امور ساختمان است. قرارداد شامل اسناد مندرج بند 2 ماده 3 شرایط عمومی قرارداد می باشد. 5- قراردادی: شخص یا شرکتی که آفر وی برای انجام امور ساختمانی توسط اداره قبول گردیده باشد. 6- آفر قراردادی: آفر مکمل که توسط داوطلب برنده به اداره تسلیم گردیده است. 7- قیمت قرارداد: قیمت مندرج نامه قبولی آفر بشمول تعدیلات بعدی وارده مطابق قرارداد می باشد. 8- روز: روز تقویمی می باشند. 9- مزد کار: کار که در مقابل آن به قراردادی به اساس کار، مواد خام، تاسیسات به اضافه فیصدی موافقه شده مصارف غیر مستقیم و مفاد پرداخت میگردد. 10- نواقص: قسمت از کار که مطابق شرایط قرارداد تکمیل نشده باشد. 11- سند تصدیق رفع نواقص: تصدیقنامه است که بعد از اصلاح نواقص توسط مدیر پروژه به قراردادی صادر میگردد. 12- میعاد رفع نواقص: میعاد قابل محاسبه از تاریخ تکمیل قرارداد که در بند 1 ماده 35 شرایط خاص قرارداد از آن تذکر رفته است. 13- نقشه ها: در برگیرنده محاسبات و معلومات ارائه شده و تأیید شده توسط مدیر پروژه بمنظور اجرای قرارداد می باشد. 14- اداره: طرف قرارداد مشخص شده در شرایط خاص قرارداد می باشد. 15- تجهیزات: ماشین آلات و وسایط نقلیه که جهت اجرای امور ساختمانی بصورت موقت در ساحه کار فراهم میگردد.

1078

- 16- **قیمت ابتدایی قرارداد:** قیمت قرارداد که در نامه قبولی آفر درج می باشد.
- 17- **تاریخ تخمینی تکمیل:** تاریخ تخمینی که قراردادی امور ساختمان را تکمیل می نماید. تاریخ تخمینی تکمیل مندرج **شرایط خاص قرارداد** می باشد. این تاریخ صرف با صدور دستور تمدید میعاد یا تسریع توسط مدیر پروژه تغییر نموده می تواند.
- 18- **مواد خام:** تمام مواد بشمول مواد مصرفی که توسط قراردادی جهت اجرای امور ساختمانی، استفاده میگردد.
- 19- **تأسیسات:** منضات امور ساختمانی که دارائی عملکرد میخانیکی، برقی، کیمیاوی، یا بیولوژیکی باشد.
- 20- **مدیر پروژه:** شخص که نام وی در **شرایط خاص قرارداد** تذکر رفته یا شخص با صلاحیت که توسط اداره به عوض مدیر پروژه به قراردادی معرفی گردیده باشد و مسؤلیت نظارت و مدیریت قرارداد امور ساختمانی را دارا باشد.
- 21- **SCC:** به معنی شرایط خاص قرارداد است.
- 22- **ساحه کار:** ساحه مشخص شده **شرایط خاص قرارداد** می باشد.
- 23- **گزارش بررسی ساحه:** شامل شرطنامه بوده گزارش واقع بینانه و مشرح در مورد وضعیت سطح و سطح فرعی ساحه می باشد.
- 24- **مشخصات:** مشخصات امور ساختمانی شامل در قرارداد و تغییرات و اضافات وارده یا تأیید شده توسط مدیر پروژه می باشد.
- 25- **تاریخ آغاز کار:** تاریخ آغاز امور ساختمان مندرج **شرایط خاص قرارداد**، تاریخ که قراردادی کار امور ساختمان را آغاز می نماید این تاریخ لزوماً مصادف به تاریخ تسلیمی ساحه نمی باشد.
- 26- **قراردادی فرعی:** شخص یا شرکت که با قراردادی جهت اجرای بخش از امور ساختمانی قرارداد داشته که در برگیرنده امور ساختمانی در ساحه نیز می باشد.
- 27- **ساختمان های مؤقت:** ساختمان دیزاین شده، ساخته شده، نصب شده و یا دور شده توسط قراردادی که برای اجرای امور ساختمانی و یا نصب آن ضروری می باشد.
- 28- **تعدیل:** امر مدیر پروژه مبنی بر تغییر در امور ساختمانی می باشد.
- 29- **امور ساختمانی:** شامل اعمار، اعمار مجدد، تخریب، ترمیم یا نو سازی یک عمارت، آماده ساختن ساحه، حفریات، نصب، مونتاژ، امور تزئیناتی و نیز خدمات ضمنی آن (برمه کاری، نقشه برداری، تصویر برداری، تحقیقات زلزله و خدمات مشابه و امثال آن) است که مطابق مندرج قرارداد، انجام می گردد، مشروط بر اینکه ارزش خدمات ضمنی از قیمت خود عمارت بیشتر نگردد.

<p>2.1 بمنظور تفسیر شرایط عمومی قرارداد، مفرد به عوض جمع و جمع به عوض مفرد بکار برده می شود. همچنان مؤنث معنی مذکر یا خنثی و یا بالعکس آن را افاده می نماید. عناوین فاقد اهمیت می باشند. کلمات معانی عادی دارا می باشند، مگر اینکه بصورت مشخص تعریف گردیده باشند. مدیر پروژه به پرسش ها در مورد شرایط عمومی قرارداد، وضاحت ارائه می نماید.</p>	<p>ماده 2- تفسیر</p>
<p>2.2 در صورت تذکر تکمیل کار امور ساختمان بشکل قسمت وار در شرایط خاص قرارداد، اشارات در شرایط عمومی قرارداد به امور ساختمانی، تاریخ تکمیل و تاریخ تخمینی تکمیل به هر قسمت امور ساختمانی (به استثنای اشاره به تاریخ تکمیل و تاریخ تخمینی تکمیل برای تمام کار امور ساختمان) قابل تطبیق می باشد.</p>	
<p>2.3 اسناد تشکیل دهنده قرارداد به ترتیب اولویت ذیل تفسیر میگردند:</p> <ol style="list-style-type: none"> 1- موافقتنامه؛ 2- نامه قبولی آفر؛ 3- آفر قراردادی؛ 4- شرایط خاص قرارداد؛ 5- شرایط عمومی قرارداد؛ 6- مشخصات تخنیکی؛ 7- نقشه ها؛ 8- بل احجام کاری؛ و 9- سایر اسناد تشکیل دهنده قرارداد که در شرایط خاص قرارداد از آن تذکر رفته است. 	
<p>3.1 زبان و قانون نافذ بر قرارداد در شرایط خاص قرارداد بیان گردیده است.</p>	<p>ماده 3- زبان و قانون قرارداد</p>
<p>4.1 مدیر پروژه به نمایندگی از اداره، تصمیم در مسایل قرارداد میان اداره و قراردادی را اتخاذ می نماید. مگر اینکه طور دیگری در شرایط خاص قرارداد تذکر رفته باشد.</p>	<p>ماده 4- تصامیم مدیر پروژه</p>
<p>5.1 مدیر پروژه با صدور ابلاغیه به قراردادی، مسؤلیت ها و مکلفیت های خود را به شخص دیگری، محول یا مسؤلیت ها و مکلفیت های محول شده را فسخ می نماید.</p>	<p>ماده 5- واگذاری</p>
<p>6.1 هر گونه ارتباط بر قرار شده میان طرفها باید بصورت کتبی بوده و هرگونه ابلاغیه صرف در صورت تسلیمی قابل اجرا می باشد.</p>	<p>ماده 6- ارتباطات</p>
<p>7.1 قراردادی باید اداره را کتباً در مورد اعطای قراردادهای فرعی تحت این قرارداد، در صورتیکه قبلاً در آفر داوطلب مشخص نگردیده باشد اطلاع دهد. واگذاری بخشی قرارداد به قراردادی فرعی در روشنی ماده سی و ششم قانون تدارکات صورت میگیرد. اعطای قرارداد فرعی مکلفیت ها، وجایب و مسوولیت های اكمال کننده تحت این قرارداد را متاثر نمی سازد.</p>	<p>ماده 7- عقد قراردادهای فرعی</p>



<p>7.2 در صورتیکه قرارداد الی 20 فیصد حجم قرارداد را بدون موافقه کتبی اداره و یا بیشتر از 20 فیصد حجم قرارداد را به قراردادی فرعی واگذار نموده باشد، این عمل نقض قانون تدارکات و تعهدات طرفین تلقی گردیده و تخطی در قرارداد محسوب میگردد. در این صورت قرارداد فسخ و تضمین اجرای قرارداد قابل استرداد نبوده و محرومیت قراردادی اصلی طی مراحل میگردد.</p>	
<p>8.1 قراردادی ساحه کار را با سایر قراردادیان، مقامات دولتی، ارائه کننده گان خدمات و اداره در میان تاریخ تقسیم اوقات کار آنان که در شرایط خاص قرارداد از آن تذکر رفته مشترکاً استفاده می نماید. قراردادی همچنان تسهیلات و خدمات را برای آنها طوریکه در تقسیم اوقات کار تذکر رفته فراهم می نماید. اداره میتواند جدول کاری قرار دادی های دیگر را تغییر داده و قراردادی اصلی را از موضوع مطلع سازد.</p>	<p>ماده 8- سایر قراردادی ها</p>
<p>9.1 قراردادی مکلف است کارمندان کلیدی مندرج جدول کارمندان کلیدی، یا کارمندان دیگری را که توسط مدیر پروژه تأیید گردیده، جهت انجام وظایف مندرج جدول کارمندان کلیدی، استخدام نماید. مدیر پروژه تعویض کارمندان کلیدی را تنها زمانی می پذیرد که شایستگی و توانایی آنها بطور قابل ملاحظه معادل یا بالاتر از کارمندان کلیدی مندرج جدول کارمندان کلیدی باشد.</p>	<p>ماده 9- کارمندان</p>
<p>9.2 مدیر پروژه می تواند درخواست اخراج کارمند قراردادی را با ارائه دلایل نماید. قراردادی اداره را از اخراج کارمند مذکور و عدم ارتباط وی با امور ساختمانی تحت این قرارداد در جریان (7) روز، اطمینان میدهد.</p>	
<p>10.2 اداره و قراردادی هر کدام مسئول جبران خساره خطرات مربوط خود طوریکه در قرارداد تذکر رفته است، می باشند.</p>	<p>ماده 10- خطرات به اداره و قراردادی</p>
<p>11.1 خطرات ذیل از آغاز کار امور ساختمان الی صدور سند تصدیقنامه رفع نواقص، مربوط به اداره می باشد:</p> <p>1- خطر صدمه شخصی، مرگ، یا خساره به ملکیت (به استثنای امور ساختمانی، تأسیسات، مواد خام، و تجهیزات) که ناشی از:</p> <p>(1) استفاده یا تصرف ساحه توسط ساختمان یا به منظور ساختمان که نتیجه اجتناب نا پذیر امور ساختمان باشد؛ یا</p> <p>(2) غفلت، تخطی از مسئولیت قانونی یا مداخله در حقوق قانونی توسط اداره یا توسط شخص که در استخدام و یا طرف قرارداد با اداره باشد به استثنای خود قراردادی</p> <p>2- خطر خساره به امور ساختمانی، تأسیسات، مواد خام و تجهیزات به اندازه که ناشی از تقصیر اداره بوده یا خطرات ناشی از دیزاین یا از اثر جنگ یا آلودگی که منطقه که ساحه کار در آن واقع شده است را متاثر سازد.</p>	<p>ماده 11- خطرات مربوط اداره</p>
<p>11.2 خطر زیان یا خساره به امور ساختمانی، تأسیسات، مواد خام، به استثنای زیان و خساره از زمان آغاز کار الی صدور تصدیقنامه رفع نواقص مربوط به اداره می باشد.</p>	

<p>اینکه مفقودی و خساره ناشی از موارد ذیل باشد:</p> <p>1- نقص موجود در تاریخ تکمیلی امور ساختمانی؛</p> <p>2- حادثه صورت گرفته قبل از تاریخ تکمیلی که خطر مربوط به اداره نباشد؛ یا</p> <p>3- فعالیت های قراردادی در ساحه بعد از تاریخ تکمیل.</p>	
<p>12.1 خطرات صدمه شخصی، مرگ، و زیان یا خساره به ملکیت (بدون محدودیت بشمول امور ساختمان، تأسیسات، مواد خام، و تجهیزات) از آغاز کار امور ساختمانی الی صدور تصدیقنامه مسؤلیت رفع نواقص که مربوط به اداره نباشد، مسؤلیت قراردادی می باشد.</p>	<p>ماده 12- خطرات مربوط به قراردادی</p>
<p>13.1 قراردادی مکلف است پوشش بیمه حادثات ذیل ناشی از خطرات خود را از تاریخ آغاز کار الی ختم میعاد مسؤلیت رفع نواقص، بنام مشترک اداره و قراردادی، به مبلغ مندرج شرایط خاص قرارداد، مهیا سازد:</p> <p>1- زیان یا خساره به امور ساختمانی، تأسیسات، و مواد خام؛</p> <p>2- زیان یا خساره تجهیزات؛</p> <p>3- زیان یا خساره ملکیت (به استثنای امور ساختمانی، تأسیسات، مواد خام، و تجهیزات) مربوط به قرارداد؛ و</p> <p>4- صدمه شخصی یا مرگ.</p>	<p>ماده 13- بیمه</p>
<p>13.2 قراردادی، پالیسی بیمه را قبل از تاریخ آغاز کار جهت تأییدی به مدیر پروژه تسلیم می نماید. بیمه در برگیرنده پرداخت جبران خساره قابل پرداخت می باشد.</p>	
<p>13.3 در صورت عدم ارائه پالیسی بیمه و تصدیقنامه بیمه توسط قراردادی، اداره بیمه لازم را بدین منظور فراهم و قیمت بیمه پرداخت شده را از قراردادی حصول یا در صورت عدم پرداخت، قرض قابل پرداخت بالای قراردادی محسوب میگردد.</p>	
<p>13.4 هرگونه تغییر در شرایط بیمه بدون تأیید مدیر پروژه قابل قبول نمی باشد.</p>	
<p>13.5 طرفین مطابق شرایط پالیسی بیمه عمل می نمایند.</p>	
<p>14.1 قراردادی در ترتیب آفر به گزارش بررسی ساحه مندرج شرایط خاص قرارداد و سایر معلومات که در دسترس داوطلب قرارداده می شود اتکا می نماید.</p>	<p>ماده 14- گزارش تحقیق ساحه</p>
<p>15.1 مدیر پروژه به پرسش ها در مورد شرایط خاص قرارداد، توضیحات ارائه می نماید.</p>	<p>ماده 15- پرسش ها در مورد شرایط خاص قرارداد</p>
<p>16.1 قراردادی امور ساختمانی را در مطابقت به مشخصات تخنیکی و نقشه ها اجرا و نصب می نماید.</p>	<p>ماده 16- قراردادی</p>
<p>17.1 قراردادی کار امور ساختمانی را بعد از اخذ نامه آغاز کار شروع و طبق برنامه کاری ارائه شده یا تجدید شده که از جانب مدیر پروژه تصدیق شده باشد، اجرا و در تاریخ تخمینی تکمیلی، تکمیل می نماید.</p>	<p>ماده 17- تاریخ تخمینی امور ساختمان</p>
<p>18.1 قراردادی مشخصات تخنیکی و نقشه ها را که نشان دهنده امور ساختمانی مؤقت می باشد به مدیر پروژه جهت تأیید ارائه می نماید.</p>	<p>ماده 18- تصدیق توسط مدیر پروژه</p>

18.2	قراردادی مسئول دیزاین امور ساختمانی مؤقت می باشد.	
18.3	تصدیق دیزاین امور ساختمانی مؤقت توسط مدیر پروژه، مسؤلیت قراردادی در دیزاین ارائه شده ساختمان های موقت را متاثر نمی سازد.	
18.4	در صورت لزوم، قراردادی تصدیق اشخاص ثالث را در دیزاین امور ساختمانی مؤقت حاصل می نماید.	
18.5	تمام نقشه های تهیه شده قراردادی جهت اجرای امور ساختمانی مؤقت و دایمی قبل از استفاده باید توسط مدیر پروژه تأیید گردند.	
19.1	قراردادی مسؤل ایمنی تمام فعالیت ها در ساحه می باشد.	ماده 19- ایمنی
20.1	هر شی تاریخی یا با ارزش که بصورت تصادفی در ساحه کشف گردد، ملکیت اداره می باشد. در صورت کشف، قراردادی امور ساختمانی را توقف و مدیر پروژه را از موضوع مطلع می سازد. مدیر پروژه موضوع را به اطلاع ادارات وزارت اطلاعات و فرهنگ طبق ماده 10 قانون حفاظت از دارائی های فرهنگی و تاریخی می رساند.	ماده 20- اکتشاف
21.1	اداره تمام ساحه را در اختیار قراردادی قرار می دهد. در صورتیکه اداره ساحه را در تاریخ مندرج شرایط خاص قرارداد در اختیار قراردادی قرار ندهد، تاخیر در شروع فعالیت های مربوط تقصیر اداره پنداشته شده که خود یک عمل قابل جبران می باشد.	ماده 21- ملکیت ساحه
22.1	قراردادی اجازه دسترسی ساحه و دیگر محلات مرتبط به کار امور ساختمانی را به مدیر پروژه یا شخص با صلاحیت که از جانب مدیر پروژه معرفی گردیده، می دهد.	ماده 22- دسترسی به ساحه
23.1	قراردادی تمام دساتیر مدیر پروژه را که در مطابقت به قوانین قابل تطبیق در ساحه باشد، انجام می دهد.	
23.2	قراردادی مکلف است اجازه بررسی ساحه، دفاتر، حسابات و یاد داشت های خود و قراردادی های فرعی مربوط به انجام این قرارداد را به مفتش موظف از جانب حکومت بدهد. قراردادی توجه داشته باشد که مطابق بند 1 ماده 60 فساد و تقلب که بیان کننده عمل جلوگیری از تفتیش و بررسی دولت از جانب قراردادی مطابق بند 2 ماده 23 حق تفتیش و بررسی حکومت، ایجاد مانع تلقی گردیده و منجر به فسخ قرارداد و غیر واجد شرایط بودن می گردد.	ماده 23- دستور، تفتیش و بررسی
24.1	در صورتیکه تصمیم مدیر پروژه به باور قراردادی خارج از صلاحیت وی تحت قرارداد یا تصمیم نادرست باشد، در اینصورت تصمیم اتخاذ شده در جریان (14) روز از اطلاعیه تصمیم، به مرجع حل و فصل منازعات ارجاع می گردد.	ماده 24- منازعه
24.2	مرجع تصمیم کتبی خود را در جریان (28) روز از اخذ اطلاعیه منازعه، ارائه می نماید.	
ب. کنترل زمان		
25.1	قراردادی مکلف است بعد از اخذ نامه قبولی آفر، در حدود زمان مندرج شرایط خاص قرارداد ، برنامه کاری، ترتیبات، و زمان بندی فعالیت های اموساختمانی را جهت تصدیق به مدیر پروژه ارائه نماید.	ماده 25- پلان کاری

<p>25.2 پلان کاری تجدید شده باید نشان دهنده پیشرفت واقعی بدست آمده هر فعالیت و اثر پیشرفت بدست آمده بالای زمان کار با قیمانده، بشمول هر تغییر در تسلسل فعالیت ها باشد.</p>	
<p>25.3 قراردادی پلان کاری تجدید شده را در خلال مدت مشخص شده شرایط خاص قرارداد، جهت تائید به مدیر پروژه ارائه می نماید. در صورت عدم ارائه پلان کاری تجدید شده در خلال مدت مشخص شده شرایط خاص قرارداد، مبلغ مندرج شرایط خاص قرارداد از پرداخت بعدی معطل قرارداده شده و الی ارائه پلان کاری تجدید شده، معطلی پرداخت آن ادامه می یابد.</p>	
<p>25.4 تائید پلان کاری قراردادی توسط مدیر پروژه، مکلفیت های قراردادی را متاثر نمی سازد. قراردادی می تواند پلان کاری خود را در هر زمان بازنگری نموده و به مدیر پروژه ارائه نماید. پلان کاری تجدید شده نشان دهنده اضافه کاری و کم کاری و واقعات قابل جبران می باشد.</p>	
<p>26.1 مدیر پروژه در صورت وقوع حادثه قابل جبران یا دستور اضافه کاری که تکمیل کار امور ساختمان را در تاریخ تخمینی تکمیل ناممکن سازد، بدون تسریع کار توسط قراردادی که سبب وقوع مصرف اضافی به وی گردد، تاریخ تخمینی تکمیل امور ساختمان را تمدید می نماید.</p>	<p>ماده 26- تمدید تاریخ تخمینی تکمیل</p>
<p>26.2 مدیر پروژه در جریان 21 روز از درخواست تمدید، تصمیم و اندازه تمدید را با در نظر داشت اثرات واقعات قابل جبران یا اختلاف با ارائه معلومات حمایتی، اتخاذ می نماید. در صورت عدم ارائه هشدار بموقع از جانب قراردادی مبنی بر تأخیر یا عدم همکاری قراردادی بمنظور جلوگیری تأخیر، این تأخیر در بررسی تاریخ تخمینی تکمیل تمدید شده، مد نظر گرفته نمیشود.</p>	
<p>27.1 در صورتیکه اداره خواهان تکمیل کار امور ساختمان در تاریخ پیشتر از تاریخ تخمینی تکمیل باشد، مدیر پروژه پیشنهاد های قیمت گذاری شده را جهت تطبیق تسریع لازم از قراردادی مطالبه می نماید. در صورت قبول پیشنهاد از جانب اداره، تاریخ تخمینی تکمیل طبقاً تعدیل و توسط اداره و قراردادی تأیید میگردد.</p>	<p>ماده 27- تسریع</p>
<p>27.2 پیشنهاد های قیمت گذاری شده قراردادی جهت تسریع تکمیل امور ساختمانی بعد از قبولی از جانب اداره، در قیمت قرارداد درج و اضافه کاری محسوب میگردد.</p>	
<p>28.1 مدیر پروژه می تواند دستور تأخیر آغاز یا تأخیر پیشرفت هر فعالیت در محدوده امور ساختمانی را به قراردادی بدهد.</p>	<p>ماده 28- تأخیر سفارش شده توسط مدیر پروژه</p>
<p>29.1 اداره یا قراردادی از یکدیگر بمنظور اشتراک در جلسات اداری، درخواست نموده می توانند. هدف از جلسات اداری بررسی پلان کار امور ساختمانی باقیمانده و برخورد با حادثات مندرج بند 1 ماده 32 می باشد.</p>	<p>ماده 29- جلسات مدیریت</p>
<p>29.2 مدیر پروژه اجندای بحث شده در جلسه اداری را ثبت و کاپی های آن را به اداره و</p>	

<p>حاضرین جلسه ارائه می نماید. فعالیت های قابل اجرا توسط طرفین در جلسه اداری و یا بعد از آن توسط مدیر پروژه تعیین می گردد.</p>	
<p>30.1 قراردادی بزود ترین فرصت ممکن مدیر پروژه را از وقوع حوادث یا شرایط مشخص احتمالی که سبب ورود تأثیر منفی روی کیفیت امور ساختمانی، افزایش قیمت قرارداد، یا تأخیر انجام امور ساختمان میگردد، هشدار میدهد. قراردادی اثرات تخمینی حوادث یا شرایط مشخص احتمالی را بالای قیمت قرارداد و تاریخ تکمیل، بزود ترین فرصت ممکن به مدیر پروژه ارائه می نماید.</p>	<p>ماده 30- هشدار زود هنگام</p>
<p>30.1 قراردادی با مدیر پروژه در حصه ترتیب یا مدنظر گرفتن پیشنهاد ها جهت جلوگیری یا کاهش اثرات حوادث یا شرایط توسط اشخاص ذیدخل و جهت انجام دستور مدیر پروژه، همکاری می نماید.</p>	
ج. کنترل کیفیت	
<p>31.1 مدیر پروژه کار امور ساختمان را بررسی نموده و در صورت موجودیت نواقص، قراردادی را مطلع می سازد. این بررسی کار امور ساختمان تأثیری بر مسؤلیت قراردادی ندارد. مدیر پروژه دستور جستجو و برملا ساختن نواقص را به قراردادی داده و قراردادی هر قسمت امور ساختمانی را که به باور مدیر پروژه دارای نواقص است، بررسی می نماید.</p>	<p>ماده 31- تشخیص نواقص</p>
<p>32.1 در صورت دستور مدیر پروژه جهت انجام آزمایش که در مشخصات تکنیکی از آن تذکر نرفته، و در صورت تثبیت نواقص، مصرف بررسی و نمونه ها از جانب قراردادی پرداخت میگردد. در صورت عدم موجودیت نواقص، حادثه قابل جبران تلقی میگردد.</p>	<p>ماده 32- آزمایش</p>
<p>33.1 مدیر پروژه قراردادی را از موجودیت هرگونه نواقص قبل از میعاد رفع نواقص که از تاریخ تکمیلی مشخص شده شرایط خاص قرارداد آغاز میگردد، مطلع می سازد. میعاد رفع نواقص الی تکمیل رفع نواقص، تمدید میگردد.</p>	<p>ماده 33- تصحیح نواقص</p>
<p>33.2 قراردادی هر نواقص اطلاع داده شده توسط مدیر پروژه را در طول زمان مشخص شده اطلاعیه رفع نواقص رفع می نماید.</p>	
<p>34.1 در صورتیکه قراردادی نواقص را در طول زمان مشخص شده اطلاعیه رفع نواقص مدیر پروژه، رفع ننماید، در اینصورت، مدیر پروژه مصارف رفع نواقص را بررسی و قراردادی مبلغ متذکره از تأمینات قراردادی وضع می گردد.</p>	<p>ماده 34- نواقص تصحیح نا شده</p>
د. کنترل مصارف	
<p>35.1 بل احجام کاری در برگیرنده ارقام، نصب، آزمایش و راه اندازی امور ساختمانی که توسط قراردادی اجرا میگردد، می باشد.</p>	<p>ماده 35- بل احجام کاری¹</p>

¹ برقر قرارداد با پرداخت بالمقطع بل احجام کاری حذف و بجای آن جدول فعالیت و بند 1 ماده 37 شرایط عمومی قرارداد با بند 2 ماده 37 شرایط عمومی قرارداد به شکل ذیل تعویض گردد:
بند 1 ماده 37 قراردادی جدول فعالیت تجدید نظر شده خویش را در جریان 14 روز از اطلاعیه، به مدیر پروژه ارائه می نماید. فعالیت های جدول فعالیت با فعالیت های برنامه کاری هماهنگی داشته باشند.
بند 2 ماده 37 در صورت پرداخت برای مواد خام در ساحه بطور جداگانه، قراردادی تسلیمی مواد خام در ساحه را بطور جداگانه در جدول فعالیت ارائه می نماید.

35.2 بل احجام کاری جهت محاسبه قیمت قرارداد استفاده میگردد. پرداخت برای مقدار امور ساختمان انجام شده به نرخ مندرج بل احجام کاری برای هر قلم صورت میگیرد.	
36.1 قراردادی به درخواست مدیر پروژه، جزئیات مصارف هر نرخ در بل احجام کاری را ارائه می نماید.	ماده 36- تغییر مقدار ^۲
37.1 تمامی اضافه کاری و کم کاری ها در برنامه کاری تجدید شده توسط قراردادی شامل می گردد.	ماده 37- اضافه کاری و کم کاری
38.1 در صورت دستور اضافه کاری توسط مدیر پروژه، قراردادی نرخ خود را برای اضافه کاری دستور داده شده در جریان 7 روز یا مدت بیشتر که توسط مدیر پروژه بیان شده ارائه می نماید. مدیر پروژه نرخ های ارائه شده را بررسی می نماید.	ماده 38- پرداخت های برای اضافه کاری ها
38.2 در صورتیکه قلم اضافه کاری شامل اقلام بل احجام کاری نیز باشد، نرخ قبلاً ارائه شده در بل احجام کاری منحصراً برای اضافه کاری در نظر گرفته می شود.	
38.3 در صورتیکه نرخ ارائه شده مناسب نباشد، مدیر پروژه تغییرات را سفارش و تغییرات را در قیمت قرارداد به اساس تخمین اثرات تغییرات در مصارف قراردادی، وارد می نماید.	
38.4 در صورتیکه به نسبت استجعالیت زمان کافی برای ارائه و بررسی نرخ ها وجود نداشته باشد یا سبب تأخیر در کار گردد، نرخ ارائه نگردیده و اختلاف منحصراً حادثه قابل جبران پنداشته می شود.	
38.5 قراردادی مستحق پرداخت مصارف اضافی که می بایست ذریعه ارسال هشدار زود هنگام جلوگیری گردد، نمی باشد.	
39.1 در صورت تجدید نظر در پلان کاری ^۲ ، قراردادی تخمین جریان پول نقد تجدید نظر شده خویش را به مدیر پروژه ارائه می نماید. تخمین جریان پول نقد شامل اسعار مختلف مندرج قرارداد بوده و مطابق نرخ مبادله قرارداد تبدیل میگردد.	ماده 39- تخمین جریان پول نقد
40.1 قراردادی به صورت ماهانه ارزش تخمینی امور ساختمانی انجام شده منفی مجموعه مبلغ تصدیق شده قبلی را به مدیر پروژه تسلیم می نماید.	ماده 40- تصدیقنامه پرداخت ها
40.2 مدیر پروژه صورت مالی ماهانه قراردادی را بررسی و مبلغ قابل پرداخت به قراردادی را تصدیق می نماید.	
40.3 ارزش امور ساختمان انجام شده توسط مدیر پروژه تشخیص میگردد.	
40.4 ارزش امور ساختمانی انجام شده شامل مقدار اقلام بل احجام کاری ^۴ تکمیل شده می باشد.	

^{۱۲} در قرارداد با پرداخت بالامقطع بل احجام کاری حذف و بجای آن جدول فعالیت و ماده 38 شرایط عمومی قرارداد با بند 1 ماده 38 شرایط عمومی قرارداد به شکل ذیل تعویض گردند:
بند 1 ماده 38 تعذیل جدول فعالیت جهت درج تغییر برنامه یا شیوه کاری به صلاحیت قراردادی صورت میگیرد. در صورت تغییر جدول فعالیت، قیمت های جدول فعالیت تغییر نمی نمایند.

³ در قرارداد با پرداخت بالامقطع، بعد از برنامه کاری، جدول فعالیت اضافه گردد.
⁴ در قرارداد با پرداخت بالامقطع، این بازگراف شکل ذیل تحریر گردد: "ارزش کار امور ساختمانی انجام شده در برگزیده ارزش فعالیت های تکمیل شده جدول فعالیت می باشد".

40.5 ارزش امور ساختمانی انجام شده شامل ارزیابی اختلاف و حادثه قابل جبران می باشد.	
40.6 مدیر پروژه اقلام قبلاً تصدیق شده در تصدیق نامه قبلی را در نظر نگرفته و یا متناسب به مقدار قبلاً تصدیق شده که شامل صورت ماهانه فعلی می باشد از صورت ماهانه فعلی کم می کند.	
41.1 پرداخت ها در پیش پرداخت مجرا می گردد، پرداخت ها به قراردادی در خلال مدت (30) روز بعد از تصدیق صورت حساب ارائه شده توسط اداره صورت می گیرد.	ماده 41- پرداخت ها
41.2 تمام پرداخت ها به واحد پول افغانی صورت می گیرد، مگر اینکه در شرایط خاص قرارداد طور دیگری تذکر رفته باشد.	
41.3 اقلام امور ساختمان که نرخ یا قیمت ارائه نشده، شامل دیگر قیمت ها و نرخ ها در قرارداد محسوب گردیده و از جانب اداره به آن پرداخت صورت نمیگیرد.	
<p>42.1 موارد ذیل وقایع قابل جبران می باشد:</p> <p>1- اداره ساحه کار را در زمان تسلیمی ساحه مندرج مطابق بند 1 ماده 21 شرایط عمومی قرارداد تسلیم ننموده است.</p> <p>2- اداره جدول فعالیت های قراردادی دیگر را طوری تعدیل نموده که کار امور ساختمان قراردادی تحت این قرارداد را متأثر می سازد؛</p> <p>3- مدیر پروژه دستور تأخیر را صادر می نماید یا نقشه ها، مشخصات تخنیکی یا هم دستور لازم بمنظور اجرای کار امور ساختمان را صادر نمی نماید؛</p> <p>4- مدیر پروژه دستور برملا ساختن یا اجرای آزمایشات اضافی را از قراردادی می نماید که در نتیجه آزمایش، نواقص تثبیت نمی گردد؛</p> <p>5- مدیر پروژه بدون کدام دلایل مؤجه، قراردادی فرعی را اجازه فعالیت نمی دهد؛</p> <p>6- شرایط در ساحه بطور قابل ملاحظه ناسازگار تر نسبت به زمان قبل از صدور نامه قبولی آفر به اساس معلومات فرستاده شده به داوطلبان (بشمول گزارش های تحقیق ساحه)، معلومات قابل دسترس عامه و بررسی عینی ساحه می باشد؛</p> <p>7- مدیر پروژه دستور حل وضعیت پیش بینی نشده ناشی از اقدامات اداره را داده یا کارات اضافی بیل به دلایل ایمنی یا سایر دلایل لازم باشد؛</p> <p>8- قراردادی ها دیگر، مقام های دولتی، خدمات عمومی یا اداره در حدود زمان مندرج قرارداد عمل نمی نمایند، که سبب تأخیر یا مصارف اضافی به این قراردادی میگردد؛</p> <p>9- تأخیر در پرداخت پیش پرداخت توسط اداره</p> <p>10- تأثیر خطرات مربوط اداره به قراردادی؛</p> <p>11- تأخیر صدور تصدیق تکمیل امور ساختمانی بدلائل نامعقول از جانب مدیر پروژه؛</p>	ماده 42- وقایع قابل جبران
42.2 در صورت وقوع حائنه قابل جبران که سبب مصارف اضافی یا جلوگیری از تکمیل کار امور ساختمانی قبل از تاریخ تخمینی تکمیل میگردد، قیمت قرارداد و معاد آن تعدیل می گردد. مدیر پروژه تصمیم در مورد اندازه افزایش قیمت قرارداد و اندازه تمدید تاریخ	

تخمینی تکمیل امور ساختمان را اتخاذ می نماید.	
42.3 در صورت ورود خساره به منافع اداره، به علت عدم همکاری قراردادی و یا عدم هشدار به موقع توسط قراردادی، قراردادی به همان اندازه مستحق جبران نمی باشد.	
43.1 مدیر پروژه قیمت قرارداد را در صورت تغییر مالیات بشمول مالیه بر معاملات انتفاعی (BRT)، و سایر مالیات در میان مدت (28) روز قبل از تسلیمی آفرها و آخرین تاریخ تصدیق تکمیلی، تعدیل می نماید. این تعدیل ناشی از تغییر در مالیه قابل پرداخت به قراردادی می باشد، مشروط بر اینکه این تغییرات قبلاً در قیمت قرارداد منعکس نگردیده یا ناشی از حکم ماده 47 شرایط عمومی قرارداد، نباشد.	ماده 43- مالیه
44.1 در صورت که طرف قرارداد داخلی باشد پرداخت ها به واحد پولی افغانی صورت می گیرد.	ماده 44- اسعار
45.1 تعدیل قیمت به دلیل وقوع نوسانات در قیمت عوامل بکار رفته در صورت مجاز می باشد که در شرایط خاص قرارداد از آن تذکر رفته باشد.	ماده 45- تعدیل قیمت
46.1 اداره الی ختم تمام کار، قسمتی از پول هر پرداخت را که در شرایط خاص قرارداد از آن تذکر رفته، حفظ می نماید.	ماده 46- تأمینات
46.2 تأمینات، بعد از تکمیل کامل قرارداد از جانب قراردادی یا ختم میعاد گزینی، وراثتی و رفع نواقص و صدور تصدیق نامه ختم قرارداد از جانب اداره به قراردادی مسترد می گردد.	
47.1 جریمه تأخیر به نرخ فی روز مندرج شرایط خاص قرارداد برای روز های تأخیر محاسبه میگردد. در صورتیکه قراردادی موفق به انجام تمام یا قسمتی از کار امور ساختمان در زمان معینه آن نگردد، جریمه تأخیر مطابق حکم ماده سی و نهم قانون تدارکات و حکم یکصد و هشتم طرزالعمل تدارکات، از پرداخت های قراردادی وضع میگردد. در صورتیکه مقدار جریمه تأخیر وضع شده بالغ بر 10 فیصد قیمت مجموعی قرارداد گردد، قرارداد مطابق ماده 35 شرایط عمومی قرارداد فسخ میگردد. پرداخت جریمه تأخیر تأثیری بر مسؤلیت های قراردادی ندارد.	ماده 47- جریمه تأخیر
47.2 در صورت تمدید تاریخ تخمینی تکمیل امور ساختمان بعد از پرداخت جریمه تأخیر، مدیر پروژه هرگونه اضافه پرداخت جریمه تأخیر توسط قراردادی را با تعدیل تصدیقنامه پرداخت بعدی، تصحیح می نماید.	
48.1 در صورت تکمیل امور ساختمانی پیش از تاریخ تخمینی تکمیل، مکافات به نرخ فی روز مندرج (به استثنای روز های که پرداخت مکافات به نسبت سرعت در کار طبق دستور مدیر پروژه صورت گرفته است) شرایط خاص قرارداد ، به قراردادی پرداخت میگردد. مدیر پروژه کار اجرا شده را که زمان اجرای آن هنوز فرا نرسیده است تصدیق می نماید.	ماده 48- مکافات
49.1 اداره پیش پرداخت را در مقابل تضمین بانکی غیر مشروط در فورم مربوط و از بانک قابل قبول اداره به مبلغ و اسعار معادل پیش پرداخت، به مبلغ و تاریخ مندرج شرایط خاص قرارداد ، به قراردادی پرداخت می نماید. تضمین پیش پرداخت الی باز پرداخت پیش	ماده 49- پیش پرداخت

<p>پرداخت اعتبار داشته، اما مبلغ تضمین پیش پرداخت بتدریج به اندازه باز پرداخت پیش پرداخت توسط قراردادی، کم میگردد. در پیش پرداخت تکتانه وضع نمیگردد.</p>	
<p>49.2 قراردادی پیش پرداخت را صرف برای پرداخت به تجهیزات، تأسیسات، مواد خام و مصارف تجهیز کردن لازم مشخص شده جهت اجرای قرارداد، استفاده می نماید. قراردادی جهت تثبیت استفاده پیش پرداخت بمنظور موارد فوق، کاپی های انوایس ها یا دیگر اسناد را به مدیر پروژه ارائه می نماید.</p>	
<p>49.3 پیش پرداخت از پرداخت های قابل پرداخت به قراردادی وضع می گردد. پیش پرداخت یا باز پرداخت پیش پرداخت در بررسی ارزش امور ساختمان انجام شده، اختلاف، تعدیل قیمت، حادثه قابل جبران، مکافات، یا جریمه تأخیر، مد نظر گرفته نمی شود.</p>	
<p>50.1 داوطلب برنده در مدت 10 روز بعد از دریافت نامه قبولی آفر، تضمین اجرای مشخص شده در شرایط خاص قرارداد، را به شکل قابل قبول به اداره به اسعار قیمت قرارداد ارائه می نماید. تضمین اجرا به مدت (28) روز بعد از تاریخ صدور تصدیقنامه تکمیل، دارای اعتبار می باشد.</p>	<p>ماده 50- تضمینات</p>
<p>51.1 در صورت لزوم، مزد کار روزانه ارائه شده در آفر داوطلب برای محاسبه پرداخت مقدار اضافی کار که به اساس هدایت قبلی کتبی مدیر پروژه انجام یافته باشد، استفاده می گردد.</p>	<p>ماده 51 - مزد کار</p>
<p>51.2 قراردادی تمام امور ساختمانی قابل پرداخت تحت به اساس مزد کار را در فورمه های تأیید شده توسط مدیر پروژه ثبت می نماید. هر فورمه تکمیل شده در خلال (2) روز از جانب مدیر پروژه تصدیق و امضاء می گردد.</p>	
<p>51.3 پرداخت مزد کار صرف در صورت ارائه فورمه های امضاء شده، صورت میگیرد.</p>	
<p>52.1 قراردادی بمصرف خود، مسئولیت رفع نواقص زیان یا خساره به امور ساختمانی یا مواد خام که در امور ساختمانی ترکیب میگردد را در مدت زمان میان تاریخ آغاز کار و ختم میعاد رفع نواقص در صورت که ناشی از اهمال یا فروگذاری قراردادی باشد را دارد.</p>	<p>ماده 52- مصارف ترمیم</p>
<p>ح. اختتام قرارداد</p>	
<p>53.1 قراردادی بعد از تکمیل امور ساختمانی از مدیر پروژه درخواست صدور تصدیقنامه تکمیل امور ساختمانی را نموده و مدیر پروژه بعد از تصدیق تکمیل امور ساختمانی، تصدیقنامه را صادر می نماید.</p>	<p>ماده 53- تکمیل</p>
<p>54.1 اداره در جریان (7) روز بعد از صدور تصدیقنامه تکمیل، ساحه و امور ساختمانی را تسلیم میگردد.</p>	<p>ماده 54- تسلیمی</p>
<p>55.1 قراردادی قبل از ختم میعاد رفع نواقص، حساب مشرح مجموع پول قابل پرداخت به خود تحت این قرارداد را به مدیر پروژه ارائه می نماید. مدیر پروژه تصدیقنامه رفع نواقص را</p>	<p>ماده 55- حساب نهایی</p>

<p>صادر و هر گونه پرداخت باقیمانده نهایی قراردادی را در جریان (56) روز که بعد از دریافت حساب مکمل و صحیح از جانب قراردادی تصدیق می نماید. در غیر آن، مدیر پروژه در جریان (56) روز جدول را که بیانگر تصحیحات و افزودی لازم را صادر می نماید. در صورت عدم قبول حساب نهایی که دوباره توسط قراردادی ارائه گردیده، مدیر پروژه تصمیم در مورد مبلغ قابل پرداخت به قراردادی تحت این قرارداد را اتخاذ و تصدیقنامه پرداخت را صادر می نماید.</p>	
<p>56.1 در صورت لزوم، قراردادی نقشه ها و یا رهنمود های عملیاتی و مراقبت را در تاریخ مندرج شرایط خاص قرارداد ارائه می نماید.</p>	<p>ماده 56- رهنمود عملیاتی و مراقبت</p>
<p>56.2 در صورت عدم ارائه نقشه ها و یا رهنمود های عملیاتی و مراقبت در تاریخ مشخص شده شرایط خاص قرارداد از جانب قراردادی یا عدم تأییدی آن از جانب مدیر پروژه، مبلغ مشخص شده در شرایط خاص قرارداد از پرداخت های باقیمانده به قراردادی پرداخت نمیگردد.</p>	

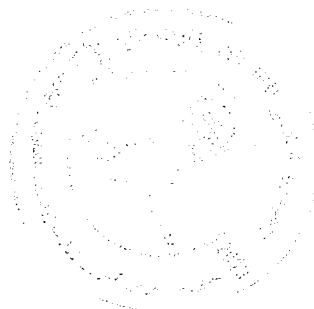
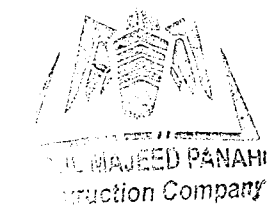

1066

57.1 قرارداد در اثر تخطی قراردادی از ایفای شرایط و تعهدات مندرج آن فسخ میگردد.	ماده 57- فسخ قرارداد
<p>57.2 تخطی در قرارداد شامل موارد ذیل بوده اما محدود به آنها نمی باشد:</p> <p>1- قراردادی کار امور ساختمانی را به مدت (28) روز توقف در حالیکه این توقف کار امور ساختمان در پلان کاری فعلی نشان داده نشده و توقف از جانب مدیر پروژه تأیید نگردیده باشد؛</p> <p>2- مدیر پروژه دستور تأخیر امور ساختمان را داده و در جریان (28) روز انصراف از این دستور صورت نگرفته باشد؛</p> <p>3- در صورت افلاس و تصفیه قراردادی بدون حالات ادغام و تغییرات تشکیلاتی قراردادی</p> <p>4- با ارسال اطلاعیه توسط مدیر پروژه به قراردادی مبنی بر اینکه عدم رفع یک نقص مشخص نقض اساسی قرارداد بوده و قراردادی نتواند در میعاد مشخص شده توسط مدیر پروژه، نواقص را رفع نماید؛</p> <p>5- قراردادی امنیت لازم را بصورت پیهم فراهم ننماید؛ و</p> <p>6- در صورتیکه مقدار جریمه تاخیر وضع شده بالغ بر 10 فیصد قیمت مجموعی قرارداد گردد.</p>	
57.3 علرغم موارد فوق، اداره می تواند قرارداد را بصورت یکجانبه فسخ نماید.	
57.4 در صورت فسخ قرارداد، قراردادی کار امور ساختمان را فوراً متوقف داده و بعد از حصول اطمینان اینکه ساحه امن و بیخطر است، ساحه را در اسرع وقت ترک می نماید.	
58.1 در صورتیکه اداره تشخیص دهد که قراردادی در اعمال های فساد کارانه، تقلب، تبانی، اجبار، یا ایجاد موانع در پروسه تدارکات یا در اجرای قرارداد دخیل باشد، اداره بعد از صدور اطلاعیه (14) روزه به قراردادی، قرارداد را فسخ و قراردادی را از ساحه اخراج و بند 5 ماده 59 قابل تطبیق می باشد.	ماده 58- فساد و تقلب
58.2 در صورتیکه کارمند قراردادی در اعمال های فساد کارانه، تقلب، تبانی، اجبار، یا ایجاد موانع در جریان اجرای قرارداد دخیل باشد، کارمند مطابق بند 1 ماده 9 شرایط عمومی قرارداد، اخراج میگردد.	



58.3 اداره، داوطلب، قراردادی و قراردادی فرعی مکلف اند اصول عالی اخلاقی را در مراحل داوطلبی و اجرای قرارداد را رعایت نمایند. روی این ملحوظ اصطلاحات آتی مفاهیم ذیل را افاده می نمایند:

1- فساد: عبارت از درخواست، دریافت، دادن یا پیشنهاد به صورت مستقیم یا غیرمستقیم هرچیز با ارزشیکه به صورت غیرمناسب کارکردهای جانب دیگر⁵ (کارمندان تدارکات) را تحت تاثیر قرار دهد.

2- تقلب: ارتکاب هرگونه فروگذاری به شمول کتمان حقایق که عمداً و یا سهواً به منظور اغفال کارمندان تدارکات و مدیریت قرارداد جهت حصول منفعت مالی و غیر مالی و یا اجتناب از اجرای مکلفیت ها صورت گیرد.

3- تبانی: عبارت از سازش میان دو یا بیشتر⁶ داوطلبان و یا میان داوطلبان و کارمندان اداره که به منظور بدست آوردن مقاصد نامناسب به شمول تحت تاثیر قراردادن نادرست اعمال سائرین طرح گردیده باشد.

4- اجبار: عبارت از تهدید و یا ضرر رسانیدن به کارمندان تدارکات و مدیریت قرارداد و یا سایر داوطلبان به منظور تحت تاثیر قراردادن اعمال آنان به صورت مستقیم یا غیر مستقیم می باشد.

5- ایجاد اخلال و موانع: عبارت از تخریب، تزویر، تغییر یا کتمان اسناد و اظهارات نادرست در پروسه تدارکات و یا امور نظارتی مربوط می باشد. اداره پیشنهاد اعطای قرارداد به داوطلب برنده ای را که مستقیماً یا از طریق نماینده مرتکب فساد، تقلب، تبانی، اجبار یا ایجاد اخلال و موانع در مراحل داوطلبی گردیده است لغو می نماید.

اداره در صورت ارتکاب فساد، تقلب، تبانی، اجبار و اخلال در مراحل تدارکات توسط کارمند اداره، موضوع را در اسرع وقت به مراجع ذیربط ارجاع می نماید.

اداره داوطلب یا قراردادی را در صورت ارتکاب اعمال مندرج فقره (1) ماده چهل و نهم قانون تدارکات از اشتراک در مراحل تدارکات محروم می نماید.

داوطلب، قراردادی و قراردادی فرعی مکلف است، زمینه تفتیش و بررسی حسابات، یادداشت ها و سایر اسناد مربوط به تسلیمی آفر و اجرای قرارداد را توسط مفتشین موظف از جانب اداره فراهم نماید.

58.4 هیچ نوع فیس، مکافات، تخفیف، تحفه، کمیشن، یا پرداخت دیگری مرتبط به پروسه تدارکات یا اجرای امور ساختمانی به استثنای آنهاییکه در آفر یا قرارداد ذکر باشد، اخذ یا داده نمی شود.

59.1 در صورت فسخ قرارداد بدلیل تخطی توسط قراردادی، مدیر پروژه تصدیقنامه ارزش کار انجام شده را بعد از تفریق پیش پرداخت پرداخت شده الی تاریخ صدور تصدیقنامه

ماده 59- پرداخت

⁵ / به مقام رسم دولتی اطلاق میگردد. اصطلاح "منفعت" و "مکلفیت" مربوط به پروسه تدارکات یا اجرای قرارداد می باشد.
⁶ (به شرکت کننده های پروسه تدارکات (بشمول مقامات دولتی) که قصد سازش یا کاهش سطح رقابت در پروسه تدارکات را داشته اند. اطلاعی میگردد)

<p>و فیصدی قابل تطبیق بالای کار امور ساختمانی تکمیل نشده مطابق شرایط خاص قرارداد، را صادر می نماید. جریمه تأخیر اضافی قابل تطبیق نمی باشد. در صورتیکه مجموعه قابل پرداخت اداره به قراردادی کمتر از پیش پرداخت باشد، پس تفاوت آن قرض قابل پرداخت به اداره محسوب می گردد.</p>	<p>بمحض فسخ</p>
<p>59.2 در صورتیکه قرارداد بصورت یکجانبه از طرف اداره یا بدلیل تخطی قراردادی توسط اداره فسخ گردد، مدیر پروژه تصدیقنامه مبلغ کار انجام شده، بعد از تفریق پیش پرداخت اخذ الی تاریخ صدور تصدیقنامه را صادر می نماید.</p>	
<p>60.1 در صورت فسخ قرارداد ناشی از قصور قراردادی، ملکیت تمام مواد خام در ساحه، تأسیسات، تجهیزات، کار امور ساختمانی مؤقت، و امور ساختمانی از ملکیت اداره می باشد.</p>	<p>ماده 60- ملکیت</p>
<p>61.1 در صورتیکه امکان انجام امور ساختمانی قرارداد از اثر بروز جنگ یا حادثه دیگری خارج از کنترل اداره یا قراردادی متأثر گردد، مدیر پروژه از عدم امکان انجام قرارداد تصدیق می نماید. قراردادی بعد از اخذ این تصدیقنامه به اسرع وقت کار را متوقف و ساحه را ترک و پرداخت به تمام کار انجام شده قبل از دریافت تصدیقنامه و کارها تعهد شده قبلی که بعد از صدور تصدیقنامه انجام می یابد، صورت می گیرد.</p>	<p>ماده 61- عدم امکان تطبیق قرارداد</p>
<p>62.1 <u>حل منازعه بطور دوستانه:</u> 1- اداره و قراردادی حد اکثر تلاش خویشرا جهت حل منازعات بطور دوستانه که ناشی یا مرتبط به قرارداد یا تفسیر آن باشد، انجام میدهند. 64.1 <u>مرجع حل و فصل منازعات:</u> 2- در صورتیکه به باور قراردادی تصمیم مدیر پروژه خارج از صلاحیت او تحت قرارداد یا تصمیم اتخاذ شده غلط باشد، قراردادی در جریان (14) روز بعد از دریافت اطلاع کتبی از تصمیم مدیر پروژه، موضوع را به مرجع حل و فصل منازعات مندرج شرایط خاص قرارداد راجع میسازد. 64.2 <u>حکمیت:</u> 3- در صورت عدم قناعت هر جانب از تصمیم مرجع حل و فصل منازعات یا عدم اتخاذ تصمیم مرجع حل و فصل منازعات در جریان (28) روز از ارجاع منازعه، هر جانب می تواند در جریان (28) روز از تصمیم خویش مبنی بر ارجاع موضوع به محاکم ذیصلاح مطلع سازند.</p>	<p>ماده 62- حل منازعه</p>

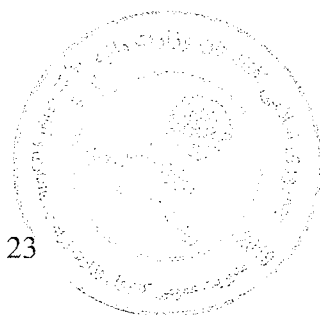

جمهوری اسلامی افغانستان
وزارت تجارت و صنایع
ریاست عمومی ثبت مرکزی و مالکیت فکری

د افغانستان اسلامي جمهوریت
د سوداګرۍ او صنایعو وزارت
د مرکزی ثبت او فکری مالکیت لوی ریاست

Reg #: 86906
License #: D-80210

Islamic Republic of Afghanistan
Ministry of Commerce and Industries
Directorate General of Central Business Registry & Intellectual Property

د ثبت نمبر: ۸۶۹۰۶
د جواز نمبر: D-80210

جواز تشبث

Business License

شرکت ساختمانی عبدالمجید پناهی
Abdul Majid Panahi Construction Company



V-President / مرستیال

سید نور نوری



President / رئیس

عبدالمجید پناهی

نمبر تشخیصیه مالیه / TIN
9005659256

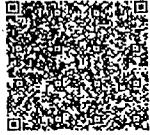

تصدیق کیری دا جواز چې نوم نی پورته یاد شوی دی د محدودالمسولیت شرکتونو د قانون او د افغانستان د نورو نافذه قوانینو پر بنسټ ثبت او صادر شو.

تصدیق میگردد این جواز که نام آن در فوق ذکر مییاشد، در مطابقت با قانون شرکتهای محدودالمسولیت و سایر قوانین نافذه افغانستان ثبت و صادر گردیده است.

It is certified that this license with mentioned name, is registered and issued in accordance with and subject to the LLC and other effective laws of Afghanistan.

د صدور نیټه: ۱۳۹۷/۰۴/۱۸ 09/Jul/2018
د پای نیټه: ۱۳۹۹/۰۴/۱۷ 07/Jul/2020
د تاسیس کال: ۱۳۹۴
سکتور فعالیت: ساختمانی

د ادرس شرکت: دوغ آباد- نزدیک مکتب سر آسیاب، مرکز کابل، کابل



طارق احمد سرفراز
Tariq Ahmad Sarfaraz
رئیس عمومی اداره ثبت مرکزی

نمبر مسلسل: 47054

قیمت حق الطبع (۵۰۰) افغانی

1062

1991

د افغانستان اسلامي جمهوريت
د کرنې، اوبو لگولو او ماليات وزارت
د اوبو لگولو او طبيعي منابع و چارو معينيت
د کرنې او د بنسټيزو چارو رياست
(د انجنيري او برابرو) امریت



جمهوری اسلامی افغانستان
وزارت زراعت، آبیاری و منابع طبیعی
جمعیت آبیاری و منابع طبیعی
ریاست زیربنای زراعتی
امریت (خدمات انجنیری و برابرو)

Islamic Republic of Afghanistan
Ministry of Agriculture, Irrigation & Livestock

پروژه (امور ایجاد غرغه های جدید و ترمیم غرغه های قبیله)
سنگ پروژه (ریاست انکشاف سکتور خصوصی)
مورخه ()

برابرو (اول)
منطقه (نمایشگاه دایروی واقع بدام باغ)
نمبر نمایش (به اسن مکتوب شماره 2208 مورخه 1397/12/22 امریت نمایشگاه زراعتی)
نمبر صفحه (نوم)

تفصیل امر	واحد	حجم	قیمت افغانی به افغانی	قیمت مجموعی به افغانی	ملاحظات
بخش "B" نمایشگاه دایروی					
1	Job	1	40000	40000	شماره کتری و اوبول کتری ساحه به شمول کلن کتری (cutting and filling) و انتقال مواد نشتی آن خارج ساحه یا نظر داشت ساحه اعمال
2	مترمربع	240	100	24000	کلن کتری چوب ها و تخته های پلتن های عقب نمایشگاه به شکل قنی و اسنسی و انتقال مواد اسنسی آن خارج از ساحه کتری غرض نصب نوبزه مروازه های کرکه نسی مطابق بده ساحه
3	باب	172	3000	516000	ترمیم پلتن غرغه های چوبی سبز (3*3) و ارتفاع (2) متر به شکل قنی و اسنسی و رنگش روغنی آن به شکل دوامه بکلیت عقی و اصل کلیه کمبودات آن مطابق بده ساحه کتری
4	باب	172	6000	1032000	بلند نمونن سه طرف غرغه های چوبی موجوده سبز (3*3) و ارتفاع یک متر چوکند بندي از چوب خن درجه اول و وسط آن از تخته لاسنی به ضخامت 15 ملی آنی زیر پلن قچی و رنگش روغنی به شکل سه کله و ترمیم کتری عقی آن مطابق بده ساحه کتری
5	باب	128	6000	768000	تهیه و نصب مروازه کرکه دار از آهن چادر لایدار سبز (3*3.2) متر معه آهن چابنه آن به شکل قنی و اسنسی بکلیت عقی ، بزر و بسته شده کرکه آن به طرف داخل غرغه بکلیه امور انجینی آن مطابق نمونه موجوده در ساحه
6	باب	45	33000	1485000	تهیه و نصب پلتن اسنسی از لچوب خن درجه اول و رویه آن از چوب لاسنی به ضخامت (16) ملی درجه اول در غرغه ها سبز (3*3) متر به شکل قنی و اسنسی ، بکلیت عقی و مر و ترمیم و رنگش روغنی به شکل سه کله معه کلیه امور انجینی آن مطابق نمونه موجوده در ساحه کتری
7	مترمکعب	100	100	10000	کلن کتری تهاب های سبیل پاییه
8	مترمکعب	50	10000	500000	ککتیریت سیخدار ترکاز سبیل پاییه یا به اصطلاح ترکاز 250 معه قنب بندي آن
9	مترمربع	52	1900	98800	تهیه و نصب کتاره لکلی سه انچه در کتر اطراف اسنسی به ارتفاع (1.5) متر فاصله بین استاد کتاره ها (30) سانتی پدانشن سرانه و بزرگه به شکل قنی و اسنسی بکلیت عقی مطابق نمونه
10	مترمکعب	210	700	147000	چفله کتری در کتر فرش غرغه های سبیل و جنید و پیشرو عقب غرغه های سبیل و جنید معه تیک کتری ساحه کتری
11	مترمکعب	210	4000	840000	کاتکیریت بدون سیخ ترکاز 200 در کتر فرش غرغه ها و سبیل و جنید و پیشرو عقب غرغه های سبیل و جنید معه قنب بندي مطابق بده ساحه کتری
12	مترمربع	850	1000	850000	قچی بوش از پروفل مختلف الاسیز ترکاز 45 باب غرغه های جدید به شکل قنی و اسنسی بکلیت عقی مطابق نمونه موجوده در ساحه
13	مترمربع	850	500	425000	آهن بوش از آهن چادر لایدار 24 متر معه رنگش روغنی به شکل قنی و اسنسی بکلیت عقی مطابق نمونه موجوده در ساحه
14	مترمربع	1830	600	1098000	تهیه و نصب سطح (PVC) معه چوکات بندي در کتر سقف معه کلیه امور انجینی به شکل قنی و اسنسی بکلیت عقی مطابق نمونه موجوده در ساحه کتری

قرار شرح فوق اینک برابرو امور ایجاد غرغه های جدید و ترمیم غرغه های قبیله به اسن بنسټيزه ریاست انکشاف سکتور خصوصی و حکم مقام معظم وزارت که دارای ثبت شماره (9585) مورخه 1397/12/22 ریاست محترم دفتر و مکتوب شماره 2208 مورخه 1397/12/25 امریت نمایشگاه زراعتی ترابرد یک ورق و (14) شمار ترتیب و غرض اجراء بعدی تقدیم است .
فایل ذکر است که برابرو هندا غرض اغاز کار بوده سند مجرائی شماره شده نمی تواند.

7633800

دستور نمایشگاه دایروی
برابرو (اول)
نماینده بصالت
ریاست انکشاف سکتور خصوصی
ملاحظه شد ریاست زیربنای زراعتی
امریت انجنیری و برابرو



Project No. 1033950, 1033951

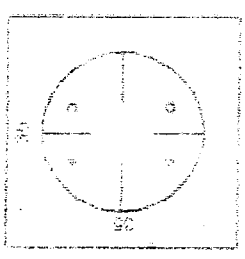

1033950, 1033951

1033950, 1033951

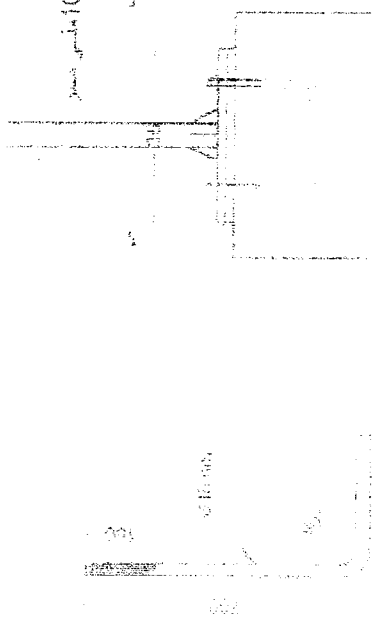

1033950, 1033951

1033950, 1033951

1033950, 1033951

1033950, 1033951

1033950, 1033951

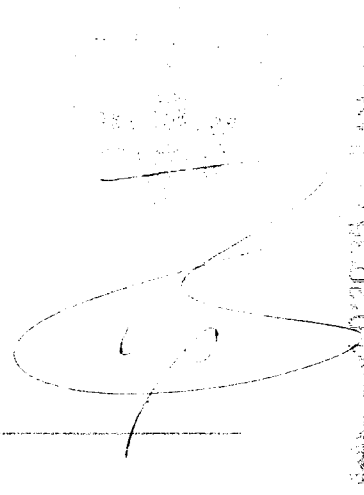
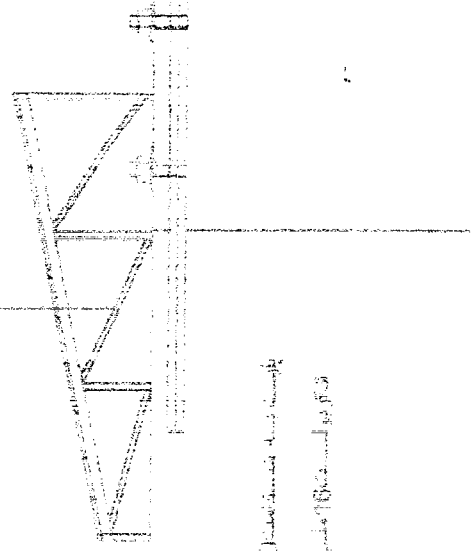

1033950, 1033951

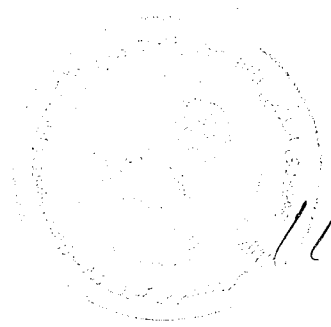
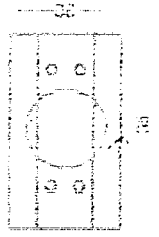

1060

Handwritten notes and signatures, including a large signature that appears to be 'J. H. ...'.

Vertical text on the right side of the page, possibly a list of items or a table, including the number '1033950'.

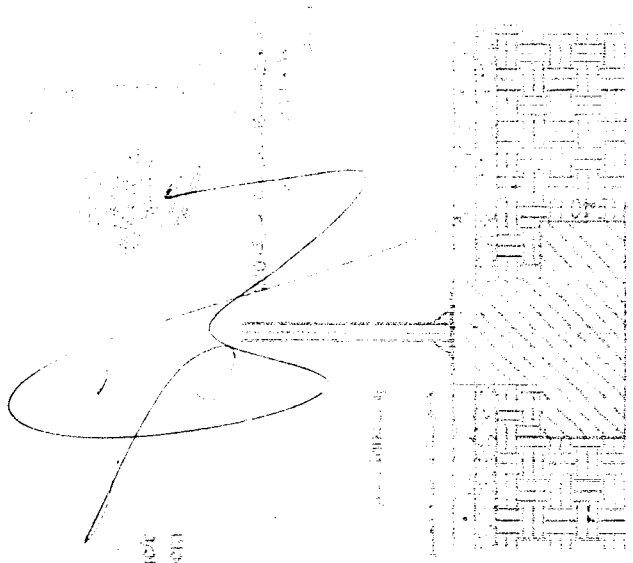

8000 MILLIMETER
1 MILLIMETER



3000

25 50 25

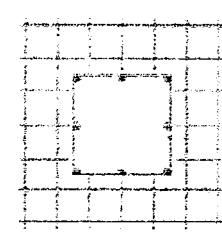

100 MILLIMETER

25 50 25
100

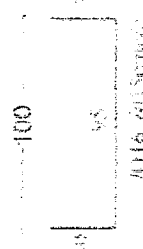

100 MILLIMETER

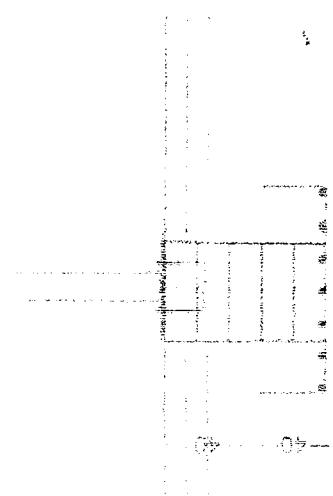

25 50 25
100

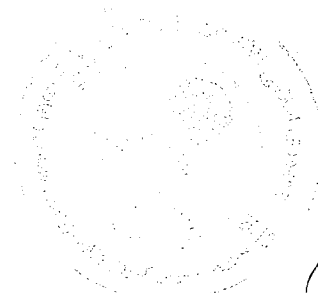

1059

Handwritten notes and signatures, including a large signature at the bottom right.

8501

تاریخ و زمان: ساعت 02:00 بعد از ظهر روز یکشنبه مورخ 26 جوزا 1398 به وقت کابل در صورتیکه این روز رخصتی عمومی بوده و یا رخصتی عمومی اعلان شود، آفر گشایی روز بعد در همین ساعت تدویر میابد.	تاریخ و زمان: ساعت 02:00 بعد از ظهر روز یکشنبه مورخ 01 سرطان 1398 به وقت کابل در صورتیکه این روز رخصتی عمومی بوده و یا رخصتی عمومی اعلان شود، آفر گشایی روز بعد در همین ساعت تدویر میابد.	
سایر شرایط شرطنامه به حال خود باقی است	۴	
امضاء کننده	۵	
• نام: انجنیر محمد طاهر ایوب • وظیفه: سرپرست معینیت مالی و اداری • امضاء • تاریخ امضاء:		

<p>500</p>	<p>وزارت زراعت، آبیاری و مالداري رياست تهيه و تداركات آمریت تداركات امور ساختمانی مدیریت عمومی تداركات امور ساختمانی</p>	<p>ريفرینس</p>
	<p>ارسال به:</p>	<p>۱</p>
	<p>تمام داوطلبان</p>	<p>۴</p>
	<p>سوابق عنوان</p>	<p>۲</p>
	<p>تعدیل شماره ۱ در شرطنامه صادره مورخ (۱۳۹۸/۰۳/۰۵) تاریخ تعدیل: ۱۳۹۸/۰۳/۲۳ اسم پروژه: ایجاد غرفه‌های جدید و ترمیم غرفه‌های قبلی نمایشگاه دایروی، بادام باغ کابل با کد نمبر MAIL/PD/NCB/W/274/98</p>	
<p>هشدار پاکت حاوی آفر (تعدیل شده)</p>	<p>هشدار پاکت حاوی آفر</p>	<p>ماده 20.2 جزء 3 دستورالعمل برای داوطلبان</p>
<p>پاکت آفر حاوی هشدار اینکه قبل از ساعت 02:00 بعد از ظهر مورخ 01 سرطان سال 1398 باز نگردد.</p>	<p>پاکت آفر حاوی هشدار اینکه قبل از ساعت 02:00 بعد از ظهر مورخ 26 جوزا سال 1398 باز نگردد.</p>	
<p>ضرب الاجل برای تسلیمی آفرها (تعدیل شده)</p>	<p>ضرب الاجل برای تسلیمی آفرها</p>	<p>ماده 21.1 دستورالعمل برای داوطلبان</p>
<p>ضرب الاجل برای تسلیمی آفرها: ساعت 01:45 بعد از ظهر، مورخ 01 سرطان سال 1398 میباشد.</p>	<p>ضرب الاجل برای تسلیمی آفرها: ساعت 01:45 بعد از ظهر، مورخ 26 جوزا سال 1398 میباشد.</p>	
<p>در صورتیکه این روز رخصتی عمومی بوده و یا رخصتی عمومی اعلان شود، ضرب الاجل برای تسلیمی آفرها روز بعد در همین ساعت خواهد بود.</p>	<p>در صورتیکه این روز رخصتی عمومی بوده و یا رخصتی عمومی اعلان شود، ضرب الاجل برای تسلیمی آفرها روز بعد در همین ساعت خواهد بود.</p>	
<p>تاریخ و آدرس آفرگشایی (تعدیل شده)</p>	<p>تاریخ و آدرس آفرگشایی</p>	<p>ماده 24.1 دستورالعمل برای داوطلبان</p>
<p>آفرگشایی در آدرس ذیل دایر خواهد شد: آدرس: تعمیر عقب منابع بشری، منزل دوم، آمریت تداركات امور ساختمانی، اتاق جلسات ریاست تهيه و تداركات، وزارت زراعت، آبیاری و مالداري، جمال مینه کارته سخی، کابل، افغانستان</p>	<p>آفرگشایی در آدرس ذیل دایر خواهد شد: آدرس: تعمیر عقب منابع بشری، منزل دوم، آمریت تداركات امور ساختمانی، اتاق جلسات ریاست تهيه و تداركات، وزارت زراعت، آبیاری و مالداري، جمال مینه کارته سخی، کابل، افغانستان</p>	



7501		وزارت زراعت، آبیاری و مالنداری ریاست تهیه و تدارکات آمریت تدارکات امور ساختمانی مدیریت عمومی تدارکات امور ساختمانی		ریفرینس
		ارسال به:		۱
		تمام داوطلبان		۲
		سوابق عنوان		۳
		تعدیل شماره ۱ در بل احجام صادره مورخ (۱۳۹۸/۰۳/۰۵) تاریخ تعدیل: ۱۳۹۸/۰۳/۲۵ اسم پروژه: ایجاد غرفه‌های جدید و ترمیم غرفه‌های قبلی نمایشگاه دایروی، بادام باغ کابل با کد نمبر MAIL/PD/NCB/W/274/98		
		اقلام شماره ۷ و ۸ در بل احجام تعدیل شده که در بل احجام قبلی موجود نبود		۴
شماره	تفصیل امور	واحد	حجم	
۷	کندن کاری تهداب جای سپل پایه	متر مکعب	۱۰۰	
۸	کانکریت سیخدار در کار سپل پایه ها با مصالح مارک ۲۵۰ معه قالب بندی آن	متر مکعب	۵۰	
		سایر شرایط شرطنامه به حال خود باقی است		۴
		امضاء کننده		۵
		<ul style="list-style-type: none"> نام: انجنیر محمد طاهر ایوب وظیفه: سرپرست معینیت مالی و اداری امضاء تاریخ امضاء: 		

صفحه فلزی 35*35*1.0 سانتیمتر

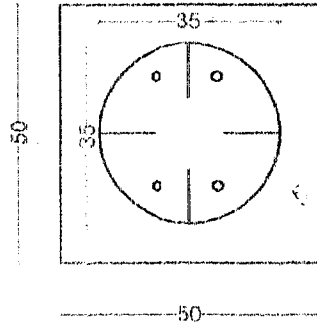

نیل فلزی 3 انچ با ضخامت 4 میلی متر

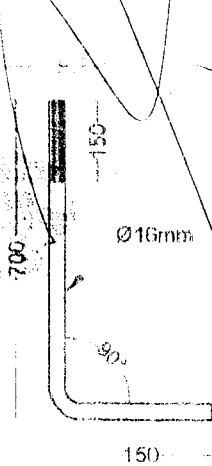

پلیت چه ضخامت 10 میلی متر

انکر بولت 16 میلی

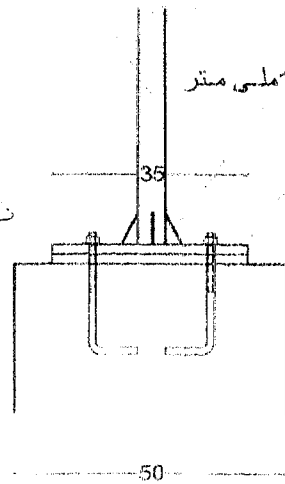

اهن پوش از آهن چادر نالیدار 24 گیج روسی

سر تیر و زیر تیر قیچی از بساکس 5*10 به ضخامت 5 میلی

منه و سیره قیچی از بساکس 3*6 سانتی به ضخامت 5 میلی

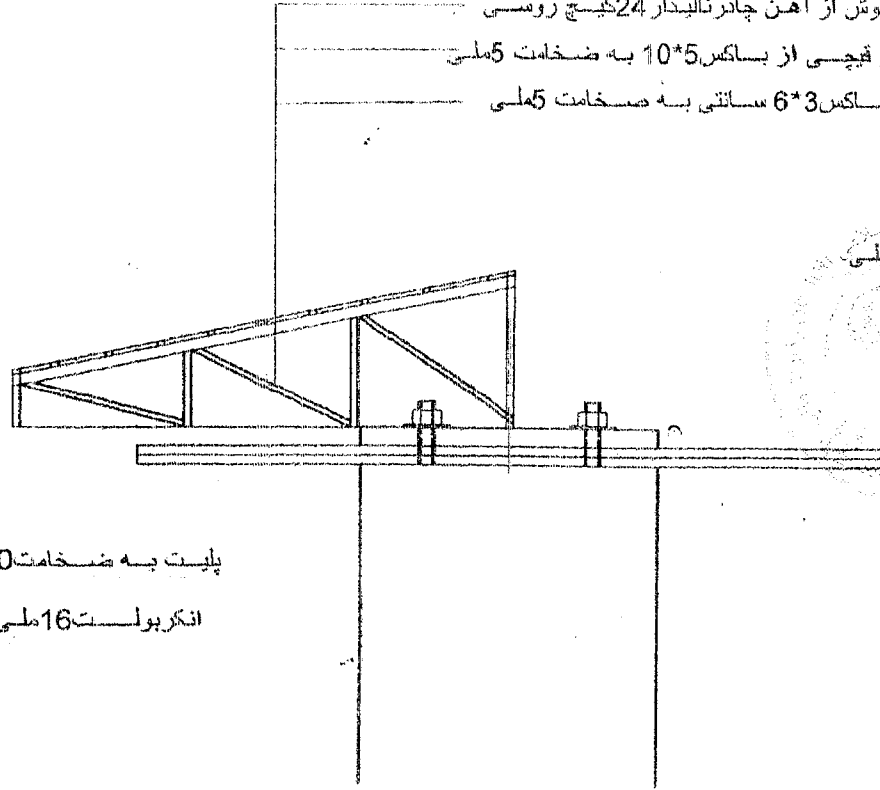

صفحه فلزی 35*20*1.0 سانتیمتر

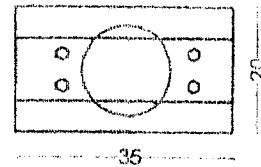

انجینیر شمس‌الدین
انجینیر شمس‌الدین
انجینیر شمس‌الدین
انجینیر شمس‌الدین
انجینیر شمس‌الدین
انجینیر شمس‌الدین

انجینیر شمس‌الدین
انجینیر شمس‌الدین
انجینیر شمس‌الدین
انجینیر شمس‌الدین
انجینیر شمس‌الدین
انجینیر شمس‌الدین

نوساز این

کنترل و

ارزیان زیر

برای تهیه نقشه در تمام استان‌ها و شهرستان‌ها

موسسه تخصصی نقشه‌نگاری 2208
تلفن: 3982724

مسئول فنی و اجرایی
انجینیر شمس‌الدین

بمبارزه

ارمایش دهنده

نمایشنده ارمایش دهنده

نمایشنده

کابل

فیلام بی‌ادم باغ

1398/1/28

A-N/3

ولایت

ولایت

تاریخ

نمبر شناسی

وزارت زراعت ایاری و مهندسی

موسسه تخصصی نقشه‌نگاری و مهندسی

رئیس‌تیم زیربنای زراعتی

انجینیر شمس‌الدین



1054

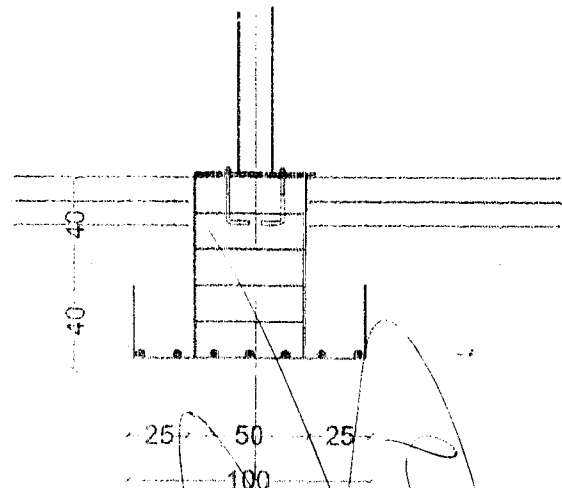

مقطع سیل پایه ها

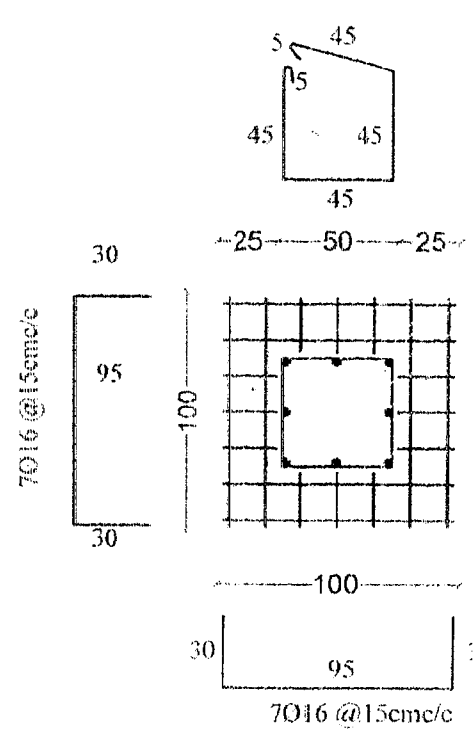

مسیخ بندی سیل

6010 @ 15cm/c
L = 190cm

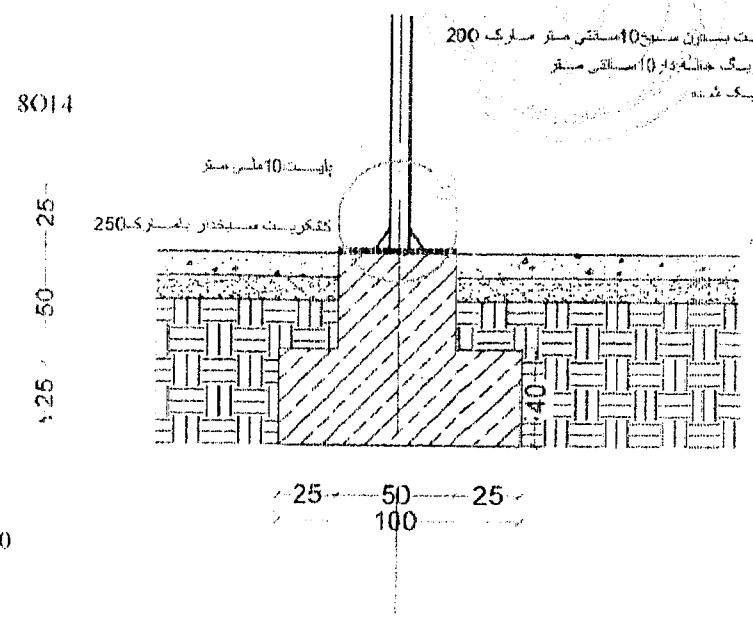

دی تایل سیل پایه ها

کلیت سیل با طول 10 متری 200 متر سارک 200
فرش ریگ خال خالی 10 سانتی متری
خاک تپک 10 سانتی متری

مهندس ذبیح الله و شریک
مهندس غلامرضا
مهندس شکیب صبر
مهندس نجیب الله احمدزی
مهندس محبت ذکیر نقیاری

پیمان
کنترل
پیمان

فرمانده جیسا در نمایشگاه زراعتی
ریاست مکتور خصوصی نامه شماره 2208
تاریخ 1398/2/22
مسج ابو احمدی

پروژه
فرمایش دهنده
نماینده فرمایش دهنده
فرمانده

کلیس
قلم بنیادام باغ
1398/1/28
A-23

وزارت زراعت ایستاری و مشاوره
و مشاوره
و مشاوره زراعتی و راهبردی
میر شمسیت

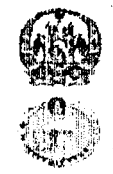

103

اهن پوش از آهن چادر نالیدار 24 گینچ روسی گلونایز شده
 سرتیر و زیر تیر قیچی از ساکن 5*10 به ضخامت 5 میلی معه رنگمالی ضد زنگ و رنگمالی روغنی
 منسه و بسیره قیچی از ساکن 3*6 ستنی به ضخامت 5 میلی معه رنگمالی ضد زنگ و رنگمالی روغنی
 سقف اویزان (مسطح) پی وی سی معه چوکات بندی و کلیه امور ایجابی ان

تخته لاستانی به ضخامت 15 میلی متر معه چوکات بندی
 از چوب خار 10*10 ستنی متر معه کلیه امور ایجابی ان

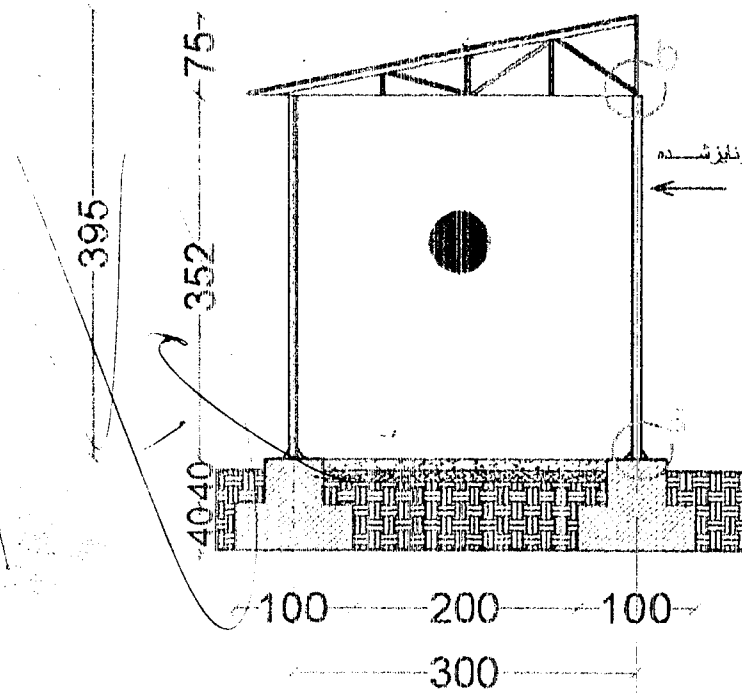

کانکریت بتون مسیخ مارک 200 به ضخامت 10 ستنی متر معه قالببندی و کسندکاری ساخته ان
 فرش ریگ چغله دار 10 ستنی متر
 خاک تیک شده

مقطع غرفه جدید به مقیاس 1:100

انجنیر ذبیح الله و
 شعیب الله
 انجنیر فلانر شمس عیسی
 انجنیر احمد شکیب عمر
 انجنیر نجیب الله احمد سادق
 انجنیر محمد شمس نظری

تیرزاین
 کنترول
 مسیح الله واحدی

پروژه
 هر مسایلی داشته
 نماینده فرمایش داشته
 کیسل
 فلانم و بنادام باغ
 1398/2/28
 A-1/3

ولایت
 ولایت
 تاریخ
 تغییر وضعیت



فرمه تسلیمی آفر

فرمه امور ساختمانی کوچک/01

داوطلب این فرمه را خانه پری و همراه با آفر خویش تسلیم می نماید.

اداره: / وزارت زراعت، آبیاری و مالداري /

شماره داوطلبی: MAIL/PD/NCB/W/274/98

عنوان تدارکات: ایجاد غرفه‌های جدید و ترمیم غرفه‌های قبلی نمایشگاه دایروی، بادام باغ کابل مایان که در زیر این فرمه امضا نموده ایم، اظهار می‌نمائیم اینکه:

ما شرایط را دقیق مطالعه کردیم و هیچ ملاحظه‌ای در قسمت آن بشمول ضمیمه شماره: / شماره و تاریخ صدور ضمیمه در صورت لزوم درج گردید / نداشته و پیشنهاد اجرای / عنوان و نمبر تشخیصیه قرارداد درج گردید / در مطابقت به شرایط عمومی قرارداد به

قیمت مجموعی آفر ما به استثنای هرگونه تخفیفات پیشنهاد شده در ذیل عبارت است از: / قیمت مجموعی 7833800 / بیانگر مبالغ مختلف و اسعارهای مربوطه درج گردید / می باشد. / هر تخفیف پیشنهاد شده و اقلام مشخص شده بل انجام کار

1. تخفیفات پیشنهاد شده: در صورتیکه آفر ما قبول شود، تخفیفات ذیل قابل اجرا خواهد بود:

(1) قیمت مجموعی تخفیفات به حروف: / هشت صد و سی و سه هزار و هشت صد لغزانی /

(2) قیمت مجموعی تخفیفات به ارقام: / 833800 لغزانی / هر تخفیف پیشنهاد شده و اقلام مشخص شده بل انجام کار / را که قابل اجرا است، با جزئیات آن مشخص کنید؛

ما جهت اجرای این قرارداد، مبلغ / مبلغ و فیصدی به ارقام و حروف درج گردید / را منحیت پیش پرداخت درخواست می نمائیم.

ما میدانیم که اداره مکلف به قبولی آفر دارای نازلترین قیمت ارائه شده و یا هر آفر دریافت شده دیگر نیست.

ما بدینوسیله تصدیق می داریم که این آفر در مطابقت با معیاد اعتبار و در صورت لزوم تضمین آفر یا اظهار نامه تضمین آفر مندرج صفحه معلومات داوطلبی می باشد.

آفر ما برای معیاد مشخص در بند 1 ماده 16 دستورالعمل برای داوطلبان، سر از تاریخ ضرب الاجل تسلیمی آفرها در مطابقت با بند 1 ماده 21 دستورالعمل برای داوطلبان اعتبار داشته و در هر زمان قبل از ختم تاریخ اعتبار آن بالای ما الزامی و قابل قبول بوده میتواند؛

هرگاه آفر ما قبول شود، ما تعهد میسپاریم که تضمین اجراء را در مطابقت با بند 1 ماده 35 دستورالعمل برای داوطلبان، بخاطر اجرای بموقع قرارداد فراهم می نمائیم؛

ما بشمول هر قراردادی فرعی یا اكمال کننده‌های هر بخش این قرارداد، دارای تابعیت کشور واجد شرایط مطابق بند 1 ماده 4 دستورالعمل برای داوطلبان می باشیم.

ما هیچ گونه تضاد منافع مطابق بند 2 ماده 4 دستورالعمل برای داوطلبان، نداریم.

ما بشمول قراردادیان فرعی یا اكمال کننده‌ها برای هر بخش این قرارداد در جمهوری اسلامی افغانستان مطابق به بند های 4 و 4 ماده 4 دستورالعمل برای داوطلبان، محروم شناخته نشده ایم.

1052



نام: *عبدالحمید زبیر* (نام شخص درج گردد)
وظیفه: *مهندس* (موظیفه درج گردد)
امضاء:
تاریخ: *۱۳۹۸/۳/۲۲*

